

Ersatzteile passend für Mercedes Benz  
Replacement parts to fit Mercedes Benz  
*Pièces de rechange correspondant à Mercedes Benz*

Stichwortregister  
Index  
*Index*

abc

Allgemeine Verschleißteile  
Miscellaneous Parts  
*Pièces de rechange*

010

Achsen Ersatzteile  
Axles spare parts  
*Pièces de rechange pour l'essieu*

011

Lenkungsteile  
Steering parts  
*Pièces de direction*

012

Stabilisatorsteile  
Stabilizer parts  
*Pièces de stabilisateur*

013

Federaufhängungsteile  
Spring suspension parts  
*Pièces de ressort*

014

Federbefestigungsteile  
Spring attachment parts  
*Pièces de attachement de ressort*

015

Bremsenverschleißteile  
Brake replacement parts  
*Pièces de rechange pour freins*

016

Radbolzen und Zubehör  
Wheel bolts and accessories  
*Goujons de roues et accessoires*

017

Spiegelköpfe und Ersatzgläser  
Mirror heads and replacment lenses  
*Rétroviseurs et accessoires*

018

Motorkühlung - Kraftstoffanlage - Auspuffanlage  
Enginge cooling system - Fuel system - Exhaust system  
*Réfrigérissement du moteur - Système. d'alimentation en carburant - Système d'échappement*

019

Vergleichslisten  
Cross reference lists  
*Listes de correspondance*

**Original**  
  
Produktgruppen  
Product Groups  
*Groupe des produits*

## Mit PE-info können Sie mehr tun für Ihre Kunden

Denn PE-info schließt die Informationslücken im freien Teilehandel

### Ihre Vorteile

- 24 Stunden am Tag über Internet verfügbar
- Fahrzeugbezogene und eindeutige Bestimmung von Verschleissteilen
- Erleichterung bei der täglichen praktischen Arbeit in Einkauf und Verkauf
- Fahrzeugmanagementsystem PE-info plus (Abbildung kompletter Reparaturstufen)
- Kostensenkung in Beschaffung und Vertrieb

Der kurze Tastenklick zur schnellen und umfassenden Kundenbedienung: [www.pe-info.de](http://www.pe-info.de)



## With the PE-info system you can do more for your customers

Because PE-info closes information gaps in the independant parts trade

### Your advantages

- Available via Internet 24 hours world-wide
- Easy identification of all relevant spare parts
- Facilitates purchase and sales
- Vehicle management module "PE-info plus" (Illustration of complete repair levels)
- Cost reduction for procurement and sale

The short click for fast and full customer service: [www.pe-info.de](http://www.pe-info.de)



## Avec le système PE-info vous pouvez faire le meilleure pour vos clients

Car PE-info ferme les trous d'informations dans le commerce des pièces d'étachées libre

### Vos avantages

- Disponible 24 heures le jour dans l' Internet
- Identifications claires pour tous pièces d'étachées importantes
- Facilité du travail pratique quotidien au service des achats et ventes
- Système management de véhicule "PE-info plus" (illustration d'étape de réparation complète)
- Réduction des frais pour obtention et vente

Pour une service vite et complet veuillez taper seulement: [www.pe-info.de](http://www.pe-info.de)





**STICHWORTREGISTER - ALPHABETISCH SORTIERT**  
**INDEX - ALPHABETIC ORDER**  
**INDEX - ORDRE ALPHABETIQUE**

abc

*Seite*  
*page*  
*page*

*002 - 005*                      *Stichwortregister Deutsch*

*006 - 009*                      *Index English*

*010 - 013*                      *Index Francais*



## Stichwortregister - Index - Index

<i>Bezeichnung</i> Description <i>Description</i>	<i>Produktgruppe</i> Product Group <i>Groupe des produits</i>	<i>Seite</i> Page <i>Page</i>
<b>A</b> bedeckblenden	017	012
ABS / EBS-Ersatzteile	016	134 - 136
Absperrhahn	016	123
ABS-Polrad	011	073
Abstandrohr	013	065
Achsbolzen - Sätze	011	002 - 060
Adapter	016	133
Airflex	016	127
Anlasser	010	024
Anlasserkränze	010	013
Anlaufringe	016	120
Arbeitszylinder	016	126
Aufbaukonsole	010	002
Ausrückgabel und Zubehör	010	013
<b>B</b> efestigungsmaterial für Radblenden	017	014
Befestigungssätze für Metallschläuche	019	017
Betätigungsventil für Motorbremse	016	125
Blinkerschalter	010	006
Blinkleuchten	010	008
Bolzen für Stabilisatorlagerung	013	057
Bremsbacken	016	119
Bremsbackenbolzen	016	002
Bremsbackenbolzen - Satz	016	003 - 012
Bremsbackenbüchsen	016	013
Bremsbackenfedern	016	017 - 018
Bremsbackenrolle	016	013
Bremsbackenrollen - Satz	016	015 - 016
Bremsbeläge	016	121
Bremsbelagverschleißanzeiger	016	112 - 113
Bremsscheiben	016	084 - 109
Bremstrommeln	016	051 - 083
Bremswellen	016	020
Bremswellen Rep.-Sätze	016	022 - 025
Bremswellenbüchsen	016	021
Bridenmüttern	015	014
Buchse für hintere Fahrerhauslagerung	013	072
Büchsen für Lenksäule	012	003
<b>D</b> ichtringe und Scheiben	014	048
Dichtungssatz	010	016
Dichtungssatz mit Zylinderkopfschrauben	010	016
Dichtungssätze	011	068 - 080
Dichtungssätze für Lenkgetriebe	012	003
Dichtungssätze für Schnellsteckverbinder	016	131
Druckluftzylinder	016	126



<i>Bezeichnung</i> Description <i>Description</i>	<i>Produktgruppe</i> Product Group <i>Groupe des produits</i>	<i>Seite</i> Page <i>Page</i>
<b>E</b> insteckhülsen	016	129
Elektro-Spiralkabel	016	133
Entwässerungsventile	016	129
Ersatzgläser für Weitwinkelspiegel	018	016
Ersatzgläser mit Trägerplatte	018	017
Ersatzteile für Auspuffanlage	019	018
<b>F</b> ahrerhauslagerung Rep.-Satz	010	021
Fahrerhauslagerung Rep.-Sätze	013	066 - 071
Faugigelenke	010	005
Feder- und Gehängebüchsen	014	047
Federauflagen	014	053
Federböcke	014	054
Federbolzen	014	046
Federbolzen -Sätze	014	002 - 045
Federbriden	015	002 - 013
Federgehänge	014	054
Federhaltstifte	016	019
Federspeicherzylinder	016	123
Flachbundmuttern	017	006
<b>G</b> egenmuttern	017	004
Gerade Durchgangs Verschraubungen	016	132
Gestängesteller	016	114 - 117
Gestängesteller Befestigungssätze	016	116 + 118
Gummi - Federbüchsen	014	050
Gummilager	010	020
Gummilager	013	065
Gummilager	014	053
Gummipuffer	010	022
<b>H</b> alter für Radblenden	017	014
Halter verstellbar für Radblenden	017	015
Haubenthalter	010	003
Herzbolzen	015	015 - 016
<b>K</b> abel für elektro-pneumatische Schaltungen	010	010
Kabelbinder	010	010
Kardanschrauben und Zubehör	010	017
Kardanwellenlager	010	021
Kegelradmuttern	011	061
Klemmplatten für geteilte Felgen	017	010
Klemmschuhe für geteilte Felgen	017	011
Kraftstoffbehälter	019	013
Kraftstoff-Handpumpe und Zubehör	019	015



## Stichwortregister - Index - Index

<i>Bezeichnung</i> Description <i>Description</i>	<i>Produktgruppe</i> Product Group <i>Groupe des produits</i>	<i>Seite</i> Page <i>Page</i>
Kugelbundmütern	017	005
Kugelgelenke	010	004
Kühlerschläuche	019	002 - 011
Kunststoffbüchse	014	049
Kunststoffrohr	016	129
Kupplungsköpfe	016	124
<b>L</b>		
Lenkungsdämpfer	012	002
Lichtmaschinen	010	025
Linseringe	017	005
LKW - Leitungen	010	011 - 012
Luftbehälter	016	128
Luftfederbälge	015	017 - 034
<b>M</b>		
Membranen	016	110
Membranzylinder	016	023
Metallschläuche für Auspuffrohr	019	016
Motorlager	010	018 - 019
<b>N</b>		
Nabenbremstrommeln	016	026 - 050
Nachstellung	016	014
<b>P</b>		
Pedalgummi	010	002
Peilstäbe	010	002
Pleuelschrauben	010	015
<b>R</b>		
Radblenden	017	013 - 014
Radbolzen	017	002 - 003
Radbolzensätze	017	007 - 008
Radbolzensätze für geteilte Felgen	017	009
Radbolzen-Zubehör für geteilte Felgen	017	010
Radmutterkappen	017	016
Rampenspiegel und Ersatzgläser	018	012 - 013
Rep. - Sätze Antriebswelle	011	061 - 067
Rep. - Sätze Schraube	014	052
Rep. - Sätze Achsstrebe	013	061
Rep. - Sätze für Schwungradbefestigung	010	014
Rollenbolzen	016	014
Rückleuchten	010	006-007
Rückstrahler	010	009



<i>Bezeichnung</i> Description <i>Description</i>	<i>Produktgruppe</i> Product Group <i>Groupe des produits</i>	<i>Seite</i> Page <i>Page</i>
<b>S</b> chaltzylinder	016	125
Scheibenbremsbeläge	016	111
Schrauben / Muttern	014	051
Schrauben für Bremsscheibenbefestigung	016	111
Schwungräder	010	013
Seitenstrahler	010	009
Sicherungsringe	010	023
Silentbüchsen für Federlagerung	014	051
Sortiment Steckverbindungen	016	130
Spannschlösser	016	019
Spiegelbefestigungen	018	023
Spiegelköpfe ohne Glaseinheit	018	012
Spiegelköpfe und Ersatzgläser	018	002 - 011
Spiegelsystem für Reisebusse	018	019
Spreizkeileinheit	016	019
Spurstangenendstücke	012	002
Stabilisator - Sätze	013	002 - 056
Stabilisatorlager	013	058 - 060
Steckdosen	016	133
Stecker	016	133
Stehbolzen	017	004
Stoßdämpfer	013	062 - 064
Stufenrohrnieten	016	122
<b>T</b> ankdeckel und Dichtungen	019	012
Totwinkelspiegel	018	020
<b>U</b> mrißleuchten	010	008
<b>V</b> erschleißplatten	014	053
<b>W</b> eitwinkelspiegel ohne Glaseinheit	018	016
Weitwinkelspiegel und Ersatzgläser	018	015
Wellendichtringe	011	078
<b>Z</b> entrierbüchsen	017	004
Zentrierringe	015	014
Zentrierringe	017	005
Zubehör für Kraftstoffbehälter	019	014
Zusammenbau - Radmuttern	017	006
Zylinderkopfschrauben	010	015



## Stichwortregister - Index - Index

<i>Bezeichnung</i> Description <i>Description</i>	<i>Produktgruppe</i> Product Group <i>Groupe des produits</i>	<i>Seite</i> Page <i>Page</i>
<b>A</b> BS / EBS replacement parts	016	134 - 136
Adapter	016	133
Air cylinders	016	126
Air springs	015	017 - 034
Air tanks	016	128
Airflex	016	127
Anchor pin bushes	016	013
Anchor pin kit	016	003 - 012
Anchor pins	016	002
Anti-vibration mounts	010	022
Assembly nuts	017	006
Assortment Plug and socket connections	016	130
Axle strut repair kits	013	061
<b>B</b> all joints	010	004 - 005
Ball-seat nut	017	005
Bevel gear nuts	011	061
Body console	010	002
Bolts for stabilizer suspension	013	057
Brackets for wheel trims	017	014 - 015
Brake discs	016	084 - 109
Brake drums	016	051 - 083
Brake lining wear indicator	016	112 - 113
Brake linings	016	121
Brake shoe roller	016	013
Brake shoe roller repair kit	016	015 - 016
Brake shoes	016	119
Brake-Drum Hubs	016	026 - 050
Bush for cab suspension, rear	013	072
Bush, plastic	014	049
Bushes for spring suspension	014	051
Bushes for steering columns	012	003
<b>C</b> ab suspension repair kit	010	021
Cab suspension repair kits	013	066 - 071
Cable binders	010	010
Cables for electropneumatic shift control	010	010
Camshaft bushes	016	021
Camshaft repair kits	016	022 - 025
Camshafts	016	020
Center bolts	015	015 - 016
Center bushes	017	004
Center rings	017	005
Centre rings	015	014
Clamping plates	017	010
Clamping shoes	017	011
Clutch release fork and accessories	010	013
Connecting cables	010	011 - 012
Connecting-rod bolts	010	015
Cylinder head screws	010	015





<i>Bezeichnung</i> Description <i>Description</i>	<i>Produktgruppe</i> Product Group <i>Groupe des produits</i>	<i>Seite</i> Page <i>Page</i>
<b>D</b> ead angle mirror	018	020
Diaphragms	016	122
Diaphragm brake cylinders	016	123
Disc-brake pads	016	111
Drain valves	016	129
<b>E</b> ngine mounts	010	018 - 019
Exciter ring	011	078
<b>F</b> astening accessories for wheel trims	017	014
Fastening accessories for flexible metal hoses	019	017
Filler Caps and rubber seals	019	012
Fixing kits for slack adjuster	016	116 + 118
Flash lamps	010	008
Flat collar nut	017	006
Flexible metal hoses for exhaust tube	019	016
Flywheels	010	013
Flywheel starter ring gear	010	013
Fuel tanks accessories	019	014
Fuel tanks	019	013
Fulcrum pins	016	019
<b>G</b> enerators	010	025
<b>H</b> ood fasteners	010	003
<b>I</b> ndicator switches	010	006
Inserts for air hoses	016	129
<b>K</b> ing pin kits	011	002 - 060
<b>L</b> ock nut	017	004
Locking rings	010	023



## Stichwortregister - Index - Index

<i>Bezeichnung</i> Description <i>Description</i>	<i>Produktgruppe</i> Product Group <i>Groupe des produits</i>	<i>Seite</i> Page <i>Page</i>
<b>M</b> arker pole	010	002
Mirror fastenings	018	023
Mirror heads	018	017 - 018
Mirror heads and replacement lenses	018	002 - 011
Mirror heads and replacement lenses	018	020 - 021
Mirror heads without glass unit	018	012
Mirror system for coaches	018	019
<b>O</b> perating valve for exhaust brake	016	125
Oil seals	011	078
<b>P</b> alm couplings	016	124
Pedal pads	010	002
Pins	016	014
Plastic brake tube	016	116
Plates	014	053
Plugs	016	133
Power steering repair kits	012	003
Primer and accessories	019	015
Propeller shaft bearing	010	021
Propeller shaft bolts and accessories	010	017
Propeller shaft repair kits	011	062 - 067
<b>R</b> adiator hoses	019	002 - 011
Reflectors, red	010	009
Repair kits screw	014	052
Repair kits flywheel fastening	010	014
Replacement lenses for wide-angle mirror	018	016
Replacement lenses with support plate	018	017
Replacement parts for exhaust system	019	018
Resetting	016	014
Return springs	016	017 - 018
Rivets	016	109
Roof mirror and replacement lens	018	014
Roof mirrors	018	012
Rubber bushes	014	049
Rubber mountings	013	065
Rubber mounts	010	020
Rubber spring bushes	014	050



<i>Bezeichnung</i> Description <i>Description</i>	<i>Produktgruppe</i> Product Group <i>Groupe des produits</i>	<i>Seite</i> Page <i>Page</i>
<b>S</b> crews / Nuts	014	051
Screws for brake-disc fastening	016	111
Seal kit with cylinder head screws	010	016
Seal kits	011	068 - 080
Seal kits for plug connectors	016	131
Seal rings and washers	014	048
Shift cylinders	016	125
Shock absorber	013	062 - 064
Shut-off-valve	016	123
Side reflectors	010	009
Slack adjusters	016	114 - 117
Sockets	016	133
Spacer tube	013	065
Spiral cables	016	133
Spring brackets	014	054
Spring bushes and spring shackle bushes	014	047
Spring - loaded cylinder	016	123
Spring pads	014	053
Spring pin repair kit	014	002 - 045
Spring pins	014	046
Spring shackles	014	054
Spring washer	017	005
Stabilizer bearings	013	058 - 060
Stabilizer repair kits	013	002 - 056
Starters	010	024
Steering shock absorber	012	002
Straight Couplings with insert for air hoses	016	132
Studs	017	004
<b>T</b> ail lamps	010	006 - 007
Tension locks	016	019
Thrust rings	016	120
Tie rod ends	012	002
<b>U</b> -bolts	015	002 - 013
U-bolts nuts	015	014
<b>W</b> edge assembly	016	019
Wheel bolt accessories	017	010
Wheel bolt kits	017	007 - 009
Wheel bolts	017	002 - 003
Wheel nut covers	017	016
Wheel trims	017	012
Wide-angle mirror without glass unit	018	016
Wide-angle mirrors and replacement lenses	018	015
Width-Indicateur lamps	010	008



## Stichwortregister - Index - Index

<i>Bezeichnung</i> Description <i>Description</i>	<i>Produktgruppe</i> Product Group <i>Groupe des produits</i>	<i>Seite</i> Page <i>Page</i>
<b>A</b> ccesolres pour réservoirs de carburant	019	014
Accessoires de fixation	017	014
Accessoires de fixation pour leviers de frein	016	116 + 118
Accessoires de fixation pour tuyaux flexible métallique	019	017
Adapteur	016	133
Airflex	016	127
Amortisseur de direction	012	002
Amortisseurs	013	062 - 064
Anneaux	016	120
Anneaux de centrage	017	005
Anneaux de centrage	015	014
Arbre à came (Jeux de réparation)	016	022 - 025
Arbres à came	016	020
Assortiment Accouplements (230)	016	130
Attache capots	010	003
Axes de point fixe	016	002
Axes de ressort	014	046
<b>B</b> arettes fixation ressort	016	019
Bouchons de réservoir et joints	019	012
Boulons de bielle	010	015
Brides de ressort	015	002 - 013
<b>C</b> âbles de raccordement	010	010 - 012
Câbles électriques	016	133
Capuchon d'écrou de roue	017	016
Catadioptré	010	009
Catadioptré	010	009
Circlips	010	022
Collier de serrage	010	010
Commutateur d'indicateur de direction	010	006
Contre-écrou	017	004
Coussins d'air	015	017 - 034
Coussins de stabilisateur	013	058 - 060
Cylindres à diaphragme	016	123
Cylindres à ressort	016	123
Cylindre de commande de vitesse	016	125
Cylindres d'air	016	126
<b>D</b> émarreurs	010	024
Diaphragmes	016	122
Disques de frein	016	084 - 109
Douille pour suspension de la cabine, arrière	013	072
Douille, plastique	014	049
Douilles	016	013 + 021
Douilles	014	047



<i>Bezeichnung</i> Description <i>Description</i>	<i>Produktgruppe</i> Product Group <i>Groupe des produits</i>	<i>Seite</i> Page <i>Page</i>
Douilles caoutchouc	014	049
Douilles de centrage	017	004
Douilles pour colonne de direction	012	003
Douilles pour la suspension des ressorts	014	051
Dynamos	010	025
<b>E</b> croû à collet plat	017	006
Ecrou à embase tête conique	017	005
Ecrou d'assemblage	017	006
Ecrous de bride de ressort	015	014
Ecrous de roue conique	011	061
Embout de barre d'accouplement	012	002
Entoliveurs de roue	017	012
Etoquiaux	015	015 - 016
<b>F</b> eux arrière	010	006 - 007
Feux d'encombrement	010	008
Feux-indicateur de direction	010	008
Fiches	016	133
Fixations	017	014
Fixations, réglable	017	015
Fourchette de débrayage et accessoires	010	013
<b>G</b> alets	016	013
Garnitures de frein	016	121
Goujons	016	014
Goujons de roue	017	002 - 003
Goujons filetés	017	004
Goujons pour suspension de stabilisateur	013	057
<b>J</b> auge	010	002
Jeux d'axe de point fixe	016	003 - 012
Jeux d'axe de ressort	014	002 - 045
Jeux d'axe de fusée	011	002 - 060
Jeu de joints d'étanchéité	010	016
Jeu de joints d'étanchéité avec vis à tête cylindrique	010	016
Jeux de joints d'étanchéité pour raccords rapides	016	131
Jeu de réparation	014	052
Jeu de réparation de la cabine	010	021
Jeux de bras oscillant	013	061
Jeux de fixation de volant	010	014
Jeux de goujon de roue	017	007 - 010
Jeux de joints d'étanchéité	011	068 - 080
Jeux de joints d'étanchéité pour boîtier de direction	012	003



## Stichwortregister - Index - Index

<i>Bezeichnung</i> Description <i>Description</i>	<i>Produktgruppe</i> Product Group <i>Groupe des produits</i>	<i>Seite</i> Page <i>Page</i>
Jeux de réparation de la cabine	013	066 - 071
Jeux de réparation pour arbre de commande	011	061 - 067
Jeux de réparation, galet	016	015 - 016
Jeux de stabilisateur	013	002 - 056
Joints	010	005
Joints à rotule	010	004
Joints d'arbre	011	078
Joints et rondelles	014	048
Jumelles de ressort	014	054
<b>L</b> eviers de frein	016	114 - 117
<b>M</b> achoières de frein	016	119
Main de ressort	014	054
Manchons	016	129
Miroir angle mort	018	020
Moyeux de tambour de frein	016	026 - 050
<b>P</b> alier d'arbre de cardan	010	021
Patin de serrage	017	011
Pièces de rechange ABS/EBS	016	134 - 136
Pièces de rechange système d'échappement	019	018
Plaques de serrage	017	010
Plaquette de frein à disque	016	111
Plateaus	014	053
Pompe à carburant à commande manuelle et accessoires	019	015
Prises de courant	016	133
<b>R</b> églage	016	014
Réservoirs d'air	016	128
Réservoirs de carburant, rectangulaire	019	013
Réservoirs de carburant	019	013
Ressorts de rappel	016	017 - 018
Rétroviseurs	018	017 - 018
Rétroviseurs à grand-angle et glaces de rechange	018	015
Rétroviseurs à grand-angle sans unité de verre	018	016
Rétroviseurs de rampe	018	012
Rétroviseurs de rampe et Glace de rechange	018	013
Rétroviseurs et glaces de rechange	018	002 - 011
Rétroviseurs et glaces de rechange	018	020 - 021
Rétroviseurs sans unité de verre	018	012
Rivets	016	122
Rondelle à ressort	017	005
Roue dentée ABS	011	078



<i>Bezeichnung</i> Description <i>Description</i>	<i>Produktgruppe</i> Product Group <i>Groupe des produits</i>	<i>Seite</i> Page <i>Page</i>
<b>S</b> emelles de ressort	014	053
Support	010	002
Supports de moteur	010	018 - 019
Supports de rétroviseurs	018	023
Supports en caoutchouc	013	065
Supports en caoutchouc	010	020
Système de rétroviseurs	018	019
<b>T</b> ambours de frein	016	051 - 083
Témoin d'usure des garnitures de frein	016	112 - 113
Tendeur	016	019
Têtes d'accouplement	016	124
Timoneries de pedale	010	002
Tube entretoise	013	065
Tube plastique	016	129
Tuyau de radiateur	019	002 - 011
Tuyaux flexible métallique pour tuyau d'échappement	019	016
<b>U</b> nions doubles avec manchons	016	132
Unité de coin d'écartement	016	019
<b>V</b> alve d'arrêt	016	123
Valve de commande pour frein-moteur	016	125
Valves de purge	016	129
Verres de réserve avec plateau de support	018	017
Verres de réserve pour rétroviseurs à grand-angle	018	016
Vis / Ecrous	014	051
Vis à tête cylindrique	010	015
Vis de cardan et accessoires	010	017
Vis pour fixation de disque de frein	016	111
Volants	010	013

www.pequality.com



DIE CLEVERE ENTSCHEIDUNG FÜR QUALITÄT



**KEINE KOMPROMISSE.**

ERSATZTEILE UND ZUBEHÖR

REPLACEMENT PARTS AND ACCESSORIES

PIECES DE RECHANGE ET ACCESSOIRES



No. 890.031-00 deutsch  
No. 890.031-10 english

**ERSATZTEILE UND ZUBEHÖR**  
**REPLACEMENT PARTS AND ACCESSORIES**  
*PIECES DE RECHANGE ET ACCESSOIRES*

Ihnen liegt dieser PE-Katalog noch nicht vor?  
Wir sind für Sie da und senden Ihnen diesen gerne zu.

You do not have this PE-catalogue yet?  
We would be glad to send it to you.

*Ce catalogue vous n'avez pas présent?*  
*Nous vous envoyons le catalogue avec plaisir.*



*passend für / to fit / correspondant à Mercedes Benz*

**INHALT - ALLGEMEINE VERSCHLEIBTEILE**  
**INDEX - MISCELLANEOUS PARTS**  
**INDEX - PIECES DE RECHANGE**



Seite  
page  
page

**D**

002 - 003	<i>Pedalgummi / Peilstäbe / Haubenhalter</i>
004 - 005	<i>Kugelgelenke / Faudigelenke und Zubehör</i>
006 - 009	<i>Blinkerschalter / Rückleuchten / Blinkleuchten / Rückstrahler</i>
010	<i>Kabelbinder / Kabel für elektro-pneumatische Schaltungen</i>
011 - 012	<i>LKW - Leitungen</i>
013	<i>Ausrückgabel und Zubehör / Schwungräder und Anlasserkränze</i>
014	<i>Rep. - Sätze für Schwungradbefestigung / Schwungradring</i>
015 - 016	<i>Pleuelschrauben / Zylinderkopfschrauben / Dichtungssätze</i>
017	<i>Kardanschrauben und Zubehör</i>
018 - 020	<i>Motorlager / Gummilager</i>
022	<i>Rep - Satz für Fahrerhauslagerung / Kardanwellenlager / Gummipuffer</i>
023	<i>Sicherungsringe</i>
024 - 025	<i>Anlasser und Lichtmaschinen</i>

Seite  
page  
page

**GB**

002 - 003	<i>Pedal pads / Marker pole / Hood fasteners</i>
004 - 005	<i>Ball joints / Fixing clips and accessories</i>
006 - 009	<i>Indicator switches / Tail lamps / Flash lamps / Reflectors</i>
010	<i>Cable binders / Cables for electropneumatic shift control</i>
011 - 012	<i>Connecting cables</i>
013	<i>Clutch release fork and accessories / Flywheels and starter rings rear</i>
014	<i>Repair kits flywheel fastening / Flywheel ring</i>
015 - 016	<i>Connecting-rod bolts / Cylinder head screws / Seal kits</i>
017	<i>Propeller shaft bolts and accessories</i>
018 - 020	<i>Engine mounts / Rubber mounts</i>
022	<i>Repair kit for cab suspension / Propeller shaft bearing / Anti-vibration mounts</i>
023	<i>Locking rings</i>
024 - 025	<i>Starters and Generators</i>

Seite  
page  
page

**F**

002 - 003	<i>Timoneries de pedale / Jauge / Attache capots</i>
004 - 005	<i>Joints à rotule / Joints / Etrier de sécurité pour joints</i>
006 - 009	<i>Commutateur d'indicateur de direction / Feux arrière / Catadioptré</i>
010	<i>Collier de serrage / Câbles de raccordement</i>
011 - 012	<i>Câbles de raccordement</i>
013	<i>Fourchette de débrayage et accessoires / Volants et couronne dentée de démarreur</i>
014	<i>Jeux de fixation de volant / Anneau de volant</i>
015 - 016	<i>Boulons de bielle / Vis à tête cylindrique / Jeux de joints d'étancheité</i>
017	<i>Vis de cardan et accessoires</i>
018 - 020	<i>Supports de moteur / Supports en caoutchouc</i>
022	<i>Jeu de réparation de la cabine / Palier d'arbre de cardan / Amortisseur de vibration</i>
023	<i>Circlips</i>
024 - 025	<i>Démarrateurs et Dynamo</i>

010



*passend für / to fit / correspondant à* Mercedes Benz

**Pedal gummi**  
Pedal pads  
*Timoneries de pedale*

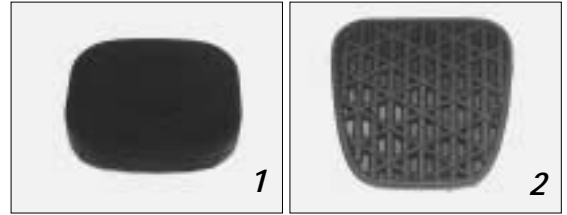

<i>Artikelnummer</i> Part Number <i>N° de pièce</i>	<i>Abmessung</i> Dimension <i>Dimension</i>	<i>Abbildung</i> Illustration <i>Illustration</i>	<i>OE Nr.</i> Oe - no. <i>Réf. oe.</i>
<b>010.000-00</b>	78 x 90 x 17	1	<b>320 292 50 82</b>
<b>010.004-00</b>	69 x 70 x 13	2	<b>107 291 01 82</b> (110 291 00 82) (110 291 01 82)

**Peilstäbe**  
Marker pole  
*Jauge*



<i>Artikelnummer</i> Part Number <i>N° de pièce</i>	<i>Abmessung</i> Dimension <i>Dimension</i>	<i>OE Nr.</i> Oe - no. <i>Réf. oe.</i>
<b>010.002-10</b>	<b>310 mm</b>	
<b>010.002-00</b>	<b>500 mm</b>	000 595 11 01

**Aufbaukonsole - schwarz**  
Body console - black  
*Support - noir*



<i>Artikelnummer</i> Part Number <i>N° de pièce</i>	<i>Bemerkung</i> Remarks <i>Remarques</i>
<b>090.300-00</b>	<b>KTL beschichtet</b> cathodic dip-coating <b>laquage cathodique</b>
	<b>passend für Actros</b> to fit Actros <b>correspondant pour Actros</b>



passend für / to fit / correspondant à Mercedes Benz

**Haubenthalter**  
Hood fasteners  
**Attache capots**

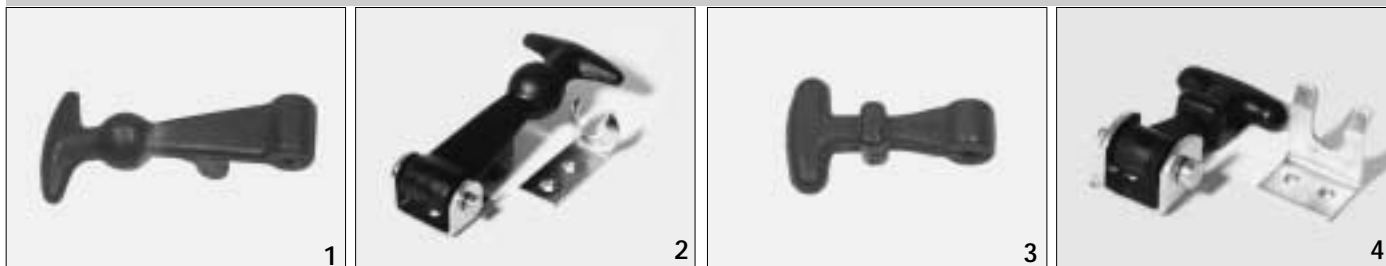

010

Artikelnummer Part Number N° de pièce	Abbildung Illustration Illustration	Länge Length Longueur	OE Nr. Oe - no. Réf. oe.
---	---	-----------------------------	--------------------------------

**grosse Ausführung**  
large size  
**grand modèle**

<b>810.611-00</b>	<b>1</b>	<b>115 mm</b>	<b>387 426 00 40</b> (385 426 11 40)
-------------------	----------	---------------	---

**grosse Ausführung kpl. mit Anhaker und Böckchen**  
large size, complete with metal fittings  
**grand modèle avec ensemble de fixation**

<b>810.612-00</b>	<b>2</b>		
-------------------	----------	--	--

**kleine Ausführung**  
small size  
**petit modèle**

<b>810.600-00</b>	<b>3</b>	<b>55 mm</b>	
-------------------	----------	--------------	--

**kleine Ausführung kpl. mit Anhaker und Böckchen**  
small size, complete with metal fittings  
**petit modèle avec ensemble de fixation**

<b>810.613-00</b>	<b>4</b>		
-------------------	----------	--	--



passend für / to fit / correspondant à Mercedes Benz

**Kugelgelenke**  
Ball joints  
**Joints à rotule**

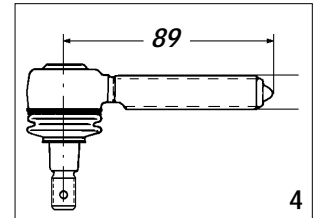
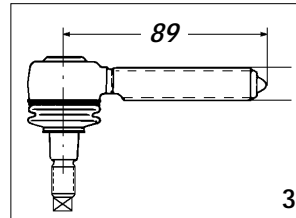
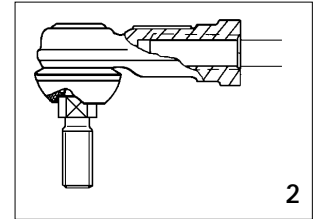
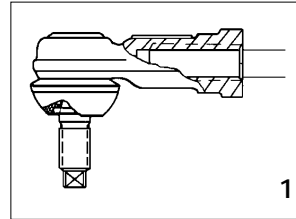
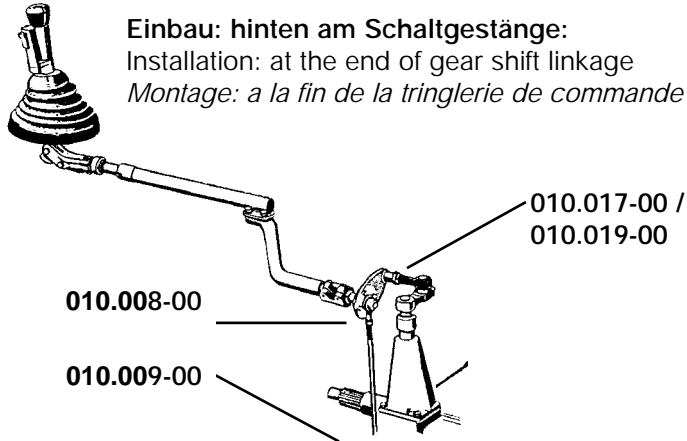

Artikelnummer Part Number N° de pièce	Abbildung Illustration Illustration	Abmessung Dimension Dimension	Bemerkung Remarks Remarques	OE Nr. Oe - no. Réf. oe.
010.008-00	1	M12	Rechtsgewinde rh thread filet droite	000 268 62 89 (000 268 46 89)
010.009-00	1	M12	Linksgewinde lh thread filet gauche	000 268 61 89 (000 268 47 89)
010.024-00	2	M12	Rechtsgewinde rh thread filet droite	000 268 63 89 (000 268 55 89)
010.017-00	3	M14 x 1,5	Rechtsgewinde rh thread filet droite	000 268 52 89
010.019-00	4	M14 x 1,5	Rechtsgewinde rh thread filet droite	000 268 48 89



passend für / to fit / correspondant à Mercedes Benz

**Faudigelenke / Sicherungsbügel für Faudigelenke**

Ball joints / Fixing clips for ball joints

Joints / Etrier de sécurité pour joints

**DIN 71802 / DIN 71805**

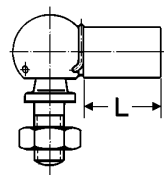

1



2

Artikelnummer Part Number N° de pièce	Abmessung Dimension Dimension	Bemerkung Remark Remarque	Abbildung Illustration Illustration	OE Nr. Oe -no. Réf. oe.
<b>070.721-00</b>	M 5 x 18	AS 8	1	071802 008200
<b>070.735-00</b>	<i>Sicherungsbügel für 070.721-00</i> Fixing clip for 070.721-00 <i>Etrier de sécurité pour joint 070.721-00</i>		2	071805 008403
<b>070.722-00</b>	M 6 x 20	AS 10	1	071802 010202
<b>070.736-00</b>	<i>Sicherungsbügel für 070.722-00</i> Fixing clip for 070.722-00 <i>Etrier de sécurité pour joint 070.722-00</i>		2	071805 010402
<b>070.723-00</b>	M 8 x 24	AS 13	1	071802 013203
<b>070.737-00</b>	<i>Sicherungsbügel für 070.723-00</i> Fixing clip for 070.723-00 <i>Etrier de sécurité pour joint 070.723-00</i>		2	071805 013403
<b>070.724-00</b>	M 10 x 27	AS 16	1	071802 016200
<b>070.725-00</b>	M 12 x 27	AS 16	1	
<b>070.738-00</b>	<i>Sicherungsbügel für 070.724/725-00</i> Fixing clip for 070.724/725-00 <i>Etrier de sécurité pour joint 070.724/725-00</i>		2	071805 016402
<b>070.726-00</b>	M 14 x 1,5 x 36	AS 19	1	
<b>070.740-00</b>	<i>Sicherungsbügel für 070.726-00</i> Fixing clip for 070.726-00 <i>Etrier de sécurité pour joint 070.726-00</i>		2	071805 019461

**Rechtsgewinde / rh thread / filet droite**



passend für / to fit / correspondant à Mercedes Benz

**Blinkerschalter**  
Indicator switches  
**Commutateur d'indicateur de direction**

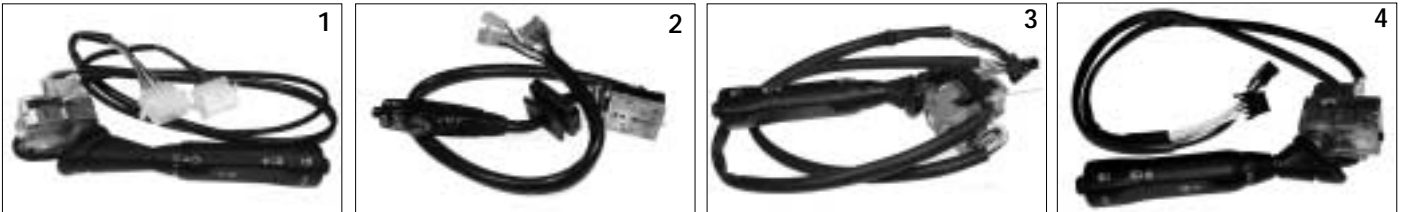

Artikelnummer Part Number N° de pièce	Bemerkung Remark Remarque	Abbildung Illustration Illustration	OE Nr. Oe - no. Réf. oe.
010.025-00	NKW + Busse Trucks and busses / Poids lourds et busses	1	620 540 00 45
010.028-00	K - Typen K-types / K-types	2	005 545 51 24
010.026-00	SK-Serie SK-series / SK-séries	3	655 540 00 45
010.063-00		4	NEU 655 540 01 45
010.064-00		4	NEU 673 540 05 45
010.065-00		4	NEU 357 540 94 45

**Rückleuchten ( 6-Kammer )**  
Tail lamps ( 6 chambers )  
**Feux arrière ( 6 chambre )**

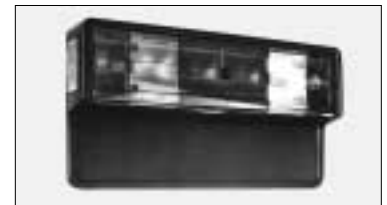

Artikelnummer Part Number N° de pièce	Abmessung Dimension Dimension	Bemerkung Remark Remarque	OE Nr. oe - no. Réf. oe.
<b>Leuchtgehäuse mit seitlichem gelben Rückstrahler. EG-geprüft.</b> Lamp housing with yellow side reflector. EG-approved. <b>Lanterne arrière rectangulaire catadioptré jaune.</b>			
010.030-00	563 x 319 x 110	rechts, ohne Nebelschlussleuchte right, without rear fog lamp droite - sans feu de brouillard	002 544 43 03
010.031-00	525 x 139	Lichtscheibe für o.g. Leuchte Lens for above lamp Verre de rechange pour les feux cités ci-dessus	002 544 13 90
010.032-00	563 x 319 x 110	links, mit Nebelschlussleuchte left, with rear fog lamp gauche - avec feu de brouillard	002 544 42 03
010.033-00	525 x 139	Lichtscheibe für o.g. Leuchte Lens for above lamp Verre de rechange pour les feux cités ci-dessus	002 544 12 90

Aufgeführte Original-Ersatzteilenumern dienen nur zu Vergleichszwecken und dürfen in Rechnungen und Lieferscheinen an die Fahrzeugbesitzer nicht erscheinen. OE part nos serve for comparison and reference only. Les numéros d'origine ont seulement pour but la comparaison. Il n'est pas permis de mentionner les numéros d'origine dans les factures adressées aux propriétaires des poids lourds et remorques.



passend für / to fit / correspondant à Mercedes Benz

**Rückleuchten ( 6-Kammer )**  
Tail lamps ( 6 chambers )  
**Feux arrière ( 6 chambre )**

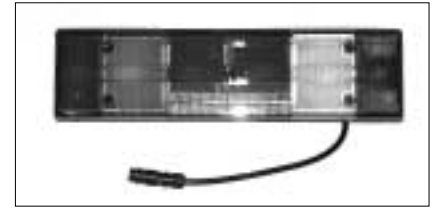

<i>Artikelnummer</i> Part Number <i>N° de pièce</i>	<i>Abmessung</i> Dimension <i>Dimension</i>	<i>Bemerkung</i> Remark <i>Remarque</i>	<i>OE Nr.</i> oe - no. <i>Réf. oe.</i>
<b>010.036-00</b>	525 x 139 x 84,5	<b>links, mit Kennzeichenleuchte, Nebelschlussleuchte ohne Seitenmarkierungsleuchten</b> left, with number-plate illumination and rear fog lamp, without side-marker-lamp <b>gauche, avec éclairage de la plaque d'immatriculation et feu-brouillard sans feu latéral</b>	001 540 13 70
<b>010.037-00</b>	525 x 139 x 84,5	<b>links, mit Kennzeichenleuchte, Nebelschlussleuchte und Seitenmarkierungsleuchten</b> left, with number-plate illumination and rear fog lamp, with side-marker-lamp <b>gauche, avec éclairage de la plaque d'immatriculation, feu-brouillard sans feu latéral</b>	001 540 17 70
<b>010.033-00</b>	525 x 139	<b>Lichtscheibe für o.g. Leuchten</b> Lens for above lamps <b>Verre de rechange pour les feux cités ci-dessus</b>	002 544 12 90
<b>010.038-00</b>	525 x 139 x 84,5	<b>rechts, ohne Kennzeichenleuchte, Nebelschlussleuchte und Seitenmarkierungsleuchten</b> right, without number-plate illumination, rear fog lamp and side-marker-lamp <b>droite, sans éclairage de la plaque d'immatriculation, feu-brouillard et feu latéral</b>	001 540 14 70
<b>010.039-00</b>	525 x 139 x 84,5	<b>rechts, ohne Kennzeichenleuchte und Nebelschlussleuchte, mit Seitenmarkierungsleuchten</b> right, without number-plate illumination and rear fog lamp, with side-marker-lamp <b>droite, sans éclairage de la plaque d'immatriculation et feu-brouillard, avec feu latéral</b>	001 540 18 70
<b>010.031-00</b>	525 x 139	<b>Lichtscheibe für o.g. Leuchten</b> Lens for above lamps <b>Verre de rechange pour les feux cités ci-dessus</b>	002 544 13 90

010



passend für / to fit / correspondant à Mercedes Benz

**Blinkleuchten**  
Flash lamps  
**Feux-indicateur de direction**



1



2

Artikelnummer Part Number N° de pièce	Bemerkung Remark Remarque	Abbildung Illustration Illustration	OE Nr. Oe - no. Réf. oe.
<b>010.072-00</b>	<i>links, rechts, vorne, gelb, mit Glühlampe</i> left, right, front, yellow, with bulb <i>gauche, droite, avant, jaune, avec ampoule</i>  <i>passend für die neue Generation SKL Actros ab 09/96</i> to fit the new generation (SKL) from 09/96 <i>correspondant pour la nouvelle classe SKL (Actros) à partir de 09/96</i>	1	941 820 07 21
<b>010.070-00</b>	<i>links, vorne, gelb, mit Glühlampe</i> left, front, yellow, with bulb <i>gauche, avant, jaune, avec ampoule</i>	2	973 820 01 21
<b>010.071-00</b>	<i>rechts, vorne, mit Glühlampe</i> right, front, with bulb <i>droite, avant, avec ampoule</i>  <i>passend für die neue Generation LKN Atego ab 09/97</i> to fit the new generation (LKN) from 09/97 <i>correspondant pour la nouvelle classe LKN (Atego) à partir de 09/97</i>	2	973 820 02 21

**Umrißleuchten**  
Width-indicator lamps  
**Feux d'encombrement**



Artikelnummer Part Number N° de pièce	Bemerkung Remark Remarque	OE Nr. Oe - no. Réf. oe.
<b>010.073-00</b>	<i>links, gelb - mit Glühlampe</i> left, yellow - with bulb <i>gauche, jaune - avec ampoule</i>	002 820 68 56
<b>010.074-00</b>	<i>rechts, gelb - mit Glühlampe</i> right, yellow - with bulb <i>droite, jaune - avec ampoule</i>	002 820 69 56
<b>010.075-00</b>	<i>links, weiß - mit Glühlampe</i> left, white - with bulb <i>gauche, blanc - avec ampoule</i>	002 820 50 56
<b>010.076-00</b>	<i>rechts, weiß - mit Glühlampe</i> right, white - with bulb <i>droite, blanc - avec ampoule</i>  <i>passend für die neue Generation SKL Actros ab 09/96</i> to fit the new generation (SKL) from 09/96 <i>correspondant pour la nouvelle classe SKL (Actros) à partir 09/96</i>	002 820 51 56

Aufgeführte Original-Ersatzteilenummern dienen nur zu Vergleichszwecken und dürfen in Rechnungen und Lieferscheinen an die Fahrzeugbesitzer nicht erscheinen. OE part nos serve for comparison and reference only. Les numéros d'origine ont seulement pour but la comparaison. Il n'est pas permis de mentionner les numéros d'origine dans les factures adressées aux propriétaires des poids lourds et remorques.





passend für / to fit / correspondant à Mercedes Benz

**Rückstrahler, rot**  
Reflectors, red  
**Catadioptré arrière, rouge**

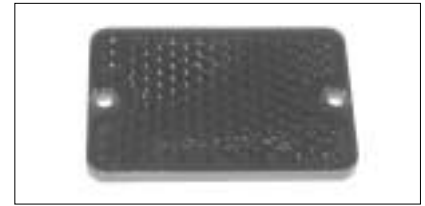

Artikelnummer Part Number N° de pièce	Abmessung Dimension Dimension	Bemerkung Remark Remarque	OE Nr. Oe - no. Réf. oe.
010.010-00	91 x 61 mm	mit 2 Befestigungsbohrungen with 2 mounting holes avec 2 trous de fixation	000 544 31 05
010.011-00	115 x 75 mm	mit 2 Befestigungsbohrungen with 2 mounting holes avec 2 trous de fixation	000 544 32 05

**Seitenstrahler, gelb**  
Side reflectors, yellow  
**Catadioptré latéral, jaune**



Artikelnummer Part Number N° de pièce	Abmessung Dimension Dimension	Bemerkung Remark Remarque
010.013-00	91 x 61	mit 2 Befestigungsbohrungen with 2 mounting holes avec 2 trous de fixation

**Rückstrahler, rot**  
Reflectors, red  
**Catadioptré arrière, rouge**



Artikelnummer Part Number N° de pièce	Abmessung Dimension Dimension	Bemerkung Remark Remarque	OE Nr. Oe - no. Réf. oe.
010.012-00	Ø 120 mm	mit 2 Befestigungsbohrungen with 2 mounting holes avec 2 trous de fixation	000 544 33 05



passend für / to fit / correspondant à Mercedes Benz

### Kabelbinder

Cable binders

Collier de serrage



Artikelnummer Part Number N° de pièce	Länge Length Longueur	Breite Width Largeur	für Kabelbäume bis for cable trees up to pour faisceau de câbles	OE - Nr. Oe - no. Réf. oe.
010.006-00	279	4,8 mm	Ø 76 mm	001 997 83 90
010.007-00	376	7,6 mm	Ø 102 mm	001 997 84 90
010.018-00	180	4,8 mm	Ø 45 mm	

### Kabel für elektro-pneumatische Schaltungen

Cables for electropneumatic shift control

Câbles de raccordement

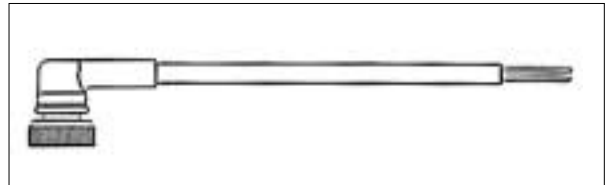

Artikelnummer Part Number N° de pièce	Bemerkung Remark Remarque	OE Nr. Oe - no. Réf. oe.
010.014-00	2500 mm lang mit 2-poligem Stecker - Überwurfmutter M27 x 1 length 2500 mm with plug (2 pins) - union nut M27 x 1 longueur 2500 mm avec prise (2 fiches) Boulon M27 x 1	380 540 22 81
010.015-00	2500 mm lang mit 2-poligem Stecker - Überwurfmutter M24 x 1 length 2500 mm with plug (2 pins) - union nut M24 x 1 longueur 2500 mm avec prise (2 fiches) Boulon M24 x 1	380 540 21 81



*passend für / to fit / correspondant à* Mercedes Benz

### LKW -Leitungen 7-polig 24V-N

Connecting cables 7-pole 24V-N

*Câbles de raccordement 7 fils 24V-N*

ISO 1185 / DIN 72579

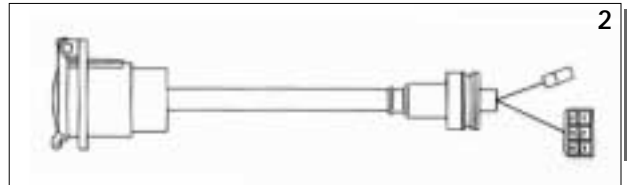
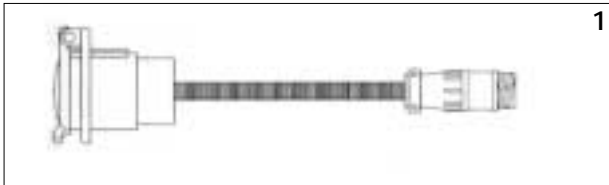

010

<i>Artikelnummer</i> Part Number <i>N° de pièce</i>	<i>Abbildung</i> Illustration <i>Illustration</i>	<i>Bezeichnung</i> Description <i>Description</i>	<i>OE Nr.</i> Oe - no. <i>Réf. oe.</i>
<b>010.023-00</b>	1	<b>Versorgungsleitung mit Steckdose, Diode und 9-poligem Anschlußstecker / Länge 1540 mm</b> Supply cable with socket, diode and 9 pole connector Length 1540 mm <i>Câble alimentation avec prise, diode</i> <i>Raccord 9 conducteurs longueur 1540 mm</i>	<b>650 540 12 81</b>
<i>bis / up to / jusqu' à 01/92</i>			
<b>010.034-00</b>	1	<b>Versorgungsleitung mit Steckdose, Diode und 8-poligem Anschlußstecker / Länge 1540 mm</b> Supply cable with socket, diode and 8 pole connector Length 1540 mm <i>Câble alimentation avec prise, diode</i> <i>Raccord 8 conducteurs longueur 1540 mm</i>	<b>650 540 17 81</b>
<i>ab / from / à partir 02/92</i>			
<b>010.016-00</b>	2	<b>Versorgungsleitung mit Steckdose, Diode und 6-poligem Anschlußstecker / Länge 1800 mm</b> Supply cable with socket, diode and 6 pole connector Length 1800 mm <i>Câble alimentation avec prise, diode</i> <i>Raccord 6 conducteurs longueur 1800 mm</i>	<b>309 540 05 81</b>



passend für / to fit / correspondant à Mercedes Benz

### LKW -Leitungen 7-polig 24V-S

Connecting cables 7-pole 24V-S for trucks

Câbles de raccordement 7 fils 24V-S

ISO 3731

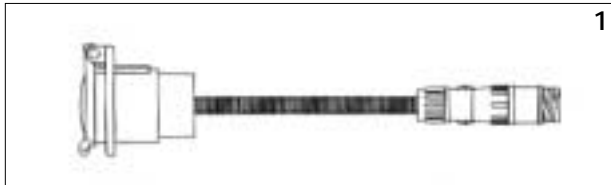

Artikelnummer Part Number N° de pièce	Abbildung Illustration Illustration	Bezeichnung Description Description	OE Nr. Oe - no. Réf. oe.
<b>010.029-00</b>	1	<b>Versorgungsleitung mit Zusatz-Steckdose und 3-poligem Anschlußstecker / Länge 1000 mm / 3-adrig</b> Supply cable with supplementary socket and 3 pole connector Length 1000 mm / 3-core <i>Câble alimentation avec prise et raccord 3 conducteurs longueur 1000 mm / 3 brins</i>	<b>650 540 15 81</b> (650 540 03 81)
<i>bis / up to / jusqu' à 01/92</i>			
<b>010.035-00</b>	1	<b>Versorgungsleitung mit Zusatz-Steckdose und 8-poligem Anschlußstecker / Länge 500 mm / 3-adrig</b> Supply cable with supplementary socket and 8 pole connector Length 500 mm / 3-core <i>Câble alimentation avec prise et raccord 8 conducteurs longueur 500 mm / 3 brins</i>	<b>650 540 18 81</b>
<i>ab / from / à partir 02/92</i>			
<b>010.027-00</b>	2	<b>Versorgungsleitung mit Zusatz-Steckdose und 3 Steckergehäusen / Länge 1100 mm / 3-adrig</b> Supply cable with supplementary socket and 3 connectors Length 1100 mm / 3-core <i>Câble alimentation avec prise et 3 raccord longueur 1100 mm / 3 brins</i>	<b>668 540 01 81</b>

passend für / to fit / correspondant à Mercedes Benz

### Ausrückgabel und Zubehör

Clutch release fork and accessories  
Fourchette de débrayage et accessoires

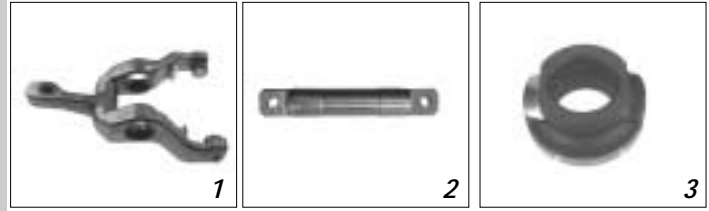

Artikelnummer Part Number N° de pièce	Abbildung Illustration Illustration	Bezeichnung Description Description	Abmessung Dimension Dimension	OE Nr. Oe - no. Réf. oe.
010.060-00	1	<b>Ausrückgabel</b> Clutch release fork <b>Fourchette de débrayage</b>		650 250 38 13
010.062-00	2	<b>Bolzen</b> Bolt <b>Goujon</b>	Ø30 x 180 mm / 2 x Ø10 / 154 mm	650 254 00 06
010.060-10	<b>Ausrückgabel komplett, bestehend aus:</b> Clutch release fork cpl., consisting of: <b>Fourchette de débrayage cpl., se composant de:</b>			650 250 38 13 S
	010.060-00	<b>Ausrückgabel</b> Clutch release fork <b>Fourchette de débrayage</b>	(1)	650 250 38 13
	010.062-00	<b>Bolzen für Ausrückgabel</b> Bolt for clutch release fork <b>Goujon pour Fourchette de débrayage</b>	(1)	650 254 00 06
010.061-00	3	<b>Ausrücklager</b> Thrust release bearing <b>Butee de débrayage</b>		001 250 86 15

### Schwungräder und Anlasserkränze

Flywheels and flywheel starter ring gear  
Couronne dentée de démarreur



#### Schwungräder / Flywheels / Volants

Artikelnummer Part Number N° de pièce	Abmessung Dimension Dimension	OE Nr. Oe - no. Réf. oe.
010.051-00	Ø 310 mm	352 030 39 05
010.044-00	Ø 380 mm	403 030 13 05
010.045-00	Ø 400 mm	441 030 04 05
010.046-00	Ø 420 mm	403 030 14 05
010.053-00	Ø 420 mm	422 030 05 05
010.052-00	Ø 430 mm	352 030 73 05
010.047-00	Ø 430 mm	442 030 02 05
010.048-00	Ø 430 mm	442 030 19 05
010.050-00	Ø 430 mm	541 030 01 05

#### Anlasserkränze / Starter rings gear / Couronne dentée de démarreur

Artikelnummer Part Number N° de pièce	IØ	AØ	Zähne Teeth Dents	OE Nr. Oe - no. Réf. oe.
010.055-00	334	380	125	352 032 11 05
010.054-00	432	485	160	403 032 03 05
010.054-00	432	485	160	403 032 03 05
010.054-00	432	485	160	403 032 03 05
010.056-00	404	361	133	352 032 03 05
010.054-00	432	485	160	403 032 03 05
010.054-00	432	485	160	403 032 03 05
010.054-00	432	485	160	403 032 03 05

Aufgeführte Original-Ersatzteilenumern dienen nur zu Vergleichszwecken und dürfen in Rechnungen und Lieferscheinen an die Fahrzeugbesitzer nicht erscheinen. OE part nos serve for comparison and reference only. Les numéros d'origine ont seulement pour but la comparaison. Il n'est pas permis de mentionner les numéros d'origine dans les factures adressées aux propriétaires des poids lourds et remorques.



passend für / to fit / correspondant à Mercedes Benz

**Rep. - Sätze für Schwungradbefestigung**  
Repair kits flywheel fastening  
**Jeux de fixation de volant**

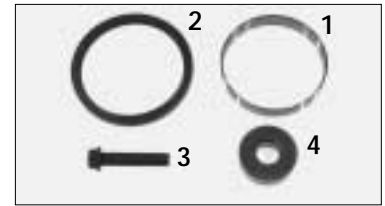

Artikelnummer Part Number N° de pièce	Abbildung Illustration Illustration	Bezeichnung Description Description	Abmessung Dimension Dimension	OE Nr. OE - no. Réf. oe.
<b>010.043-00</b>	2 - 4	<b>Rep. - Satz</b> Repair kit <b>Jeux de réparation</b>	<b>bestehend aus:</b> consisting of: <b>se composant de:</b>	
010.041-00	2	<b>Wellendichtring</b> (1) Oil seal <b>Joint d'arbre</b>	120 x 140 x 13	013 997 14 47
010.160-00	3	<b>Schwungradschraube</b> (10) Flywheel screw <b>Vis de volant</b>	M16 x 1,5 x 74	422 032 02 71
010.042-00	4	<b>Führungslager</b> (1) Bearing <b>Roulement</b>	25 x 62 x 24	004 981 21 25
<b>010.043-10</b>	1 - 4	<b>Rep. - Satz</b> Repair kit <b>Jeux de réparation</b>	<b>bestehend aus:</b> consisting of: <b>se composant de:</b>	
010.040-00	1	<b>Schwungradring</b> (1) Flywheel ring <b>Anneau de volant</b>	115 x 119,5 x 21	403 032 03 09
010.041-00	2	<b>Wellendichtring</b> (1) Oil seal <b>Joint d'arbre</b>	120 x 140 x 13	013 997 14 47
010.160-00	3	<b>Schwungradschraube</b> (10) Flywheel screw <b>Vis de volant</b>	M16 x 1,5 x 74	422 032 02 71
010.042-00	4	<b>Führungslager</b> (1) Bearing <b>Roulement</b>	25 x 62 x 24	004 981 21 25

**Schwungradring**  
Flywheel ring  
**Anneau de volant**



Artikelnummer Part Number N° de pièce	Abmessung Dimension Dimension	Bemerkung Remark Remarque	OE Nr. OE - no. Réf. oe.
<b>010.049-00</b>	100 x 105 x 24,5	<b>Kurbelwelle vorn</b> Crankshaft front <b>Vilebrequin avant</b>	<b>442 031 00 27</b> (403 031 01 27) (403 031 06 27) (403 031 07 27)

Aufgeführte Original-Ersatzteilenumern dienen nur zu Vergleichszwecken und dürfen in Rechnungen und Lieferscheinen an die Fahrzeugbesitzer nicht erscheinen. OE part nos serve for comparison and reference only. Les numéros d'origine ont seulement pour but la comparaison. Il n'est pas permis de mentionner les numéros d'origine dans les factures adressées aux propriétaires des poids lourds et remorques.



*passend für / to fit / correspondant à Mercedes Benz*

**Pleuelschrauben**  
Connecting-rod bolts  
**Boulons de bielle**



<i>Artikelnummer</i> Part Number <i>N° de pièce</i>	<i>Abbildung</i> Illustration <i>Illustration</i>	<i>Abmessung</i> Dimension <i>Dimension</i>	<i>Bemerkung</i> Remark <i>Remarque</i>	<i>OE Nr.</i> Oe - no. <i>Réf. oe.</i>
<b>010.081-00</b>	1	<b>M16 x 1,5 x 67,0</b>	<b>neue Ausführung</b> new version <b>nouveaux modèle</b>	<b>442 038 00 71</b> (442 038 01 71)
<b>010.080-00</b>	2	<b>M16 x 1,5 x 67,5</b>	<b>alte Ausführung</b> old version <b>vieux modèle</b>	<b>403 038 02 71</b> (403 038 01 71)

**Zylinderkopfschrauben**  
Cylinder head screws  
**Vis à tête cylindrique**



<i>Artikelnummer</i> Part Number <i>N° de pièce</i>	<i>Abbildung</i> Illustration <i>Illustration</i>	<i>Abmessung</i> Dimension <i>Dimension</i>	<i>Bemerkung</i> Remark <i>Remarque</i>	<i>OE Nr.</i> Oe - no. <i>Réf. oe.</i>
<b>010.082-00</b>	1	<b>M15 x 2,0 x 109</b>		<b>422 990 02 01</b> (403 990 05 01)
<b>010.083-00</b>	2	<b>M15 x 2,0 x 144</b>		<b>422 990 03 01</b> (403 990 06 01)
<b>010.084-00</b>	3	<b>M15 x 2,0 x 168</b>		<b>422 990 04 01</b> (403 990 07 01)



passend für / to fit / correspondant à Mercedes Benz

### Dichtungssatz mit Zylinderkopfschrauben

Seal kit with cylinder head screws

Jeu de joints d'étanchéité avec vis à tête cylindrique

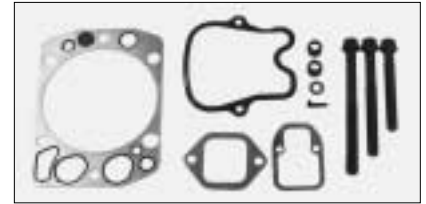

Artikelnummer Part Number N° de pièce	Bezeichnung Description Description	Abmessung Dimension Dimension	OE Nr. OE - no. Réf. oe.
<b>010.079-00</b>	<b>Rep. - Satz</b> Repair kit <b>Jeu de réparation</b>	<b>bestehend aus:</b> consisting of: <b>se composant de:</b>	
<b>010.078-00</b>	<b>Dichtungssatz</b> Seal kit <b>Jeu de joints d'étanchéité</b>	(1)	<b>444 010 01 20</b>
<b>010.082-00</b>	<b>Zylinderkopfschraube</b> Cylinder head screw <b>Vis à tête cylindrique</b>	(1) <b>M15 x 2,0 x 109</b>	<b>422 990 02 01</b>
<b>010.083-00</b>	<b>Zylinderkopfschraube</b> Cylinder head screw <b>Vis à tête cylindrique</b>	(3) <b>M15 x 2,0 x 144</b>	<b>422 990 03 01</b>
<b>010.084-00</b>	<b>Zylinderkopfschraube</b> Cylinder head screw <b>Vis à tête cylindrique</b>	(2) <b>M15 x 2,0 x 168</b>	<b>422 990 04 01</b>

Bitte entnehmen Sie den Hersteller-Unterlagen die Daten für die Anzieh-Reihenfolge und Anzugsdrehmomente der Zylinderkopfschrauben.

Please find all information about order and tightening torque in the records of manufacturer.

Veuillez-trouver les dates pour l'ordre de serrage et la couple de serrage dans les supports du fabricant.

### Dichtungssatz

Seal kit

Jeu de joints d'étanchéité



Artikelnummer Part Number N° de pièce	Bezeichnung Description Description	Abmessung Dimension Dimension	OE Nr. OE - no. Réf. oe.
<b>010.078-00</b>	<b>Rep. - Satz</b> Repair kit <b>Jeu de réparation</b>		<b>444 010 01 20</b>

Aufgeführte Original-Ersatzteilenumern dienen nur zu Vergleichszwecken und dürfen in Rechnungen und Lieferscheinen an die Fahrzeugbesitzer nicht erscheinen. OE part nos serve for comparison and reference only. Les numéros d'origine ont seulement pour but la comparaison.

Il n'est pas permis de mentionner les numéros d'origine dans les factures adressées aux propriétaires des poids lourds et remorques.





*passend für / to fit / correspondant à* Mercedes Benz

### Kardanschrauben und Zubehör 10.9

Propeller shaft bolts and accessories

*Vis de cardan et accessoires*

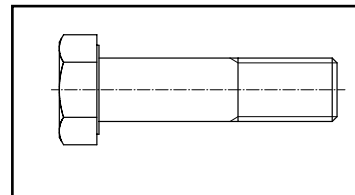

<i>Artikelnummer</i> Part Number <i>N° de pièce</i>	<i>Abmessung</i> Dimension <i>Dimension</i>	<i>Schaftlänge</i> shank length <i>longueur filetage</i>	<i>OE Nr.</i> Oe - no. <i>Réf. oe.</i>
<b>010.800-00</b>	M12 x 1,5 x 33	18	002 990 82 01
<b>010.801-00</b>	M12 x 1,5 x 35	20	003 990 97 01
<b>010.802-00</b>	M14 x 1,5 x 38	18	002 990 84 01
<b>010.803-00</b>	M16 x 1,5 x 28	12	002 990 99 01

<b>010.805-10</b>	<i>Kardanschraube kpl.</i> Propeller shaft bolt cpl. <i>Vis de cardan cpl.</i>		
<b>010.806-10</b>	<i>Kardanschraube kpl.</i> Propeller shaft bolt cpl. <i>Vis de cardan cpl.</i>		007 990 10 01
<b>010.800-10</b>	<i>Kardanschraube kpl.</i> Propeller shaft bolt cpl. <i>Vis de cardan cpl.</i>		002 990 82 01
<b>010.801-10</b>	<i>Kardanschraube kpl.</i> Propeller shaft bolt cpl. <i>Vis de cardan cpl.</i>		003 990 97 01
<b>010.802-10</b>	<i>Kardanschraube kpl.</i> Propeller shaft bolt cpl. <i>Vis de cardan cpl.</i>		002 990 84 01
<b>010.803-10</b>	<i>Kardanschraube kpl.</i> Propeller shaft bolt cpl. <i>Vis de cardan cpl.</i>		002 990 99 01



passend für / to fit / correspondant à Mercedes Benz

**Motorlager**  
Engine mounts  
**Supports de moteur**

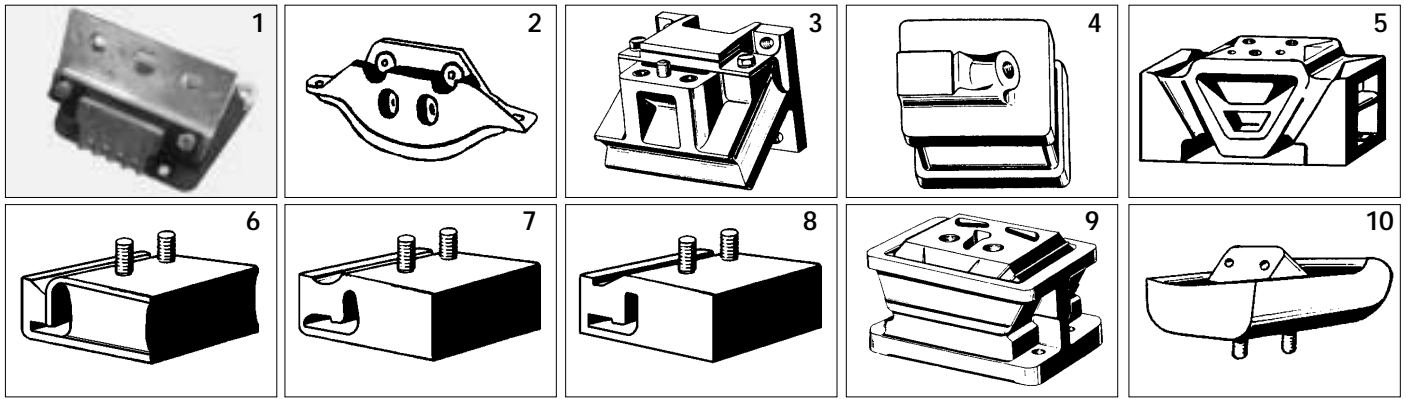

Artikelnummer Part Number N° de pièce	Abbildung Illustration Illustration	Abmessung Dimension Dimension	Bemerkung Remark Remarque	OE Nr. Oe - no. Réf. oe.
010.501-00	1		<i>vorne - rechts und links</i> front - right and left <i>avant - droite et gauche</i>	620 240 07 17 (620 240 01 17) (620 240 00 17) (620 240 02 17)
010.527-00	2			319 240 00 18
010.528-00	3			387 240 03 17 <i>wahlweise / alternative / alternative</i> (387 240 04 17)
010.531-00	4	M16 x 1,5	<i>Bolzen / Bolt / Goujon M12 x 1,5</i>	352 240 04 17 <i>Ersatz für / replaces / remplace</i> (352 240 02 17) (352 240 05 17)
010.532-00	5			000 242 12 13
010.022-00	6			343 241 00 13 <i>Ersatz für / replaces / remplace</i> (000 241 11 13)
010.535-45	7			000 241 01 13 (000 241 06 13) <i>wahlweise / alternative / alternative</i> 000 241 05 13
010.535-65	8			000 241 04 13
010.543-00	9		<i>Stahl / Steel / Acier</i>	387 240 02 18 <i>wahlweise / alternative / alternative</i> (387 240 04 18) (383 240 07 18)
010.548-00	10			320 240 03 18

Aufgeführte Original-Ersatzteilenumern dienen nur zu Vergleichszwecken und dürfen in Rechnungen und Lieferscheinen an die Fahrzeugbesitzer nicht erscheinen. OE part nos serve for comparison and reference only. Les numéros d'origine ont seulement pour but la comparaison. Il n'est pas permis de mentionner les numéros d'origine dans les factures adressées aux propriétaires des poids lourds et remorques.



passend für / to fit / correspondant à Mercedes Benz

### Motorlager

Engine mounts

Supports de moteur

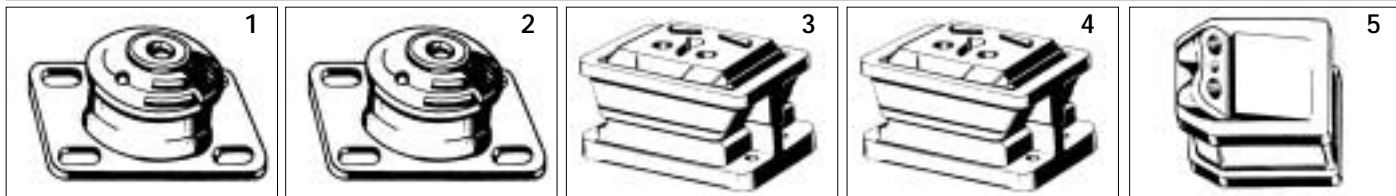

010

Artikelnummer Part Number N° de pièce	Abbildung Illustration Illustration	Abmessung Dimension Dimension	Bemerkung Remark Remarque	OE Nr. Oe - no. Réf. oe.
010.560-00	1	Bohrung 15 mm Hole 15 mm Alésage 15 mm	vorne - ohne Gewinde front - without thread <i>avant - sans filet</i>	314 223 01 12
010.561-00	2	M16 x 1,5	hinten rear <i>arrière</i>	314 223 00 12
010.562-00	3	M16 x 1,5 (im Kern) / M12 x 1,5 (im Gehäuse) 1 Stegblech vulkanisiert / Alugehäuse M16 x 1,5 (inside core) / M12 x 1,5 (inside housing) 1 land plate vulcanized / Aluminium housing		645 240 00 18 <i>wahlweise / alternative / alternative</i> (645 240 01 18) (645 240 02 18)
010.563-00	4	M18 x 1,5 (im Kern) / M14 x 1,5 (im Gehäuse) 2 Stegblech vulkanisiert / Alugehäuse M18 x 1,5 (inside core) / M14 x 1,5 (inside housing) 2 land plate vulcanized / Aluminium housing		645 240 06 18 <i>wahlweise / alternative / alternative</i> (645 240 07 18) (645 240 08 18)
<b>Bolzen / Bolt / Goujon</b>				
010.550-00	5	M14 x 1,5		352 240 03 18 (352 240 00 18)



passend für / to fit / correspondant à Mercedes Benz

**Gummilager**  
Rubber mounts  
*Supports en caoutchouc*

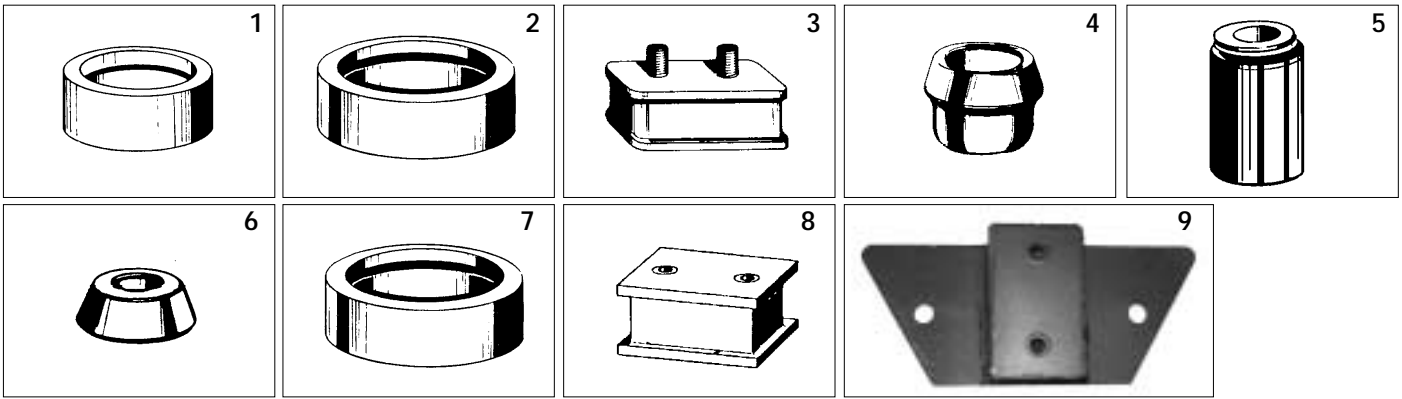

Artikelnummer Part Number N° de pièce	Abbildung Illustration Illustration	Abmessung Dimension Dimension	Bemerkung Remark Remarque	OE Nr. Oe - no. Réf. oe.
010.523-00	1		<b>Kardanwellenlager</b> Propeller shaft bearing <i>Palier d'arbre de cardan</i>	312 413 11 12
010.524-00	2		<b>Kardanwellenlager</b> Propeller shaft bearing <i>Palier d'arbre de cardan</i>	338 413 00 12
010.525-00	3		<b>Fahrerhauslager</b> Cab suspension bearing <i>Palier de la cabine</i>	335 890 00 01
010.526-00	4		<b>Fahrerhauslager</b> Cab suspension bearing <i>Palier de la cabine</i>	180 333 01 65
010.529-00	5	10 x 24 x 22	<b>Lichtmaschinenlager</b> Generator bearing <i>Palier de dynamo</i>	403 155 02 50
010.530-00	6		<b>Fahrerhauslager</b> Cab suspension bearing <i>Palier de la cabine</i>	120 333 19 65
010.534-00	7		<b>Kardanwellenlager</b> Propeller shaft bearing <i>Palier d'arbre de cardan</i>	363 413 00 12
010.564-00	8		<b>Gummilager, Kühler</b> Rubber mount, radiator <i>Palier d'arbre de cardan, Radiateur</i>	361 266 01 84
010.566-00	9		<b>Getriebelager</b> Transmission mounting <i>Support de boîte de vitesses</i>	346 266 00 03

Aufgeführte Original-Ersatzteilenumern dienen nur zu Vergleichszwecken und dürfen in Rechnungen und Lieferscheinen an die Fahrzeugbesitzer nicht erscheinen. OE part nos serve for comparison and reference only. Les numéros d'origine ont seulement pour but la comparaison. Il n'est pas permis de mentionner les numéros d'origine dans les factures adressées aux propriétaires des poids lourds et remorques.



passend für / to fit / correspondant à Mercedes Benz

### Rep. - Satz für Fahrerhauslagerung

Repair kit for cab suspension

Jeu de réparation de la cabine

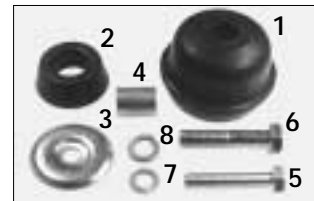

Artikelnummer Part Number N° de pièce	Abbildung Illustration Illustration	Bezeichnung Description Description	Abmessung Dimension Dimension	OE Nr. OE - no. Réf. oe.
<b>010.570-00</b>	1 - 8	Rep. - Satz Repair kit Jeu de réparation	bestehend aus: consisting of: se composant de:	318 586 00 31
010.526-00	1	Gummilager (2) Rubber mounting Support en caoutchouc		180 333 01 65
010.530-00	2	Gummilager (2) Rubber mounting Support en caoutchouc		120 333 19 65
010.571-00	3	Scheibe (2) Washer Rondelle		322 891 00 10 (120 333 05 67)
010.572-00	4	Abstandrohr (2) Spacer tube Tube entretoise	15 x 22 x 29	318 317 01 53
010.573-00	5	Schraube (2) Screw Vis	M12 x 1,5 x 60 / DIN 961	000961 012079
800.540-22	6	Schraube (2) Screw Vis	M14 x 1,5 x 65 / DIN 960	000960 014187
010.355-00	7	Federring (2) Spring washer Rondelle à ressort	A12 / DIN 128	912004 012100
800.100-17	8	Federring (2) Spring washer Rondelle à ressort	B14 / DIN 127	000127 014200

### Kardanwellenlager, kpl.

Propeller shaft bearing, cpl.

Palier d'arbre de cardan, cpl.



Artikelnummer

Part Number

N° de pièce

OE Nr.

OE - no.

Réf. oe.

**010.575-00**

601 410 17 10

(601 410 15 10)

(601 410 04 10)

(601 401 50 10)

(601 586 00 41)

Aufgeführte Original-Ersatzteilenumern dienen nur zu Vergleichszwecken und dürfen in Rechnungen und Lieferscheinen an die Fahrzeugbesitzer nicht erscheinen. OE part nos serve for comparison and reference only. Les numéros d'origine ont seulement pour but la comparaison.

Il n'est pas permis de mentionner les numéros d'origine dans les factures adressées aux propriétaires des poids lourds et remorques.



passend für / to fit / correspondant à Mercedes Benz

**Gummipuffer**  
Anti-vibration mount  
**Amortisseur de vibration**

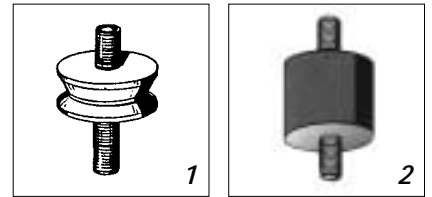

<i>Artikelnummer</i> Part Number <i>N° de pièce</i>	<i>Abbildung</i> Illustration <i>Illustration</i>	<i>Abmessung</i> Dimension <i>Dimension</i>	<i>Bemerkung</i> Remark <i>Remarque</i>	<i>OE Nr.</i> Oe - no. <i>Réf. oe.</i>
<b>010.536-00</b>	1		<b>Luftfilter / Kühler</b> Air cleaner / Radiator <b>Filtere à air / Radiateur</b>	<b>322 504 02 12</b> (001 987 26 40) (001 987 52 40)
<b>810.366-50</b>	1	50/48 x 30 M10 x 20	<b>Kühler</b> Radiator <b>Radiateur</b>	<b>322 504 01 12</b>
<b>810.367-50</b>	1	55/44 x 36 M10 x 20	<b>Kühler</b> Radiator <b>Radiateur</b>	<b>347 504 00 12</b>
<b>810.369-50</b>	1	68/56 x 30 M10 x 20	<b>Kühler</b> Radiator <b>Radiateur</b>	<b>360 504 00 12</b>
<b>810.370-60</b>	1	75/65 x 35 M10 x 22	<b>Kühler</b> Radiator <b>Radiateur</b>	<b>336 504 00 12</b>
<b>010.551-00</b>	1	20 x 12 M8 x 10	<b>Luftfilter</b> Air cleaner <b>Filtere à air</b>	<b>603 998 00 11</b>

Aufgeführte Original-Ersatzteilenumern dienen nur zu Vergleichszwecken und dürfen in Rechnungen und Lieferscheinen an die Fahrzeugbesitzer nicht erscheinen. OE part nos serve for comparison and reference only. Les numéros d'origine ont seulement pour but la comparaison. Il n'est pas permis de mentionner les numéros d'origine dans les factures adressées aux propriétaires des poids lourds et remorques.



*passend für / to fit / correspondant à* Mercedes Benz

### Sicherungsringe

Locking rings

*Circlips*

**DIN 471**

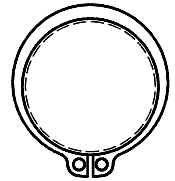

#### Artikelnummer

Part Number

*N° de pièce*

#### Abmessung

Dimension

*Dimension*

#### OE Nr.

Oe - no.

*Réf. oe.*

<b>010.197-00</b>	12 x 1	000471 012001
<b>010.199-00</b>	A17	000471 017000
<b>010.114-00</b>	A32	000471 032000
<b>010.115-00</b>	A40	000471 040000

### Sicherungsringe

Locking rings

*Circlips*

**DIN 472**

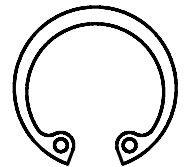

#### Artikelnummer

Part Number

*N° de pièce*

#### Abmessung

Dimension

*Dimension*

#### OE Nr.

Oe - no.

*Réf. oe.*

<b>010.438-00</b>	J35	000472 035000
<b>010.215-00</b>	37 x 1,5	000472 037000
<b>010.117-00</b>	J55	000472 055000
<b>010.216-00</b>	J62	000472 062000

### Sicherungsringe

Locking rings

*Circlips*

**DIN 983**

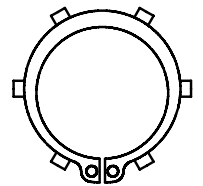

#### Artikelnummer

Part Number

*N° de pièce*

#### Abmessung

Dimension

*Dimension*

#### OE Nr.

Oe - no.

*Réf. oe.*

<b>010.136-00</b>	AK68	000983 068000
<b>010.137-00</b>	AK85	000983 085000



*passend für / to fit / correspondant à* Mercedes Benz

**Anlasser**  
Starters  
**Démarreurs**

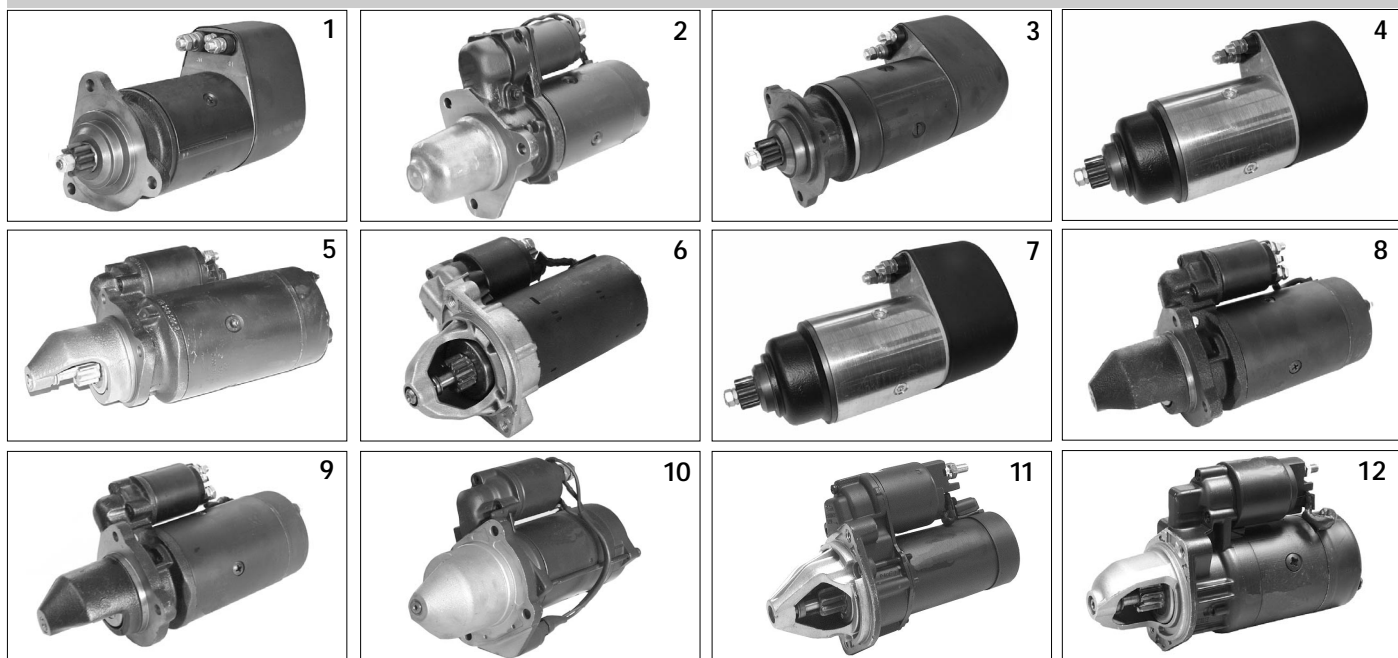

<i>Artikelnummer</i> Part Number <i>N° de pièce</i>	<i>Abbildung</i> Illustration <i>Illustration</i>	<i>Bemerkung</i> Remark <i>Remarque</i>	<i>passend für</i> to fit <i>correspondant à</i>	<i>OE Nr.</i> Oe - no. <i>Réf. oe.</i>
<b>080.800-00</b>	1	<b>24V / 5,0 KW</b>		<b>004 151 60 01</b>
<b>080.801-00</b>	2	<b>24V / 6,2 KW</b>	ACTROS	<b>004 151 90 01</b>
<b>080.814-00</b>	3	<b>24V / 6,6 KW</b>		<b>005 151 28 01</b> (004 151 61 01)
<b>080.817-00</b>	4	<b>24V / 5,5 KW</b>		<b>003 151 66 01</b>
<b>080.839-00</b>	5	<b>24V / 4,0 KW</b>		<b>004 151 73 01</b>
<b>080.841-00</b>	6	<b>12V / 2,0 KW</b>		<b>004 151 92 01</b>
<b>080.849-00</b>	7	<b>24V / 5,4 KW</b>		<b>003 151 67 01</b>
<b>080.850-00</b>	8	<b>24V / 4,0 KW</b>		<b>003 151 18 01</b> (004 151 59 01)
<b>080.851-00</b>	9	<b>24V / 3,0 KW</b>		<b>002 151 94 01</b>
<b>080.857-00</b>	10	<b>24V / 6,2 KW</b>	ATEGO	<b>005 151 20 01</b>
<b>080.860-00</b>	11	<b>12V / 1,2 KW</b>		<b>004 151 69 01</b>
<b>080.861-00</b>	12	<b>12V / 2,2 KW</b>		<b>004 151 79 01</b>

*Aufgeführte Original-Ersatzteilenumern dienen nur zu Vergleichszwecken und dürfen in Rechnungen und Lieferscheinen an die Fahrzeugbesitzer nicht erscheinen. OE part nos serve for comparison and reference only. Les numéros d'origine ont seulement pour but la comparaison. Il n'est pas permis de mentionner les numéros d'origine dans les factures adressées aux propriétaires des poids lourds et remorques.*



*passend für / to fit / correspondant à Mercedes Benz*

**Lichtmaschinen**  
Generators  
**Dynamo**



010

<i>Artikelnummer</i> Part Number N° de pièce	<i>Abbildung</i> Illustration <i>Illustration</i>	<i>Bemerkung</i> Remark <i>Remarque</i>	<i>passend für</i> to fit <i>correspondant à</i>	<i>OE Nr.</i> Oe - no. <i>Réf. oe.</i>
080.837-00	1	28V / 35 Ah		009 154 15 02
080.848-00	2	28V / 80 Ah		007 154 92 02
080.856-00	3	28V / 55 Ah		009 154 07 02
080.863-00	4	28V / 80 Ah	ACTROS	009 154 97 02 (010 154 91 02)
080.864-00	5	28V / 80 Ah	ATEGO	009 154 98 02
080.865-00	6	14V / 90 Ah		010 154 08 02
080.886-00	7	14V / 90 Ah		009 154 31 02
080.892-00	8	28V / 140 Ah		008 154 78 02
080.898-00	9	28V / 100 Ah		010 154 92 02 (009 154 99 02)

*Aufgeführte Original-Ersatzteilenumern dienen nur zu Vergleichszwecken und dürfen in Rechnungen und Lieferscheinen an die Fahrzeugbesitzer nicht erscheinen. OE part nos serve for comparison and reference only. Les numéros d'origine ont seulement pour but la comparaison. Il n'est pas permis de mentionner les numéros d'origine dans les factures adressées aux propriétaires des poids lourds et remorques.*

**KEINE KOMPROMISSE.**  
*Die clevere Entscheidung für Qualität*



LUFTFEDERBÄLGE  
AIR SPRINGS  
COUSSINS D'AIR

**DON'T COMPROMISE.**  
*Decision for quality*

No. 890.037-00



**LUFTFEDERBÄLGE**  
**AIR SPRINGS**  
**COUSSINS D'AIR**

Ihnen liegt dieser PE-Katalog noch nicht vor?  
Wir sind für Sie da und senden Ihnen diesen gerne zu.

You do not have this PE-catalogue yet?  
We would be glad to send it to you.

*Ce catalogue vous n'avez pas présent?  
Nous vous envoyons le catalogue avec plaisir.*

[www.pequality.com](http://www.pequality.com)



passend für / to fit / correspondant à Mercedes Benz

**INHALT - ACHSEN ERSATZTEILE**  
**INDEX - AXLES SPARE PARTS**  
**INDEX - PIECES DE RECHANGE POUR L'ESSIEU**

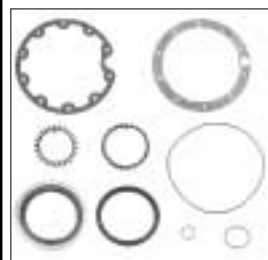
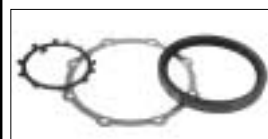

Seite  
page  
page

**D**

002 - 060	Achsbolzen - Sätze
061 - 067	Kegelradmuttern / Rep. - Sätze Antriebswelle
068 - 077	Dichtungssätze
078	ABS - Polräder / Anlaufringe / Wellendichtringe
079	Rep. - Satz Nabendichtung für Hinterachse

Seite  
page  
page

**GB**

002 - 060	King pin kits
061 - 067	Bevel gear nuts / Propeller shaft repair kits
068 - 077	Seal kits
078	Exciter rings / Thrust rings / Oil seals
079	Seal repair kit for rear wheel hub

Seite  
page  
page

**F**

002 - 060	Jeux d'axe de fusée
061 - 067	Ecrous de roue conique / Jeux de réparation pour arbre de commande
068 - 077	Jeux de joints d'étanchéité
078	Roue de dentée ABS / Anneaux / Joints d'arbre
079	Jeu de joints d'étanchéité pour essieu arrière

011

011



passend für / to fit / correspondant à Mercedes Benz

**Achsbolzen - Satz**  
King pin kit  
*Jeu d'axe de fusée*

**23 x 132**



Artikelnummer Part Number N° de pièce	Abbildung Illustration Illustration	Bezeichnung Description Description	Abmessung Dimension Dimension	Bemerkung Remark Remarque	OE Nr. OE - no. Réf. oe.
<b>011.320-10</b>	<b>1 - 10</b>	<b>Rep. - Satz</b> Repair kit <i>Jeu de réparation</i>	<b>bestehend aus:</b> consisting of: <i>se composant de:</i>		<b>601 330 00 19</b> (601 586 50 33)
<b>011.321-00</b>	<b>1</b>	<b>Achsbolzen</b> King pin <i>Axe de fusée</i>	(1) 23 x 132		<b>601 332 53 06</b>
<b>011.324-00</b>	<b>2</b>	<b>Büchse</b> Bush <i>Douille</i>	(2) 22,5 x 28 x 31		<b>601 332 50 50</b>
<b>011.326-00</b>	<b>3</b>	<b>Drucklager</b> Thrust bearing <i>Roulement</i>	(1) 23 x 43 x 9		<b>001 981 31 18</b>
<b>011.327-00</b>	<b>4</b>	<b>O - Ring</b> O - ring <i>Joint torique</i>	(2) 24 x 3		<b>004 997 42 48</b>
<b>011.325-00</b>	<b>5</b>	<b>Verschlußdeckel</b> Closure cap <i>Couvercle de fermeture</i>	(2) 28 x 9 / M8 x 1		<b>601 332 51 33</b>
<b>011.328-00</b>	<b>6</b>	<b>Sicherungsring</b> Locking ring <i>Circlip</i>	(2) 28	DIN 472	<b>000472 028000</b>
<b>011.329-00</b>	<b>7</b>	<b>Dichtring</b> Seal ring <i>Joint</i>	(1) 23 x 28 x 3		<b>010 997 74 47</b> (004 997 09 47)
<b>011.329-10</b>	<b>8</b>	<b>Spannstift</b> Adapter sleeve <i>Goupille d'axe</i>	(1) 12 x 40	DIN 1481	<b>001481 012002</b>
<b>011.122-00</b>	<b>9</b>	<b>Schmiernippel</b> Grease nipple <i>Graisser</i>	(1) BM8 x 1	DIN 71412	<b>071412 008200</b>
<b>010.145-00</b>	<b>10</b>	<b>Schmiernippel</b> Grease nipple <i>Graisser</i>	(1) CM8 x 1	DIN 71412	<b>071412 008300</b>

Aufgeführte Original-Ersatzteilenumern dienen nur zu Vergleichszwecken und dürfen in Rechnungen und Lieferscheinen an die Fahrzeugbesitzer nicht erscheinen. OE part nos serve for comparison and reference only. Les numéros d'origine ont seulement pour but la comparaison. Il n'est pas permis de mentionner les numéros d'origine dans les factures adressées aux propriétaires des poids lourds et remorques.

passend für / to fit / correspondant à Mercedes Benz

**Achsbolzen - Satz**  
King pin kit  
*Jeu d'axe de fusée*

**23 x 132**



Artikelnummer Part Number N° de pièce	Abbildung Illustration Illustration	Bezeichnung Description Description	Abmessung Dimension Dimension	Bemerkung Remark Remarque	OE Nr. OE - no. Réf. oe.
<b>011.320-20</b>	<b>1 - 10</b>	<b>Rep. - Satz</b> Repair kit <i>Jeu de réparation</i>	<b>bestehend aus:</b> consisting of: <i>se composant de:</i>		
011.321-00	1	<b>Achsbolzen</b> King pin <i>Axe de fusée</i>	(1) 23 x 132		601 332 53 06
011.324-10	2	<b>Büchse</b> Bush <i>Douille</i>	(2) 23,1 x 28 x 31		
011.326-00	3	<b>Drucklager</b> Thrust bearing <i>Roulement</i>	(1) 23 x 43 x 9		001 981 31 18
011.327-00	4	<b>O - Ring</b> O - ring <i>Joint torique</i>	(2) 24 x 3		004 997 42 48
011.325-00	5	<b>Verschlussdeckel</b> Closure cap <i>Couvercle de fermeture</i>	(2) 28 x 9 / M8 x 1		601 332 51 33
011.328-00	6	<b>Sicherungsring</b> Locking ring <i>Circlip</i>	(2) 28	DIN 472	000472 028000
011.329-00	7	<b>Dichtring</b> Seal ring <i>Joint</i>	(1) 23 x 28 x 3		010 997 74 47 (004 997 09 47)
011.329-10	8	<b>Spannstift</b> Adapter sleeve <i>Goupille d'axe</i>	(1) 12 x 40	DIN 1481	001481 012002
011.122-00	9	<b>Schmiernippel</b> Grease nipple <i>Graisser</i>	(1) BM8 x 1	DIN 71412	071412 008200
010.145-00	10	<b>Schmiernippel</b> Grease nipple <i>Graisser</i>	(1) CM8 x 1	DIN 71412	071412 008300

Aufgeführte Original-Ersatzteilenumern dienen nur zu Vergleichszwecken und dürfen in Rechnungen und Lieferscheinen an die Fahrzeugbesitzer nicht erscheinen. OE part nos serve for comparison and reference only. Les numéros d'origine ont seulement pour but la comparaison. Il n'est pas permis de mentionner les numéros d'origine dans les factures adressées aux propriétaires des poids lourds et remorques.



passend für / to fit / correspondant à Mercedes Benz

**Achsbolzen - Satz**  
King pin kit  
*Jeu d'axe de fusée*

**23 x 132**



Artikelnummer Part Number N° de pièce	Abbildung Illustration Illustration	Bezeichnung Description Description	Abmessung Dimension Dimension	Bemerkung Remark Remarque	OE Nr. OE - no. Réf. oe.
<b>011.320-00</b>	<b>1 - 10</b>	<b>Rep. - Satz</b> Repair kit <i>Jeu de réparation</i>	<b>bestehend aus:</b> consisting of: <i>se composant de:</i>		
011.321-00	1	<b>Achsbolzen</b> King pin <i>Axe de fusée</i>	(2) 23 x 132		601 332 53 06
011.324-00	2	<b>Büchse</b> Bush <i>Douille</i>	(4) 22,5 x 28 x 31		601 332 50 50
011.326-00	3	<b>Drucklager</b> Thrust bearing <i>Roulement</i>	(2) 23 x 43 x 9		001 981 31 18
011.327-00	4	<b>O - Ring</b> O - ring <i>Joint torique</i>	(4) 24 x 3		004 997 42 48
011.325-00	5	<b>Verschlussdeckel</b> Closure cap <i>Couvercle de fermeture</i>	(4) 28 x 9 / M8 x 1		601 332 51 33
011.328-00	6	<b>Sicherungsring</b> Locking ring <i>Circlip</i>	(4) 28	DIN 472	000472 028000
011.329-00	7	<b>Dichtring</b> Seal ring <i>Joint</i>	(2) 23 x 28 x 3		010 997 74 47 (004 997 09 47)
011.329-10	8	<b>Spannstift</b> Adapter sleeve <i>Goupille d'axe</i>	(2) 12 x 40	DIN 1481	001481 012002
011.122-00	9	<b>Schmiernippel</b> Grease nipple <i>Graisser</i>	(2) BM8 x 1	DIN 71412	071412 008200
010.145-00	10	<b>Schmiernippel</b> Grease nipple <i>Graisser</i>	(2) CM8 x 1	DIN 71412	071412 008300

Aufgeführte Original-Ersatzteilenumern dienen nur zu Vergleichszwecken und dürfen in Rechnungen und Lieferscheinen an die Fahrzeugbesitzer nicht erscheinen. OE part nos serve for comparison and reference only. Les numéros d'origine ont seulement pour but la comparaison. Il n'est pas permis de mentionner les numéros d'origine dans les factures adressées aux propriétaires des poids lourds et remorques.

**Achsbolzen - Satz**  
King pin kit  
Jeu d'axe de fusée

**24 x 154**

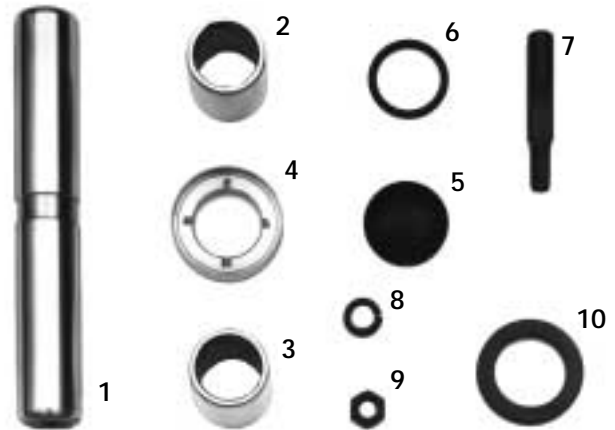

Artikelnummer Part Number N° de pièce	Abbildung Illustration Illustration	Bezeichnung Description Description	Abmessung Dimension Dimension	Bemerkung Remark Remarque	OE Nr. OE - no. Réf. oe.
<b>011.111-00</b>	<b>1 - 9</b>	<b>Rep. - Satz</b> Repair kit <b>Jeu de réparation</b>	<b>bestehend aus:</b> consisting of: <b>se composant de:</b>		<b>310 330 04 19</b> (319 586 00 33)
011.112-00	1	<b>Achsbolzen</b> King pin <b>Axe de fusée</b>	(1) 24 x 154		<b>310 332 00 06</b> (319 332 10 06) (319 332 14 06)
011.113-00	2	<b>Büchse, oben</b> Bush, top <b>Douille, en-haut</b>	(1) 23,5 x 29 x 33		<b>310 332 00 50</b> (319 332 02 49)
011.114-00	3	<b>Büchse, unten</b> Bush, bottom <b>Douille, en dessous</b>	(1) 23,5 x 29 x 40		<b>319 332 03 49</b>
011.115-00	4	<b>Druckscheibe</b> Thrust washer <b>Disque de pression</b>	(1) 25 x 42 x 8,5	<b>Messing</b> Brass <b>Laiton</b>	<b>319 332 00 62</b>
011.118-00	5	<b>Verschlussscheibe</b> Lock washer / <b>Rondelle</b>	(2) 32 x 3,5		<b>319 997 00 25</b>
011.119-00	6	<b>O - Ring</b> O - Ring / <b>Joint torique</b>	(2) 24 x 3		<b>007 997 93 45</b>
011.117-00	7	<b>Keilschraube</b> Screw / <b>Vis</b>	(1) 10 x 60		<b>312 990 01 37</b>
010.149-00	8	<b>Federring</b> Spring washer / <b>Rondelle à ressort</b>	(1) A8	DIN 128	<b>912004 008102</b>
011.121-00	9	<b>Mutter</b> Nut / <b>Ecrou</b>	(1) M8	DIN 934	<b>000934 008010</b>
* <b>Bitte separat bestellen</b> / Please order separately / <b>Veillez commander séparé</b>					
011.116-00	10	<b>Druckscheibe</b> Thrust washer <b>Disque de pression</b>	24,5 x 38 x 4,8	<b>Stahl</b> Steel <b>Acier</b>	<b>319 332 01 62</b>



passend für / to fit / correspondant à Mercedes Benz

**Achsbolzen - Satz**  
King pin kit  
*Jeu d'axe de fusée*

**26 x 154**

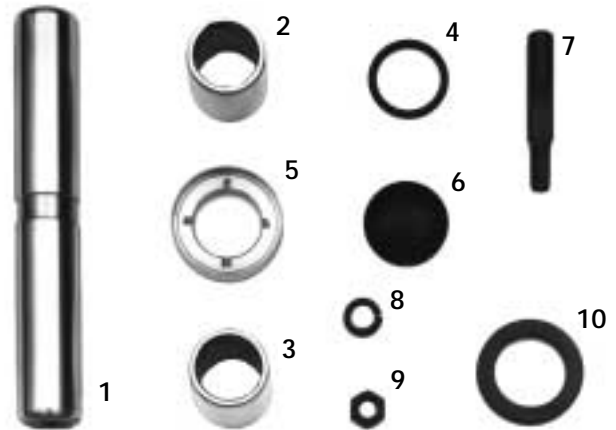

Artikelnummer Part Number N° de pièce	Abbildung Illustration Illustration	Bezeichnung Description Description	Abmessung Dimension Dimension	Bemerkung Remark Remarque	OE Nr. OE - no. Réf. oe.
<b>011.265-00</b>	1 - 9	<b>Rep. - Satz</b> Repair kit <i>Jeu de réparation</i>	<b>bestehend aus:</b> consisting of: <i>se composant de:</i>		<b>310 330 03 19</b> (310 586 01 33)
011.252-00	1	<b>Achsbolzen</b> (1) King pin / <i>Axe de fusée</i>	26 x 154		<b>310 332 04 06</b>
011.253-00	2	<b>Büchse, oben</b> (1) Bush, top / <i>Douille, en-haut</i>	25,5 x 31 x 33		<b>310 332 03 50</b>
011.254-00	3	<b>Büchse, unten</b> (1) Bush, bottom / <i>Douille, en dessous</i>	25,5 x 31 x 40		<b>310 332 04 50</b>
011.255-00	4	<b>Dichtring</b> (1) Seal washer / <i>Joint</i>	26 x 31 x 3		<b>009 997 67 46</b>
011.256-00	5	<b>Druckscheibe</b> (1) Thrust washer / <i>Disque de pression</i>	27,5 x 44 x 8,5	<b>Messing</b> Brass / <i>Laiton</i>	<b>310 332 01 62</b>
011.258-00	6	<b>Verschlussscheibe</b> (2) Lock washer / <i>Rondelle</i>	34 x 3		<b>310 997 00 25</b>
011.117-00	7	<b>Keilschraube</b> (1) Screw / <i>Vis</i>	10 x 60		<b>312 990 01 37</b>
010.149-00	8	<b>Federring</b> (1) Spring washer / <i>Rondelle à ressort</i>	A8	DIN 128	<b>912004 008102</b>
011.121-00	9	<b>Mutter</b> (1) Nut / <i>Ecrou</i>	M8	DIN 934	<b>000934 008010</b>
* <b>Bitte separat bestellen</b> / Please order separately / <i>Veillez commander séparé</i>					
011.257-00	10	<b>Druckscheibe</b> Thrust washer / <i>Disque de pression</i>	27 x 40 x 4,8	<b>Stahl</b> Steel / <i>Acier</i>	<b>310 332 02 62</b>
011.257-10	10	<b>Druckscheibe</b> Thrust washer / <i>Disque de pression</i>	27 x 40 x 4,9	<b>Stahl</b> Steel / <i>Acier</i>	<b>310 332 03 62</b>
011.257-20	10	<b>Druckscheibe</b> Thrust washer / <i>Disque de pression</i>	27 x 40 x 5,0	<b>Stahl</b> Steel / <i>Acier</i>	<b>310 332 04 62</b>
011.257-30	10	<b>Druckscheibe</b> Thrust washer / <i>Disque de pression</i>	27 x 40 x 5,1	<b>Stahl</b> Steel / <i>Acier</i>	<b>310 332 05 62</b>

Aufgeführte Original-Ersatzteilenumern dienen nur zu Vergleichszwecken und dürfen in Rechnungen und Lieferscheinen an die Fahrzeugbesitzer nicht erscheinen. OE part nos serve for comparison and reference only. *Les numéros d'origine ont seulement pour but la comparaison.*  
Il n'est pas permis de mentionner les numéros d'origine dans les factures adressées aux propriétaires des poids lourds et remorques.





passend für / to fit / correspondant à Mercedes Benz

**Achsbolzen - Satz**  
King pin kit  
*Jeu d'axe de fusée*

**26 x 154**

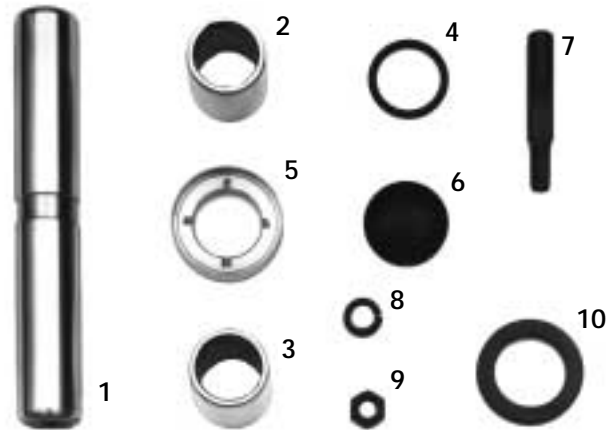

011

Artikelnummer Part Number N° de pièce	Abbildung Illustration Illustration	Bezeichnung Description Description	Abmessung Dimension Dimension	Bemerkung Remark Remarque	OE Nr. OE - no. Réf. oe.
<b>011.264-00</b>	<b>1 - 10</b>	<b>Rep. - Satz</b> Repair kit <i>Jeu de réparation</i>	<b>bestehend aus:</b> consisting of: <i>se composant de:</i>		
011.252-00	1	<b>Achsbolzen</b> King pin <i>Axe de fusée</i>	(2) 26 x 154		310 332 04 06
011.253-00	2	<b>Büchse, oben</b> Bush, top <i>Douille, en-haut</i>	(2) 25,5 x 31 x 33		310 332 03 50
011.254-00	3	<b>Büchse, unten</b> Bush, bottom <i>Douille, en dessous</i>	(2) 25,5 x 31 x 40		310 332 04 50
011.255-00	4	<b>Dichtring</b> Seal washer <i>Joint</i>	(2) 26 x 31 x 3		009 997 67 46
011.256-00	5	<b>Druckscheibe</b> Thrust washer <i>Disque de pression</i>	(2) 27,5 x 44 x 8,5	<b>Messing</b> Brass <i>Laiton</i>	310 332 01 62
011.257-00	10	<b>Druckscheibe</b> Thrust washer <i>Disque de pression</i>	(2) 27,0 x 40 x 4,8	<b>Stahl</b> Steel <i>Acier</i>	310 332 02 62
011.258-00	6	<b>Verschlussscheibe</b> Lock washer <i>Rondelle</i>	(4) 34 x 3		310 997 00 25
011.117-00	7	<b>Keilschraube</b> Screw <i>Vis</i>	(2) 10 x 60		312 990 01 37
010.149-00	8	<b>Federring</b> Spring washer <i>Rondelle à ressort</i>	(2) A8	DIN 128	912004 008102
011.121-00	9	<b>Mutter</b> Nut <i>Ecrou</i>	(2) M8	DIN 934	000934 008010

Aufgeführte Original-Ersatzteilenumern dienen nur zu Vergleichszwecken und dürfen in Rechnungen und Lieferscheinen an die Fahrzeugbesitzer nicht erscheinen. OE part nos serve for comparison and reference only. Les numéros d'origine ont seulement pour but la comparaison. Il n'est pas permis de mentionner les numéros d'origine dans les factures adressées aux propriétaires des poids lourds et remorques.



*passend für / to fit / correspondant à Mercedes Benz*

**Umlenkbolzen - Satz**  
King pin kit  
*Jeu d'axe de fusée*

**26 x 181**



<i>Artikelnummer</i> Part Number <i>N° de pièce</i>	<i>Abbildung</i> Illustration <i>Illustration</i>	<i>Bezeichnung</i> Description <i>Description</i>	<i>Abmessung</i> Dimension <i>Dimension</i>	<i>Bemerkung</i> Remark <i>Remarque</i>	<i>OE Nr.</i> OE - no. <i>Réf. oe.</i>
<b>011.250-00</b>	1 - 7	<b>Rep. - Satz</b> Repair kit <i>Jeu de réparation</i>	<b>bestehend aus:</b> consisting of: <i>se composant de:</i>		<b>603 586 00 33</b>
<b>011.251-00</b>	1	<b>Umlenkbolzen</b> King pin <i>Axe de fusée</i>	(1) 26 x 181		<b>603 460 00 76</b>
<b>011.102-00</b>	2	<b>Büchse</b> Bush <i>Douille</i>	(2) 26 x 31 x 36		<b>608 338 01 50</b>
<b>011.103-00</b>	3	<b>Distanzscheibe</b> Seal washer <i>Joint</i>	(1) 26 x 40 x 0,2		<b>608 338 00 52</b>
<b>011.103-10</b>	3	<b>Distanzscheibe</b> Seal washer <i>Joint</i>	(1) 26 x 40 x 0,5		<b>608 338 01 52</b>
<b>011.103-20</b>	3	<b>Distanzscheibe</b> Seal washer <i>Joint</i>	(3) 26 x 40 x 1,0		<b>608 338 02 52</b>
<b>011.104-00</b>	4	<b>Federscheibe</b> Spring washer <i>Rondelle à ressort</i>	(1) B20	DIN 137	<b>000137 020204</b>
<b>011.105-00</b>	5	<b>Federscheibe</b> Spring washer <i>Rondelle à ressort</i>	(1) B26	DIN 137	<b>000137 026200</b>
<b>011.106-00</b>	6	<b>Kronenmutter</b> Castle nut <i>Ecrou crenelé</i>	(1) M20 x 1,5	DIN 937	<b>000937 020004</b>
<b>011.107-00</b>	7	<b>Splint</b> Split pin <i>Goupille fendue</i>	(1) 4 x 50	DIN 94	<b>000094 004009</b>

*Aufgeführte Original-Ersatzteilenumern dienen nur zu Vergleichszwecken und dürfen in Rechnungen und Lieferscheinen an die Fahrzeugbesitzer nicht erscheinen. OE part nos serve for comparison and reference only. Les numéros d'origine ont seulement pour but la comparaison. Il n'est pas permis de mentionner les numéros d'origine dans les factures adressées aux propriétaires des poids lourds et remorques.*



passend für / to fit / correspondant à Mercedes Benz

**Umlenkbolzen - Satz**  
King pin kit  
*Jeu d'axe de fusée*

**26 x 243**



011

Artikelnummer Part Number N° de pièce	Abbildung Illustration Illustration	Bezeichnung Description Description	Abmessung Dimension Dimension	Bemerkung Remark Remarque	OE Nr. OE - no. Réf. oe.
<b>011.100-00</b>	<b>1 - 7</b>	<b>Rep. - Satz</b> Repair kit <i>Jeu de réparation</i>	<b>bestehend aus:</b> consisting of: <i>se composant de:</i>		<b>608 586 00 33</b>
<b>011.101-00</b>	<b>1</b>	<b>Umlenkbolzen</b> King pin <i>Axe de fusée</i>	(1) 26 x 243		<b>608 338 00 74</b>
<b>011.102-00</b>	<b>2</b>	<b>Büchse</b> Bush <i>Douille</i>	(2) 26 x 31 x 36		<b>608 338 01 50</b>
<b>011.103-00</b>	<b>3</b>	<b>Distanzscheibe</b> Seal washer <i>Joint</i>	(1) 26 x 40 x 0,2		<b>608 338 00 52</b>
<b>011.103-10</b>	<b>3</b>	<b>Distanzscheibe</b> Seal washer <i>Joint</i>	(1) 26 x 40 x 0,5		<b>608 338 01 52</b>
<b>011.103-20</b>	<b>3</b>	<b>Distanzscheibe</b> Seal washer <i>Joint</i>	(3) 26 x 40 x 1,0		<b>608 338 02 52</b>
<b>011.104-00</b>	<b>4</b>	<b>Federscheibe</b> Spring washer <i>Rondelle à ressort</i>	(2) B20	DIN 137	<b>000137 020204</b>
<b>011.105-00</b>	<b>5</b>	<b>Federscheibe</b> Spring washer <i>Rondelle à ressort</i>	(1) B26	DIN 137	<b>000137 026200</b>
<b>011.106-00</b>	<b>6</b>	<b>Kronenmutter</b> Castle nut <i>Ecrou crenelé</i>	(2) M20 x 1,5	DIN 937	<b>000937 020004</b>
<b>011.107-00</b>	<b>7</b>	<b>Splint</b> Split pin <i>Goupille fendue</i>	(2) 4 x 50	DIN 94	<b>000094 004009</b>



passend für / to fit / correspondant à Mercedes Benz

**Achsbolzen - Satz**  
King pin kit  
**Jeu d'axe de fusée**

**27 x 153**



Artikelnummer Part Number N° de pièce	Abbildung Illustration Illustration	Bezeichnung Description Description	Abmessung Dimension Dimension	Bemerkung Remark Remarque	OE Nr. OE - no. Réf. oe.
<b>011.410-15</b>	<b>1 - 14</b>	<b>Rep. - Satz</b> Repair kit <b>Jeu de réparation</b>	<b>bestehend aus:</b> consisting of: <b>se composant de:</b>	<b>ersetzt 011.410-00</b> replace 011.410-00 <b>remplace 011.410-00</b>	<b>668 330 00 19</b> (310 330 12 19)
011.411-00	1	<b>Achsbolzen</b> King pin / <b>Axe de fusée</b>	(1) 27 x 153		310 332 11 06
011.412-00	2	<b>Nadellager</b> Needle bearing / <b>Roulement à aiguilles</b>	(1) 27 x 34 x 20		009 981 83 10
011.413-00	3	<b>Nadellager</b> Needle bearing / <b>Roulement à aiguilles</b>	(3) 27 x 34 x 16		011 981 52 10 (009 981 79 10)
011.454-00	4	<b>Drucklager</b> Thrust bearing / <b>Roulement à aiguilles</b>	(1)		669 330 00 51
011.416-00	5	<b>Dichtring</b> Seal ring / <b>Joint</b>	(1) 27 x 34 x 3		008 997 69 47
011.417-00	6	<b>O - Ring</b> O - ring / <b>Joint torique</b>	(2) 32 x 2,5		000 997 41 48
011.418-00	7	<b>Verschußscheibe</b> Lock washer / <b>Rondelle</b>	(2) 37 x 5		674 332 00 33
011.117-00	8	<b>Keilschraube</b> Screw / <b>Vis</b>	(1) 10 x 60		312 990 01 37
010.149-00	9	<b>Federring</b> Spring washer / <b>Rondelle à ressort</b>	(1) A8	DIN 128	912004 008102
011.121-00	10	<b>Mutter</b> Nut / <b>Ecrou</b>	(1) M8	DIN 934	000934 008010
010.215-00	11	<b>Sicherungsring</b> Locking ring / <b>Circlip</b>	(2) 37	DIN 472	000472 037000
010.144-00	12	<b>Schmiernippel</b> Grease nipple / <b>Graisneur</b>	(1) AM8 x 1 / H1	DIN 71412	071412 008100
011.122-00	13	<b>Schmiernippel</b> Grease nipple / <b>Graisneur</b>	(1) BM8 x 1 / H2	DIN 71412	071412 008200
010.148-00	14	<b>Schmiernippel</b> Grease nipple / <b>Graisneur</b>	(1) CM10 x 1 / H3	DIN 71412	071412 010300

Aufgeführte Original-Ersatzteilenumern dienen nur zu Vergleichszwecken und dürfen in Rechnungen und Lieferscheinen an die Fahrzeugbesitzer nicht erscheinen. OE part nos serve for comparison and reference only. Les numéros d'origine ont seulement pour but la comparaison. Il n'est pas permis de mentionner les numéros d'origine dans les factures adressées aux propriétaires des poids lourds et remorques.

**Achsbolzen - Satz**  
King pin kit  
**Jeu d'axe de fusée**

**27 x 153**



Artikelnummer Part Number N° de pièce	Abbildung Illustration Illustration	Bezeichnung Description Description	Abmessung Dimension Dimension	Bemerkung Remark Remarque	OE Nr. OE - no. Réf. oe.
<b>011.410-00</b>	<b>1 - 14</b>	<b>Rep. - Satz</b> Repair kit <b>Jeu de réparation</b>	<b>bestehend aus:</b> consisting of: <b>se composant de:</b>		<b>310 330 12 19</b>
011.411-00	1	<b>Achsbolzen</b> King pin / <b>Axe de fusée</b>	(1) 27 x 153		<b>310 332 11 06</b>
011.412-00	2	<b>Nadellager</b> Needle bearing / <b>Roulement à aiguilles</b>	(1) 27 x 34 x 20		<b>009 981 83 10</b>
011.413-00	3	<b>Nadellager</b> Needle bearing / <b>Roulement à aiguilles</b>	(3) 27 x 34 x 16		<b>011 981 52 10</b> (009 981 79 10)
011.414-00	4	<b>Druckring</b> Thrust washer / <b>Joint</b>	(1) 27 x 45 x 8		<b>310 332 37 62</b>
011.415-00	5	<b>Scheibe</b> Washer/ <b>Rondelle</b>	(1) 28 x 41 x 4,5		<b>310 332 13 62</b>
011.416-00	6	<b>Dichtring</b> Seal ring / <b>Joint</b>	(2) 27 x 34 x 3		<b>008 997 69 47</b>
011.417-00	7	<b>O - Ring</b> O - ring / <b>Joint torique</b>	(2) 32 x 2,5		<b>000 997 41 48</b>
011.418-00	8	<b>Verschlussscheibe</b> Lock washer / <b>Rondelle</b>	(2) 37 x 5		<b>674 332 00 33</b>
011.117-00	9	<b>Keilschraube</b> Screw / <b>Vis</b>	(1) 10 x 60		<b>312 990 01 37</b>
010.149-00	10	<b>Federring</b> Spring washer / <b>Rondelle à ressort</b>	(1) A8	DIN 128	<b>912004 008102</b>
011.121-00	11	<b>Mutter</b> Nut / <b>Ecrou</b>	(1) M8	DIN 934	<b>000934 008010</b>
010.215-00	12	<b>Sicherungsring</b> Locking ring / <b>Circlip</b>	(2) 37	DIN 472	<b>000472 037000</b>
010.144-00	13	<b>Schmiernippel</b> Grease nipple / <b>Graisser</b>	(1) AM8 x 1 / H1	DIN 71412	<b>071412 008100</b>
011.122-00	14	<b>Schmiernippel</b> Grease nipple / <b>Graisser</b>	(1) BM8 x 1 / H2	DIN 71412	<b>071412 008200</b>



passend für / to fit / correspondant à Mercedes Benz

**Achsbolzen - Satz**  
King pin kit  
*Jeu d'axe de fusée*

**27 x 154**

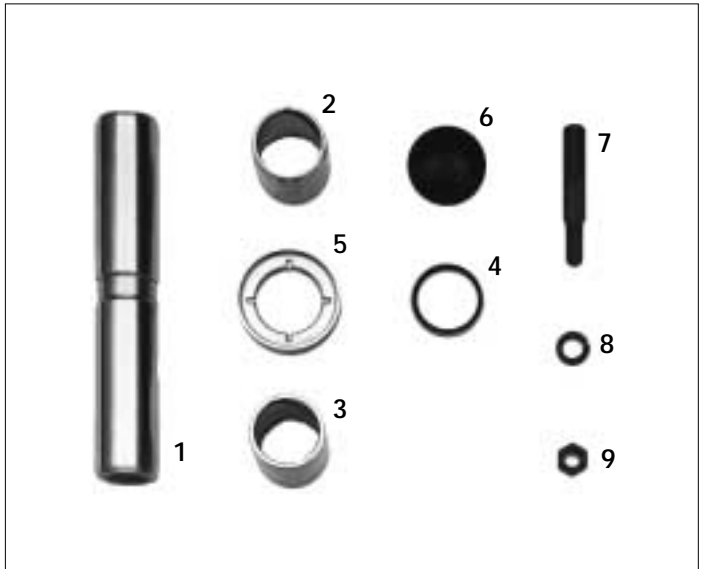

Artikelnummer Part Number N° de pièce	Abbildung Illustration Illustration	Bezeichnung Description Description	Abmessung Dimension Dimension	Bemerkung Remark Remarque	OE Nr. OE - no. Réf. oe.
<b>011.362-00</b>	1 - 9	<b>Rep. - Satz</b> Repair kit <i>Jeu de réparation</i>	<b>bestehend aus:</b> consisting of: <i>se composant de:</i>		<b>310 330 05 19</b> (310 586 03 33)
011.363-00	1	<b>Achsbolzen</b> King pin <i>Axe de fusée</i>	(1) 27 x 154		<b>310 332 08 06</b>
011.364-00	2	<b>Büchse, oben</b> Bush, top <i>Douille, en-haut</i>	(1) 26,5 x 32 x 33		<b>310 332 00 48</b>
011.365-00	3	<b>Büchse, unten</b> Bush, bottom <i>Douille, en dessous</i>	(1) 26,5 x 32 x 40		<b>310 332 01 48</b>
011.366-00	4	<b>Dichtring</b> Seal washer <i>Joint</i>	(1) 27 x 32 x 3		<b>005 997 52 47</b>
011.367-00	5	<b>Druckscheibe</b> Thrust washer <i>Disque de pression</i>	(1) 28 x 45 x 9	<b>Messing</b> Brass <b>Laiton</b>	<b>310 332 11 62</b>
011.258-00	6	<b>Verschlussscheibe</b> Lock washer <i>Rondelle</i>	(2) 34 x 3		<b>310 997 00 25</b>
011.117-00	7	<b>Keilschraube</b> Screw <i>Vis</i>	(1) 10 x 60		<b>312 990 01 37</b>
010.149-00	8	<b>Federring</b> Spring washer <i>Rondelle à ressort</i>	(1) A8	DIN 128	<b>912004 008102</b>
011.121-00	9	<b>Mutter</b> Nut <i>Ecrou</i>	(1) M8	DIN 934	<b>000934 008010</b>

Aufgeführte Original-Ersatzteilenumern dienen nur zu Vergleichszwecken und dürfen in Rechnungen und Lieferscheinen an die Fahrzeugbesitzer nicht erscheinen. OE part nos serve for comparison and reference only. Les numéros d'origine ont seulement pour but la comparaison. Il n'est pas permis de mentionner les numéros d'origine dans les factures adressées aux propriétaires des poids lourds et remorques.

passend für / to fit / correspondant à Mercedes Benz

**Achsbolzen - Satz**  
King pin kit  
*Jeu d'axe de fusée*

**27 x 154**



Artikelnummer Part Number N° de pièce	Abbildung Illustration Illustration	Bezeichnung Description Description	Abmessung Dimension Dimension	Bemerkung Remark Remarque	OE Nr. OE - no. Réf. oe.
<b>011.266-00</b>	<b>1 - 10</b>	<b>Rep. - Satz</b> Repair kit <i>Jeu de réparation</i>	<b>bestehend aus:</b> consisting of: <i>se composant de:</i>		<b>310 330 00 19</b>
<b>011.363-00</b>	<b>1</b>	<b>Achsbolzen</b> King pin <i>Axe de fusée</i>	(1) 27 x 154		<b>310 332 08 06</b>
<b>011.364-00</b>	<b>2</b>	<b>Büchse, oben</b> Bush, top <i>Douille, en-haut</i>	(1) 26,5 x 32 x 33		<b>310 332 00 48</b>
<b>011.365-00</b>	<b>3</b>	<b>Büchse, unten</b> Bush, bottom <i>Douille, en dessous</i>	(1) 26,5 x 32 x 40		<b>310 332 01 48</b>
<b>011.366-00</b>	<b>4</b>	<b>Dichtring</b> Seal washer <i>Joint</i>	(1) 27 x 32 x 3		<b>005 997 52 47</b>
<b>011.367-00</b>	<b>5</b>	<b>Druckscheibe</b> Thrust washer <i>Disque de pression</i>	(1) 28 x 45 x 9	<b>Messing</b> Brass <i>Laiton</i>	<b>310 332 11 62</b>
<b>011.258-00</b>	<b>6</b>	<b>Verschlussscheibe</b> Lock washer <i>Rondelle</i>	(2) 34 x 3		<b>310 997 00 25</b>
<b>011.117-00</b>	<b>7</b>	<b>Keilschraube</b> Screw <i>Vis</i>	(1) 10 x 60		<b>312 990 01 37</b>
<b>010.149-00</b>	<b>8</b>	<b>Federring</b> Spring washer <i>Rondelle à ressort</i>	(1) A8	DIN 128	<b>912004 008102</b>
<b>011.121-00</b>	<b>9</b>	<b>Mutter</b> Nut <i>Ecrou</i>	(1) M8	DIN 934	<b>000934 008010</b>
<b>011.415-00</b>	<b>10</b>	<b>Scheibe</b> Washer <i>Disque</i>	(1) 28 x 41 x 4,5	<b>Stahl</b> Steel <i>Acier</i>	<b>310 332 13 62</b>

Aufgeführte Original-Ersatzteilenumern dienen nur zu Vergleichszwecken und dürfen in Rechnungen und Lieferscheinen an die Fahrzeugbesitzer nicht erscheinen. OE part nos serve for comparison and reference only. Les numéros d'origine ont seulement pour but la comparaison. Il n'est pas permis de mentionner les numéros d'origine dans les factures adressées aux propriétaires des poids lourds et remorques.



passend für / to fit / correspondant à Mercedes Benz

**Achsbolzen - Satz**  
King pin kit  
*Jeu d'axe de fusée*

**30 x 170**



Artikelnummer Part Number N° de pièce	Abbildung Illustration Illustration	Bezeichnung Description Description	Abmessung Dimension Dimension	Bemerkung Remark Remarque	OE Nr. OE - no. Réf. oe.
<b>011.136-20</b>	1 - 7	<b>Rep. - Satz</b> Repair kit <i>Jeu de réparation</i>	<b>bestehend aus:</b> consisting of: <i>se composant de:</i>		<b>328 330 00 19</b> (328 586 00 33)
011.139-00	1	<b>Achsbolzen</b> King pin <i>Axe de fusée</i>	(1) 30 x 170		<b>328 332 00 06</b>
011.142-00	2	<b>Büchse</b> Bush <i>Douille</i>	(2) 29,5 x 35 x 42		<b>353 332 00 48</b>
011.149-00	3	<b>Drucklager</b> Thrust bearing <i>Roulement</i>	(1) 30,5 x 55 x 11,5		<b>000 981 11 18</b>
011.145-00	4	<b>Verschußscheibe</b> Lock washer <i>Rondelle</i>	(2) 38 x 3,5		<b>312 997 11 25</b>
011.117-00	5	<b>Keilschraube</b> Screw <i>Vis</i>	(1) 10 x 60		<b>312 990 01 37</b>
010.149-00	6	<b>Federring</b> Spring washer <i>Rondelle à ressort</i>	(1) A8	DIN 128	<b>912004 008102</b>
011.121-00	7	<b>Mutter</b> Nut <i>Ecrou</i>	(1) M8	DIN 934	<b>000934 008010</b>



passend für / to fit / correspondant à Mercedes Benz

**Achsbolzen - Satz**  
King pin kit  
*Jeu d'axe de fusée*

**30 x 170**



Artikelnummer Part Number N° de pièce	Abbildung Illustration Illustration	Bezeichnung Description Description	Abmessung Dimension Dimension	Bemerkung Remark Remarque	OE Nr. OE - no. Réf. oe.
<b>011.136-10</b>	<b>1 - 7</b>	<b>Rep. - Satz</b> Repair kit <i>Jeu de réparation</i>	<b>bestehend aus:</b> consisting of: <i>se composant de:</i>		
011.139-00	1	<b>Achsbolzen</b> King pin <i>Axe de fusée</i>	(2) 30 x 170		328 332 00 06
011.142-00	2	<b>Büchse</b> Bush <i>Douille</i>	(4) 29,5 x 35 x 42		353 332 00 48
011.149-00	3	<b>Drucklager</b> Thrust bearing <i>Roulement</i>	(2) 30,5 x 55 x 11,5		000 981 11 18
011.145-00	4	<b>Verschlusscheibe</b> Lock washer <i>Rondelle</i>	(4) 38 x 3,5		312 997 11 25
011.117-00	5	<b>Keilschraube</b> Screw <i>Vis</i>	(2) 10 x 60		312 990 01 37
010.149-00	6	<b>Federring</b> Spring washer <i>Rondelle à ressort</i>	(2) A8	DIN 128	912004 008102
011.121-00	7	<b>Mutter</b> Nut <i>Ecrou</i>	(2) M8	DIN 934	000934 008010



passend für / to fit / correspondant à Mercedes Benz

**Achsbolzen - Satz**  
King pin kit  
*Jeu d'axe de fusée*

**30 x 174**



Artikelnummer Part Number N° de pièce	Abbildung Illustration Illustration	Bezeichnung Description Description	Abmessung Dimension Dimension	Bemerkung Remark Remarque	OE Nr. OE - no. Réf. oe.
<b>011.164-10</b>	<b>1 - 8</b>	<b>Rep. - Satz</b> Repair kit <i>Jeu de réparation</i>	<b>bestehend aus:</b> consisting of: <i>se composant de:</i>		<b>316 330 00 19</b> (316 586 00 33)
011.153-00	1	<b>Achsbolzen</b> King pin <i>Axe de fusée</i>	(1) 30 x 174		316 332 00 06
011.142-00	2	<b>Büchse</b> Bush <i>Douille</i>	(2) 29,5 x 35 x 42		353 332 00 48
011.165-00	3	<b>Drucklager</b> Thrust bearing <i>Roulement</i>	(1)		000 981 30 18
011.167-00	4	<b>Dichtring</b> Seal washer <i>Joint</i>	(1) 30 x 35 x 3		008 997 75 46
011.145-00	5	<b>Verschlussscheibe</b> Lock washer <i>Rondelle</i>	(2) 38 x 3,5		312 997 11 25
011.117-00	6	<b>Keilschraube</b> Screw <i>Vis</i>	(1) 10 x 60		312 990 01 37
010.149-00	7	<b>Federring</b> Spring washer <i>Rondelle à ressort</i>	(1) A8	DIN 128	912004 008102
011.121-00	8	<b>Mutter</b> Nut <i>Ecrou</i>	(1) M8	DIN 934	000934 008010

Aufgeführte Original-Ersatzteilenumern dienen nur zu Vergleichszwecken und dürfen in Rechnungen und Lieferscheinen an die Fahrzeugbesitzer nicht erscheinen. OE part nos serve for comparison and reference only. Les numéros d'origine ont seulement pour but la comparaison. Il n'est pas permis de mentionner les numéros d'origine dans les factures adressées aux propriétaires des poids lourds et remorques.



passend für / to fit / correspondant à Mercedes Benz

**Achsbolzen - Satz**  
King pin kit  
*Jeu d'axe de fusée*

**30 x 186**



011

Artikelnummer Part Number N° de pièce	Abbildung Illustration Illustration	Bezeichnung Description Description	Abmessung Dimension Dimension	Bemerkung Remark Remarque	OE Nr. OE - no. Réf. oe.
<b>011.166-10</b>	<b>1 - 8</b>	<b>Rep. - Satz</b> Repair kit <i>Jeu de réparation</i>	<b>bestehend aus:</b> consisting of: <i>se composant de:</i>		<b>316 330 01 19</b> (316 586 01 33)
011.159-00	1	<b>Achsbolzen</b> King pin <i>Axe de fusée</i>	(1) 30 x 186		<b>316 332 04 06</b>
011.162-00	2	<b>Büchse</b> Bush <i>Douille</i>	(2) 29,5 x 35 x 45		<b>316 332 00 48</b>
011.165-00	3	<b>Drucklager</b> Thrust bearing <i>Roulement</i>	(1)		<b>000 981 30 18</b>
011.167-00	4	<b>Dichtring</b> Seal washer <i>Joint</i>	(1) 30 x 35 x 3		<b>008 997 75 46</b>
011.145-00	5	<b>Verschlusscheibe</b> Lock washer <i>Rondelle</i>	(2) 38 x 3,5		<b>312 997 11 25</b>
011.117-00	6	<b>Keilschraube</b> Screw <i>Vis</i>	(1) 10 x 60		<b>312 990 01 37</b>
010.149-00	7	<b>Federring</b> Spring washer <i>Rondelle à ressort</i>	(1) A8	DIN 128	<b>912004 008102</b>
011.121-00	8	<b>Mutter</b> Nut <i>Ecrou</i>	(1) M8	DIN 934	<b>000934 008010</b>



passend für / to fit / correspondant à Mercedes Benz

**Achsbolzen - Satz**  
King pin kit  
*Jeu d'axe de fusée*

**30 x 186**



Artikelnummer Part Number N° de pièce	Abbildung Illustration Illustration	Bezeichnung Description Description	Abmessung Dimension Dimension	Bemerkung Remark Remarque	OE Nr. OE - no. Réf. oe.
<b>011.166-00</b>	<b>1 - 8</b>	<b>Rep. - Satz</b> Repair kit <i>Jeu de réparation</i>	<b>bestehend aus:</b> consisting of: <i>se composant de:</i>		
011.159-00	1	<b>Achsbolzen</b> King pin <i>Axe de fusée</i>	(2) 30 x 186		316 332 04 06
011.162-00	2	<b>Büchse</b> Bush <i>Douille</i>	(4) 29,5 x 35 x 45		316 332 00 48
011.165-00	3	<b>Drucklager</b> Thrust bearing <i>Roulement</i>	(2)		000 981 30 18
011.167-00	4	<b>Dichtring</b> Seal washer <i>Joint</i>	(2) 30 x 35 x 3		008 997 75 46
011.145-00	5	<b>Verschlussscheibe</b> Lock washer <i>Rondelle</i>	(4) 38 x 3,5		312 997 11 25
011.117-00	6	<b>Keilschraube</b> Screw <i>Vis</i>	(2) 10 x 60		312 990 01 37
010.149-00	7	<b>Federring</b> Spring washer <i>Rondelle à ressort</i>	(2) A8	DIN 128	912004 008102
011.121-00	8	<b>Mutter</b> Nut <i>Ecrou</i>	(2) M8	DIN 934	000934 008010

Aufgeführte Original-Ersatzteilenumern dienen nur zu Vergleichszwecken und dürfen in Rechnungen und Lieferscheinen an die Fahrzeugbesitzer nicht erscheinen. OE part nos serve for comparison and reference only. Les numéros d'origine ont seulement pour but la comparaison. Il n'est pas permis de mentionner les numéros d'origine dans les factures adressées aux propriétaires des poids lourds et remorques.



passend für / to fit / correspondant à Mercedes Benz

**Achsbolzen - Satz**  
King pin kit  
**Jeu d'axe de fusée**

**30 x 186**

*Spurstangenhebelseite*  
Steering knuckle arm side  
*Coté de levier de commande de fusée et de roue*

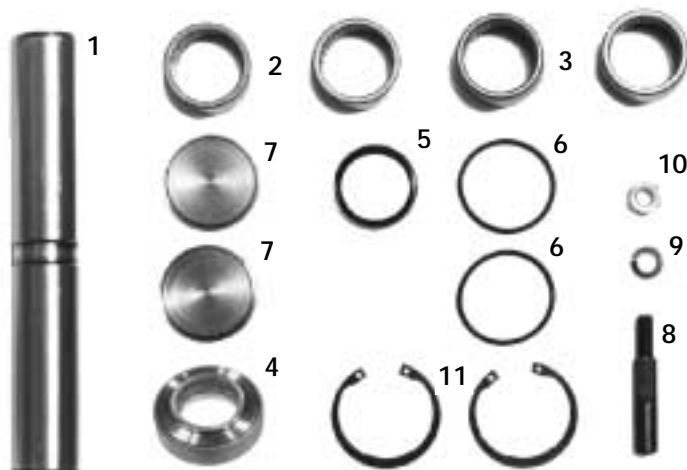

011

Artikelnummer Part Number N° de pièce	Abbildung Illustration Illustration	Bezeichnung Description Description	Abmessung Dimension Dimension	Bemerkung Remark Remarque	OE Nr. OE - no. Réf. oe.
<b>011.419-15</b>	<b>1 - 11</b>	<b>Rep. - Satz</b> Repair kit <b>Jeu de réparation</b>	<b>bestehend aus:</b> consisting of: <b>se composant de:</b>	<b>ersetzt 011.419-00</b> replace 011.419-00 <b>remplace 011.410-00</b>	<b>670 330 02 19</b>
011.421-00	1	<b>Achsbolzen</b> King pin <b>Axe de fusée</b>	(1) 30 x 186		674 332 03 06
011.422-00	2	<b>Nadellager</b> Needle bearing <b>Roulement à aiguilles</b>	(2) 30 x 37 x 25		011 981 01 10
011.423-00	3	<b>Nadellager</b> Needle bearing <b>Roulement à aiguilles</b>	(2) 30 x 37 x 20		011 981 00 10
011.458-00	4	<b>Drucklager</b> Thrust bearing <b>Roulement</b>	(1)		002 981 57 18
011.426-00	5	<b>Dichtring</b> Seal ring <b>Joint</b>	(1) 30 x 37 x 3		009 997 61 47
011.425-00	6	<b>O - Ring</b> O - ring <b>Joint torique</b>	(2) 37 x 2,5		008 997 50 48
011.424-00	7	<b>Verschlusscheibe</b> Lock washer <b>Rondelle</b>	(2) 42 x 5		674 332 03 33
011.117-00	8	<b>Keilschraube</b> Screw <b>Vis</b>	(1) 10 x 60		312 990 01 37
010.149-00	9	<b>Federring</b> Spring washer <b>Rondelle à ressort</b>	(1) A8	DIN 128	912004 008102
011.121-00	10	<b>Mutter</b> Nut <b>Ecrou</b>	(1) M8	DIN 934	000934 008010
011.181-00	11	<b>Sicherungsring</b> Locking ring <b>Circlip</b>	(2) J42	DIN 472	000472 042001

Aufgeführte Original-Ersatzteilenumern dienen nur zu Vergleichszwecken und dürfen in Rechnungen und Lieferscheinen an die Fahrzeugbesitzer nicht erscheinen. OE part nos serve for comparison and reference only. Les numéros d'origine ont seulement pour but la comparaison. Il n'est pas permis de mentionner les numéros d'origine dans les factures adressées aux propriétaires des poids lourds et remorques.



passend für / to fit / correspondant à Mercedes Benz

**Achsbolzen - Satz**  
King pin kit  
*Jeu d'axe de fusée*

**30 x 186**

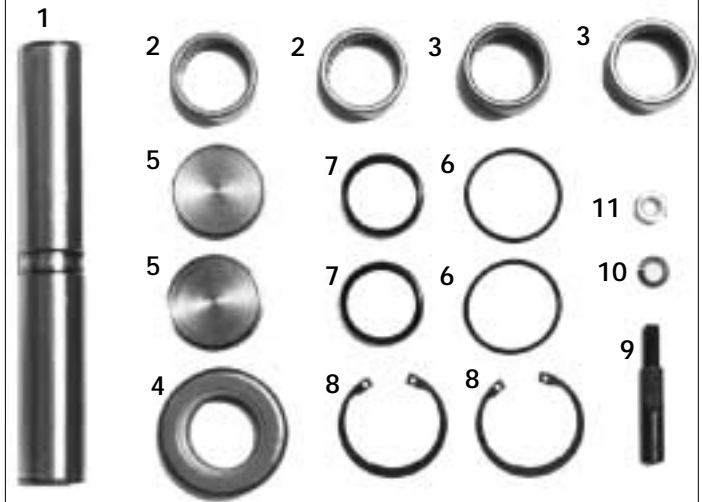

Artikelnummer Part Number N° de pièce	Abbildung Illustration Illustration	Bezeichnung Description Description	Abmessung Dimension Dimension	Bemerkung Remark Remarque	OE Nr. OE - no. Réf. oe.
<b>011.419-00</b>	1 - 11	<b>Rep. - Satz, bestehend aus:</b> Repair kit, consisting of: <b>Jeu de réparation, se composant de:</b>	<b>Spurstangenhebelseite</b> Steering knuckle arm side <b>Coté de levier de commande de fusée et de roue</b>		<b>675 330 00 19</b>
011.421-00	1	<b>Achsbolzen</b> King pin <b>Axe de fusée</b>	(1) 30 x 186		674 332 03 06
011.422-00	2	<b>Nadellager</b> Needle bearing <b>Roulement à aiguilles</b>	(2) 30 x 37 x 25		011 981 01 10
011.423-00	3	<b>Nadellager</b> Needle bearing <b>Roulement à aiguilles</b>	(2) 30 x 37 x 20		011 981 00 10
011.165-00	4	<b>Drucklager</b> Thrust bearing <b>Roulement</b>	(1)		000 981 30 18
011.424-00	5	<b>Verschlussscheibe</b> Lock washer <b>Rondelle</b>	(2) 42 x 5		674 332 03 33
011.425-00	6	<b>O - Ring</b> O - ring <b>Joint torique</b>	(2) 37 x 2,5		008 997 50 48
011.426-00	7	<b>Dichtring</b> Seal ring <b>Joint</b>	(2) 30 x 37 x 3		009 997 61 47
011.181-00	8	<b>Sicherungsring</b> Locking ring <b>Circlip</b>	(2) J42	DIN 472	000472 042001
011.117-00	9	<b>Keilschraube</b> Screw / <b>Vis</b>	(1) 10 x 60		312 990 01 37
010.149-00	10	<b>Federring</b> Spring washer / <b>Rondelle à ressort</b>	(1) A8	DIN 128	912004 008102
011.121-00	11	<b>Mutter</b> Nut / <b>Ecrou</b>	(1) M8	DIN 934	000934 008010

Aufgeführte Original-Ersatzteilenumern dienen nur zu Vergleichszwecken und dürfen in Rechnungen und Lieferscheinen an die Fahrzeugbesitzer nicht erscheinen. OE part nos serve for comparison and reference only. Les numéros d'origine ont seulement pour but la comparaison. Il n'est pas permis de mentionner les numéros d'origine dans les factures adressées aux propriétaires des poids lourds et remorques.

**Achsbolzen - Satz**  
King pin kit  
**Jeu d'axe de fusée**

**30 x 186**

*Lenkhebelseite*  
Steering arm side  
*Coté de levier de commande de roue*

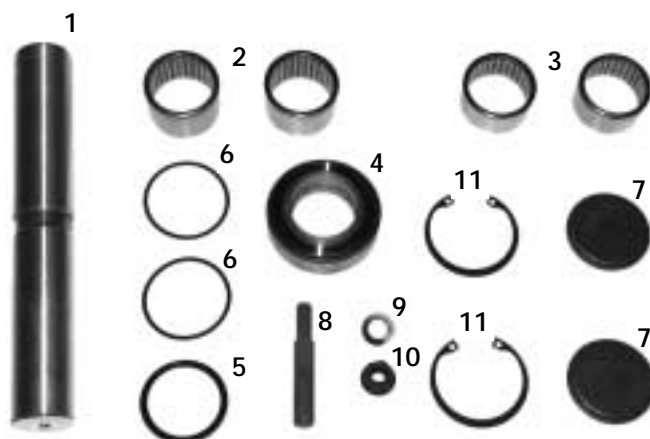

011

Artikelnummer Part Number N° de pièce	Abbildung Illustration Illustration	Bezeichnung Description Description	Abmessung Dimension Dimension	Bemerkung Remark Remarque	OE Nr. OE - no. Réf. oe.
<b>011.420-15</b>	<b>1 - 11</b>	<b>Rep. - Satz</b> Repair kit <b>Jeu de réparation</b>	<b>bestehend aus:</b> consisting of: <b>se composant de:</b>	<b>ersetzt 011.420-00</b> replace 011.420-00 <b>remplace 011.420-00</b>	<b>670 330 01 19</b>
011.421-00	1	<b>Achsbolzen</b> King pin <b>Axe de fusée</b>	(1) 30 x 186		674 332 03 06
011.422-00	2	<b>Nadellager</b> Needle bearing <b>Roulement à aiguilles</b>	(2) 30 x 37 x 25		011 981 01 10
011.423-00	3	<b>Nadellager</b> Needle bearing <b>Roulement à aiguilles</b>	(2) 30 x 37 x 20		011 981 00 10
011.456-00	4	<b>Drucklager</b> Thrust bearing <b>Roulement</b>	(1)		674 330 00 51
011.426-00	5	<b>Dichtring</b> Seal ring <b>Joint</b>	(1) 30 x 37 x 3		009 997 61 47
011.425-00	6	<b>O - Ring</b> O - ring <b>Joint torique</b>	(2) 37 x 2,5		008 997 50 48
011.424-00	7	<b>Verschlusscheibe</b> Lock washer <b>Rondelle</b>	(2) 42 x 5		674 332 03 33
011.117-00	8	<b>Keilschraube</b> Screw <b>Vis</b>	(1) 10 x 60		312 990 01 37
010.149-00	9	<b>Federring</b> Spring washer <b>Rondelle à ressort</b>	(1) A8	DIN 128	912004 008102
011.121-00	10	<b>Mutter</b> Nut <b>Ecrou</b>	(1) M8	DIN 934	000934 008010
011.181-00	11	<b>Sicherungsring</b> Locking ring <b>Circlip</b>	(2) J42	DIN 472	000472 042001

Aufgeführte Original-Ersatzteilenumern dienen nur zu Vergleichszwecken und dürfen in Rechnungen und Lieferscheinen an die Fahrzeugbesitzer nicht erscheinen. OE part nos serve for comparison and reference only. Les numéros d'origine ont seulement pour but la comparaison. Il n'est pas permis de mentionner les numéros d'origine dans les factures adressées aux propriétaires des poids lourds et remorques.



passend für / to fit / correspondant à Mercedes Benz

**Achsbolzen - Satz**  
King pin kit  
*Jeu d'axe de fusée*

**30 x 186**

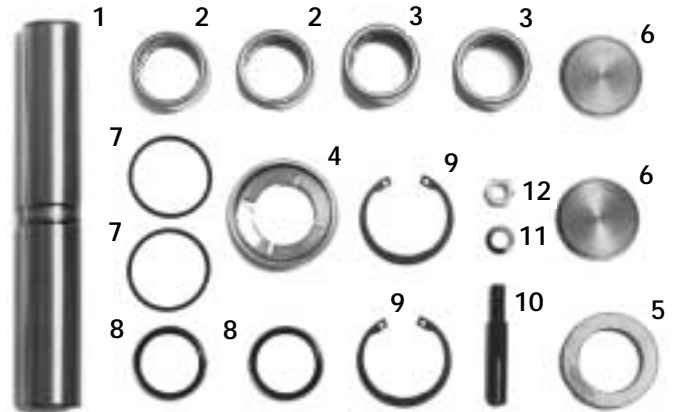

Artikelnummer Part Number N° de pièce	Abbildung Illustration Illustration	Bezeichnung Description Description	Abmessung Dimension Dimension	Bemerkung Remark Remarque	OE Nr. OE - no. Réf. oe.
<b>011.420-00</b>	1 - 12	<b>Rep. - Satz, bestehend aus:</b> Repair kit, consisting of: <b>Jeu de réparation, se composant de:</b>	<b>Lenkhebelseite</b> Steering arm side <b>Coté de levier de commande de roue</b>		<b>675 330 01 19</b>
011.421-00	1	<b>Achsbolzen</b> King pin <b>Axe de fusée</b>	(1) 30 x 186		<b>674 332 03 06</b>
011.422-00	2	<b>Nadellager</b> Needle bearing <b>Roulement à aiguilles</b>	(2) 30 x 37 x 25		<b>011 981 01 10</b>
011.423-00	3	<b>Nadellager</b> Needle bearing <b>Roulement à aiguilles</b>	(2) 30 x 37 x 20		<b>011 981 00 10</b>
011.436-00	4	<b>Druckring</b> Thrust washer / <b>Joint</b>	(1) 30 x 53 x 14		<b>316 332 00 62</b>
011.435-00	5	<b>Scheibe</b> Washer / <b>Rondelle</b>	(1) 30,8 x 47 x 8		<b>316 332 03 62</b>
011.424-00	6	<b>Verschlussscheibe</b> Lock washer <b>Rondelle</b>	(2) 42 x 5		<b>674 332 03 33</b>
011.425-00	7	<b>O - Ring</b> O - ring / <b>Joint torique</b>	(2) 37 x 2,5		<b>008 997 50 48</b>
011.426-00	8	<b>Dichtring</b> Seal ring / <b>Joint</b>	(2) 30 x 37 x 3		<b>009 997 61 47</b>
011.181-00	9	<b>Sicherungsring</b> Locking ring / <b>Circlip</b>	(2) J42	DIN 472	<b>000472 042001</b>
011.117-00	10	<b>Keilschraube</b> Screw / <b>Vis</b>	(1) 10 x 60		<b>312 990 01 37</b>
010.149-00	11	<b>Federring</b> Spring washer / <b>Rondelle à ressort</b>	(1) A8	DIN 128	<b>912004 008102</b>
011.121-00	12	<b>Mutter</b> Nut / <b>Ecrou</b>	(1) M8	DIN 934	<b>000934 008010</b>

Aufgeführte Original-Ersatzteilenumern dienen nur zu Vergleichszwecken und dürfen in Rechnungen und Lieferscheinen an die Fahrzeugbesitzer nicht erscheinen. OE part nos serve for comparison and reference only. Les numéros d'origine ont seulement pour but la comparaison. Il n'est pas permis de mentionner les numéros d'origine dans les factures adressées aux propriétaires des poids lourds et remorques.



**Achsbolzen - Satz**  
King pin kit  
*Jeu d'axe de fusée*

**33 x 186**

*Spurstangenhebelseite*  
Steering knuckle arm side  
*Coté de levier de commande de fusée et de roue*

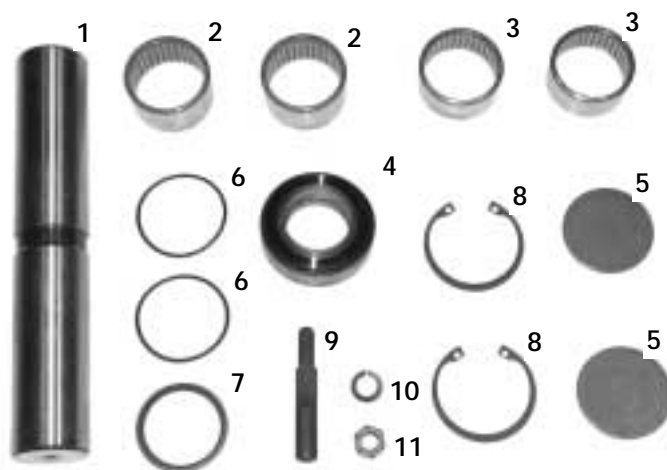

Artikelnummer Part Number N° de pièce	Abbildung Illustration Illustration	Bezeichnung Description Description	Abmessung Dimension Dimension	Bemerkung Remark Remarque	OE Nr. OE - no. Réf. oe.
<b>011.427-15</b>	1 - 11	Rep. - Satz Repair kit <i>Jeu de réparation</i>	<i>bestehend aus:</i> consisting of: <i>se composant de:</i>	<i>ersetzt 011.427-00</i> replace 011.427-00 <i>remplace 011.427-00</i>	675 330 14 19
011.429-00	1	<b>Achsbolzen</b> King pin <i>Axe de fusée</i>	(1) 33 x 186		674 332 00 06
011.430-00	2	<b>Nadellager</b> Needle bearing <i>Roulement à aiguilles</i>	(2) 33 x 40 x 25		016 981 31 10 (010 981 99 10)
011.431-00	3	<b>Nadellager</b> Needle bearing <i>Roulement à aiguilles</i>	(2) 33 x 40 x 20		016 981 30 10 (009 981 88 10)
011.459-00	4	<b>Drucklager</b> Thrust bearing <i>Roulement</i>	(1)		002 981 63 18
011.424-00	5	<b>Verschlussscheibe</b> Lock washer <i>Rondelle</i>	(2) 42 x 5		674 332 03 33
011.425-00	6	<b>O - Ring</b> O - ring <i>Joint torique</i>	(2) 37 x 2,5		008 997 50 48
011.432-00	7	<b>Dichtring</b> Seal ring <i>Joint</i>	(1) 33 x 40 x 3		008 997 71 47
011.181-00	8	<b>Sicherungsring</b> Locking ring <i>Circlip</i>	(2) J42	DIN 472	000472 042001
011.117-00	9	<b>Keilschraube</b> Screw / <i>Vis</i>	(1) 10 x 60		312 990 01 37
010.149-00	10	<b>Federring</b> Spring washer / <i>Rondelle à ressort</i>	(1) A8	DIN 128	912004 008102
011.121-00	11	<b>Mutter</b> Nut / <i>Ecrou</i>	(1) M8	DIN 934	000934 008010

Aufgeführte Original-Ersatzteilenumern dienen nur zu Vergleichszwecken und dürfen in Rechnungen und Lieferscheinen an die Fahrzeugbesitzer nicht erscheinen. OE part nos serve for comparison and reference only. Les numéros d'origine ont seulement pour but la comparaison. Il n'est pas permis de mentionner les numéros d'origine dans les factures adressées aux propriétaires des poids lourds et remorques.



passend für / to fit / correspondant à Mercedes Benz

**Achsbolzen - Satz**  
King pin kit  
*Jeu d'axe de fusée*

**33 x 186**

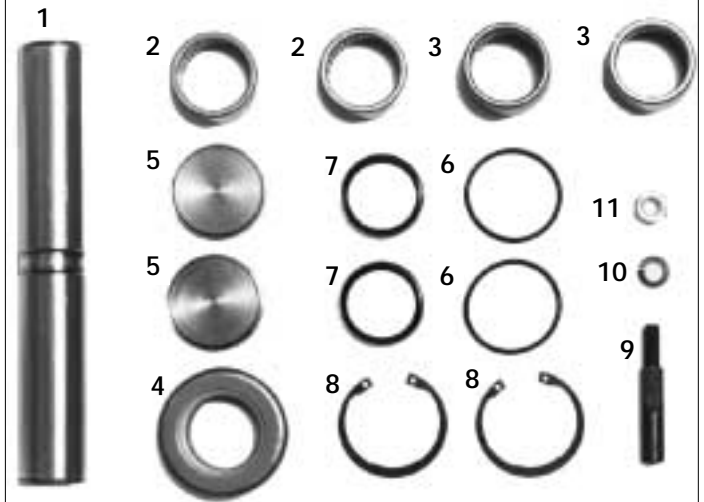

Artikelnummer Part Number N° de pièce	Abbildung Illustration Illustration	Bezeichnung Description Description	Abmessung Dimension Dimension	Bemerkung Remark Remarque	OE Nr. OE - no. Réf. oe.
<b>011.427-00</b>	1 - 11	<b>Rep. - Satz, bestehend aus:</b> Repair kit, consisting of: <b>Jeu de réparation, se composant de:</b>	<b>Spurstangenhebelseite</b> Steering knuckle arm side <b>Coté de levier de commande de fusée et de roue</b>		<b>675 330 02 19</b>
011.429-00	1	<b>Achsbolzen</b> King pin <b>Axe de fusée</b>	(1) 33 x 186		<b>674 332 00 06</b>
011.430-00	2	<b>Nadellager</b> Needle bearing <b>Roulement à aiguilles</b>	(2) 33 x 40 x 25		<b>016 981 31 10</b> (010 981 99 10)
011.431-00	3	<b>Nadellager</b> Needle bearing <b>Roulement à aiguilles</b>	(2) 33 x 40 x 20		<b>016 981 30 10</b> (009 981 88 10)
011.315-00	4	<b>Drucklager</b> Thrust bearing <b>Roulement</b>	(1)		<b>001 981 26 18</b>
011.424-00	5	<b>Verschlussscheibe</b> Lock washer <b>Rondelle</b>	(2) 42 x 5		<b>674 332 03 33</b>
011.425-00	6	<b>O - Ring</b> O - ring <b>Joint torique</b>	(2) 37 x 2,5		<b>008 997 50 48</b>
011.432-00	7	<b>Dichtring</b> Seal ring <b>Joint</b>	(2) 33 x 40 x 3		<b>008 997 71 47</b>
011.181-00	8	<b>Sicherungsring</b> Locking ring <b>Circlip</b>	(2) J42	DIN 472	<b>000472 042001</b>
011.117-00	9	<b>Keilschraube</b> Screw / <b>Vis</b>	(1) 10 x 60		<b>312 990 01 37</b>
010.149-00	10	<b>Federring</b> Spring washer / <b>Rondelle à ressort</b>	(1) A8	DIN 128	<b>912004 008102</b>
011.121-00	11	<b>Mutter</b> Nut / <b>Ecrou</b>	(1) M8	DIN 934	<b>000934 008010</b>

Aufgeführte Original-Ersatzteilenumern dienen nur zu Vergleichszwecken und dürfen in Rechnungen und Lieferscheinen an die Fahrzeugbesitzer nicht erscheinen. OE part nos serve for comparison and reference only. Les numéros d'origine ont seulement pour but la comparaison. Il n'est pas permis de mentionner les numéros d'origine dans les factures adressées aux propriétaires des poids lourds et remorques.

**Achsbolzen - Satz**  
King pin kit  
*Jeu d'axe de fusée*

**33 x 186**

*Lenkhebelseite*  
Steering arm side  
*Coté de levier de commande de roue*

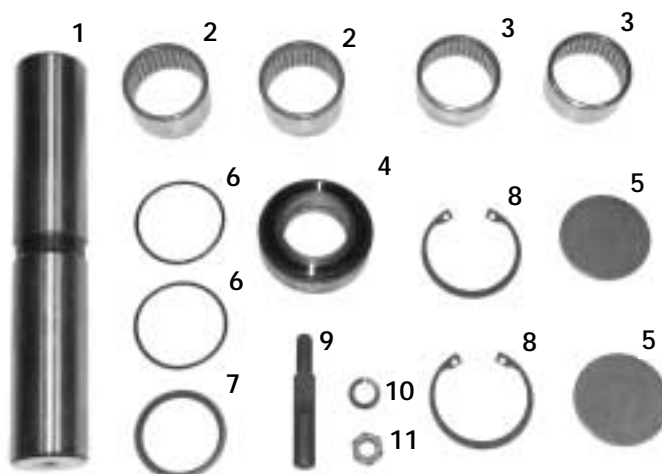

Artikelnummer Part Number N° de pièce	Abbildung Illustration Illustration	Bezeichnung Description Description	Abmessung Dimension Dimension	Bemerkung Remark Remarque	OE Nr. OE - no. Réf. oe.
<b>011.428-15</b>	<b>1 - 11</b>	<b>Rep. - Satz</b> Repair kit <i>Jeu de réparation</i>	<b>bestehend aus:</b> consisting of: <i>se composant de:</i>	<b>ersetzt 011.428-00</b> replace 011.428-00 <i>remplace 011.428-00</i>	<b>675 330 15 19</b>
011.429-00	1	<b>Achsbolzen</b> King pin <i>Axe de fusée</i>	(1) 33 x 186		<b>674 332 00 06</b>
011.430-00	2	<b>Nadellager</b> Needle bearing <i>Roulement à aiguilles</i>	(2) 33 x 40 x 25		<b>016 981 31 10</b> (010 981 99 10)
011.431-00	3	<b>Nadellager</b> Needle bearing <i>Roulement à aiguilles</i>	(2) 33 x 40 x 20		<b>016 981 30 10</b> (009 981 88 10)
011.455-00	4	<b>Drucklager</b> Thrust bearing <i>Roulement</i>	(1)		<b>674 330 00 51</b>
011.424-00	5	<b>Verschluss Scheibe</b> Lock washer <i>Rondelle</i>	(2) 42 x 5		<b>674 332 03 33</b>
011.425-00	6	<b>O - Ring</b> O - ring <i>Joint torique</i>	(2) 37 x 2,5		<b>008 997 50 48</b>
011.432-00	7	<b>Dichtring</b> Seal ring <i>Joint</i>	(1) 33 x 40 x 3		<b>008 997 71 47</b>
011.181-00	8	<b>Sicherungsring</b> Locking ring <i>Circlip</i>	(2) J42	DIN 472	<b>000472 042001</b>
011.117-00	9	<b>Keilschraube</b> Screw / <i>Vis</i>	(1) 10 x 60		<b>312 990 01 37</b>
010.149-00	10	<b>Federring</b> Spring washer / <i>Rondelle à ressort</i>	(1) A8	DIN 128	<b>912004 008102</b>
011.121-00	11	<b>Mutter</b> Nut / <i>Ecrou</i>	(1) M8	DIN 934	<b>000934 008010</b>

Aufgeführte Original-Ersatzteilenumern dienen nur zu Vergleichszwecken und dürfen in Rechnungen und Lieferscheinen an die Fahrzeugbesitzer nicht erscheinen. OE part nos serve for comparison and reference only. Les numéros d'origine ont seulement pour but la comparaison. Il n'est pas permis de mentionner les numéros d'origine dans les factures adressées aux propriétaires des poids lourds et remorques.



passend für / to fit / correspondant à Mercedes Benz

**Achsbolzen - Satz**  
King pin kit  
*Jeu d'axe de fusée*

**33 x 186**

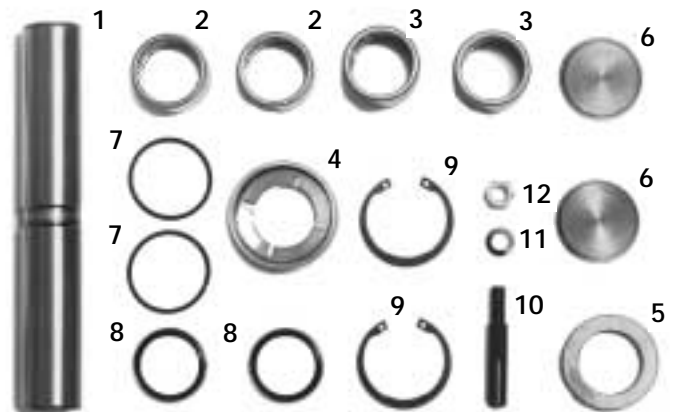

Artikelnummer Part Number N° de pièce	Abbildung Illustration	Bezeichnung Description Description	Abmessung Dimension Dimension	Bemerkung Remark Remarque	OE Nr. OE - no. Réf. oe.
<b>011.428-00</b>	1 - 12	<b>Rep. - Satz, bestehend aus:</b> Repair kit, consisting of: <b>Jeu de réparation, se composant de:</b>	<b>Lenkhebelseite</b> Steering arm side <b>Coté de levier de commande de roue</b>		<b>675 330 03 19</b>
011.429-00	1	<b>Achsbolzen</b> King pin <b>Axe de fusée</b>	(1) 33 x 186		<b>674 332 00 06</b>
011.430-00	2	<b>Nadellager</b> Needle bearing <b>Roulement à aiguilles</b>	(2) 33 x 40 x 25		<b>016 981 31 10</b> (010 981 99 10)
011.431-00	3	<b>Nadellager</b> Needle bearing <b>Roulement à aiguilles</b>	(2) 33 x 40 x 20		<b>016 981 30 10</b> (009 981 88 10)
011.433-00	4	<b>Druckring</b> Thrust washer / <b>Joint</b>	(1) 33 x 56 x 14		<b>380 332 09 62</b>
011.434-00	5	<b>Scheibe</b> Washer / <b>Rondelle</b>	(1) 34 x 50 x 7,8		<b>380 332 12 62</b>
011.424-00	6	<b>Verschlussscheibe</b> Lock washer / <b>Rondelle</b>	(2) 42 x 5		<b>674 332 03 33</b>
011.425-00	7	<b>O - Ring</b> O - ring / <b>Joint torique</b>	(2) 37 x 2,5		<b>008 997 50 48</b>
011.432-00	8	<b>Dichtring</b> Seal ring / <b>Joint</b>	(2) 33 x 40 x 3		<b>008 997 71 47</b>
011.181-00	9	<b>Sicherungsring</b> Locking ring / <b>Circlip</b>	(2) J42	DIN 472	<b>000472 042001</b>
011.117-00	10	<b>Keilschraube</b> Screw / <b>Vis</b>	(1) 10 x 60		<b>312 990 01 37</b>
010.149-00	11	<b>Federring</b> Spring washer / <b>Rondelle à ressort</b>	(1) A8	DIN 128	<b>912004 008102</b>
011.121-00	12	<b>Mutter</b> Nut / <b>Ecrou</b>	(1) M8	DIN 934	<b>000934 008010</b>

Aufgeführte Original-Ersatzteilenumern dienen nur zu Vergleichszwecken und dürfen in Rechnungen und Lieferscheinen an die Fahrzeugbesitzer nicht erscheinen. OE part nos serve for comparison and reference only. Les numéros d'origine ont seulement pour but la comparaison. Il n'est pas permis de mentionner les numéros d'origine dans les factures adressées aux propriétaires des poids lourds et remorques.



passend für / to fit / correspondant à Mercedes Benz

**Achsbolzen - Satz**  
King pin kit  
*Jeu d'axe de fusée*

**33 x 186**



011

Artikelnummer Part Number N° de pièce	Abbildung Illustration Illustration	Bezeichnung Description Description	Abmessung Dimension Dimension	Bemerkung Remark Remarque	OE Nr. OE - no. Réf. oe.
<b>011.310-10</b>	<b>1 - 8</b>	<b>Rep. - Satz</b> Repair kit <i>Jeu de réparation</i>	<b>bestehend aus:</b> consisting of: <i>se composant de:</i>		<b>380 330 02 19</b>
011.311-00	1	<b>Achsbolzen</b> King pin <i>Axe de fusée</i>	(1) 33 x 186		380 332 03 06
011.312-00	2	<b>Büchse</b> Bush <i>Douille</i>	(2) 32,5 x 38 x 45		380 332 01 48
011.315-00	3	<b>Drucklager</b> Thrust bearing <i>Roulement</i>	(1)		001 981 26 18
011.313-00	4	<b>Dichtring</b> Seal washer <i>Joint</i>	(1) 33 x 38 x 3		002 997 83 47
011.314-00	5	<b>Verschlussscheibe</b> Lock washer <i>Rondelle</i>	(2) 41 x 4,0		380 997 01 25
011.117-00	6	<b>Keilschraube</b> Screw <i>Vis</i>	(1) 10 x 60		312 990 01 37
010.149-00	7	<b>Federring</b> Spring washer <i>Rondelle à ressort</i>	(1) A8	DIN 128	912004 008102
011.121-00	8	<b>Mutter</b> Nut <i>Ecrou</i>	(1) M8	DIN 934	000934 008010



passend für / to fit / correspondant à Mercedes Benz

**Achsbolzen - Satz**  
King pin kit  
*Jeu d'axe de fusée*

**35 x 203**

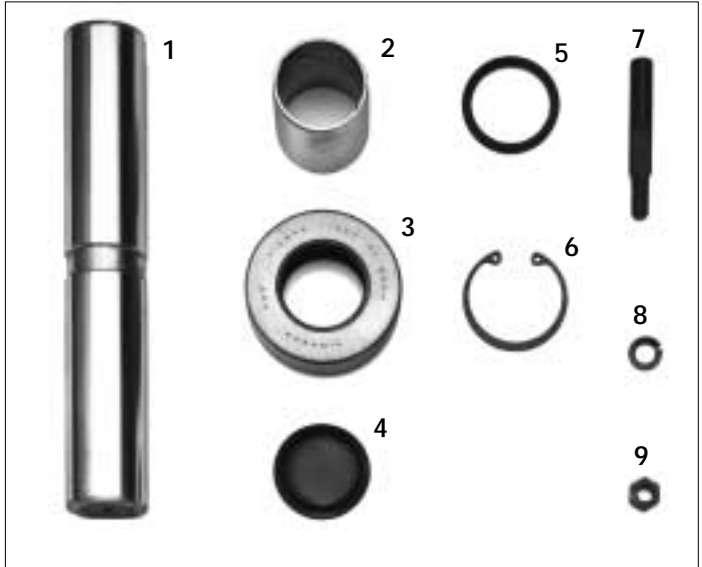

Artikelnummer Part Number N° de pièce	Abbildung Illustration Illustration	Bezeichnung Description Description	Abmessung Dimension Dimension	Bemerkung Remark Remarque	OE Nr. OE - no. Réf. oe.
<b>011.173-10</b>	<b>1 - 9</b>	<b>Rep. - Satz</b> Repair kit <i>Jeu de réparation</i>	<b>bestehend aus:</b> consisting of: <i>se composant de:</i>		<b>327 330 00 19</b> (327 586 00 33)
011.174-00	1	<b>Achsbolzen</b> King pin <i>Axe de fusée</i>	(1) 35 x 203		<b>327 332 00 06</b>
011.177-00	2	<b>Büchse</b> Bush <i>Douille</i>	(2) 34,5 x 40 x 46		<b>321 332 00 48</b>
011.182-00	3	<b>Drucklager</b> Thrust bearing <i>Roulement</i>	(1) 35,5 x 67 x 19,5		<b>000 981 28 18</b>
011.179-00	4	<b>Verschlusskappe</b> Lock cap <i>Plaque de fermeture</i>	(4) 41,7 x 1,5		<b>327 332 00 29</b>
011.180-00	5	<b>O - Ring</b> O - ring <i>Joint torique</i>	(2) 34 x 4,6		<b>327 997 01 45</b>
011.181-00	6	<b>Sicherungsring</b> Locking ring <i>Circlip</i>	(2) J42	DIN 472	<b>000472 042001</b>
011.178-00	7	<b>Keilschraube</b> Screw <i>Vis</i>	(1) 10 x 68		<b>327 990 01 37</b>
010.149-00	8	<b>Federring</b> Spring washer <i>Rondelle à ressort</i>	(1) A8	DIN 128	<b>912004 008102</b>
011.121-00	9	<b>Mutter</b> Nut <i>Ecrou</i>	(1) M8	DIN 934	<b>000934 008010</b>

Aufgeführte Original-Ersatzteilenummern dienen nur zu Vergleichszwecken und dürfen in Rechnungen und Lieferscheinen an die Fahrzeugbesitzer nicht erscheinen. OE part nos serve for comparison and reference only. Les numéros d'origine ont seulement pour but la comparaison. Il n'est pas permis de mentionner les numéros d'origine dans les factures adressées aux propriétaires des poids lourds et remorques.



passend für / to fit / correspondant à Mercedes Benz

**Achsbolzen - Satz**  
King pin kit  
*Jeu d'axe de fusée*

**35 x 203**

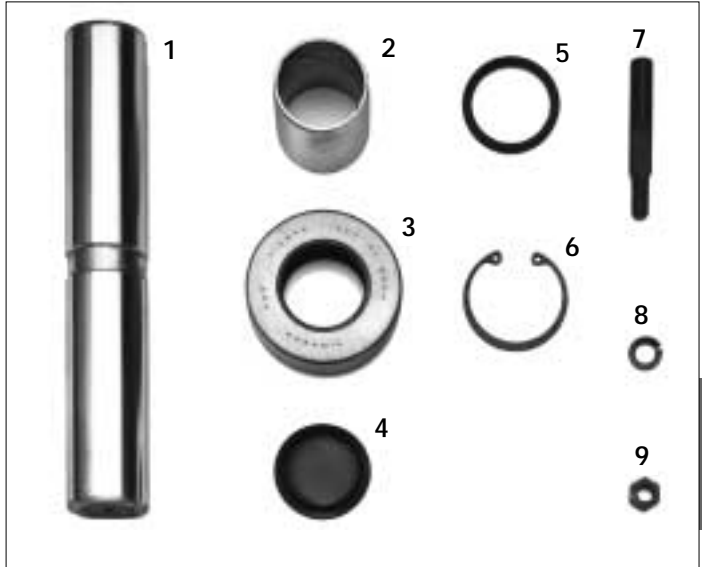

011

Artikelnummer Part Number N° de pièce	Abbildung Illustration Illustration	Bezeichnung Description Description	Abmessung Dimension Dimension	Bemerkung Remark Remarque	OE Nr. OE - no. Réf. oe.
<b>011.173-00</b>	<b>1 - 9</b>	<b>Rep. - Satz</b> Repair kit <i>Jeu de réparation</i>	<b>bestehend aus:</b> consisting of: <i>se composant de:</i>		
011.174-00	1	<b>Achsbolzen</b> King pin <i>Axe de fusée</i>	(2) 35 x 203		327 332 00 06
011.177-00	2	<b>Büchse</b> Bush <i>Douille</i>	(4) 34,5 x 40 x 46		321 332 00 48
011.182-00	3	<b>Drucklager</b> Thrust bearing <i>Roulement</i>	(2) 35,5 x 67 x 19,5		000 981 28 18
011.179-00	4	<b>Verschlusskappe</b> Lock cap <i>Plaque de fermeture</i>	(8) 41,7 x 1,5		327 332 00 29
011.180-00	5	<b>O - Ring</b> O - ring <i>Joint torique</i>	(4) 34 x 4,6		327 997 01 45
011.181-00	6	<b>Sicherungsring</b> Locking ring <i>Circlip</i>	(4) J42	DIN 472	000472 042001
011.178-00	7	<b>Keilschraube</b> Screw <i>Vis</i>	(2) 10 x 68		327 990 01 37
010.149-00	8	<b>Federring</b> Spring washer <i>Rondelle à ressort</i>	(2) A8	DIN 128	912004 008102
011.121-00	9	<b>Mutter</b> Nut <i>Ecrou</i>	(2) M8	DIN 934	000934 008010

Aufgeführte Original-Ersatzteilenumern dienen nur zu Vergleichszwecken und dürfen in Rechnungen und Lieferscheinen an die Fahrzeugbesitzer nicht erscheinen. OE part nos serve for comparison and reference only. Les numéros d'origine ont seulement pour but la comparaison. Il n'est pas permis de mentionner les numéros d'origine dans les factures adressées aux propriétaires des poids lourds et remorques.



passend für / to fit / correspondant à Mercedes Benz

**Achsbolzen - Satz**  
King pin kit  
*Jeu d'axe de fusée*

**36,65 x 203**

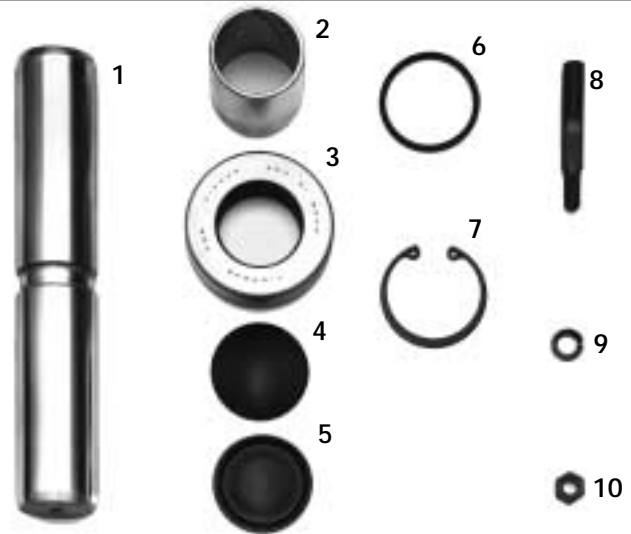

Artikelnummer Part Number N° de pièce	Abbildung Illustration Illustration	Bezeichnung Description Description	Abmessung Dimension Dimension	Bemerkung Remark Remarque	OE Nr. OE - no. Réf. oe.
<b>011.201-10</b>	<b>1 - 10</b>	<b>Rep. - Satz</b> Repair kit <i>Jeu de réparation</i>	<b>bestehend aus:</b> consisting of: <i>se composant de:</i>		<b>302 330 06 19</b> (302 586 00 33)
011.193-00	1	<b>Achsbolzen</b> King pin <i>Axe de fusée</i>	(1) 36,65 x 203		302 332 00 06
011.196-00	2	<b>Büchse</b> Bush <i>Douille</i>	(2) 36,2 x 42 x 46		340 332 00 48
011.202-00	3	<b>Drucklager</b> Thrust bearing <i>Roulement</i>	(1)		000 981 54 18
011.198-00	4	<b>Dichtkappe, außen</b> Sealing cap, outer <i>Chapeau d'étanchéité, extérieur</i>	(2) 45 x 3		360 332 00 29
011.197-00	5	<b>Dichtkappe, innen</b> Sealing cap, inner <i>Chapeau d'étanchéité, intérieur</i>	(2) 45 x 1		360 332 01 29
011.199-00	6	<b>O - Ring</b> O - ring <i>Joint torique</i>	(2) 40 x 3,5		340 997 01 45
011.200-00	7	<b>Sicherungsring</b> Locking ring <i>Circlip</i>	(2) 45	DIN 472	000472 045000
011.178-00	8	<b>Keilschraube</b> Screw <i>Vis</i>	(1) 10 x 68		327 990 01 37
010.149-00	9	<b>Federring</b> Spring washer <i>Rondelle à ressort</i>	(1) A8	DIN 128	912004 008102
011.121-00	10	<b>Mutter</b> Nut <i>Ecrou</i>	(1) M8	DIN 934	000934 008010

Aufgeführte Original-Ersatzteilenumern dienen nur zu Vergleichszwecken und dürfen in Rechnungen und Lieferscheinen an die Fahrzeugbesitzer nicht erscheinen. OE part nos serve for comparison and reference only. Les numéros d'origine ont seulement pour but la comparaison. Il n'est pas permis de mentionner les numéros d'origine dans les factures adressées aux propriétaires des poids lourds et remorques.



passend für / to fit / correspondant à Mercedes Benz

**Achsbolzen - Satz**  
King pin kit  
*Jeu d'axe de fusée*

**36,65 x 203**

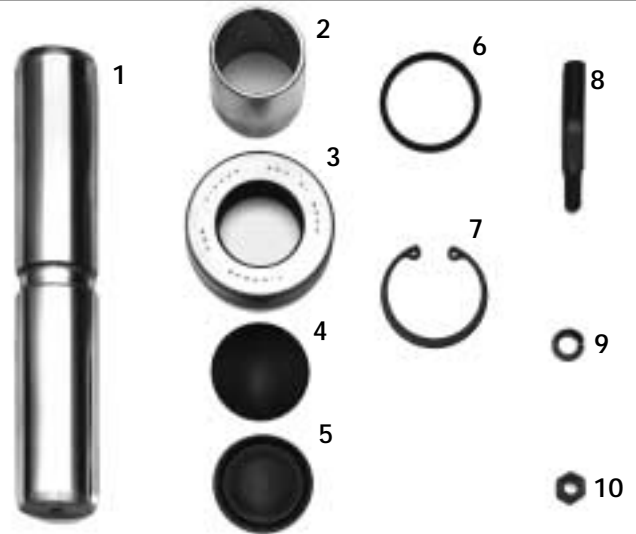

Artikelnummer Part Number N° de pièce	Abbildung Illustration Illustration	Bezeichnung Description Description	Abmessung Dimension Dimension	Bemerkung Remark Remarque	OE Nr. OE - no. Réf. oe.
<b>011.201-00</b>	<b>1 - 10</b>	<b>Rep. - Satz</b> Repair kit <i>Jeu de réparation</i>	<b>bestehend aus:</b> consisting of: <i>se composant de:</i>		
011.193-00	1	<b>Achsbolzen</b> King pin <i>Axe de fusée</i>	(2) 36,65 x 203		302 332 00 06
011.196-00	2	<b>Büchse</b> Bush <i>Douille</i>	(4) 36,2 x 42 x 46		340 332 00 48
011.202-00	3	<b>Drucklager</b> Thrust bearing <i>Roulement</i>	(2)		000 981 54 18
011.198-00	4	<b>Dichtkappe, außen</b> Sealing cap, outer <i>Chapeau d'étanchéité, extérieur</i>	(4) 45 x 3		360 332 00 29
011.197-00	5	<b>Dichtkappe, innen</b> Sealing cap, inner <i>Chapeau d'étanchéité, intérieur</i>	(4) 45 x 1		360 332 01 29
011.199-00	6	<b>O - Ring</b> O - ring <i>Joint torique</i>	(4) 40 x 3,5		340 997 01 45
011.200-00	7	<b>Sicherungsring</b> Locking ring <i>Circlip</i>	(4) 45	DIN 472	000472 045000
011.178-00	8	<b>Keilschraube</b> Screw <i>Vis</i>	(2) 10 x 68		327 990 01 37
010.149-00	9	<b>Federring</b> Spring washer <i>Rondelle à ressort</i>	(2) A8	DIN 128	912004 008102
011.121-00	10	<b>Mutter</b> Nut <i>Ecrou</i>	(2) M8	DIN 934	000934 008010

Aufgeführte Original-Ersatzteilenumern dienen nur zu Vergleichszwecken und dürfen in Rechnungen und Lieferscheinen an die Fahrzeugbesitzer nicht erscheinen. OE part nos serve for comparison and reference only. Les numéros d'origine ont seulement pour but la comparaison. Il n'est pas permis de mentionner les numéros d'origine dans les factures adressées aux propriétaires des poids lourds et remorques.



passend für / to fit / correspondant à Mercedes Benz

**Achsbolzen - Satz**  
King pin kit  
*Jeu d'axe de fusée*

**36,65 x 211**

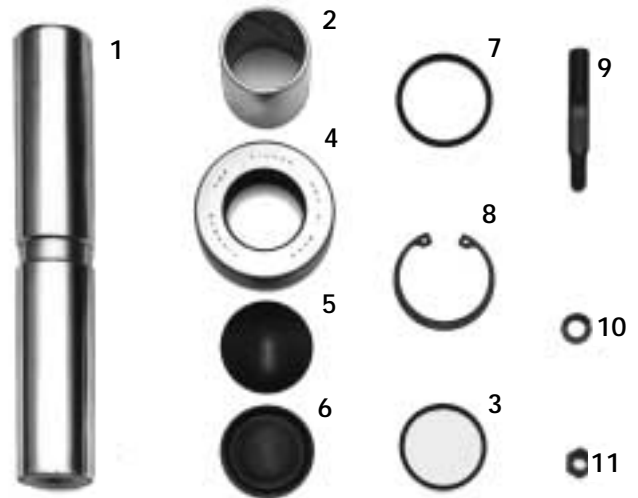

Artikelnummer Part Number N° de pièce	Abbildung Illustration Illustration	Bezeichnung Description Description	Abmessung Dimension Dimension	Bemerkung Remark Remarque	OE Nr. OE - no. Réf. oe.
<b>011.216-10</b>	<b>1 - 11</b>	<b>Rep. - Satz</b> Repair kit <i>Jeu de réparation</i>	<b>bestehend aus:</b> consisting of: <i>se composant de:</i>		<b>360 330 07 19</b> (360 586 02 33)
011.213-00	1	<b>Achsbolzen</b> King pin <i>Axe de fusée</i>	(1) 36,65 x 211		<b>360 332 03 06</b>
011.196-00	2	<b>Büchse</b> Bush <i>Douille</i>	(2) 36,2 x 42 x 46		<b>340 332 00 48</b>
011.395-00	3	<b>Dichtring</b> Seal ring / <i>Joint</i>	(1) 36,65 x 41,75 x 3		<b>008 997 76 46</b>
011.202-00	4	<b>Drucklager</b> Thrust bearing <i>Roulement</i>	(1)		<b>000 981 54 18</b>
011.198-00	5	<b>Dichtkappe, außen</b> Sealing cap, outer <i>Chapeau d'étanchéité, extérieur</i>	(2) 45 x 3		<b>360 332 00 29</b>
011.197-00	6	<b>Dichtkappe, innen</b> Sealing cap, inner <i>Chapeau d'étanchéité, intérieur</i>	(2) 45 x 1		<b>360 332 01 29</b>
011.199-00	7	<b>O - Ring</b> O - ring <i>Joint torique</i>	(2) 40 x 3,5		<b>340 997 01 45</b>
011.200-00	8	<b>Sicherungsring</b> Locking ring <i>Circlip</i>	(2) 45	DIN 472	<b>000472 045000</b>
011.178-00	9	<b>Keilschraube</b> Screw / <i>Vis</i>	(1) 10 x 68		<b>327 990 01 37</b>
010.149-00	10	<b>Federring</b> Spring washer <i>Rondelle à ressort</i>	(1) A8	DIN 128	<b>912004 008102</b>
011.121-00	11	<b>Mutter</b> Nut / <i>Ecrou</i>	(1) M8	DIN 934	<b>000934 008010</b>

Aufgeführte Original-Ersatzteilenumern dienen nur zu Vergleichszwecken und dürfen in Rechnungen und Lieferscheinen an die Fahrzeugbesitzer nicht erscheinen. OE part nos serve for comparison and reference only. Les numéros d'origine ont seulement pour but la comparaison. Il n'est pas permis de mentionner les numéros d'origine dans les factures adressées aux propriétaires des poids lourds et remorques.

passend für / to fit / correspondant à Mercedes Benz

**Achsbolzen - Satz**  
King pin kit  
*Jeu d'axe de fusée*

**36,65 x 211**

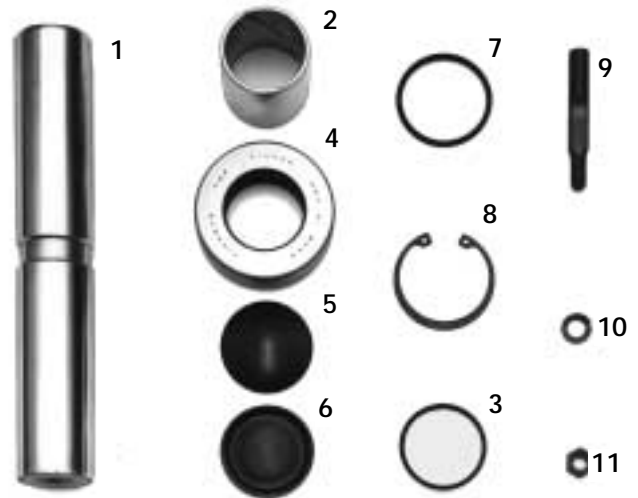

Artikelnummer Part Number N° de pièce	Abbildung Illustration Illustration	Bezeichnung Description Description	Abmessung Dimension Dimension	Bemerkung Remark Remarque	OE Nr. OE - no. Réf. oe.
<b>011.216-00</b>	<b>1 - 11</b>	<b>Rep. - Satz</b> Repair kit <i>Jeu de réparation</i>	<b>bestehend aus:</b> consisting of: <i>se composant de:</i>		
011.213-00	1	<b>Achsbolzen</b> King pin <i>Axe de fusée</i>	(2) 36,65 x 211		360 332 03 06
011.196-00	2	<b>Büchse</b> Bush <i>Douille</i>	(4) 36,2 x 42 x 46		340 332 00 48
011.395-00	3	<b>Dichtring</b> Seal ring / <i>Joint</i>	(2) 36,65 x 41,75 x 3		008 997 76 46
011.202-00	4	<b>Drucklager</b> Thrust bearing <i>Roulement</i>	(2)		000 981 54 18
011.198-00	5	<b>Dichtkappe, außen</b> Sealing cap, outer <i>Chapeau d'étanchéité, extérieur</i>	(4) 45 x 3		360 332 00 29
011.197-00	6	<b>Dichtkappe, innen</b> Sealing cap, inner <i>Chapeau d'étanchéité, intérieur</i>	(4) 45 x 1		360 332 01 29
011.199-00	7	<b>O - Ring</b> O - ring <i>Joint torique</i>	(4) 40 x 3,5		340 997 01 45
011.200-00	8	<b>Sicherungsring</b> Locking ring <i>Circlip</i>	(4) 45	DIN 472	000472 045000
011.178-00	9	<b>Keilschraube</b> Screw / <i>Vis</i>	(2) 10 x 68		327 990 01 37
010.149-00	10	<b>Federring</b> Spring washer <i>Rondelle à ressort</i>	(2) A8	DIN 128	912004 008102
011.121-00	11	<b>Mutter</b> Nut / <i>Ecrou</i>	(2) M8	DIN 934	000934 008010

Aufgeführte Original-Ersatzteilenumern dienen nur zu Vergleichszwecken und dürfen in Rechnungen und Lieferscheinen an die Fahrzeugbesitzer nicht erscheinen. OE part nos serve for comparison and reference only. Les numéros d'origine ont seulement pour but la comparaison. Il n'est pas permis de mentionner les numéros d'origine dans les factures adressées aux propriétaires des poids lourds et remorques.



passend für / to fit / correspondant à Mercedes Benz

**Achsbolzen - Satz**  
King pin kit  
*Jeu d'axe de fusée*

**38 x 217**

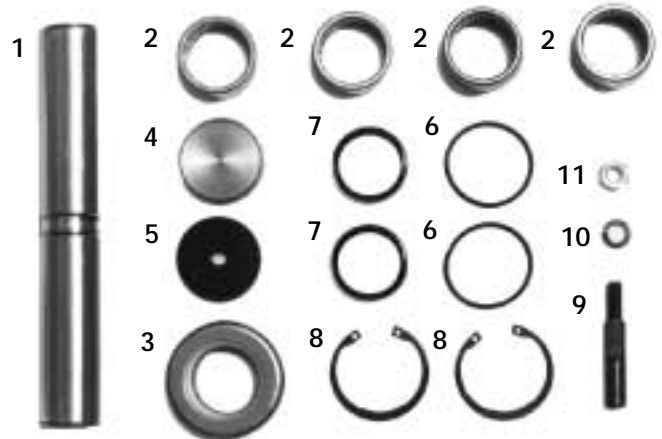

Artikelnummer Part Number N° de pièce	Abbildung Illustration Illustration	Bezeichnung Description Description	Abmessung Dimension Dimension	Bemerkung Remark Remarque	OE Nr. OE - no. Réf. oe.
<b>011.437-00</b>	1 - 11	<i>Rep. - Satz, bestehend aus:</i> Repair kit, consisting of: <i>Jeu de réparation, se composant de:</i>	<i>Spurstangenhebelseite</i> Steering knuckle arm side <i>Coté de levier de commande de fusée et de roue</i>		<b>675 330 18 19</b> (675 330 04 19)
<b>011.439-00</b>	1	<b>Achsbolzen</b> King pin <i>Axe de fusée</i>	(1) 38 x 217		<b>301 332 01 06</b>
<b>011.440-00</b>	2	<b>Nadellager</b> Needle bearing <i>Roulement à aiguilles</i>	(4) 38 x 45 x 25		<b>006 981 34 10</b> (006 981 35 10)
<b>011.303-00</b>	3	<b>Drucklager</b> Thrust bearing <i>Roulement</i>	(1)		<b>000 981 80 18</b>
<b>011.305-00</b>	4	<b>Verschlusskappe</b> Lock cap <i>Plaque de fermeture</i>	(1) 47,5 x 6 / M10 x 1		<b>650 332 00 33</b> (383 332 00 33)
<b>011.306-00</b>	5	<b>Verschlusskappe</b> Lock cap <i>Plaque de fermeture</i>	(1) 47,5 x 6		<b>383 332 01 33</b>
<b>011.307-00</b>	6	<b>O - Ring</b> O - ring <i>Joint torique</i>	(2) 42 x 3		<b>011 997 73 45</b>
<b>011.441-00</b>	7	<b>Dichtring</b> Seal ring <i>Joint</i>	(2) 38 x 45 x 3		<b>007 997 11 47</b> (007 997 62 47)
<b>011.308-00</b>	8	<b>Sicherungsring</b> Locking ring <i>Circlip</i>	(2) 48	DIN 472	<b>000472 048000</b>
<b>011.316-00</b>	9	<b>Keilschraube</b> Screw / <i>Vis</i>	(1) 10 x 77		<b>360 990 01 37</b>
<b>010.149-00</b>	10	<b>Federring</b> Spring washer / <i>Rondelle à ressort</i>	(1) A8	DIN 128	<b>912004 008102</b>
<b>011.121-00</b>	11	<b>Mutter</b> Nut / <i>Ecrou</i>	(1) M8	DIN 934	<b>000934 008010</b>

Aufgeführte Original-Ersatzteilenummern dienen nur zu Vergleichszwecken und dürfen in Rechnungen und Lieferscheinen an die Fahrzeugbesitzer nicht erscheinen. OE part nos serve for comparison and reference only. Les numéros d'origine ont seulement pour but la comparaison. Il n'est pas permis de mentionner les numéros d'origine dans les factures adressées aux propriétaires des poids lourds et remorques.

passend für / to fit / correspondant à Mercedes Benz

**Achsbolzen - Satz**  
King pin kit  
*Jeu d'axe de fusée*

**38 x 217**

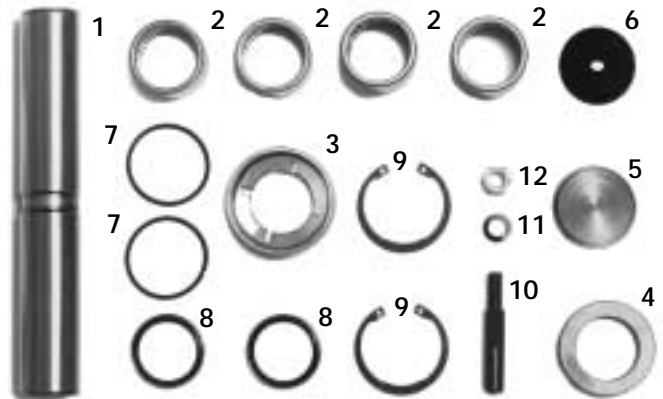

011

Artikelnummer Part Number N° de pièce	Abbildung Illustration Illustration	Bezeichnung Description Description	Abmessung Dimension Dimension	Bemerkung Remark Remarque	OE Nr. OE - no. Réf. oe.
<b>011.438-00</b>	1 - 12	<b>Rep. - Satz, bestehend aus:</b> Repair kit, consisting of: <b>Jeu de réparation, se composant de:</b>	<b>Lenkhebelseite</b> Steering arm side <b>Coté de levier de commande de roue</b>		<b>675 330 19 19</b> (675 330 05 19)
011.439-00	1	<b>Achsbolzen</b> King pin <b>Axe de fusée</b>	(1) 38 x 217		<b>301 332 01 06</b>
011.440-00	2	<b>Nadellager</b> Needle bearing <b>Roulement à aiguilles</b>	(4) 38 x 45 x 25		<b>006 981 34 10</b> (006 981 35 10)
011.442-00	3	<b>Druckring</b> Thrust ring <b>Joint</b>	(1)		<b>383 332 00 62</b>
011.443-00	4	<b>Scheibe</b> Washer / <b>Rondelle</b>	(1)		<b>383 332 03 62</b>
011.305-00	5	<b>Verschlusskappe</b> Lock cap <b>Plaque de fermeture</b>	(1) 47,5 x 6 / M10 x 1		<b>650 332 00 33</b> (383 332 00 33)
011.306-00	6	<b>Verschlusskappe</b> Lock cap <b>Plaque de fermeture</b>	(1) 47,5 x 6		<b>383 332 01 33</b>
011.307-00	7	<b>O - Ring</b> O - ring / <b>Joint torique</b>	(2) 42 x 3		<b>011 997 73 45</b>
011.441-00	8	<b>Dichtring</b> Seal ring / <b>Joint</b>	(2) 38 x 45 x 3		<b>007 997 11 47</b> (007 997 62 47)
011.308-00	9	<b>Sicherungsring</b> Locking ring / <b>Circlip</b>	(2) 48	DIN 472	<b>000472 048000</b>
011.316-00	10	<b>Keilschraube</b> Screw / <b>Vis</b>	(1) 10 x 77		<b>360 990 01 37</b>
010.149-00	11	<b>Federring</b> Spring washer / <b>Rondelle à ressort</b>	(1) A8	DIN 128	<b>912004 008102</b>
011.121-00	12	<b>Mutter</b> Nut / <b>Ecrou</b>	(1) M8	DIN 934	<b>000934 008010</b>

Aufgeführte Original-Ersatzteilenumern dienen nur zu Vergleichszwecken und dürfen in Rechnungen und Lieferscheinen an die Fahrzeugbesitzer nicht erscheinen. OE part nos serve for comparison and reference only. Les numéros d'origine ont seulement pour but la comparaison. Il n'est pas permis de mentionner les numéros d'origine dans les factures adressées aux propriétaires des poids lourds et remorques.



passend für / to fit / correspondant à Mercedes Benz

**Achsbolzen - Satz**  
King pin kit  
*Jeu d'axe de fusée*

**38 x 217**

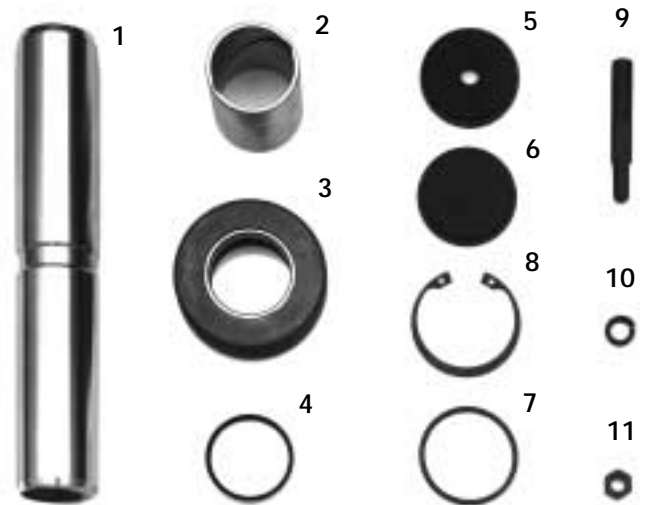

Artikelnummer Part Number N° de pièce	Abbildung Illustration Illustration	Bezeichnung Description Description	Abmessung Dimension Dimension	Bemerkung Remark Remarque	OE Nr. OE - no. Réf. oe.
<b>011.300-10</b>	1 - 11	Rep. - Satz Repair kit <i>Jeu de réparation</i>	<i>bestehend aus:</i> consisting of: <i>se composant de:</i>		<b>360 330 06 19</b> (360 586 00 33)
011.301-00	1	<b>Achsbolzen</b> King pin <i>Axe de fusée</i>	(1) 38 x 217		<b>360 332 14 06</b>
011.302-00	2	<b>Büchse</b> Bush <i>Douille</i>	(2) 37,5 x 43 x 48		<b>360 332 07 48</b>
011.303-00	3	<b>Drucklager</b> Thrust bearing <i>Roulement</i>	(1)		<b>000 981 80 18</b>
011.304-00	4	<b>Dichtring</b> Seal ring <i>Joint</i>	(1) 38 x 43 x 3		<b>010 997 12 46</b>
011.305-00	5	<b>Verschlusskappe</b> Lock cap <i>Plaque de fermeture</i>	(1) 47,5 x 6 / M10 x 1		<b>650 332 00 33</b> (383 332 00 33)
011.306-00	6	<b>Verschlusskappe</b> Lock cap <i>Plaque de fermeture</i>	(1) 47,5 x 6		<b>383 332 01 33</b>
011.307-00	7	<b>O - Ring</b> O - ring <i>Joint torique</i>	(2) 42 x 3		<b>011 997 73 45</b>
011.308-00	8	<b>Sicherungsring</b> Locking ring <i>Circlip</i>	(2) 48	DIN 472	<b>000472 048000</b>
011.316-00	9	<b>Keilschraube</b> Screw / <i>Vis</i>	(1) 10 x 77		<b>360 990 01 37</b>
010.149-00	10	<b>Federring</b> Spring washer / <i>Rondelle à ressort</i>	(1) A8	DIN 128	<b>912004 008102</b>
011.121-00	11	<b>Mutter</b> Nut / <i>Ecrou</i>	(1) M8	DIN 934	<b>000934 008010</b>

Aufgeführte Original-Ersatzteilenumern dienen nur zu Vergleichszwecken und dürfen in Rechnungen und Lieferscheinen an die Fahrzeugbesitzer nicht erscheinen. OE part nos serve for comparison and reference only. Les numéros d'origine ont seulement pour but la comparaison. Il n'est pas permis de mentionner les numéros d'origine dans les factures adressées aux propriétaires des poids lourds et remorques.

passend für / to fit / correspondant à Mercedes Benz

**Achsbolzen - Satz**  
King pin kit  
*Jeu d'axe de fusée*

**45 x 218**

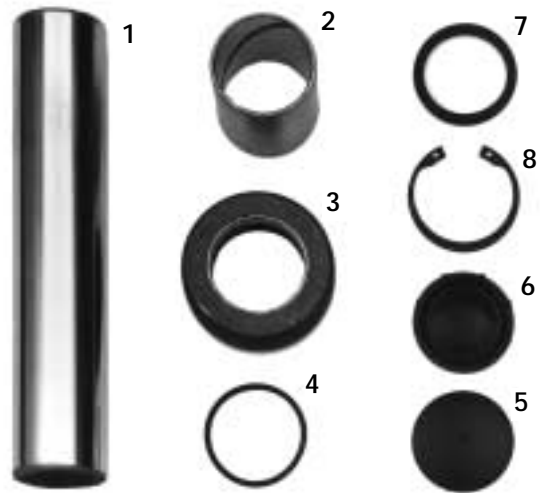

Artikelnummer Part Number N° de pièce	Abbildung Illustration Illustration	Bezeichnung Description Description	Abmessung Dimension Dimension	Bemerkung Remark Remarque	OE Nr. OE - no. Réf. oe.
<b>011.280-20</b>	<b>1 - 8</b>	<b>Rep. - Satz</b> Repair kit <i>Jeu de réparation</i>	<b>bestehend aus:</b> consisting of: <i>se composant de:</i>		<b>355 330 12 19</b> (355 586 09 33)
011.262-00	1	<b>Achsbolzen</b> King pin <i>Axe de fusée</i>	(1) 45 x 218		355 332 03 06
011.263-20	2	<b>Büchse</b> Bush <i>Douille</i>	(2) 45,1 x 50 x 50		305 332 06 48
011.229-00	3	<b>Drucklager</b> Thrust bearing <i>Roulement</i>	(1)		000 981 83 18
011.350-00	4	<b>Dichtring</b> Seal ring <i>Joint</i>	(1) 45 x 3		007 997 29 45
011.348-00	5	<b>Verschlusskappe</b> Lock cap <i>Plaque de fermeture</i>	(2) 50 x 3,5		305 332 05 29
011.349-00	6	<b>Verschlusskappe</b> Lock cap <i>Plaque de fermeture</i>	(2) 50 x 5,5		305 332 04 29
011.351-00	7	<b>O - Ring</b> O - ring <i>Joint torique</i>	(2) 40 x 5		303 997 01 45
011.334-00	8	<b>Sicherungsring</b> Locking ring <i>Circlip</i>	(2) 50	DIN 472	000472 050000



passend für / to fit / correspondant à Mercedes Benz

**Achsbolzen - Satz**  
King pin kit  
*Jeu d'axe de fusée*

**45 x 218**

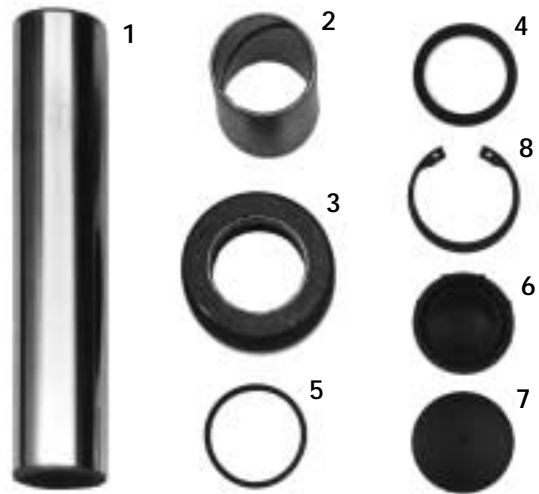

Artikelnummer Part Number N° de pièce	Abbildung Illustration Illustration	Bezeichnung Description Description	Abmessung Dimension Dimension	Bemerkung Remark Remarque	OE Nr. OE - no. Réf. oe.
<b>011.282-10</b>	<b>1 - 8</b>	<b>Rep. - Satz</b> Repair kit <i>Jeu de réparation</i>	<b>bestehend aus:</b> consisting of: <b>se composant de:</b>		<b>355 330 06 19</b> (355 586 03 33)
011.262-00	1	<b>Achsbolzen</b> King pin <i>Axe de fusée</i>	(1) 45 x 218		<b>355 332 03 06</b>
011.263-20	2	<b>Büchse</b> Bush <i>Douille</i>	(2) 45,1 x 50 x 50		<b>305 332 06 48</b>
011.229-00	3	<b>Drucklager</b> Thrust bearing <i>Roulement</i>	(1)		<b>000 981 83 18</b>
011.223-00	4	<b>Dichtring</b> Seal ring <i>Joint</i>	(2) 46 x 5		<b>317 997 01 45</b> (317 997 00 45)
011.309-00	5	<b>Dichtring</b> Seal ring <i>Joint</i>	(1) 45 x 50 x 3		<b>008 997 77 46</b>
011.224-00	6	<b>Verschlusskappe</b> Lock cap <i>Plaque de fermeture</i>	(2) 54,5 x 1		<b>317 332 02 29</b>
011.225-00	7	<b>Verschlusskappe</b> Lock cap <i>Plaque de fermeture</i>	(2) 54,5 x 2		<b>317 332 03 29</b>
010.117-00	8	<b>Sicherungsring</b> Locking ring <i>Circlip</i>	(2) 55	DIN 472	<b>000472 055000</b>



passend für / to fit / correspondant à Mercedes Benz

**Achsbolzen - Satz**  
King pin kit  
*Jeu d'axe de fusée*

**45 x 218**

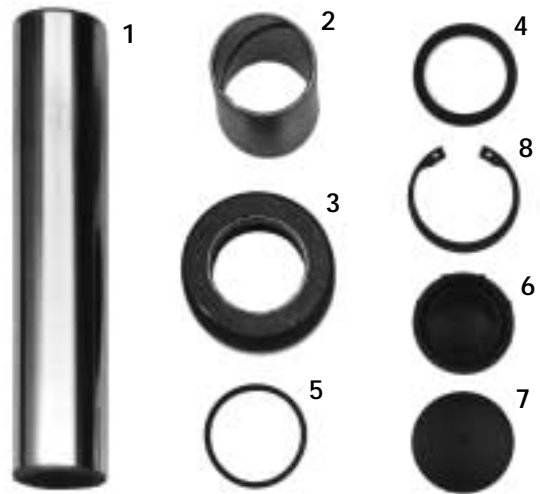

Artikelnummer Part Number N° de pièce	Abbildung Illustration Illustration	Bezeichnung Description Description	Abmessung Dimension Dimension	Bemerkung Remark Remarque	OE Nr. OE - no. Réf. oe.
<b>011.282-20</b>	<b>1 - 8</b>	<b>Rep. - Satz</b> Repair kit <i>Jeu de réparation</i>	<b>bestehend aus:</b> consisting of: <i>se composant de:</i>		
011.262-00	1	<b>Achsbolzen</b> King pin <i>Axe de fusée</i>	(2) 45 x 218		355 332 03 06
011.263-20	2	<b>Büchse</b> Bush <i>Douille</i>	(4) 45,1 x 50 x 50		305 332 06 48
011.229-00	3	<b>Drucklager</b> Thrust bearing <i>Roulement</i>	(2)		000 981 83 18
011.223-00	4	<b>Dichtring</b> Seal ring <i>Joint</i>	(4) 46 x 5		317 997 01 45 (317 997 00 45)
011.309-00	5	<b>Dichtring</b> Seal ring <i>Joint</i>	(2) 45 x 50 x 3		008 997 77 46
011.224-00	6	<b>Verschlusskappe</b> Lock cap <i>Plaque de fermeture</i>	(4) 54,5 x 1		317 332 02 29
011.225-00	7	<b>Verschlusskappe</b> Lock cap <i>Plaque de fermeture</i>	(4) 54,5 x 2		317 332 03 29
010.117-00	8	<b>Sicherungsring</b> Locking ring <i>Circlip</i>	(4) 55	DIN 472	000472 055000



passend für / to fit / correspondant à Mercedes Benz

**Achsbolzen - Satz**  
King pin kit  
*Jeu d'axe de fusée*

**45 x 219**

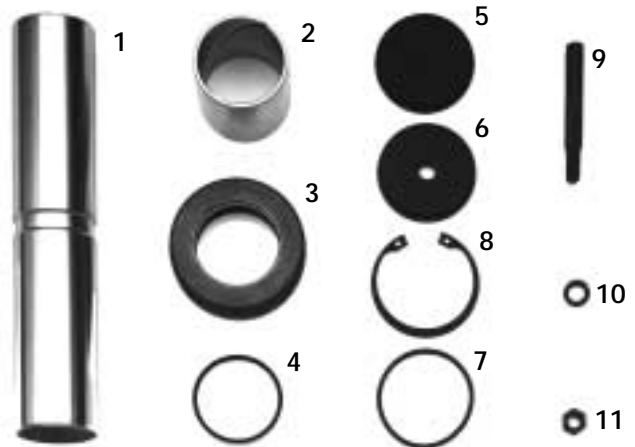

Artikelnummer Part Number N° de pièce	Abbildung Illustration Illustration	Bezeichnung Description Description	Abmessung Dimension Dimension	Bemerkung Remark Remarque	OE Nr. OE - no. Réf. oe.
<b>011.298-00</b>	<b>1 - 11</b>	<b>Rep. - Satz</b> Repair kit <i>Jeu de réparation</i>	<b>bestehend aus:</b> consisting of: <i>se composant de:</i>		<b>355 330 03 19</b> (355 586 00 33)
011.299-00	1	<b>Achsbolzen</b> King pin <i>Axe de fusée</i>	(1) 45 x 219		<b>355 332 09 06</b>
011.263-20	2	<b>Büchse</b> Bush <i>Douille</i>	(2) 45,1 x 50 x 50		<b>305 332 06 48</b>
011.229-00	3	<b>Drucklager</b> Thrust bearing <i>Roulement</i>	(1)		<b>000 981 83 18</b>
011.309-00	4	<b>Dichtring</b> Seal ring <i>Joint</i>	(1) 45 x 50 x 3		<b>008 997 77 46</b>
011.317-00	5	<b>Verschlusskappe</b> Lock cap <i>Plaque de fermeture</i>	(1) 54,5 x 6		<b>385 332 01 33</b>
011.318-00	6	<b>Verschlusskappe</b> Lock cap <i>Plaque de fermeture</i>	(1) 54,5 x 6 / M10 x 1		<b>385 332 00 33</b>
011.319-00	7	<b>O - Ring</b> O - ring <i>Joint torique</i>	(2) 49 x 3		<b>010 997 12 45</b>
010.117-00	8	<b>Sicherungsring</b> Locking ring <i>Circlip</i>	(2) 55	DIN 472	<b>000472 055000</b>
011.316-00	9	<b>Keilschraube</b> Screw / <i>Vis</i>	(1) 10 x 77		<b>360 990 01 37</b>
010.149-00	10	<b>Federring</b> Spring washer / <i>Rondelle à ressort</i>	(1) A8	DIN 128	<b>912004 008102</b>
011.121-00	11	<b>Mutter</b> Nut / <i>Ecrou</i>	(1) M8	DIN 934	<b>000934 008010</b>

Aufgeführte Original-Ersatzteilenummern dienen nur zu Vergleichszwecken und dürfen in Rechnungen und Lieferscheinen an die Fahrzeugbesitzer nicht erscheinen. OE part nos serve for comparison and reference only. Les numéros d'origine ont seulement pour but la comparaison. Il n'est pas permis de mentionner les numéros d'origine dans les factures adressées aux propriétaires des poids lourds et remorques.

passend für / to fit / correspondant à Mercedes Benz

**Achsbolzen - Satz**  
King pin kit  
*Jeu d'axe de fusée*

**45 x 225**



Artikelnummer Part Number N° de pièce	Abbildung Illustration Illustration	Bezeichnung Description Description	Abmessung Dimension Dimension	Bemerkung Remark Remarque	OE Nr. OE - no. Réf. oe.
<b>011.228-30</b>	<b>1 - 8</b>	<b>Rep. - Satz</b> Repair kit <i>Jeu de réparation</i>	<b>bestehend aus:</b> consisting of: <i>se composant de:</i>		<b>326 330 02 19</b> (326 586 00 33)
011.221-00	1	<b>Achsbolzen</b> King pin <i>Axe de fusée</i>	(1) 45 x 225		<b>326 332 00 06</b>
011.222-10	2	<b>Büchse</b> Bush <i>Douille</i>	(2) 45 x 55 x 50		<b>317 332 00 48</b>
011.229-00	3	<b>Drucklager</b> Thrust bearing <i>Roulement</i>	(1)		<b>000 981 83 18</b>
011.223-00	4	<b>Dichtring</b> Seal ring <i>Joint</i>	(4) 46 x 5		<b>317 997 01 45</b> (317 997 00 45)
011.226-00	5	<b>Abstandring</b> Distance ring <i>Rondelle</i>	(2) 47 x 55 x 4,5		<b>317 332 00 51</b>
011.224-00	6	<b>Verschlusskappe</b> Lock cap <i>Plaque de fermeture</i>	(2) 54,5 x 1		<b>317 332 02 29</b>
011.225-00	7	<b>Verschlusskappe</b> Lock cap <i>Plaque de fermeture</i>	(2) 54,5 x 2		<b>317 332 03 29</b>
010.117-00	8	<b>Sicherungsring</b> Locking ring <i>Circlip</i>	(2) 55	DIN 472	<b>000472 055000</b>



passend für / to fit / correspondant à Mercedes Benz

**Achsbolzen - Satz**  
King pin kit  
*Jeu d'axe de fusée*

**45/46 x 225**



Artikelnummer Part Number N° de pièce	Abbildung Illustration Illustration	Bezeichnung Description Description	Abmessung Dimension Dimension	Bemerkung Remark Remarque	OE Nr. OE - no. Réf. oe.
<b>011.285-00</b>	1 - 9	Rep. - Satz Repair kit <i>Jeu de réparation</i>	<i>bestehend aus:</i> consisting of: <i>se composant de:</i>		<b>343 330 02 19</b> (343 586 02 33)
011.286-00	1	<b>Achsbolzen</b> King pin <i>Axe de fusée</i>	(1) 45/46 x 225		<b>326 332 02 06</b>
011.287-00	2	<b>Büchse, oben</b> Bush, top <i>Douille, en-haut</i>	(1) 46 x 55 x 50		<b>343 332 00 48</b>
011.222-10	3	<b>Büchse, unten</b> Bush, bottom <i>Douille, en-dessus</i>	(1) 45 x 55 x 50		<b>317 332 00 48</b>
011.229-00	4	<b>Drucklager</b> Thrust bearing <i>Roulement</i>	(1)		<b>000 981 83 18</b>
011.223-00	5	<b>Dichtring</b> Seal ring <i>Joint</i>	(4) 46 x 5		<b>317 997 01 45</b> (317 997 00 45)
011.226-00	6	<b>Abstandring</b> Distance ring <i>Rondelle</i>	(2) 47 x 55 x 4,5		<b>317 332 00 51</b>
011.224-00	7	<b>Verschlusskappe</b> Lock cap <i>Plaque de fermeture</i>	(2) 54,5 x 1		<b>317 332 02 29</b>
011.225-00	8	<b>Verschlusskappe</b> Lock cap <i>Plaque de fermeture</i>	(2) 54,5 x 2		<b>317 332 03 29</b>
010.117-00	9	<b>Sicherungsring</b> Locking ring <i>Circlip</i>	(2) 55	DIN 472	<b>000472 055000</b>

passend für / to fit / correspondant à Mercedes Benz

**Achsbolzen - Satz**  
King pin kit  
*Jeu d'axe de fusée*

**50 x 109**



011

Artikelnummer Part Number N° de pièce	Abbildung Illustration Illustration	Bezeichnung Description Description	Abmessung Dimension Dimension	Bemerkung Remark Remarque	OE Nr. OE - no. Réf. oe.
<b>011.330-00</b>	<b>1 - 7</b>	<b>Rep. - Satz</b> Repair kit <i>Jeu de réparation</i>	<b>bestehend aus:</b> consisting of: <i>se composant de:</i>	<b>oben</b> top <i>en-dessus</i>	<b>346 330 00 19</b> (346 586 00 33)
011.331-00	1	<b>Achsbolzen</b> King pin <i>Axe de fusée</i>	(1) 50 x 109		346 332 01 06
011.332-00	2	<b>Büchse</b> Bush <i>Douille</i>	(1) 50 x 57 x 45		346 332 00 48
011.333-00	3	<b>Dichtring</b> Seal ring <i>Joint</i>	(1) 57 x 75 x 7,5/6		010 997 17 46
011.334-00	4	<b>Sicherungsring</b> Locking ring <i>Circlip</i>	(1) 50	DIN 472	000472 050000
011.335-00	5	<b>Verschlussschraube</b> Lock screw <i>Vis de fermeture</i>	(1) M24 x 1,5		115 997 00 32
011.336-00	6	<b>Druckscheibe</b> Thrust washer <i>Disque de pression</i>	(1) 10 x 49 x 1		346 337 10 62
011.337-00	7	<b>Dichtring</b> Seal ring <i>Joint</i>	(1) 24,5 x 29 x 2	DIN 7603	007603 024106

passend für / to fit / correspondant à Mercedes Benz

**Achsbolzen - Satz**  
King pin kit  
*Jeu d'axe de fusée*

**50 x 119**



Artikelnummer Part Number N° de pièce	Abbildung Illustration Illustration	Bezeichnung Description Description	Abmessung Dimension Dimension	Bemerkung Remark Remarque	OE Nr. OE - no. Réf. oe.
<b>011.340-00</b>	1 - 6	<b>Rep. - Satz</b> Repair kit <i>Jeu de réparation</i>	<b>bestehend aus:</b> consisting of: <i>se composant de:</i>	<b>unten</b> bottom <i>en-dessous</i>	<b>346 330 01 19</b> (346 586 01 33)
011.341-00	1	<b>Achsbolzen</b> King pin <i>Axe de fusée</i>	(1) 50 x 119		<b>346 332 02 06</b>
011.342-00	2	<b>Büchse</b> Bush <i>Douille</i>	(1) 50 x 57 x 50		<b>360 332 00 48</b>
011.338-00	3	<b>Wellendichtring</b> Oil seal <i>Joint d'arbre</i>	(1) 64 x 80 x 11,5/16	<b>BASL</b>	<b>022 997 00 47</b>
011.344-00	4	<b>Verschlussschraube</b> Lock screw <i>Vis de fermeture</i>	(1) M24 x 1,5		<b>346 997 05 30</b>
011.337-00	5	<b>Dichtring</b> Seal ring <i>Joint</i>	(1) 24,5 x 29 x 2	DIN 7603	<b>007603 024106</b>
010.141-00	6	<b>Sprengring</b> Locking ring <i>Circlip</i>	(1) 35 x 2,5	DIN 9045	<b>009045 035001</b>

passend für / to fit / correspondant à Mercedes Benz

**Achsbolzen - Satz**  
King pin kit  
*Jeu d'axe de fusée*

**50 x 219**

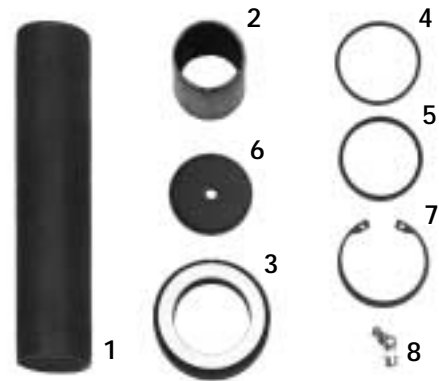

Artikelnummer Part Number N° de pièce	Abbildung Illustration Illustration	Bezeichnung Description Description	Abmessung Dimension Dimension	Bemerkung Remark Remarque	OE Nr. OE - no. Réf. oe.
<b>011.279-10</b>	<b>1 - 8</b>	<b>Rep. - Satz</b> Repair kit <i>Jeu de réparation</i>	<b>bestehend aus:</b> consisting of: <i>se composant de:</i>		<b>389 586 00 33</b>
011.271-00	1	<b>Achsbolzen</b> King pin <i>Axe de fusée</i>	(1) 50 x 219		<b>389 332 01 06</b>
011.272-00	2	<b>Büchse</b> Bush <i>Douille</i>	(2) 50 x 58 x 52		<b>389 332 01 48</b>
011.278-00	3	<b>Drucklager</b> Thrust bearing <i>Roulement</i>	(1)		<b>001 981 78 18</b> (004 981 05 05)
011.273-00	4	<b>O - Ring</b> O - ring <i>Joint torique</i>	(2) 52 x 3		<b>389 332 01 59</b>
011.275-00	5	<b>Dichtring</b> Seal washer <i>Joint</i>	(2) 50 x 58 x 4		<b>010 997 41 46</b> (011 997 35 46)
011.276-00	6	<b>Verschlusscheibe</b> Lock washer <i>Rondelle</i>	(2) 57 x 5 / M8 x 1		<b>389 332 00 27</b>
011.277-00	7	<b>Sicherungsring</b> Locking ring <i>Circlip</i>	(2) 58	DIN 472	<b>000472 058000</b>
011.122-00	8	<b>Schmiernippel</b> Grease nipple <i>Graisser</i>	(2) BM8 x 1	DIN 71412	<b>071412 008200</b>



passend für / to fit / correspondant à Mercedes Benz

**Achsbolzen - Satz**  
King pin kit  
*Jeu d'axe de fusée*

**50/51 x 222**

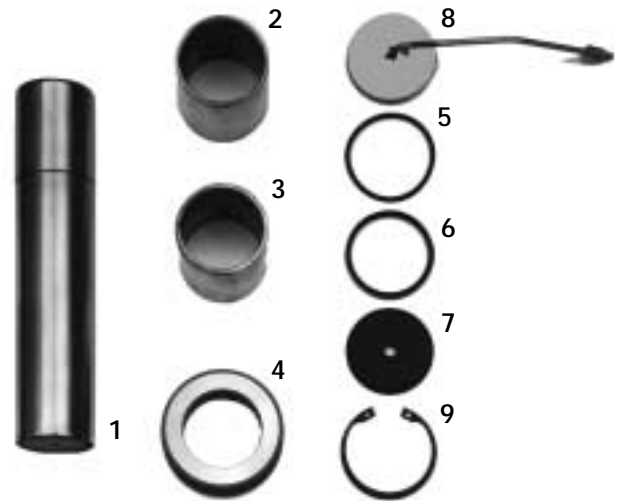

Artikelnummer Part Number N° de pièce	Abbildung Illustration Illustration	Bezeichnung Description Description	Abmessung Dimension Dimension	Bemerkung Remark Remarque	OE Nr. OE - no. Réf. oe.
<b>011.283-00</b>	1 - 9	<i>Rep. - Satz</i> Repair kit <i>Jeu de réparation</i>	<i>bestehend aus:</i> consisting of: <i>se composant de:</i>		<b>391 330 00 19</b> (391 586 00 33)
<b>011.288-00</b>	1	<b>Achsbolzen</b> King pin <i>Axe de fusée</i>	(1) 50/51 x 222		<b>389 332 04 06</b>
<b>011.290-00</b>	2	<b>Büchse, oben</b> Bush, top <i>Douille, en-haut</i>	(1) 51 x 58 x 52		<b>389 332 05 48</b>
<b>011.272-00</b>	3	<b>Büchse, unten</b> Bush, bottom <i>Douille, en-dessus</i>	(1) 50 x 58 x 52		<b>389 332 01 48</b>
<b>011.278-00</b>	4	<b>Drucklager</b> Thrust bearing <i>Roulement</i>	(1)		<b>001 981 78 18</b> (004 981 05 05)
<b>011.273-00</b>	5	<b>O - Ring</b> O - ring <i>Joint torique</i>	(2) 52 x 3		<b>389 332 01 59</b>
<b>011.394-00</b>	6	<b>Dichtring, oben</b> Seal ring, top <i>Joint, en-haut</i>	(1) 51 x 58 x 4		<b>006 997 71 47</b>
<b>011.275-00</b>	6	<b>Dichtring, unten</b> Seal ring, bottom <i>Joint, en-dessus</i>	(1) 50 x 58 x 4		<b>010 997 41 46</b> (011 997 35 46)
<b>011.276-00</b>	7	<b>Verschlusscheibe</b> Lock washer <i>Rondelle</i>	(1) 57 x 5 / M8 x 1		<b>389 332 00 27</b>
<b>011.289-00</b>	8	<b>Verschlussdeckel</b> Closure cap <i>Couvercle de fermeture</i>	(1) 57 x 5		<b>389 332 01 56</b>
<b>011.277-00</b>	9	<b>Sicherungsring</b> Locking ring <i>Circlip</i>	(2) 58	DIN 472	<b>000472 058000</b>

Aufgeführte Original-Ersatzteilenummern dienen nur zu Vergleichszwecken und dürfen in Rechnungen und Lieferscheinen an die Fahrzeugbesitzer nicht erscheinen. OE part nos serve for comparison and reference only. Les numéros d'origine ont seulement pour but la comparaison. Il n'est pas permis de mentionner les numéros d'origine dans les factures adressées aux propriétaires des poids lourds et remorques.



passend für / to fit / correspondant à Mercedes Benz

**Achsbolzen - Satz**  
King pin kit  
*Jeu d'axe de fusée*

**50/51 x 222**

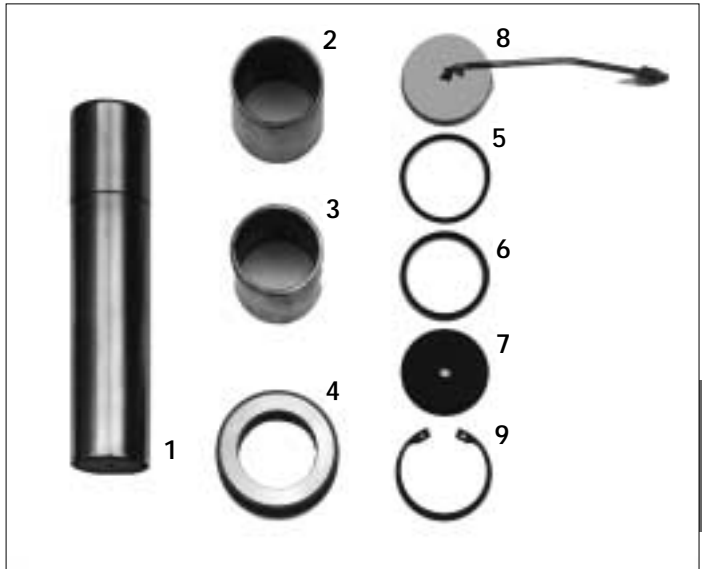

Artikelnummer Part Number N° de pièce	Abbildung Illustration Illustration	Bezeichnung Description Description	Abmessung Dimension Dimension	Bemerkung Remark Remarque	OE Nr. OE - no. Réf. oe.
<b>011.283-10</b>	1 - 9	<b>Rep. - Satz</b> Repair kit <i>Jeu de réparation</i>	<b>bestehend aus:</b> consisting of: <i>se composant de:</i>		
011.288-00	1	<b>Achsbolzen</b> King pin <i>Axe de fusée</i>	(2) 50/51 x 222		389 332 04 06
011.290-00	2	<b>Büchse, oben</b> Bush, top <i>Douille, en-haut</i>	(2) 51 x 58 x 52		389 332 05 48
011.272-00	3	<b>Büchse, unten</b> Bush, bottom <i>Douille, en-dessus</i>	(2) 50 x 58 x 52		389 332 01 48
011.278-00	4	<b>Drucklager</b> Thrust bearing <i>Roulement</i>	(2)		001 981 78 18 (004 981 05 05)
011.273-00	5	<b>O - Ring</b> O - ring <i>Joint torique</i>	(4) 52 x 3		389 332 01 59
011.394-00	6	<b>Dichtring, oben</b> Seal ring, top <i>Joint, en-haut</i>	(2) 51 x 58 x 4		006 997 71 47
011.275-00	6	<b>Dichtring, unten</b> Seal ring, bottom <i>Joint, en-dessus</i>	(2) 50 x 58 x 4		010 997 41 46 (011 997 35 46)
011.276-00	7	<b>Verschluss Scheibe</b> Lock washer <i>Rondelle</i>	(2) 57 x 5 / M8 x 1		389 332 00 27
011.289-00	8	<b>Verschlussdeckel</b> Closure cap <i>Couvercle de fermeture</i>	(2) 57 x 5		389 332 01 56
011.277-00	9	<b>Sicherungsring</b> Locking ring <i>Circlip</i>	(4) 58	DIN 472	000472 058000

Aufgeführte Original-Ersatzteilenumern dienen nur zu Vergleichszwecken und dürfen in Rechnungen und Lieferscheinen an die Fahrzeugbesitzer nicht erscheinen. OE part nos serve for comparison and reference only. Les numéros d'origine ont seulement pour but la comparaison. Il n'est pas permis de mentionner les numéros d'origine dans les factures adressées aux propriétaires des poids lourds et remorques.



passend für / to fit / correspondant à Mercedes Benz

**Achsbolzen - Satz**  
King pin kit  
*Jeu d'axe de fusée*

**50/51 x 222**



Artikelnummer Part Number N° de pièce	Abbildung Illustration Illustration	Bezeichnung Description Description	Abmessung Dimension Dimension	Bemerkung Remark Remarque	OE Nr. OE - no. Réf. oe.
<b>011.396-00</b>	1 - 8	Rep. - Satz Repair kit <i>Jeu de réparation</i>	<i>bestehend aus:</i> consisting of: <i>se composant de:</i>		<b>307 330 00 19</b> (307 586 00 33)
011.288-00	1	<b>Achsbolzen</b> King pin <i>Axe de fusée</i>	(1) 50/51 x 222		<b>389 332 04 06</b>
011.290-00	2	<b>Büchse, oben</b> Bush, top <i>Douille, en-haut</i>	(1) 51 x 58 x 52		<b>389 332 05 48</b>
011.272-00	3	<b>Büchse, unten</b> Bush, bottom <i>Douille, en-dessus</i>	(1) 50 x 58 x 52		<b>389 332 01 48</b>
011.278-00	4	<b>Drucklager</b> Thrust bearing <i>Roulement</i>	(1)		<b>001 981 78 18</b> (004 981 05 05)
011.273-00	5	<b>O - Ring</b> O - ring <i>Joint torique</i>	(2) 52 x 3		<b>389 332 01 59</b>
011.394-00	6	<b>Dichtring, oben</b> Seal ring, top <i>Joint, en-haut</i>	(1) 51 x 58 x 4		<b>006 997 71 47</b>
011.275-00	6	<b>Dichtring, unten</b> Seal ring, bottom <i>Joint, en-dessus</i>	(1) 50 x 58 x 4		<b>010 997 41 46</b> (011 997 35 46)
011.276-00	7	<b>Verschluss Scheibe</b> Lock washer <i>Rondelle</i>	(2) 57 x 5 / M8 x 1		<b>389 332 00 27</b>
011.277-00	8	<b>Sicherungsring</b> Locking ring <i>Circlip</i>	(2) 58	DIN 472	<b>000472 058000</b>

Aufgeführte Original-Ersatzteilenummern dienen nur zu Vergleichszwecken und dürfen in Rechnungen und Lieferscheinen an die Fahrzeugbesitzer nicht erscheinen. OE part nos serve for comparison and reference only. Les numéros d'origine ont seulement pour but la comparaison. Il n'est pas permis de mentionner les numéros d'origine dans les factures adressées aux propriétaires des poids lourds et remorques.

passend für / to fit / correspondant à Mercedes Benz

**Achsbolzen - Satz**  
King pin kit  
*Jeu d'axe de fusée*

**50 x 223**

passend für Fahrzeuge mit Trommelbremse  
to fit for vehicles with drum brake  
correspondant véhicule pour frein à tambour



Artikelnummer Part Number N° de pièce	Abbildung Illustration Illustration	Bezeichnung Description Description	Abmessung Dimension Dimension	Bemerkung Remark Remarque	OE Nr. OE - no. Réf. oe.
<b>011.470-00</b>	1 - 5	<b>Rep. - Satz, bestehend aus:</b> Repair kit, consisting of: <b>Jeu de réparation, se composant de:</b>	<b>Spurstangenhebelseite</b> Steering knuckle arm side <b>Coté de levier de commande de fusée et de roue</b>		<b>655 330 00 19</b>
011.278-00	1	<b>Drucklager</b> (1) Thrust bearing <b>Roulement</b>	50 x 22		<b>004 981 05 05</b>
011.471-00	2	<b>Nadellager</b> (4) Needle bearing <b>Roulement à aiguilles</b>	50 x 58 x 25		<b>009 981 38 10</b>
011.275-00	3	<b>Wellendichtring</b> (1) Seal ring <b>Joint d'arbre</b>	50 x 58 x 4		<b>010 997 41 46</b> (011 997 35 46)
011.394-00	4	<b>Wellendichtring</b> (1) Seal ring <b>Joint d'arbre</b>	51 x 58 x 4		<b>006 997 71 47</b>
011.472-00	5	<b>Dichtring - Aluminium</b> (2) Seal ring - aluminium <b>Joint - aluminium</b>	50 x 57 x 2	DIN 7603A	<b>007603 050100</b>

Bitte separat bestellen / Please order separately / Veuillez commander séparé



011.291-00	<b>Achsbolzen</b> King pin <b>Axe de fusée</b>	50 x 223	<b>942 332 00 06</b>
------------	--	----------	----------------------



passend für / to fit / correspondant à Mercedes Benz

**Achsbolzen - Satz**  
King pin kit  
*Jeu d'axe de fusée*

**50 x 223**

passend für Fahrzeuge mit Trommelbremse  
to fit for vehicles with drum brake  
correspondant véhicule pour frein à tambour



Artikelnummer Part Number N° de pièce	Abbildung Illustration Illustration	Bezeichnung Description Description	Abmessung Dimension Dimension	Bemerkung Remark Remarque	OE Nr. OE - no. Réf. oe.
<b>011.473-00</b>	1 - 6	<b>Rep. - Satz, bestehend aus:</b> Repair kit, consisting of: <i>Jeu de réparation, se composant de:</i>	<b>Lenkhebelseite</b> Steering arm side <i>Coté de levier de commande de roue</i>		<b>655 330 01 19</b>
011.474-00	1	<b>Druckring</b> (1) Seal ring <i>Joint</i>	50,1 x 78 / 9 x 20	<b>Messing</b> Brass <i>Laiton</i>	<b>389 332 00 62</b>
011.475-00	2	<b>Druckring</b> (1) Seal ring <i>Joint</i>	50,5 x 71 / 11	<b>Stahl</b> Steel <i>Acier</i>	<b>389 332 03 62</b>
011.471-00	3	<b>Nadellager</b> (4) Needle bearing <i>Roulement à aiguilles</i>	50 x 58 x 25		<b>009 981 38 10</b>
011.275-00	4	<b>Wellendichtring</b> (1) Seal ring <i>Joint d'arbre</i>	50 x 58 x 4		<b>010 997 41 46</b> (011 997 35 46)
011.394-00	5	<b>Wellendichtring</b> (1) Seal ring <i>Joint d'arbre</i>	51 x 58 x 4		<b>006 997 71 47</b>
011.472-00	6	<b>Dichtring - Aluminium</b> (2) Seal ring - aluminium <i>Joint - aluminium</i>	50 x 57 x 2	DIN 7603A	<b>007603 050100</b>

Bitte separat bestellen / Please order separately / Veuillez commander séparé



011.291-00	<b>Achsbolzen</b> King pin <i>Axe de fusée</i>	50 x 223	<b>942 332 00 06</b>
------------	--	----------	----------------------



passend für / to fit / correspondant à Mercedes Benz

**Achsbolzen - Satz**  
King pin kit  
*Jeu d'axe de fusée*

**50 x 223**

passend für Fahrzeuge mit Scheibenbremse / Actros  
to fit for vehicles with disc brake / Actros  
correspondant véhicule pour frein à disque / Actros



011

Artikelnummer Part Number N° de pièce	Abbildung Illustration Illustration	Bezeichnung Description Description	Abmessung Dimension Dimension	Bemerkung Remark Remarque	OE Nr. OE - no. Réf. oe.
<b>011.476-00</b>	1 - 4	<b>Rep. - Satz, bestehend aus:</b> Repair kit, consisting of: <i>Jeu de réparation, se composant de:</i>	<b>Spurstangenhebelseite</b> Steering knuckle arm side <i>Coté de levier de commande de fusée et de roue</i>		<b>655 330 04 19</b>
011.542-00	1	<b>Drucklager</b> (1) Thrust bearing <i>Roulement</i>	50 x 78 x 22 / 25		<b>002 981 41 18</b>
011.471-00	2	<b>Nadellager</b> (4) Needle bearing <i>Roulement à aiguilles</i>	50 x 58 x 25		<b>009 981 38 10</b>
011.540-00	3	<b>Druckring</b> (1) Seal ring <i>Joint</i>	51 x 70 x 6,5	<b>Messing</b> Brass <i>Laiton</i>	<b>942 332 04 62</b> (942 332 01 62)
011.541-00	4	<b>Wellendichtring</b> (1) Seal ring <i>Joint d'arbre</i>	70 x 79 x 5,3		<b>020 997 49 47</b>
<b>Bitte separat bestellen / Please order separately / Veuillez commander séparé</b>					
011.291-00		<b>Achsbolzen</b> King pin <i>Axe de fusée</i>	50 x 223		<b>942 332 00 06</b>



passend für / to fit / correspondant à Mercedes Benz

**Achsbolzen - Satz**  
King pin kit  
*Jeu d'axe de fusée*

**50 x 223**

passend für Fahrzeuge mit Scheibenbremse / Actros  
to fit for vehicles with disc brake / Actros  
correspondant véhicule pour frein à disque / Actros



Artikelnummer Part Number N° de pièce	Abbildung Illustration Illustration	Bezeichnung Description Description	Abmessung Dimension Dimension	Bemerkung Remark Remarque	OE Nr. OE - no. Réf. oe.
<b>011.477-00</b>	1 - 4	<b>Rep. - Satz, bestehend aus:</b> Repair kit, consisting of: <b>Jeu de réparation, se composant de:</b>	<b>Lenkhebelseite</b> Steering arm side <b>Coté de levier de commande de roue</b>		<b>655 330 05 19</b>
011.543-00	1	<b>Drucklager</b> Thrust bearing <b>Roulement</b>	(1) 51 x 80 x 22 / 25		<b>942 980 01 10</b>
011.471-00	2	<b>Nadellager</b> Needle bearing <b>Roulement à aiguilles</b>	(4) 50 x 58 x 25		<b>009 981 38 10</b>
011.540-00	3	<b>Druckring</b> Seal ring <b>Joint</b>	(1) 51 x 70 x 6,5	<b>Messing</b> Brass <b>Laiton</b>	<b>942 332 04 62</b> (942 332 01 62)
011.541-00	4	<b>Wellendichtring</b> Seal ring <b>Joint d'arbre</b>	(1) 70 x 79 x 5,3		<b>020 997 49 47</b>

**Bitte separat bestellen / Please order separately / Veuillez commander séparé**



011.291-00	<b>Achsbolzen</b> King pin <b>Axe de fusée</b>	50 x 223	<b>942 332 00 06</b>
------------	--	----------	----------------------

passend für / to fit / correspondant à Mercedes Benz

**Achsbolzen - Satz**  
King pin kit  
*Jeu d'axe de fusée*

**50 x 223**

passend für Fahrzeuge mit Trommelbremse / Actros  
to fit for vehicles with drum brake / Actros  
correspondant véhicule pour frein à tambour / Actros



Artikelnummer Part Number N° de pièce	Abbildung Illustration Illustration	Bezeichnung Description Description	Abmessung Dimension Dimension	Bemerkung Remark Remarque	OE Nr. OE - no. Réf. oe.
<b>011.478-00</b>	1 - 3	<b>Rep. - Satz, bestehend aus:</b> Repair kit, consisting of: <i>Jeu de réparation, se composant de:</i>	<b>Spurstangenhebelseite</b> Steering knuckle arm side <i>Coté de levier de commande de fusée et de roue</i>		<b>655 330 06 19</b> (655 330 02 19)
011.542-00	1	<b>Drucklager</b> (1) Thrust bearing <i>Roulement</i>	50 x 78 x 22 / 25		<b>002 981 41 18</b>
011.471-00	2	<b>Nadellager</b> (4) Needle bearing <i>Roulement à aiguilles</i>	50 x 58 x 25		<b>009 981 38 10</b>
011.394-00	3	<b>Wellendichtring</b> (1) Seal ring <i>Joint d'arbre</i>	51 x 58 x 4		<b>006 997 71 47</b>

*Bitte separat bestellen / Please order separately / Veuillez commander séparé*

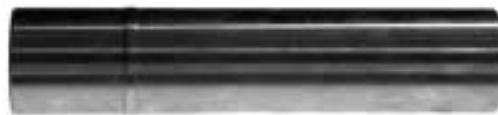

011.291-00	<b>Achsbolzen</b> King pin <i>Axe de fusée</i>	50 x 223	<b>942 332 00 06</b>
------------	--	----------	----------------------



passend für / to fit / correspondant à Mercedes Benz

**Achsbolzen - Satz**  
King pin kit  
*Jeu d'axe de fusée*

**50 x 223**

passend für Fahrzeuge mit Trommelbremse / Actros  
to fit for vehicles with drum brake / Actros  
correspondant véhicule pour frein à tambour / Actros



Artikelnummer Part Number N° de pièce	Abbildung Illustration Illustration	Bezeichnung Description Description	Abmessung Dimension Dimension	Bemerkung Remark Remarque	OE Nr. OE - no. Réf. oe.
<b>011.479-00</b>	1 - 3	<b>Rep. - Satz, bestehend aus:</b> Repair kit, consisting of: <i>Jeu de réparation, se composant de:</i>	<b>Lenkhebelseite</b> Steering arm side <i>Coté de levier de commande de roue</i>		<b>655 330 07 19</b> (655 330 03 19)
011.543-00	1	<b>Drucklager</b> (1) Thrust bearing <i>Roulement</i>	51 x 80 x 22 / 25		<b>942 980 01 10</b>
011.471-00	2	<b>Nadellager</b> (4) Needle bearing <i>Roulement à aiguilles</i>	50 x 58 x 25		<b>009 981 38 10</b>
011.394-00	3	<b>Wellendichtring</b> (1) Seal ring <i>Joint d'arbre</i>	51 x 58 x 4		<b>006 997 71 47</b>

*Bitte separat bestellen / Please order separately / Veuillez commander séparé*

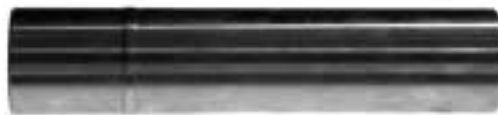

011.291-00		<b>Achsbolzen</b> King pin <i>Axe de fusée</i>	50 x 223		<b>942 332 00 06</b>
------------	--	--	----------	--	----------------------



passend für / to fit / correspondant à Mercedes Benz

**Achsbolzen - Satz**  
King pin kit  
*Jeu d'axe de fusée*

**54 x 237**

passend für Fahrzeuge mit Scheibenbremse  
to fit for vehicles with disc brake  
*correspondant véhicule pour frein à disque*



Artikelnummer Part Number N° de pièce	Abbildung Illustration Illustration	Bezeichnung Description Description	Abmessung Dimension Dimension	Bemerkung Remark Remarque	OE Nr. OE - no. Réf. oe.
<b>011.462-00</b>	1 - 4	<b>Rep. - Satz, bestehend aus:</b> Repair kit, consisting of: <i>Jeu de réparation, se composant de:</i>	<b>Spurstangenhebelseite</b> Steering knuckle arm side <i>Coté de levier de commande de fusée et de roue</i>		<b>942 330 04 19</b>
011.466-00	1	<b>Nadellager</b> (4) Needle bearing <i>Roulement à aiguilles</i>	54 x 62 x 27		<b>014 981 63 10</b>
011.541-00	2	<b>Wellendichtring</b> (1) Seal ring <i>Joint d'arbre</i>	70 x 79 x 5,3		<b>020 997 49 47</b>
011.467-00	3	<b>Druckscheibe</b> (1) Seal ring <i>Joint d'arbre</i>	55 x 70 x 6,5		<b>942 332 05 62</b>
011.468-00	4	<b>Drucklager</b> (1) Thrust bearing <i>Roulement</i>	55 x 82 x 22 / 25		<b>002 981 78 18</b>

*Bitte separat bestellen / Please order separately / Veuillez commander séparé*



011.461-00		<b>Achsbolzen</b> King pin <i>Axe de fusée</i>	54 x 237		<b>942 332 08 06</b>
------------	--	--	----------	--	----------------------



passend für / to fit / correspondant à Mercedes Benz

**Achsbolzen - Satz**  
King pin kit  
*Jeu d'axe de fusée*

**54 x 237**

passend für Fahrzeuge mit Scheibenbremse  
to fit for vehicles with disc brake  
*correspondant véhicule pour frein à disque*



Artikelnummer Part Number N° de pièce	Abbildung Illustration Illustration	Bezeichnung Description Description	Abmessung Dimension Dimension	Bemerkung Remark Remarque	OE Nr. OE - no. Réf. oe.
<b>011.463-00</b>	1 - 4	<b>Rep. - Satz, bestehend aus:</b> Repair kit, consisting of: <i>Jeu de réparation, se composant de:</i>	<b>Lenkhebelseite</b> Steering arm side <i>Coté de levier de commande de roue</i>		<b>942 330 05 19</b>
011.466-00	1	<b>Nadellager</b> (4) Needle bearing <i>Roulement à aiguilles</i>	54 x 62 x 27		<b>014 981 63 10</b>
011.541-00	2	<b>Wellendichtring</b> (1) Seal ring <i>Joint d'arbre</i>	70 x 79 x 5,3		<b>020 997 49 47</b>
011.467-00	3	<b>Druckscheibe</b> (1) Seal ring <i>Joint d'arbre</i>	55 x 70 x 6,5		<b>942 332 05 62</b>
011.469-00	4	<b>Drucklager</b> (1) Thrust bearing <i>Roulement</i>	55 x 86 x 22 / 26		<b>942 980 02 10</b>

*Bitte separat bestellen / Please order separately / Veuillez commander séparé*



011.461-00		<b>Achsbolzen</b> King pin <i>Axe de fusée</i>	54 x 237		<b>942 332 08 06</b>
------------	--	--	----------	--	----------------------



passend für / to fit / correspondant à Mercedes Benz

**Achsbolzen - Satz**  
King pin kit  
*Jeu d'axe de fusée*

**54 x 237**

passend für Fahrzeuge mit Trommelbremse  
to fit for vehicles with drum brake  
*correspondant véhicule pour frein à tambour*



011

Artikelnummer Part Number N° de pièce	Abbildung Illustration Illustration	Bezeichnung Description Description	Abmessung Dimension Dimension	Bemerkung Remark Remarque	OE Nr. OE - no. Réf. oe.
<b>011.464-00</b>	1 - 3	<i>Rep. - Satz, bestehend aus:</i> Repair kit, consisting of: <i>Jeu de réparation, se composant de:</i>	<i>Spurstangenhebelseite</i> Steering knuckle arm side <i>Coté de levier de commande de fusée de roue</i>		942 330 02 19
011.466-00	1	<b>Nadellager</b> (4) Needle bearing <i>Roulement à aiguilles</i>	54 x 62 x 27		014 981 63 10
011.468-00	2	<b>Drucklager</b> (1) Thrust bearing <i>Roulement</i>	55 x 82 x 22 / 25		002 981 78 18
011.453-00	3	<b>Dichtring</b> (1) Seal ring <i>Joint</i>	55 x 62 x 4		015 997 37 47

*Bitte separat bestellen / Please order separately / Veuillez commander séparé*



011.461-00		<b>Achsbolzen</b> King pin <i>Axe de fusée</i>	54 x 237		942 332 08 06
------------	--	--	----------	--	---------------



passend für / to fit / correspondant à Mercedes Benz

**Achsbolzen - Satz**  
King pin kit  
*Jeu d'axe de fusée*

**54 x 237**

passend für Fahrzeuge mit Trommelbremse  
to fit for vehicles with drum brake  
correspondant véhicule pour frein à tambour



Artikelnummer Part Number N° de pièce	Abbildung Illustration Illustration	Bezeichnung Description Description	Abmessung Dimension Dimension	Bemerkung Remark Remarque	OE Nr. OE - no. Réf. oe.
<b>011.465-00</b>	1 - 3	<b>Rep. - Satz, bestehend aus:</b> Repair kit, consisting of: <i>Jeu de réparation, se composant de:</i>	<b>Lenkhebelseite</b> Steering arm side <i>Coté de levier de commande de roue</i>		<b>942 330 03 19</b>
011.466-00	1	<b>Nadellager</b> (4) Needle bearing <i>Roulement à aiguilles</i>	54 x 62 x 27		<b>014 981 63 10</b>
011.469-00	2	<b>Drucklager</b> (1) Thrust bearing <i>Roulement</i>	55 x 86 x 22 / 26		<b>942 980 02 10</b>
011.453-00	3	<b>Dichtring</b> (1) Seal ring <i>Joint</i>	55 x 62 x 4		<b>015 997 37 47</b>

*Bitte separat bestellen / Please order separately / Veuillez commander séparé*

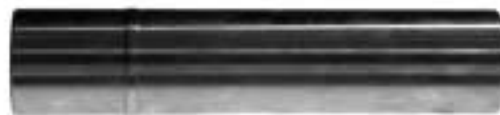

011.461-00		<b>Achsbolzen</b> King pin <i>Axe de fusée</i>	54 x 237		<b>942 332 08 06</b>
------------	--	--	----------	--	----------------------

passend für / to fit / correspondant à Mercedes Benz

**Achsbolzen - Satz**  
King pin kit  
*Jeu d'axe de fusée*

**55 x 109**



Artikelnummer Part Number N° de pièce	Abbildung Illustration Illustration	Bezeichnung Description Description	Abmessung Dimension Dimension	Bemerkung Remark Remarque	OE Nr. OE - no. Réf. oe.
<b>011.444-00</b>	<b>1 - 7</b>	<b>Rep. - Satz</b> Repair kit <i>Jeu de réparation</i>	<b>bestehend aus:</b> consisting of: <i>se composant de:</i>	<b>oben</b> top <i>en-dessus</i>	<b>625 330 01 19</b>
<b>011.448-00</b>	<b>1</b>	<b>Achsbolzen</b> King pin <i>Axe de fusée</i>	(1) 55 x 109		<b>625 332 00 06</b>
<b>011.445-00</b>	<b>2</b>	<b>Büchse</b> Bush <i>Douille</i>	(1) 55 x 62 x 48,5		
<b>011.446-00</b>	<b>3</b>	<b>Dichtring</b> Seal ring <i>Joint</i>	(1) 62 x 75 x 7,5		<b>015 997 60 47</b>
<b>010.117-00</b>	<b>4</b>	<b>Sicherungsring</b> Locking ring <i>Circlip</i>	(1) 55	DIN 472	<b>000472 055000</b>
<b>011.335-00</b>	<b>5</b>	<b>Verschlussschraube</b> Lock screw <i>Vis de fermeture</i>	(1) M24 x 1,5		<b>115 997 00 32</b>
<b>011.336-00</b>	<b>6</b>	<b>Druckscheibe</b> Thrust washer <i>Disque de pression</i>	(1) 10 x 49 x 1		<b>346 337 10 62</b>
<b>011.337-00</b>	<b>7</b>	<b>Dichtring</b> Seal ring <i>Joint</i>	(1) 24,5 x 29 x 2	DIN 7603	<b>007603 024106</b>



passend für / to fit / correspondant à Mercedes Benz

**Achsbolzen - Satz**  
King pin kit  
*Jeu d'axe de fusée*

**55 x 60 x 76 x 126**



Artikelnummer Part Number N° de pièce	Abbildung Illustration Illustration	Bezeichnung Description Description	Abmessung Dimension Dimension	Bemerkung Remark Remarque	OE Nr. OE - no. Réf. oe.
<b>011.449-00</b>	1 - 6	<b>Rep. - Satz</b> Repair kit <i>Jeu de réparation</i>	<b>bestehend aus:</b> consisting of: <i>se composant de:</i>	<b>unten</b> bottom <i>en dessous</i>	<b>625 330 02 19</b>
011.450-00	1	<b>Achsbolzen</b> King pin <i>Axe de fusée</i>	(1) 55 x 60 x 76 x 126		
011.451-00	2	<b>Büchse</b> Bush <i>Douille</i>	(1) 55 x 62 x 56		
011.452-00	3	<b>O - Ring</b> O - ring <i>Joint torique</i>	(2) 70 x 3		
011.337-00	4	<b>Dichtring</b> Seal ring <i>Joint</i>	(1) 24,5 x 29 x 2	DIN 7603	<b>007603 024106</b>
011.344-00	5	<b>Verschlussschraube</b> Lock screw <i>Vis de fermeture</i>	(1) M24 x 1,5		<b>346 997 05 30</b>
010.141-00	6	<b>Sprengring</b> Locking ring <i>Circlip</i>	(1) 35 x 2,5	DIN 9045	<b>009045 035001</b>



passend für / to fit / correspondant à Mercedes Benz

**Kegelradmuttern**  
Bevel gear nuts  
*Ecrous de roue conique*



Artikelnummer Part Number N° de pièce	Abmessung Dimension Dimension	OE Nr. Oe - no. Réf. oe.
011.407-00	M40 x 1,5	327 353 01 72
011.408-00	M45 x 1,5	366 353 00 72
011.409-00	M55 x 1,5	385 351 05 72 (346 353 00 72)

**Rep. - Satz Antriebswelle**  
Propeller shaft repair kits  
*Jeu de réparation pour arbre de commande*



Artikelnummer Part Number N° de pièce	Abbildung Illustration Illustration	Bezeichnung Description Description	Abmessung Dimension Dimension	Bemerkung Remark Remarque	OE Nr. Oe - no. Réf. oe.
<b>011.061-00</b>	1 - 3	<b>Rep. - Satz</b> Repair kit <i>Jeu de réparation</i>	<i>bestehend aus:</i> consisting of: <i>se composant de:</i>	<i>bis Achsnr. 376 710</i> up to axle-no. 376 710 <i>jusqu' à numéro de essieu 376 710</i>	
011.062-00	1	<b>Nadellager</b> Needle bearing <i>Roulement à aiguilles</i>	(2) 50 x 65 x 25		005 981 63 10
011.063-00	2	<b>Dichtring</b> Seal ring <i>Joint</i>	(2) 50 x 70 x 8 B2		006 997 90 46
011.064-00	3	<b>Dichtring</b> Seal ring <i>Joint</i>	(2) 50 x 70 x 10/14		006 997 96 46



*passend für / to fit / correspondant à* Mercedes Benz

**Rep. - Satz Antriebswelle**  
 Propeller shaft repair kit  
**Jeu de réparation pour arbre de commande**

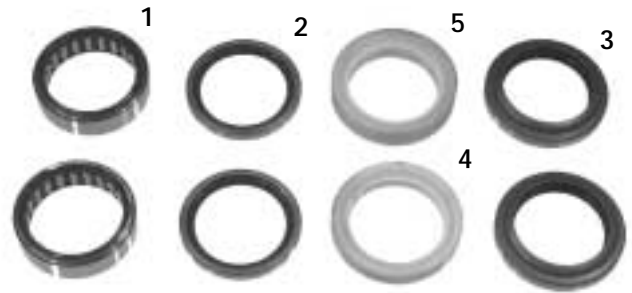

<i>Artikelnummer</i> Part Number <i>N° de pièce</i>	<i>Abbildung</i> Illustration <i>Illustration</i>	<i>Bezeichnung</i> Description <i>Description</i>	<i>Abmessung</i> Dimension <i>Dimension</i>	<i>Bemerkung</i> Remark <i>Remarque</i>	<i>OE Nr.</i> OE - no. <i>Réf. oe.</i>
<b>011.065-00</b>	<b>1 - 5</b>	<b>Rep. - Satz</b> Repair kit <b>Jeu de réparation</b>	<b>bestehend aus:</b> consisting of: <b>se composant de:</b>	<b>ab Achsnr. 376 711</b> from to axle-no. 376 711 <b>à partir de essieu 376 711</b>	
<b>011.066-00</b>	<b>1</b>	<b>Nadellager</b> Needle bearing <b>Roulement à aiguilles</b>	(2) 50 x 65 x 17		<b>004 981 63 10</b>
<b>011.067-00</b>	<b>2</b>	<b>Dichtring</b> Seal ring <b>Joint</b>	(2) 50 x 65 x 8 B1		<b>010 997 97 46</b>
<b>011.064-00</b>	<b>3</b>	<b>Dichtring</b> Seal ring <b>Joint</b>	(2) 50 x 70 x 10/14		<b>006 997 96 46</b>
<b>011.068-00</b>	<b>4</b>	<b>Schaumstoffring</b> Foam plastic ring <b>Anneau de plastique mousse</b>	(1) 50 x 70 x 10		<b>010 997 94 46</b>
<b>011.069-00</b>	<b>5</b>	<b>Schaumstoffring</b> Foam plastic ring <b>Anneau de plastique mousse</b>	(1) 50 x 70 x 15		<b>010 997 95 46</b>

*Aufgeführte Original-Ersatzteilenumern dienen nur zu Vergleichszwecken und dürfen in Rechnungen und Lieferscheinen an die Fahrzeugbesitzer nicht erscheinen. OE part nos serve for comparison and reference only. Les numéros d'origine ont seulement pour but la comparaison. Il n'est pas permis de mentionner les numéros d'origine dans les factures adressées aux propriétaires des poids lourds et remorques.*





passend für / to fit / correspondant à Mercedes Benz

**Rep. - Satz Antriebswelle**  
 Propeller shaft repair kit  
*Jeu de réparation pour arbre de commande*

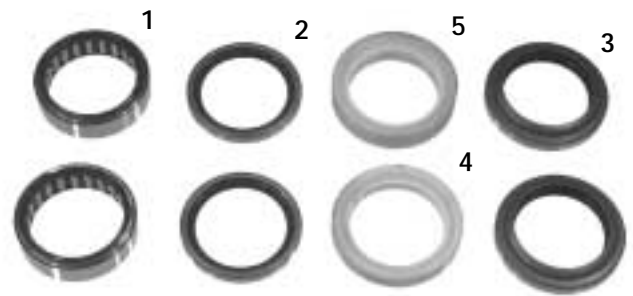

011

Artikelnummer Part Number N° de pièce	Abbildung Illustration Illustration	Bezeichnung Description Description	Abmessung Dimension Dimension	Bemerkung Remark Remarque	OE Nr. OE - no. Réf. oe.
<b>011.081-00</b>	<b>1 - 6</b>	<b>Rep. - Satz</b> Repair kit <i>Jeu de réparation</i>	<b>bestehend aus:</b> consisting of: <i>se composant de:</i>	<b>Vierachsfahrzeuge</b> Four axle vehicle <i>Véhicule à quatre essieux</i>	
011.066-00	1	<b>Nadellager</b> Needle bearing <i>Roulement à aiguilles</i>	(2) 50 x 65 x 17		004 981 63 10
011.067-00	2	<b>Dichtring</b> Seal ring <i>Joint</i>	(2) 50 x 65 x 8 B1		010 997 97 46
011.064-00	3	<b>Dichtring</b> Seal ring <i>Joint</i>	(1) 50 x 70 x 10/14		006 997 96 46
011.082-00	4	<b>Dichtring</b> Seal ring <i>Joint</i>	(1) 50 x 65 x 10/8 B2		003 997 25 46
011.069-00	5	<b>Schaumstoffring</b> Foam plastic ring <i>Anneau de plastique mousse</i>	(1) 50 x 70 x 15		010 997 95 46
011.083-00	6	<b>Schaumstoffring</b> Foam plastic ring <i>Anneau de plastique mousse</i>	(1) 51 x 66 x 11		625 332 00 59

Aufgeführte Original-Ersatzteilenumern dienen nur zu Vergleichszwecken und dürfen in Rechnungen und Lieferscheinen an die Fahrzeugbesitzer nicht erscheinen. OE part nos serve for comparison and reference only. *Les numéros d'origine ont seulement pour but la comparaison.*  
 Il n'est pas permis de mentionner les numéros d'origine dans les factures adressées aux propriétaires des poids lourds et remorques.



*passend für / to fit / correspondant à* Mercedes Benz

**Rep. - Satz Antriebswelle**  
 Propeller shaft repair kit  
*Jeu de réparation pour arbre de commande*

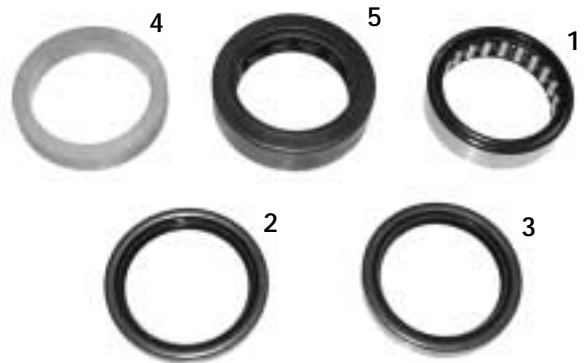

<i>Artikelnummer</i> Part Number <i>N° de pièce</i>	<i>Abbildung</i> Illustration <i>Illustration</i>	<i>Bezeichnung</i> Description <i>Description</i>	<i>Abmessung</i> Dimension <i>Dimension</i>	<i>Bemerkung</i> Remark <i>Remarque</i>	<i>OE Nr.</i> OE - no. <i>Réf. oe.</i>
<b>011.081-10</b>	<b>1 - 5</b>	<b>Rep. - Satz</b> Repair kit <i>Jeu de réparation</i>	<b>bestehend aus:</b> consisting of: <i>se composant de:</i>		
<i>011.066-00</i>	<i>1</i>	<i>Nadellager</i> Needle bearing <i>Roulement à aiguilles</i>	(2) 50 x 65 x 17		<i>004 981 63 10</i>
<i>011.067-00</i>	<i>2</i>	<i>Dichtring</i> Seal ring <i>Joint</i>	(2) 50 x 65 x 8 B1		<i>010 997 97 46</i>
<i>011.082-00</i>	<i>3</i>	<i>Dichtring</i> Seal ring <i>Joint</i>	(1) 50 x 65 x 10/8 B2		<i>003 997 25 46</i>
<i>011.083-00</i>	<i>4</i>	<i>Schaumstoffring</i> Foam plastic ring <i>Anneau de plastique mousse</i>	(1) 51 x 66 x 11		<i>625 332 00 59</i>
<i>011.087-00</i>	<i>5</i>	<i>Wellendichtring</i> Seal ring <i>Joints d'arbre</i>	(1) 50 x 70 x 18/20		<i>018 997 78 47</i>

*Aufgeführte Original-Ersatzteilenumern dienen nur zu Vergleichszwecken und dürfen in Rechnungen und Lieferscheinen an die Fahrzeugbesitzer nicht erscheinen. OE part nos serve for comparison and reference only. Les numéros d'origine ont seulement pour but la comparaison. Il n'est pas permis de mentionner les numéros d'origine dans les factures adressées aux propriétaires des poids lourds et remorques.*



passend für / to fit / correspondant à Mercedes Benz

**Rep. - Satz Antriebswelle**  
 Propeller shaft repair kit  
*Jeu de réparation pour arbre de commande*



011

Artikelnummer Part Number N° de pièce	Abbildung Illustration Illustration	Bezeichnung Description Description	Abmessung Dimension Dimension	Bemerkung Remark Remarque	OE Nr. OE - no. Réf. oe.
<b>011.088-00</b>	1 - 5	<b>Rep. - Satz</b> Repair kit <i>Jeu de réparation</i>	<b>bestehend aus:</b> consisting of: <i>se composant de:</i>		<b>659 330 02 51</b>
011.089-00	1	<b>Innenring</b> Inner ring <i>Anneau intérieur</i>	(1) 45 x 50 x 47,7		<b>494 981 10 81</b>
011.066-00	2	<b>Nadellager</b> Needle bearing <i>Roulement à aiguilles</i>	(1) 50 x 65 x 17		<b>004 981 63 10</b>
011.064-00	3	<b>Dichtring</b> Seal ring <i>Joint</i>	(1) 50 x 70 x 10/14		<b>006 997 96 46</b>
011.067-00	4	<b>Dichtring</b> Seal ring <i>Joint</i>	(1) 50 x 65 x 8 B1		<b>010 997 97 46</b>
011.068-00	5	<b>Schaumstoffring</b> Foam plastic ring <i>Anneau de plastique mousse</i>	(1) 50 x 70 x 10		<b>010 997 94 46</b>



*passend für / to fit / correspondant à* Mercedes Benz

**Rep. - Satz Antriebswelle**  
Propeller shaft repair kit  
**Jeu de réparation pour arbre de commande**

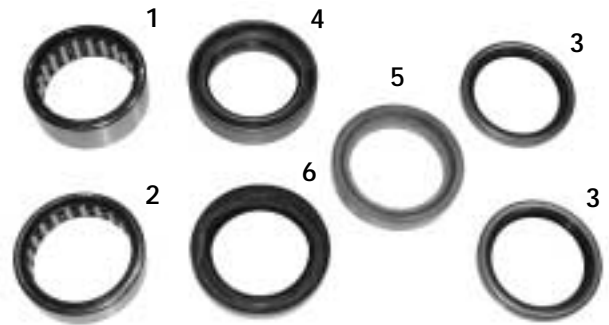

<i>Artikelnummer</i> Part Number <i>N° de pièce</i>	<i>Abbildung</i> Illustration <i>Illustration</i>	<i>Bezeichnung</i> Description <i>Description</i>	<i>Abmessung</i> Dimension <i>Dimension</i>	<i>Bemerkung</i> Remark <i>Remarque</i>	<i>OE Nr.</i> OE - no. <i>Réf. oe.</i>
<b>011.092-00</b>	<b>1 - 6</b>	<b>Rep. - Satz</b> Repair kit <b>Jeu de réparation</b>	<b>bestehend aus:</b> consisting of: <b>se composant de:</b>		
<b>011.062-00</b>	<b>1</b>	<b>Nadellager</b> Needle bearing <b>Roulement à aiguilles</b>	(1) 50 x 65 x 25		<b>005 981 63 10</b>
<b>011.066-00</b>	<b>2</b>	<b>Nadellager</b> Needle bearing <b>Roulement à aiguilles</b>	(1) 50 x 65 x 17		<b>004 981 63 10</b>
<b>011.067-00</b>	<b>3</b>	<b>Dichtring</b> Seal ring <b>Joint</b>	(2) 50 x 65 x 8 B1		<b>010 997 97 46</b>
<b>011.064-00</b>	<b>4</b>	<b>Dichtring</b> Seal ring <b>Joint</b>	(1) 50 x 70 x 10/14		<b>006 997 96 46</b>
<b>011.068-00</b>	<b>5</b>	<b>Schaumstoffring</b> Foam plastic ring <b>Anneau de plastique mousse</b>	(1) 50 x 70 x 10		<b>010 997 94 46</b>
<b>011.087-00</b>	<b>6</b>	<b>Wellendichtring</b> Seal ring <b>Joints d'arbre</b>	(1) 50 x 70 x 18/20		<b>018 997 78 47</b>

*Aufgeführte Original-Ersatzteilenumern dienen nur zu Vergleichszwecken und dürfen in Rechnungen und Lieferscheinen an die Fahrzeugbesitzer nicht erscheinen. OE part nos serve for comparison and reference only. Les numéros d'origine ont seulement pour but la comparaison. Il n'est pas permis de mentionner les numéros d'origine dans les factures adressées aux propriétaires des poids lourds et remorques.*



*passend für / to fit / correspondant à* Mercedes Benz

**Rep. - Satz Antriebswelle**  
 Propeller shaft repair kit  
*Jeu de réparation pour arbre de commande*



011

<i>Artikelnummer</i> Part Number <i>N° de pièce</i>	<i>Abbildung</i> Illustration <i>Illustration</i>	<i>Bezeichnung</i> Description <i>Description</i>	<i>Abmessung</i> Dimension <i>Dimension</i>	<i>Bemerkung</i> Remark <i>Remarque</i>	<i>OE Nr.</i> OE - no. <i>Réf. oe.</i>
<b>011.169-10</b>	<b>1 - 5</b>	<b>Rep. - Satz</b> Repair kit <i>Jeu de réparation</i>	<b>bestehend aus:</b> consisting of: <i>se composant de:</i>		
<i>011.066-00</i>	<i>1</i>	<i>Nadellager</i> Needle bearing <i>Roulement à aiguilles</i>	(2) 50 x 65 x 17		<i>004 981 63 10</i>
<i>011.067-00</i>	<i>2</i>	<i>Dichtring</i> Seal ring <i>Joint</i>	(2) 50 x 65 x 8 B1		<i>010 997 97 46</i>
<i>011.064-00</i>	<i>3</i>	<i>Dichtring</i> Seal ring <i>Joint</i>	(1) 50 x 70 x 10/14		<i>006 997 96 46</i>
<i>011.068-00</i>	<i>4</i>	<i>Schaumstoffring</i> Foam plastic ring <i>Anneau de plastique mousse</i>	(1) 50 x 70 x 10		<i>010 997 94 46</i>
<i>011.087-00</i>	<i>5</i>	<i>Wellendichtring</i> Oil seal <i>Joint d'arbre</i>	(1) 50 x 70 x 18/20		<i>018 997 78 47</i>



passend für / to fit / correspondant à Mercedes Benz

**Dichtungssatz für AP-Vorderachse**  
 Seal kit for AP-front axle  
**Jeu de joints d'étanchéité pour essieu avant (AP)**

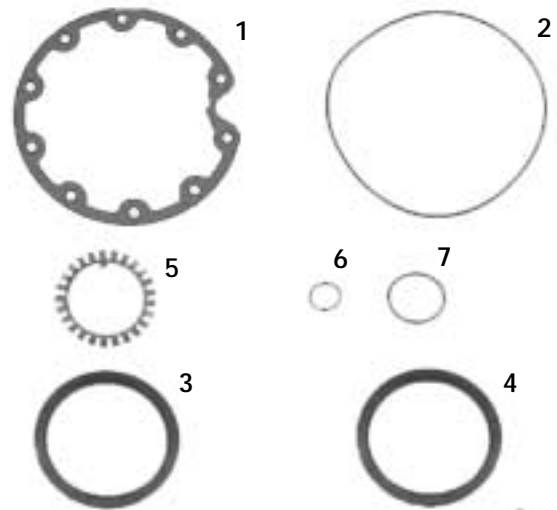

Artikelnummer Part Number N° de pièce	Abbildung Illustration Illustration	Bezeichnung Description Description	Abmessung Dimension Dimension	Bemerkung Remark Remarque	OE Nr. OE - no. Réf. oe.
<b>011.074-00</b>	<b>1 - 7</b>	<b>Rep. - Satz</b> Repair kit <b>Jeu de réparation</b>	<b>bestehend aus:</b> consisting of: <b>se composant de:</b>		
011.054-00	1	<b>Dichtung</b> Gasket <b>Joint</b>	(1) 247 x 276 x 0,5	<b>für Gußdeckel</b> for cast cover <b>pour couvercle moulée</b>	<b>650 356 01 80</b>
011.077-00	2	<b>O - Ring</b> o - ring <b>Joint torique</b>	(1) 270 x 6		<b>494 334 00 59</b>
011.076-00	3	<b>Wellendichtring</b> Oil seal <b>Joint d'arbre</b>	(1) 160 x 180 x 10 B1DRW		<b>011 997 17 46</b> (010 997 30 46)
011.075-00	4	<b>Wellendichtring</b> Oil seal <b>Joint d'arbre</b>	(1) 160 x 180 x 10 B1SL		<b>010 997 31 46</b> (011 997 18 46)
011.059-00	5	<b>Sicherungsblech</b> Lock sheet <b>Tôle de sécurité</b>	(1)		<b>355 356 01 73</b>
011.057-00	6	<b>Dichtring</b> Seal ring <b>Joint</b>	(1) 24	<b>DIN 7603</b>	<b>007603 024106</b>
011.058-00	7	<b>Dichtring</b> Seal ring <b>Joint</b>	(1) 45	<b>DIN 7603</b>	<b>007603 045100</b>

Aufgeführte Original-Ersatzteilenumern dienen nur zu Vergleichszwecken und dürfen in Rechnungen und Lieferscheinen an die Fahrzeugbesitzer nicht erscheinen. OE part nos serve for comparison and reference only. Les numéros d'origine ont seulement pour but la comparaison. Il n'est pas permis de mentionner les numéros d'origine dans les factures adressées aux propriétaires des poids lourds et remorques.



*passend für / to fit / correspondant à* Mercedes Benz

**Rep.-Satz Nabendichtung für  
Vorder- und Hinterachse**

Seal repair kit for front and rear wheel hub

*Jeu de joints d'étanchéité pour essieu  
avant et arrière*



011

<i>Artikelnummer</i> Part Number <i>N° de pièce</i>	<i>Bezeichnung</i> Description <i>Description</i>	<i>Abmessung</i> Dimension <i>Dimension</i>	<i>Bemerkung</i> Remark <i>Remarque</i>	<i>OE Nr.</i> OE - no. <i>Réf. oe.</i>
<b>011.183-00</b>	<i>Rep. - Satz</i> Repair kit <i>Jeu de réparation</i>	<i>bestehend aus:</i> consisting of: <i>se composant de:</i>		<b>385 350 02 68</b>
<i>011.184-00</i>	<i>Wellendichtring</i> Oil seal <i>Joint d'arbre</i>	(1) 120 x 145 x 14,2 / B1SL		<b>022 997 59 47</b>
<i>010.171-00</i>	<i>Sicherungsblech</i> Lock sheet <i>Tôle de sécurité</i>	(1) A75	<b>DIN 70952</b>	<b>070952 075101</b>
<i>011.186-00</i>	<i>Dichtung</i> Gasket <i>Joint</i>	(1) 140 x 175 x 1		<b>327 356 01 80</b>

*Aufgeführte Original-Ersatzteilenumern dienen nur zu Vergleichszwecken und dürfen in Rechnungen und Lieferscheinen an die Fahrzeugbesitzer nicht erscheinen. OE part nos serve for comparison and reference only. Les numéros d'origine ont seulement pour but la comparaison. Il n'est pas permis de mentionner les numéros d'origine dans les factures adressées aux propriétaires des poids lourds et remorques.*



passend für / to fit / correspondant à Mercedes Benz

**Dichtungssatz für AP-Hinterachse**  
 Seal kit for AP-rear axle  
**Jeu de joints d'étanchéité pour essieu arrière (AP)**

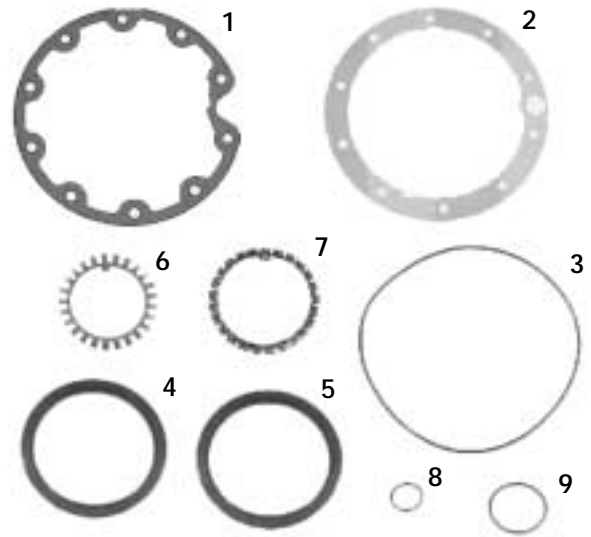

Artikelnummer Part Number N° de pièce	Abbildung Illustration Illustration	Bezeichnung Description Description	Abmessung Dimension Dimension	Bemerkung Remark Remarque	OE Nr. OE - no. Réf. oe.
<b>011.078-00</b>	<b>1 - 9</b>	<b>Rep. - Satz</b> Repair kit <b>Jeu de réparation</b>	<b>bestehend aus:</b> consisting of: <b>se composant de:</b>	<b>UNIVERSAL</b>	
011.054-00	1	<b>Dichtung</b> Gasket <b>Joint</b>	(1) 247 x 276 x 0,5	<i>für Gußdeckel</i> for cast cover <i>pour couvercle moulée</i>	<b>650 356 01 80</b>
011.072-00	2	<b>Dichtung</b> Gasket <b>Joint</b>	(1) 217 x 276 x 1,0	<i>für Stahdeckel</i> for cast cover <i>pour couvercle en acier</i>	<b>650 356 00 80</b> (624 356 00 80)
011.060-00	3	<b>O - Ring</b> O - ring <b>Joint torique</b>	(1) 255 x 5		<b>001 997 68 48</b>
011.079-00	4	<b>Wellendichtring</b> Oil seal <b>Joint d'arbre</b>	(1) 145 x 175 x 14/12	<b>BASL</b>	<b>016 997 56 47</b> (013 997 05 47)
011.080-00	5	<b>Wellendichtring</b> Oil seal <b>Joint d'arbre</b>	(1) 145 x 175 x 13/12	<b>BA-Viton</b>	<b>013 997 94 47</b> (011 997 12 46)
011.059-00	6	<b>Sicherungsblech</b> Lock sheet <b>Tôle de sécurité</b>	(1)		<b>355 356 01 73</b>
011.071-00	7	<b>Sicherungsblech</b> Lock sheet <b>Tôle de sécurité</b>	(1)		<b>346 356 00 73</b>
011.057-00	8	<b>Dichtring</b> Seal ring <b>Joint</b>	(1) 24	<b>DIN 7603</b>	<b>007603 024106</b>
011.058-00	9	<b>Dichtring</b> Seal ring <b>Joint</b>	(1) 45	<b>DIN 7603</b>	<b>007603 045100</b>

Aufgeführte Original-Ersatzteilenumern dienen nur zu Vergleichszwecken und dürfen in Rechnungen und Lieferscheinen an die Fahrzeugbesitzer nicht erscheinen. OE part nos serve for comparison and reference only. Les numéros d'origine ont seulement pour but la comparaison. Il n'est pas permis de mentionner les numéros d'origine dans les factures adressées aux propriétaires des poids lourds et remorques.





passend für / to fit / correspondant à Mercedes Benz

**Dichtungssatz für AP-Hinterachse**  
 Seal kit for AP-rear axle  
**Jeu de joints d'étanchéité pour essieu arrière (AP)**

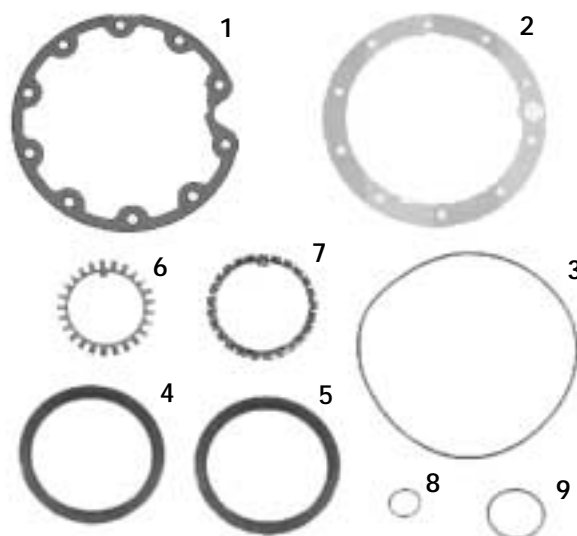

011

Artikelnummer Part Number N° de pièce	Abbildung Illustration Illustration	Bezeichnung Description Description	Abmessung Dimension Dimension	Bemerkung Remark Remarque	OE Nr. OE - no. Réf. oe.
<b>011.073-00</b>	<b>1 - 9</b>	<b>Rep. - Satz</b> Repair kit <b>Jeu de réparation</b>	<b>bestehend aus:</b> consisting of: <b>se composant de:</b>	<b>UNIVERSAL</b>	
011.054-00	1	<b>Dichtung</b> Gasket <b>Joint</b>	(1) 247 x 276 x 0,5	<i>für Gußdeckel</i> for cast cover <i>pour couvercle moulée</i>	<b>650 356 01 80</b>
011.072-00	2	<b>Dichtung</b> Gasket <b>Joint</b>	(1) 217 x 276 x 1,0	<i>für Stahdeckel</i> for cast cover <i>pour couvercle en acier</i>	<b>650 356 00 80</b> (624 356 00 80)
011.060-00	3	<b>O - Ring</b> o - ring <b>Joint torique</b>	(1) 255 x 5		<b>001 997 68 48</b>
011.055-00	4	<b>Wellendichtring</b> Oil seal <b>Joint d'arbre</b>	(1) 145 x 175 x 14	<b>B1SL</b>	<b>013 997 05 47</b>
011.056-00	5	<b>Wellendichtring</b> Oil seal <b>Joint d'arbre</b>	(1) 145 x 175 x 13	<b>B2</b>	<b>011 997 12 46</b>
011.059-00	6	<b>Sicherungsblech</b> Lock sheet <b>Tôle de sécurité</b>	(1)		<b>355 356 01 73</b>
011.071-00	7	<b>Sicherungsblech</b> Lock sheet <b>Tôle de sécurité</b>	(1)		<b>346 356 00 73</b>
011.057-00	8	<b>Dichtring</b> Seal ring <b>Joint</b>	(1) 24	<b>DIN 7603</b>	<b>007603 024106</b>
011.058-00	9	<b>Dichtring</b> Seal ring <b>Joint</b>	(1) 45	<b>DIN 7603</b>	<b>007603 045100</b>

Aufgeführte Original-Ersatzteilenumern dienen nur zu Vergleichszwecken und dürfen in Rechnungen und Lieferscheinen an die Fahrzeugbesitzer nicht erscheinen. OE part nos serve for comparison and reference only. Les numéros d'origine ont seulement pour but la comparaison. Il n'est pas permis de mentionner les numéros d'origine dans les factures adressées aux propriétaires des poids lourds et remorques.



passend für / to fit / correspondant à Mercedes Benz

**Dichtungssatz für AP-Hinterachse**  
 Seal kit for AP-rear axle  
**Jeu de joints d'étanchéité pour essieu arrière (AP)**

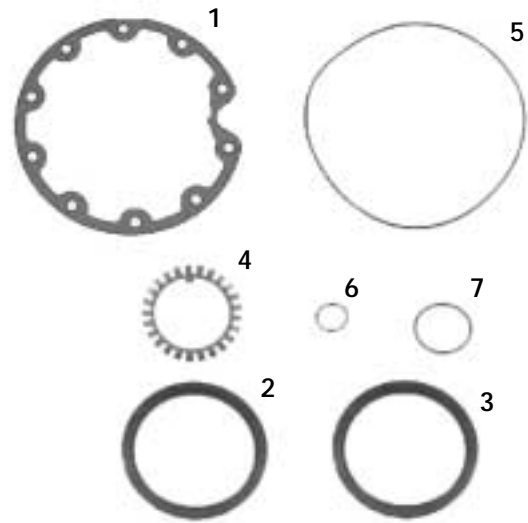

Artikelnummer Part Number N° de pièce	Abbildung Illustration Illustration	Bezeichnung Description Description	Abmessung Dimension Dimension	Bemerkung Remark Remarque	OE Nr. OE - no. Réf. oe.
<b>011.053-00</b>	<b>1 - 7</b>	<b>Rep. - Satz</b> Repair kit <b>Jeu de réparation</b>	<b>bestehend aus:</b> consisting of: <b>se composant de:</b>		
011.054-00	1	<b>Dichtung</b> Gasket <b>Joint</b>	(1) 247 x 276 x 0,5	<b>für Gußdeckel</b> for cast cover <b>pour couvercle moulé</b>	<b>650 356 01 80</b>
011.055-00	2	<b>Wellendichtring</b> Oil seal <b>Joint d'arbre</b>	(1) 145 x 175 x 14	<b>B1SL</b>	<b>013 997 05 47</b>
011.056-00	3	<b>Wellendichtring</b> Oil seal <b>Joint d'arbre</b>	(1) 145 x 175 x 13	<b>B2</b>	<b>011 997 12 46</b>
011.059-00	4	<b>Sicherungsblech</b> Lock sheet <b>Tôle de sécurité</b>	(1)		<b>355 356 01 73</b>
011.060-00	5	<b>O - Ring</b> O - ring <b>Joint torique</b>	(1) 255 x 5		<b>001 997 68 48</b>
011.057-00	6	<b>Dichtring</b> Seal ring <b>Joint</b>	(1) 24	<b>DIN 7603</b>	<b>007603 024106</b>
011.058-00	7	<b>Dichtring</b> Seal ring <b>Joint</b>	(1) 45	<b>DIN 7603</b>	<b>007603 045100</b>

**ausschließlich zur Verwendung für AP-Achsen mit Gußdeckel**  
 for AP-axles only ( complete with cast cover )  
**seulement pour l'utilisation des essieux (AP) avec couvercle moulé**

passend für / to fit / correspondant à Mercedes Benz

**Dichtungssatz für Planetenachse**  
 Seal kit for planetary axle  
**Jeu de joints d'étanchéité pour pont planétaire**

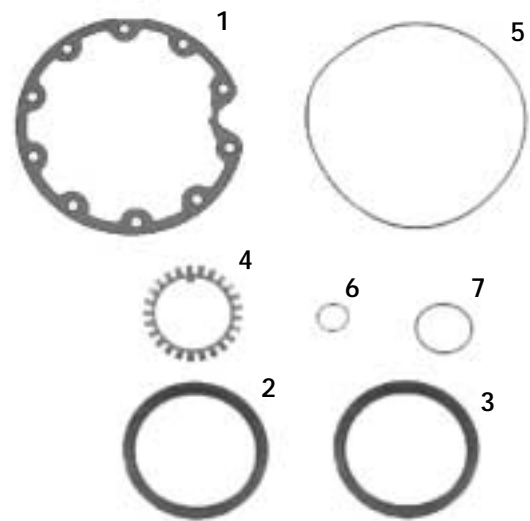

011

Artikelnummer Part Number N° de pièce	Abbildung Illustration Illustration	Bezeichnung Description Description	Abmessung Dimension Dimension	Bemerkung Remark Remarque	OE Nr. OE - no. Réf. oe.
<b>011.053-10</b>	<b>1 - 7</b>	<b>Rep. - Satz</b> Repair kit <b>Jeu de réparation</b>	<b>bestehend aus:</b> consisting of: <b>se composant de:</b>		
011.054-00	1	<b>Dichtung</b> Gasket <b>Joint</b>	(1) 247 x 276 x 0,5	<b>für Gußdeckel</b> for cast cover <b>pour couvercle moulé</b>	<b>650 356 01 80</b>
011.055-10	2	<b>Wellendichtring</b> Oil seal <b>Joint d'arbre</b>	(1) 145 x 175 x 14	<b>B1UD5SL</b>	
011.056-10	3	<b>Wellendichtring</b> Oil seal <b>Joint d'arbre</b>	(1) 145 x 175 x 13	<b>B2UD5</b>	
011.059-00	4	<b>Sicherungsblech</b> Lock sheet <b>Tôle de sécurité</b>	(1)		<b>355 356 01 73</b>
011.060-00	5	<b>O - Ring</b> O - ring <b>Joint torique</b>	(1) 255 x 5		<b>001 997 68 48</b>
011.057-00	6	<b>Dichtring</b> Seal ring <b>Joint</b>	(1) 24	<b>DIN 7603</b>	<b>007603 024106</b>
011.058-00	7	<b>Dichtring</b> Seal ring <b>Joint</b>	(1) 45	<b>DIN 7603</b>	<b>007603 045100</b>

**ausschließlich zur Verwendung für AP-Achsen mit Gußdeckel**  
 for AP-axles only ( complete with cast cover )  
**seulement pour l'utilisation des essieux (AP) avec couvercle moulé**



passend für / to fit / correspondant à Mercedes Benz

**Dichtungssatz für AP-Hinterachse**  
 Seal kit for AP-rear axle  
**Jeu de joints d'étanchéité pour essieu arrière (AP)**

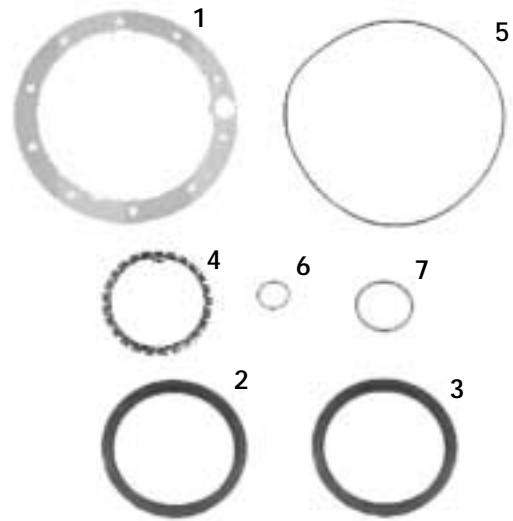

Artikelnummer Part Number N° de pièce	Abbildung Illustration Illustration	Bezeichnung Description Description	Abmessung Dimension Dimension	Bemerkung Remark Remarque	OE Nr. OE - no. Réf. oe.
<b>011.070-00</b>	<b>1 - 7</b>	<b>Rep. - Satz</b> Repair kit <b>Jeu de réparation</b>	<b>bestehend aus:</b> consisting of: <b>se composant de:</b>		
011.072-00	1	<b>Dichtung</b> Gasket <b>Joint</b>	(1) 217 x 276 x 1,0	<b>für Stahldeckel</b> for steel cover <b>pour couvercle en acier</b>	<b>650 356 00 80</b> (624 356 00 80)
011.055-00	2	<b>Wellendichtring</b> Oil seal <b>Joint d'arbre</b>	(1) 145 x 175 x 14	<b>B1SL</b>	<b>013 997 05 47</b>
011.056-00	3	<b>Wellendichtring</b> Oil seal <b>Joint d'arbre</b>	(1) 145 x 175 x 13	<b>B2</b>	<b>011 997 12 46</b>
011.071-00	4	<b>Sicherungsblech</b> Lock sheet <b>Tôle de sécurité</b>	(1)		<b>346 356 00 73</b>
011.060-00	5	<b>O - Ring</b> O - ring <b>Joint torique</b>	(1) 255 x 5		<b>001 997 68 48</b>
011.057-00	6	<b>Dichtring</b> Seal ring <b>Joint</b>	(1) 24	<b>DIN 7603</b>	<b>007603 024106</b>
011.058-00	7	<b>Dichtring</b> Seal ring <b>Joint</b>	(1) 45	<b>DIN 7603</b>	<b>007603 045100</b>

**ausschließlich zur Verwendung für AP-Achsen mit Stahldeckel**  
 for AP-axles only ( complete with steel cover )  
**seulement pour l'utilisation des essieux (AP) avec couvercle de ö'acier**



passend für / to fit / correspondant à Mercedes Benz

**Dichtungssatz für AP-Hinterachse**  
 Seal kit for AP-rear axle  
**Jeu de joints d'étanchéité pour essieu arrière (AP)**

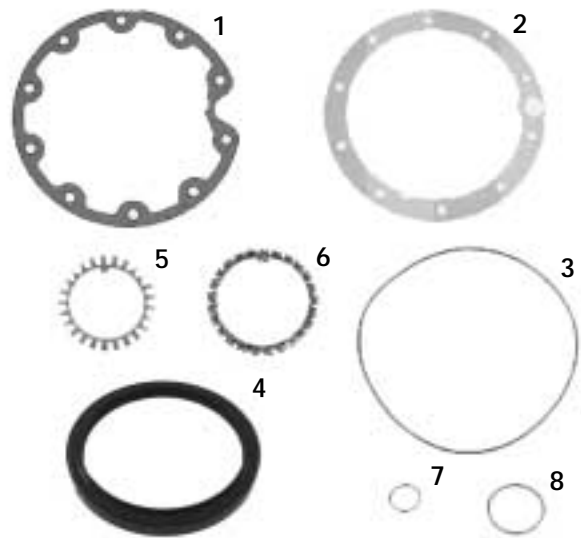

011

Artikelnummer Part Number N° de pièce	Abbildung Illustration Illustration	Bezeichnung Description Description	Abmessung Dimension Dimension	Bemerkung Remark Remarque	OE Nr. OE - no. Réf. oe.
<b>011.378-00</b>	<b>1 - 8</b>	<b>Rep. - Satz</b> Repair kit <b>Jeu de réparation</b>	<b>bestehend aus:</b> consisting of: <b>se composant de:</b>	<b>UNIVERSAL</b>	<b>ab 05/99</b> from 05/99 <b>à partir de 05/99</b>
011.054-00	1	<b>Dichtung</b> Gasket <b>Joint</b>	(1) 247 x 276 x 0,5	<b>für Gußdeckel</b> for cast cover <b>pour couvercle moulé</b>	<b>650 356 01 80</b>
011.072-00	2	<b>Dichtung</b> Gasket <b>Joint</b>	(1) 217 x 276 x 1,0	<b>für Stahdeckel</b> for cast cover <b>pour couvercle en acier</b>	<b>650 356 00 80</b> (624 356 00 80)
011.060-00	3	<b>O - Ring</b> o - ring <b>Joint torique</b>	(1) 255 x 5		<b>001 997 68 48</b>
011.099-00	4	<b>Wellendichtring</b> Oil seal <b>Joint d'arbre</b>	(1) 145 x 175 / 17		<b>020 997 39 47</b>
011.059-00	5	<b>Sicherungsblech</b> Lock sheet <b>Tôle de sécurité</b>	(1)		<b>355 356 01 73</b>
011.071-00	6	<b>Sicherungsblech</b> Lock sheet <b>Tôle de sécurité</b>	(1)		<b>346 356 00 73</b>
011.057-00	7	<b>Dichtring</b> Seal ring <b>Joint</b>	(1) 24	<b>DIN 7603</b>	<b>007603 024106</b>
011.058-00	8	<b>Dichtring</b> Seal ring <b>Joint</b>	(1) 45	<b>DIN 7603</b>	<b>007603 045100</b>

Aufgeführte Original-Ersatzteilenumern dienen nur zu Vergleichszwecken und dürfen in Rechnungen und Lieferscheinen an die Fahrzeugbesitzer nicht erscheinen. OE part nos serve for comparison and reference only. Les numéros d'origine ont seulement pour but la comparaison. Il n'est pas permis de mentionner les numéros d'origine dans les factures adressées aux propriétaires des poids lourds et remorques.



passend für / to fit / correspondant à Mercedes Benz

### Dichtungssatz für AP-Hinterachse mit ABS

Seal kit for AP-rear axle with ABS

Jeu de joints d'étanchéité pour essieu  
arrière (AP) pour ABS

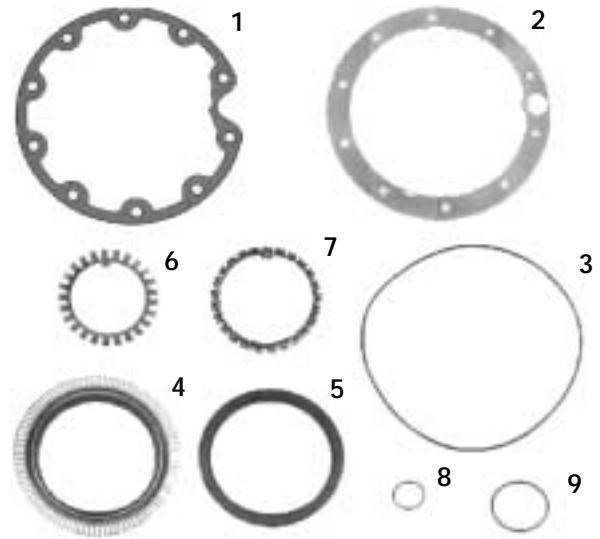

Artikelnummer Part Number N° de pièce	Abbildung Illustration Illustration	Bezeichnung Description Description	Abmessung Dimension Dimension	Bemerkung Remark Remarque	OE Nr. OE - no. Réf. oe.
<b>011.084-00</b>	<b>1 - 9</b>	<b>Rep. - Satz</b> Repair kit <b>Jeu de réparation</b>	<b>bestehend aus:</b> consisting of: <b>se composant de:</b>	<b>UNIVERSAL</b>	<b>bis 07/96</b> up to 07/96 <b>jusqu'à 07/96</b>
011.054-00	1	<b>Dichtung</b> Gasket <b>Joint</b>	(1) 247 x 276 x 0,5	<b>für Gußdeckel</b> for cast cover <b>pour couvercle moulé</b>	<b>650 356 01 80</b>
011.072-00	2	<b>Dichtung</b> Gasket <b>Joint</b>	(1) 217 x 276 x 1,0	<b>für Stahdeckel</b> for cast cover <b>pour couvercle en acier</b>	<b>650 356 00 80</b> (624 356 00 80)
011.060-00	3	<b>O - Ring</b> o - ring <b>Joint torique</b>	(1) 255 x 5		<b>001 997 68 48</b>
011.085-00	4	<b>Wellendichtring</b> Oil seal <b>Joint d'arbre</b>	(1) 145 x 175/205 x 14/9	<b>ABS Polrad</b> ABS exciter ring <b>ABS roue dentéer</b>	<b>015 997 49 47</b>
011.080-00	5	<b>Wellendichtring</b> Oil seal <b>Joint d'arbre</b>	(1) 145 x 175 x 13/12	<b>BA-Viton</b>	<b>013 997 94 47</b>
011.059-00	6	<b>Sicherungsblech</b> Lock sheet <b>Tôle de sécurité</b>	(1)		<b>355 356 01 73</b>
011.071-00	7	<b>Sicherungsblech</b> Lock sheet <b>Tôle de sécurité</b>	(1)		<b>346 356 00 73</b>
011.057-00	8	<b>Dichtring</b> Seal ring <b>Joint</b>	(1) 24	<b>DIN 7603</b>	<b>007603 024106</b>
011.058-00	9	<b>Dichtring</b> Seal ring <b>Joint</b>	(1) 45	<b>DIN 7603</b>	<b>007603 045100</b>

Aufgeführte Original-Ersatzteilenumern dienen nur zu Vergleichszwecken und dürfen in Rechnungen und Lieferscheinen an die Fahrzeugbesitzer nicht erscheinen. OE part nos serve for comparison and reference only. Les numéros d'origine ont seulement pour but la comparaison. Il n'est pas permis de mentionner les numéros d'origine dans les factures adressées aux propriétaires des poids lourds et remorques.



passend für / to fit / correspondant à Mercedes Benz

### Dichtungssatz für AP-Hinterachse mit ABS

Seal kit for AP-rear axle with ABS

Jeu de joints d'étanchéité pour essieu  
arrière (AP) pour ABS

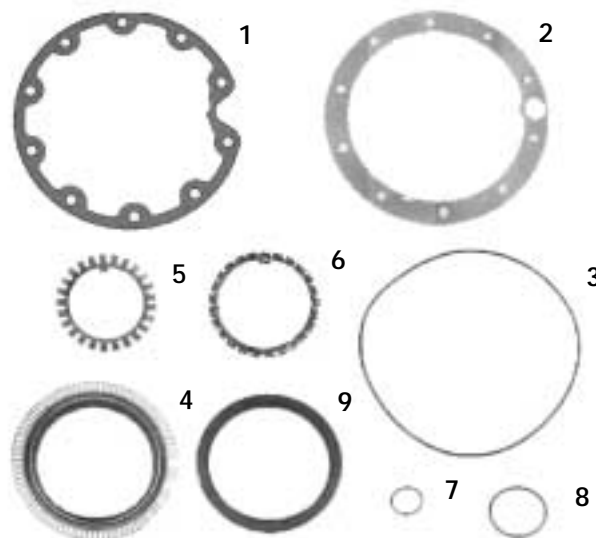

011

Artikelnummer Part Number N° de pièce	Abbildung Illustration Illustration	Bezeichnung Description Description	Abmessung Dimension Dimension	Bemerkung Remark Remarque	OE Nr. OE - no. Réf. oe.
<b>011.091-00</b>	<b>1 - 9</b>	<b>Rep. - Satz</b> Repair kit <b>Jeu de réparation</b>	<b>bestehend aus:</b> consisting of: <b>se composant de:</b>	<b>UNIVERSAL</b>	<b>ab 08/96</b> from 08/96 <b>à partir de 08/96</b>
011.054-00	1	<b>Dichtung</b> Gasket <b>Joint</b>	(1) 247 x 276 x 0,5	<b>für Gußdeckel</b> for cast cover <b>pour couvercle moulé</b>	<b>650 356 01 80</b>
011.072-00	2	<b>Dichtung</b> Gasket <b>Joint</b>	(1) 217 x 276 x 1,0	<b>für Stahdeckel</b> for cast cover <b>pour couvercle en acier</b>	<b>650 356 00 80</b> (624 356 00 80)
011.060-00	3	<b>O - Ring</b> o - ring <b>Joint torique</b>	(1) 255 x 5		<b>001 997 68 48</b>
011.090-00	4	<b>Wellendichtring</b> Oil seal <b>Joint d'arbre</b>	(1) 145 x 175/205 x 18/20	<b>ABS Polrad</b> ABS exciter ring <b>ABS roue dentéer</b>	<b>020 997 05 47</b>
011.059-00	5	<b>Sicherungsblech</b> Lock sheet <b>Tôle de sécurité</b>	(1)		<b>355 356 01 73</b>
011.071-00	6	<b>Sicherungsblech</b> Lock sheet <b>Tôle de sécurité</b>	(1)		<b>346 356 00 73</b>
011.057-00	7	<b>Dichtring</b> Seal ring <b>Joint</b>	(1) 24	<b>DIN 7603</b>	<b>007603 024106</b>
011.058-00	8	<b>Dichtring</b> Seal ring <b>Joint</b>	(1) 45	<b>DIN 7603</b>	<b>007603 045100</b>
011.093-00	9	<b>Abdeckblech</b> Dust cover <b>Tôle de fermeture</b>	(1) 147/172 x 175 x 8/10	<b>Stahl</b> Steel <b>Acier</b>	<b>346 356 01 27</b>

Aufgeführte Original-Ersatzteilenumern dienen nur zu Vergleichszwecken und dürfen in Rechnungen und Lieferscheinen an die Fahrzeugbesitzer nicht erscheinen. OE part nos serve for comparison and reference only. Les numéros d'origine ont seulement pour but la comparaison. Il n'est pas permis de mentionner les numéros d'origine dans les factures adressées aux propriétaires des poids lourds et remorques.



*passend für / to fit / correspondant à* Mercedes Benz

**ABS - Polrad**  
Exciter ring  
**Roue dentée ABS**



<i>Artikelnummer</i> Part Number <i>N° de pièce</i>	<i>Abmessung</i> Dimension <i>Dimension</i>	<i>OE Nr.</i> Oe - no. <i>Réf. oe.</i>
<b>016.191-00</b>	<b>149 x 176 / 195,0 x 16,5</b>	<b>942 356 03 15</b>
<b>016.192-00</b>	<b>160 x 164 / 188,5 x 12,0</b>	<b>942 334 01 15</b> (942 334 00 15)

**Anlaufringe**  
Thrust rings  
**Anneaux**



<i>Artikelnummer</i> Part Number <i>N° de pièce</i>	<i>Abmessung</i> Dimension <i>Dimension</i>	<i>Bemerkung</i> Remark <i>Remarque</i>	<i>OE Nr.</i> Oe - no. <i>Réf. oe.</i>
<b>016.267-00</b>	<b>110 x 145 x 32</b>	<b>10 to AP Achse / AP Axle / Essieu AP</b>	<b>355 356 12 15</b> (355 356 09 15)
<b>016.266-00</b>	<b>115 x 145 x 32</b>	<b>13 to AP Achse / AP Axle / Essieu AP</b>	<b>346 356 14 15</b> (346 356 03 15)
<b>016.190-00</b>	<b>119 x 145 x 26</b>	<b>Hypoid Achse / Hypoid axle / pont hypoid</b>	<b>946 356 00 15</b>

**Wellendichtringe**  
Oil seals  
**Joints d'arbre**



<i>Artikelnummer</i> Part Number <i>N° de pièce</i>	<i>Abmessung</i> Dimension <i>Dimension</i>	<i>OE Nr.</i> Oe - no. <i>Réf. oe.</i>
<b>011.498-00</b>	<b>70 x 81,5 x 6</b>	<b>002 997 65 47</b> (002 997 88 47)
<b>011.499-00</b>	<b>86 x 105 x 5/6</b>	<b>021 997 89 47</b> (012 997 08 46)
<b>011.497-00</b>	<b>120 x 150 x 12/15</b>	<b>019 997 48 47</b> (019 997 49 47)
<b>011.099-00</b>	<b>145 x 175 x 17</b>	<b>020 997 39 47</b>

Aufgeführte Original-Ersatzteilenumern dienen nur zu Vergleichszwecken und dürfen in Rechnungen und Lieferscheinen an die Fahrzeugbesitzer nicht erscheinen. OE part nos serve for comparison and reference only. Les numéros d'origine ont seulement pour but la comparaison. Il n'est pas permis de mentionner les numéros d'origine dans les factures adressées aux propriétaires des poids lourds et remorques.





*passend für / to fit / correspondant à* Mercedes Benz

**Rep.-Satz Nabendichtung für Hinterachse**  
 Seal repair kit for rear wheel hub  
**Jeu de joints d'étanchéité pour essieu arrière**



011

<i>Artikelnummer</i> Part Number <i>N° de pièce</i>	<i>Bezeichnung</i> Description <i>Description</i>	<i>Abmessung</i> Dimension <i>Dimension</i>	<i>Bemerkung</i> Remark <i>Remarque</i>	<i>OE Nr.</i> OE - no. <i>Réf. oe.</i>
<b>011.095-00</b>	<b>Rep. - Satz</b> Repair kit <b>Jeu de réparation</b>	<b>bestehend aus:</b> consisting of: <b>se composant de:</b>	<b>vorne und hinten</b> front and rear <b>avant et arrière</b>	<b>385 350 00 68</b>
<b>011.096-00</b>	<b>Wellendichtring</b> Oil seal <b>Joint d'arbre</b>	(1) 125 x 150 x 15 B2		<b>005 997 44 46</b>
<b>011.097-00</b>	<b>Sicherungsblech</b> Lock sheet <b>Tôle de sécurité</b>	(1)		<b>385 356 00 73</b>
<b>011.098-00</b>	<b>Dichtung</b> Gasket <b>Joint</b>	(1) 158,6 x 179,6 x 1		<b>317 356 00 80</b>

*Aufgeführte Original-Ersatzteilenumern dienen nur zu Vergleichszwecken und dürfen in Rechnungen und Lieferscheinen an die Fahrzeugbesitzer nicht erscheinen. OE part nos serve for comparison and reference only. Les numéros d'origine ont seulement pour but la comparaison. Il n'est pas permis de mentionner les numéros d'origine dans les factures adressées aux propriétaires des poids lourds et remorques.*



*passend für / to fit / correspondant à Mercedes Benz*

*Rep.-Satz Nabendichtung passend für Actros*  
 Seal repair kit to fit Actros  
*Jeu de joints d'étanchéité correspondant Actros*

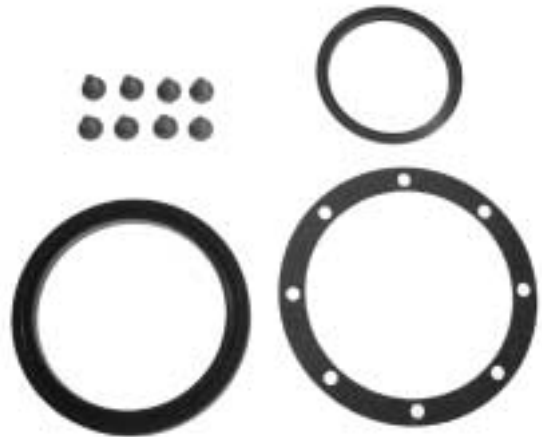

<i>Artikelnummer</i> Part Number <i>N° de pièce</i>	<i>Bezeichnung</i> Description <i>Description</i>	<i>Abmessung</i> Dimension <i>Dimension</i>	<i>Bemerkung</i> Remark <i>Remarque</i>	<i>OE Nr.</i> OE - no. <i>Réf. oe.</i>
<b>011.370-00</b>	<i>Rep. - Satz</i> Repair kit <i>Jeu de réparation</i>	<i>bestehend aus:</i> consisting of: <i>se composant de:</i>	<i>vorne</i> front <i>avant</i>	<b>943 334 03 01</b>



*passend für / to fit / correspondant à Mercedes Benz*

**INHALT - LENKUNGSTEILE**  
**INDEX - STEERING PARTS**  
**INDEX - PIÈCES DE DIRECTION**



*Seite*  
*page*  
*page*

**D**

002 *Spurstangenendstücke / Lenkungsdämpfer*  
 003 *Büchsen für Lenksäule / Dichtungssätze*



*Seite*  
*page*  
*page*

**GB**

002 *Tie rod ends / Steering shock absorber*  
 003 *Bushes for steering columns*

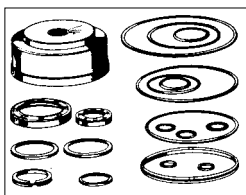
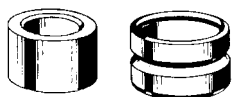

*Seite*  
*page*  
*page*

**F**

002 *Embouts de barre d'accouplement / Amortisseur de direction*  
 003 *Douilles pour colonne de direction / Jeux de joints d'étanchéité pour boîtier de direction*

012

012



passend für / to fit / correspondant à Mercedes Benz

### Spurstangenendstücke

Tie rod ends

Embout de barre d'accouplement

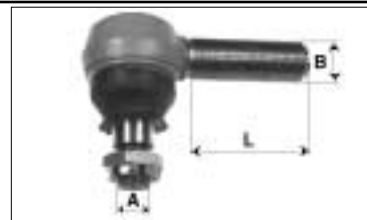

Artikelnummer Part Number N° de pièce	Abmessung Dimension Dimension	Bemerkung Remark Remarque	OE Nr. Oe - no. Réf. oe.
012.057-00	A= M30 x 1,5 B= M20 x 1,5 L= 120 mm	Rechtsgewinde Right hand thread Filet droite	001 330 01 35 (000 330 32 35) (000 463 22 29) (000 463 34 29)
012.058-00	A= M30 x 1,5 B= M20 x 1,5 L= 120 mm	Linksgewinde Left hand thread Filet gauche	302 330 02 35 (302 330 00 35) (000 330 01 48) (302 330 03 35)
012.069-00	A= M30 x 1,5 B= M24 x 1,5 L= 120 mm	Rechtsgewinde Right hand thread Filet droite	001 460 22 48 (000 460 28 48) (000 460 03 48) (000 460 29 48)
012.070-00	A= M30 x 1,5 B= M24 x 1,5 L= 120 mm	Linksgewinde Left hand thread Filet gauche	000 460 34 48 (000 460 12 48) (000 460 35 48)
012.076-00	A= M30 x 1,5 B= M27 x 1,5 L= 120 mm	Rechtsgewinde Right hand thread Filet droite	000 460 68 48 (001 460 04 48) (001 460 17 48)
012.077-00	A= M30 x 1,5 B= M27 x 1,5 L= 120 mm	Linksgewinde Left hand thread Filet gauche	000 460 69 48

### Lenkungsdämpfer

Steering shock absorber

Amortisseur de direction



Artikelnummer Part Number N° de pièce	OE Nr. Oe - no. Réf. oe.
012.073-00	000 463 64 32 (000 463 61 32) (000 463 62 32)

Aufgeführte Original-Ersatzteilenumern dienen nur zu Vergleichszwecken und dürfen in Rechnungen und Lieferscheinen an die Fahrzeugbesitzer nicht erscheinen. OE part nos serve for comparison and reference only. Les numéros d'origine ont seulement pour but la comparaison. Il n'est pas permis de mentionner les numéros d'origine dans les factures adressées aux propriétaires des poids lourds et remorques.



*passend für / to fit / correspondant à Mercedes Benz*

### *Büchsen für Lenksäule*

Bushes for steering columns

*Douilles pour colonne de direction*

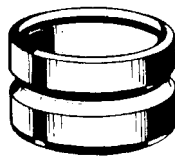

1

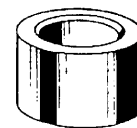

2

*Artikelnummer*

Part Number

*N° de pièce*

*Abmessung*

Dimension

*Dimension*

*Bemerkung*

Remark

*Remarque*

*Abbildung*

Illustration

*Illustration*

*OE Nr.*

Oe - no.

*Réf. oe.*

**012.068-00**

*31 x 42 x 28*

*Gummi*

Rubber

*Caoutchouc*

1

*321 462 01 65*

**012.067-00**

*26 x 35 x 20*

*Stahl*

Steel

*Acier*

2

*312 462 11 50*

### *Dichtungssätze für Lenkgetriebe*

Power steering repair kits

*Jeux de joints d'étanchéité pour boîtier de direction*

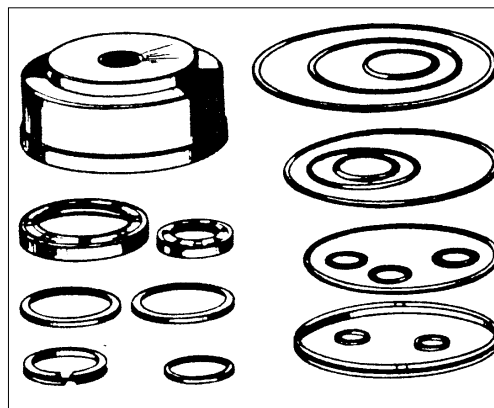

*Artikelnummer*

Part Number

*N° de pièce*

*OE Nr.*

Oe - no.

*Réf. oe.*

**012.100-00**

*366 586 54 46*

**012.120-00**

*360 586 18 46*

**KEINE KOMPROMISSE.**

BREMSTROMMELN UND BREMSSCHEIBEN NKW  
BRAKE DRUMS AND BRAKE DISCS  
TAMBOURS DE FREIN ET DISQUES DE FREIN

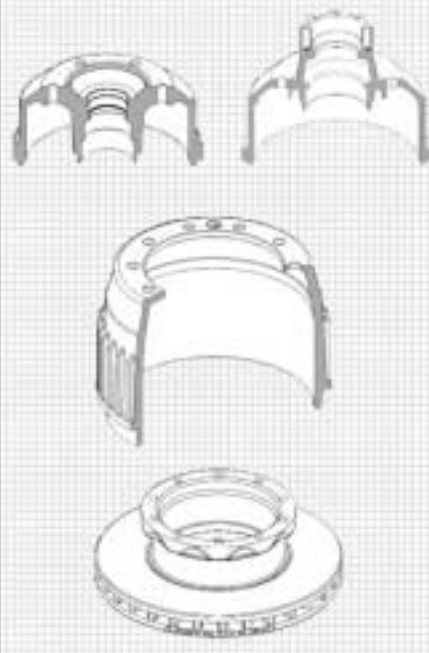

DIE CLEVERE ENTSCHEIDUNG FÜR QUALITÄT

**Original**

Original Quality  
1987-1988

No. 890.041-00

**BREMSTROMMELN UND BREMSSCHEIBEN NKW  
BRAKE DRUMS AND BRAKE DISCS  
TAMBOURS DE FREIN ET DISQUES DE FREIN**

Ihnen liegt dieser PE-Katalog noch nicht vor?  
Wir sind für Sie da und senden Ihnen diesen gerne zu.

You do not have this PE-catalogue yet?  
We would be glad to send it to you.

*Ce catalogue vous n'avez pas présent?  
Nous vous envoyons le catalogue avec plaisir.*

*passend für / to fit / correspondant à Mercedes Benz*

**INHALT - STABILISATORENTEILE**  
**INDEX - STABILIZER PARTS**  
**INDEX - PIÈCES DE STABILISATEUR**

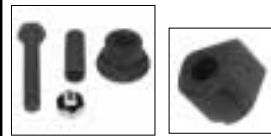
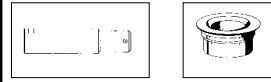
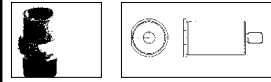

Seite  
page  
page

**D**

002 - 056	Stabilisator - Sätze
057	Bolzen für Stabilisatorlagerung
058 - 060	Stabilisatorlager
061	Rep. - Sätze Achsstrebe
062 - 065	Stoßdämpfer / Abstandrohr und Gummilager
066 - 072	Rep. - Sätze für Fahrerhauslagerung / Buchsen für Fahrerhauslagerung

Seite  
page  
page

**GB**

002 - 056	Stabilizer repair kits
057	Bolts for stabilizer suspension
058 - 060	Stabilizer bearings
061	Axle strut repair kits
062 - 065	Shock absorber / Spacer tube and rubber mountings
066 - 072	Repair kits for cab suspension / Bushes for cab suspension

Seite  
page  
page

**F**

002 - 056	Jeux de stabilisateur
057	Goujons pour suspension de stabilisateur
058 - 060	Coussins de stabilisateur
061	Jeux de bras oscillant
062 - 065	Amortisseurs / Tube entretoise et supports en caoutchouc
066 - 072	Jeux de réparation de la cabine / Douilles pour suspension de la cabine

013

013



passend für / to fit / correspondant à Mercedes Benz

**Stabilisator - Satz**  
Stabilizer repair kit  
*Jeu de stabilisateur*

Ø 20 mm

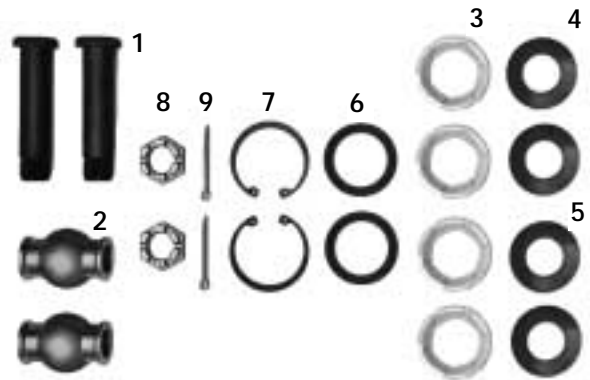

Artikelnummer Part Number N° de pièce	Abbildung Illustration Illustration	Bezeichnung Description Description	Abmessung Dimension Dimension	Bemerkung Remark Remarque	OE Nr. OE - no. Réf. oe.
<b>013.220-00</b>	1 - 9	<b>Rep. - Satz</b> Repair kit <i>Jeu de réparation</i>	<i>bestehend aus:</i> consisting of: <i>se composant de:</i>		<b>360 320 01 41</b> (360 586 01 32)
013.221-00	1	<b>Bolzen</b> Bolt <i>Boulon</i>	(2) 20 x 75 / 97	M20 x 1,5	340 326 01 74
013.222-00	2	<b>Kugelbüchse</b> Spherical bush <i>Douille</i>	(2) 20 x 40 x 55		000 326 03 50
013.223-00	3	<b>Kugelschale</b> Ball socket <i>Coussinet spérique</i>	(4) 32 x 50 x 14		000 326 10 81
013.224-00	4	<b>Dichtring</b> Seal ring <i>Joint</i>	(2) 26 x 48 x 7,5		000 326 00 57
013.225-00	5	<b>Dichtring</b> Seal ring <i>Joint</i>	(2) 26 x 48 x 10,0		000 326 01 57
013.226-00	6	<b>Abstandring</b> Spacer washer <i>Anneau entretoise</i>	(2) 37 x 50 x 3,5		000 326 00 76
010.116-00	7	<b>Sicherungsring</b> Lock ring <i>Bague d'arrêt</i>	(2) J50	DIN 472	000472 050000
010.130-00	8	<b>Kronenmutter</b> Castle nut <i>Ecrou crénelé</i>	(2) M20 x 1,5	DIN 937	000937 020004
010.107-00	9	<b>Splint</b> Split pin <i>Goupille fendue</i>	(2) 4 x 40	DIN 94	000094 004026

Aufgeführte Original-Ersatzteilenumern dienen nur zu Vergleichszwecken und dürfen in Rechnungen und Lieferscheinen an die Fahrzeugbesitzer nicht erscheinen. OE part nos serve for comparison and reference only. Les numéros d'origine ont seulement pour but la comparaison. Il n'est pas permis de mentionner les numéros d'origine dans les factures adressées aux propriétaires des poids lourds et remorques.





passend für / to fit / correspondant à Mercedes Benz

**Stabilisator - Satz**  
Stabilizer repair kit  
*Jeu de stabilisateur*

**Ø 20 mm**

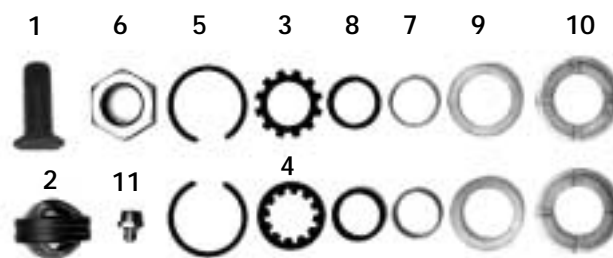

Artikelnummer Part Number N° de pièce	Abbildung Illustration Illustration	Bezeichnung Description Description	Abmessung Dimension Dimension	Bemerkung Remark Remarque	OE Nr. OE - no. Réf. oe.
<b>013.238-00</b>	<b>1 - 11</b>	<b>Rep. - Satz</b> Repair kit <i>Jeu de réparation</i>	<b>bestehend aus:</b> consisting of: <i>se composant de:</i>		<b>360 320 00 41</b> (360 586 00 32)
013.239-00	1	<b>Bolzen</b> Bolt <i>Boulon</i>	(1) 20 x 57 / 61	M20 x 1,5	360 323 02 74
013.240-00	2	<b>Gelenklager</b> Propeller bearing <i>Roulement articulé</i>	(1) 20 x 35 x 12 / 16		000 981 73 31
010.139-00	3	<b>Zahnscheibe</b> Toothed lock washer <i>Rondelle élastique à dents espacées</i>	(1) A21	DIN 6797	0006797 021101
010.140-00	4	<b>Zahnscheibe</b> Toothed lock washer <i>Rondelle élastique à dents espacées</i>	(1) J21	DIN 6797	0006797 021201
010.141-00	5	<b>Sprengring</b> Circlip <i>Circlip</i>	(2) 35	DIN 9045	009045 035001
010.127-00	6	<b>Mutter</b> Nut <i>Ecrou</i>	(1) M20 x 1,5	DIN 936	000936 020000
013.245-00	7	<b>Abstandring</b> Spacer washer / <i>Anneau entretoise</i>	(2) 20,5 x 25 x 7,0		360 323 01 53
013.246-00	8	<b>Abstandring</b> Spacer washer / <i>Anneau entretoise</i>	(2) 20,5 x 25 x 9,0		363 553 00 51
013.247-00	9	<b>Dichtring</b> Seal ring / <i>Joint</i>	(2) 25 x 35 x 11,0		363 553 02 60
013.248-00	10	<b>Dichtring</b> Seal ring / <i>Joint</i>	(2) 25 x 40 x 7,5		360 323 04 60
010.146-00	11	<b>Schmiernippel</b> Grease nipple <i>Graisneur</i>	(1) AM10 x 1	DIN 71412	071412 010100

Aufgeführte Original-Ersatzteilenumern dienen nur zu Vergleichszwecken und dürfen in Rechnungen und Lieferscheinen an die Fahrzeugbesitzer nicht erscheinen. OE part nos serve for comparison and reference only. Les numéros d'origine ont seulement pour but la comparaison. Il n'est pas permis de mentionner les numéros d'origine dans les factures adressées aux propriétaires des poids lourds et remorques.



passend für / to fit / correspondant à Mercedes Benz

**Stabilisator - Satz**  
Stabilizer repair kit  
*Jeu de stabilisateur*

**Ø 24 mm**

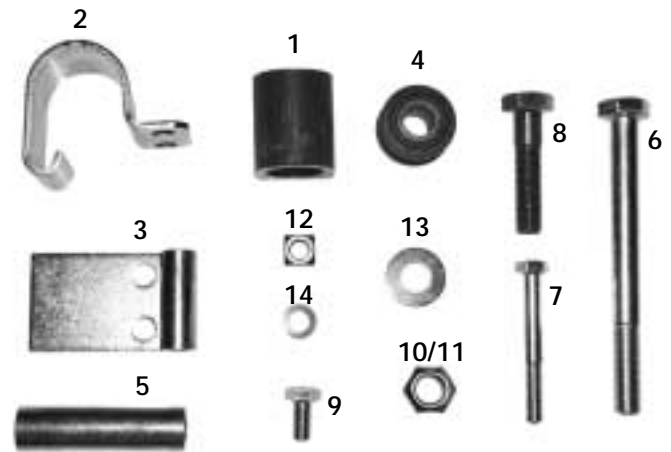

Artikelnummer Part Number N° de pièce	Abbildung Illustration Illustration	Bezeichnung Description Description	Abmessung Dimension Dimension	Bemerkung Remark Remarque	OE Nr. OE - no. Réf. oe.
<b>013.270-00</b>	<b>1 - 14</b>	<b>Rep. - Satz</b> Repair kit <i>Jeu de réparation</i>	<b>bestehend aus:</b> consisting of: <i>se composant de:</i>	<b>hinten</b> rear <i>arrière</i>	<b>601 320 03 28</b>
013.036-00	1	Lager Bearing <i>Roulement</i>	(2) 24 x 33 / 35 x 39		601 326 04 82
013.319-00	2	Schelle Clamp <i>Collier</i>	(2)		601 995 05 10
013.320-00	3	Halter Bracket <i>Support</i>	(2)		601 326 02 40
013.082-00	4	Büchse Bush <i>Douille</i>	(4) 12 x 26 / 26 x 30		601 321 03 50
013.321-00	5	Abstandrohr Distance tube <i>Tube entretoise</i>	(2) 12 x 18 x 65		601 324 02 53
010.475-00	6	Schraube Screw / Vis	(2) M12 x 1,5 x 120	DIN 960	000960 012216
010.410-00	7	Schraube Screw / Vis	(4) M8 x 60		000931 008248
010.275-00	8	Schraube Screw / Vis	(2) M12 x 1,5 x 50	DIN 960	000960 012189
070.313-00	9	Schraube Screw / Vis	(4) M8 x 16	DIN 933	000933 008212
010.150-00	10	Mutter Nut / <i>Ecrou</i>	(4) M12 x 1,5	DIN 980-8	913004 012008
011.121-00	11	Mutter Nut / <i>Ecrou</i>	(4) M8	DIN 934-8	000934 008010 (000934 008008)
010.494-00	12	Mutter Nut / <i>Ecrou</i>	(4) M8	DIN 557	000557 008003 (000557 008000)
010.495-00	13	Scheibe Washer / <i>Rondelle</i>	(8) 12 x 25 x 3	DIN 1440	001440 012005
010.149-00	14	Federring Spring washer / <i>Rondelle à ressort</i>	(8) A8	DIN 128	912004 008102

Aufgeführte Original-Ersatzteilenumern dienen nur zu Vergleichszwecken und dürfen in Rechnungen und Lieferscheinen an die Fahrzeugbesitzer nicht erscheinen. OE part nos serve for comparison and reference only. Les numéros d'origine ont seulement pour but la comparaison. Il n'est pas permis de mentionner les numéros d'origine dans les factures adressées aux propriétaires des poids lourds et remorques.

passend für / to fit / correspondant à Mercedes Benz

**Stabilisator - Satz**  
Stabilizer repair kit  
*Jeu de stabilisateur*

**Ø 26 mm**

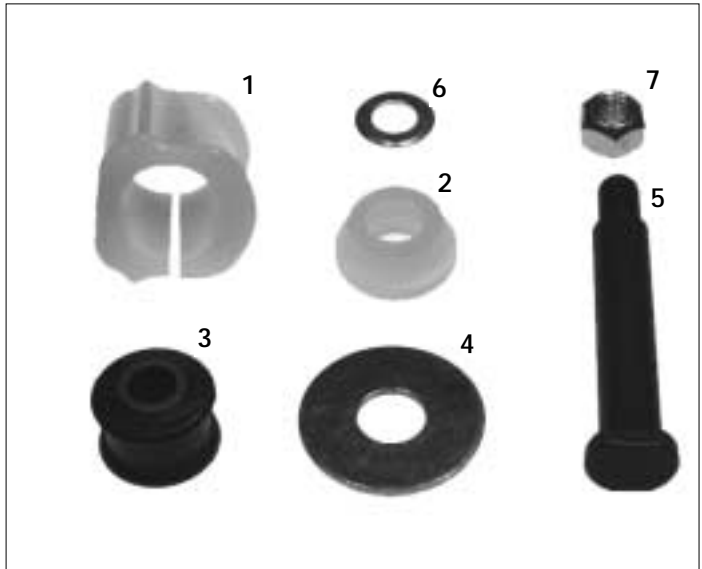

Artikelnummer Part Number N° de pièce	Abbildung Illustration Illustration	Bezeichnung Description Description	Abmessung Dimension Dimension	Bemerkung Remark Remarque	OE Nr. OE - no. Réf. oe.
<b>013.257-00</b>	1 - 7	<b>Rep. - Satz</b> Repair kit <i>Jeu de réparation</i>	<b>bestehend aus:</b> consisting of: <i>se composant de:</i>		
013.252-00	1	<b>Lager</b> Bearing <i>Roulement</i>	(2) 26 x 37 / 41,5 x 55		318 321 00 85
013.251-00	2	<b>Lager</b> Bearing <i>Roulement</i>	(4) 16 x 26 / 35 x 15		314 325 01 81
013.019-00	3	<b>Gummilager</b> Rubber mounting <i>Support en caoutchouc</i>	(2) 12 x 31 x 30		309 320 00 73 (314 326 01 53) (314 326 04 81)
013.256-00	4	<b>U - Scheibe</b> Washer <i>Rondelle</i>	(2) 17	DIN 9021	009021 017201
013.255-00	5	<b>Bolzen</b> Bolt <i>Boulon</i>	(2) 16 x 77 / 102	M12 x 1,5	318 223 02 74
010.168-00	6	<b>Scheibe</b> Washer <i>Rondelle</i>	(2) A13	DIN 125	000125 013004
010.150-00	7	<b>Mutter</b> Nut <i>Ecrou</i>	(2) M12 x 1,5	DIN 980	913004 012008

013



passend für / to fit / correspondant à Mercedes Benz

**Stabilisator - Satz**  
Stabilizer repair kit  
*Jeu de stabilisateur*

Ø 30 mm



Artikelnummer Part Number N° de pièce	Abbildung Illustration Illustration	Bezeichnung Description Description	Abmessung Dimension Dimension	Bemerkung Remark Remarque	OE Nr. OE - no. Réf. oe.
<b>013.077-00</b>	1 - 6	<b>Rep. - Satz</b> Repair kit <i>Jeu de réparation</i>	<b>bestehend aus:</b> consisting of: <i>se composant de:</i>	<b>vorn</b> front <i>avant</i>	<b>309 320 02 28</b> (309 586 01 32)
013.017-00	1	<b>Lager</b> Bearing <i>Roulement</i>	(2) 30 x 48 x 50		309 323 03 85
013.019-00	2	<b>Gummilager</b> Rubber mounting <i>Support en caoutchouc</i>	(4) 12 x 29 x 30		309 320 00 73 (314 326 01 53) (314 326 04 81)
013.086-00	3	<b>Bügel</b> Bow <i>Bride</i>	(2) M10		310 323 04 26
013.087-00	4	<b>Schraube</b> Screw <i>Vis</i>	(4) M12 x 1,5 x 55	DIN 960	000960 012197
010.138-00	5	<b>Sicherungsmutter</b> Lock nut <i>Contre-écrou</i>	(4) M10	DIN 980	913004 010008
010.150-00	6	<b>Sicherungsmutter</b> Lock nut <i>Contre-écrou</i>	(4) M12 x 1,5	DIN 980	913004 012008

Aufgeführte Original-Ersatzteilenumern dienen nur zu Vergleichszwecken und dürfen in Rechnungen und Lieferscheinen an die Fahrzeugbesitzer nicht erscheinen. OE part nos serve for comparison and reference only. Les numéros d'origine ont seulement pour but la comparaison. Il n'est pas permis de mentionner les numéros d'origine dans les factures adressées aux propriétaires des poids lourds et remorques.

passend für / to fit / correspondant à Mercedes Benz

**Stabilisator - Satz**  
Stabilizer repair kit  
*Jeu de stabilisateur*

Ø 30 mm

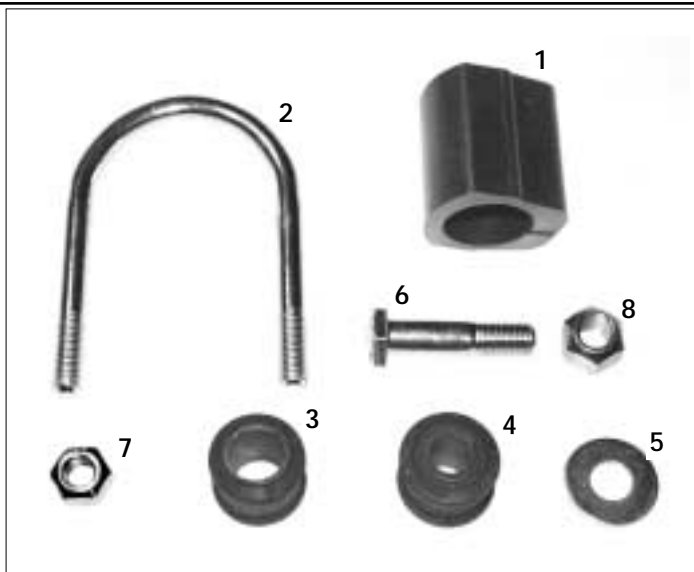

Artikelnummer Part Number N° de pièce	Abbildung Illustration Illustration	Bezeichnung Description Description	Abmessung Dimension Dimension	Bemerkung Remark Remarque	OE Nr. OE - no. Réf. oe.
<b>013.071-00</b>	<b>1 - 8</b>	<b>Rep. - Satz</b> Repair kit <i>Jeu de réparation</i>	<b>bestehend aus:</b> consisting of: <i>se composant de:</i>	<b>vorn</b> front <i>avant</i>	<b>601 320 01 83</b> (601 586 01 32)
013.219-00	1	Lager Bearing <i>Roulement</i>	(2) 30 x 39 / 45 x 50		602 326 04 82
013.080-00	2	Bügel Bow <i>Bride</i>	(2) 62 x 105 / M10		601 326 02 26
013.081-00	3	Büchse Bush <i>Douille</i>	(2) 16 x 26 x 26		602 321 02 50 (602 321 00 50)
013.082-00	4	Büchse Bush <i>Douille</i>	(2) 12 x 26 x 26		601 321 03 50
013.083-00	5	Scheibe Washer <i>Rondelle</i>	(2) 12,5 x 32 x 2,5		601 326 04 76
013.148-00	6	Schraube Screw <i>Vis</i>	(2) M12 x 1,5 x 48		601 326 00 71
010.138-00	7	Sicherungsmutter Lock nut <i>Contre-écrou</i>	(4) M10	DIN 980	913004 010008
010.150-00	8	Sicherungsmutter Lock nut <i>Contre-écrou</i>	(4) M12 x 1,5	DIN 980	913004 012008

Aufgeführte Original-Ersatzteilenumern dienen nur zu Vergleichszwecken und dürfen in Rechnungen und Lieferscheinen an die Fahrzeugbesitzer nicht erscheinen. OE part nos serve for comparison and reference only. Les numéros d'origine ont seulement pour but la comparaison. Il n'est pas permis de mentionner les numéros d'origine dans les factures adressées aux propriétaires des poids lourds et remorques.



passend für / to fit / correspondant à Mercedes Benz

**Stabilisator - Satz**  
Stabilizer repair kit  
*Jeu de stabilisateur*

Ø 32 mm

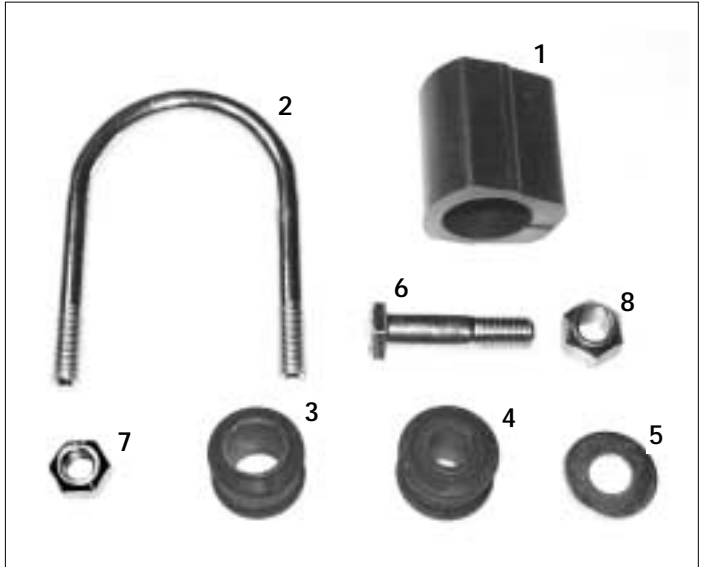

Artikelnummer Part Number N° de pièce	Abbildung Illustration Illustration	Bezeichnung Description Description	Abmessung Dimension Dimension	Bemerkung Remark Remarque	OE Nr. OE - no. Réf. oe.
<b>013.072-00</b>	<b>1 - 8</b>	<b>Rep. - Satz</b> Repair kit <i>Jeu de réparation</i>	<b>bestehend aus:</b> consisting of: <i>se composant de:</i>	<b>vorn</b> front <i>avant</i>	<b>601 320 07 11</b> (601 320 00 83) (601 586 00 32)
013.085-00	1	Lager Bearing <i>Roulement</i>	(2) 32 x 50 x 49		602 326 02 82
013.084-00	2	Bügel Bow <i>Bride</i>	(2) 66 x 118 / M10		602 326 02 26
013.081-00	3	Büchse Bush <i>Douille</i>	(2) 16 x 26 x 26		602 321 02 50 (602 321 00 50)
013.082-00	4	Büchse Bush <i>Douille</i>	(2) 12 x 26 x 26		601 321 03 50
013.083-00	5	Scheibe Washer <i>Rondelle</i>	(2) 12,5 x 32 x 2,5		601 326 04 76
013.148-00	6	Schraube Screw <i>Vis</i>	(2) M12 x 1,5 x 48		601 326 00 71
010.138-00	7	Sicherungsmutter Lock nut <i>Contre-écrou</i>	(4) M10	DIN 980	913004 010008
010.150-00	8	Sicherungsmutter Lock nut <i>Contre-écrou</i>	(4) M12 x 1,5	DIN 980	913004 012008

Aufgeführte Original-Ersatzteilenummern dienen nur zu Vergleichszwecken und dürfen in Rechnungen und Lieferscheinen an die Fahrzeugbesitzer nicht erscheinen. OE part nos serve for comparison and reference only. Les numéros d'origine ont seulement pour but la comparaison. Il n'est pas permis de mentionner les numéros d'origine dans les factures adressées aux propriétaires des poids lourds et remorques.



passend für / to fit / correspondant à Mercedes Benz

**Stabilisator - Satz**  
Stabilizer repair kit  
*Jeu de stabilisateur*

Ø 33 mm



Artikelnummer Part Number N° de pièce	Abbildung Illustration Illustration	Bezeichnung Description Description	Abmessung Dimension Dimension	Bemerkung Remark Remarque	OE Nr. OE - no. Réf. oe.
<b>013.124-00</b>	1 - 11	<b>Rep. - Satz</b> Repair kit <i>Jeu de réparation</i>	<b>bestehend aus:</b> consisting of: <i>se composant de:</i>		<b>435 586 00 32</b>
013.112-00	1	<b>Lager</b> Bearing <i>Roulement</i>	(2) 33 x 70 / 81 x 62		000 323 38 85
013.102-00	2	<b>Büchse, unten</b> Bush, bottom <i>Douille, en dessous</i>	(4) 25 x 35 / 45 x 28,5		000 323 09 50
013.172-00	3	<b>Büchse, oben</b> Bush, top <i>Douille, en-haut</i>	(4) 32 x 44 / 54 x 25,0		000 323 21 50
013.103-00	4	<b>Bolzen</b> Bolt <i>Boulon</i>	(2) 25 x 70 / 110	M20 x 1,5	335 323 00 74
013.104-00	5	<b>Tellerfeder</b> Diaphragm spring <i>Ressort diaphragme</i>	(4) 20,8 x 50 x 3		000 993 20 26
013.173-00	6	<b>Abstandscheibe</b> Distance washer <i>Rondelle entretoise</i>	(2) 33 x 52 x 6		387 323 00 52
013.176-00	7	<b>Abstandscheibe</b> Distance washer <i>Rondelle entretoise</i>	(2) 12,5 x 52 x 4,8		387 323 01 52
010.136-00	8	<b>Sicherungsring</b> Lock ring <i>Bague d'arrêt</i>	(2) AK 68	DIN 983	000983 068000
010.150-00	9	<b>Sicherungsmutter</b> Lock nut <i>Contre-écrou</i>	(2) M12 x 1,5	DIN 980	913004 012008
010.125-00	10	<b>Kronenmutter</b> Castle nut <i>Écrou crénelé</i>	(2) M20 x 1,5	DIN 935	000935 020001 (000935 020000)
010.108-00	11	<b>Splint</b> Split pin <i>Goupille fendue</i>	(2) 4 x 35	DIN 94	000094 004027

Aufgeführte Original-Ersatzteilenumern dienen nur zu Vergleichszwecken und dürfen in Rechnungen und Lieferscheinen an die Fahrzeugbesitzer nicht erscheinen. OE part nos serve for comparison and reference only. Les numéros d'origine ont seulement pour but la comparaison. Il n'est pas permis de mentionner les numéros d'origine dans les factures adressées aux propriétaires des poids lourds et remorques.



passend für / to fit / correspondant à Mercedes Benz

**Stabilisator - Satz**  
Stabilizer repair kit  
*Jeu de stabilisateur*

Ø 35 mm

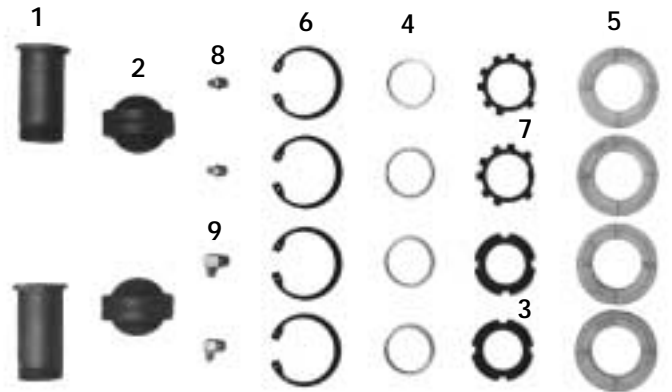

Artikelnummer Part Number N° de pièce	Abbildung Illustration Illustration	Bezeichnung Description Description	Abmessung Dimension Dimension	Bemerkung Remark Remarque	OE Nr. OE - no. Réf. oe.
<b>013.230-00</b>	1 - 9	<b>Rep. - Satz</b> Repair kit <i>Jeu de réparation</i>	<b>bestehend aus:</b> consisting of: <i>se composant de:</i>		<b>360 320 03 41</b> (360 586 03 32)
013.237-00	1	<b>Bolzen</b> Bolt <i>Boulon</i>	(2) 26 x 35 x 73 / 77	M35 x 1,5	352 326 02 74
013.231-00	2	<b>Gelenklager</b> Propeller bearing <i>Roulement articulé</i>	(2) 35 x 55 x 20 / 25		000 981 12 31
010.142-00	3	<b>Nutmutter</b> Nut <i>Ecrou</i>	(2) M35 x 1,5	DIN 70852	070852 035000
013.233-00	4	<b>Abstandring</b> Spacer washer <i>Anneau entretoise</i>	(4) 36 x 40 x 7		352 326 01 53
013.234-00	5	<b>Dichtring</b> Seal ring <i>Joint</i>	(4) 41 x 65 x 9		360 323 05 60
010.117-00	6	<b>Sicherungsring</b> Lock ring <i>Bague d'arrêt</i>	(4) J55	DIN 472	000472 055000
010.143-00	7	<b>Sicherungsblech</b> Lock plate <i>Tôle de sécurité</i>	(2) 35	DIN 70952	070952 035101
010.144-00	8	<b>Schmiernippel</b> Grease nipple <i>Graisneur</i>	(2) AM8 x 1	DIN 71412	071412 008100
010.145-00	9	<b>Schmiernippel</b> Grease nipple <i>Graisneur</i>	(2) CM8 x 1	DIN 71412	071412 008300

Aufgeführte Original-Ersatzteilenumern dienen nur zu Vergleichszwecken und dürfen in Rechnungen und Lieferscheinen an die Fahrzeugbesitzer nicht erscheinen. OE part nos serve for comparison and reference only. Les numéros d'origine ont seulement pour but la comparaison. Il n'est pas permis de mentionner les numéros d'origine dans les factures adressées aux propriétaires des poids lourds et remorques.



passend für / to fit / correspondant à Mercedes Benz

**Stabilisator - Satz**  
Stabilizer repair kit  
*Jeu de stabilisateur*

Ø 35 mm



Artikelnummer Part Number N° de pièce	Abbildung Illustration Illustration	Bezeichnung Description Description	Abmessung Dimension Dimension	Bemerkung Remark Remarque	OE Nr. OE - no. Réf. oe.
<b>013.110-00</b>	1 - 7	<b>Rep. - Satz</b> Repair kit <i>Jeu de réparation</i>	<b>bestehend aus:</b> consisting of: <i>se composant de:</i>		<b>363 320 02 28</b> (363 586 0032)
013.111-00	1	<b>Lager</b> Bearing <i>Roulement</i>	(2) 35 x 62 / 69 x 92		000 323 32 85
013.102-00	2	<b>Büchse</b> Bush <i>Douille</i>	(8) 25 x 35 / 45 x 28,5		000 323 09 50
013.103-00	3	<b>Bolzen</b> Bolt <i>Boulon</i>	(4) 25 x 70 / 110	M20 x 1,5	335 323 00 74
013.104-00	4	<b>Tellerfeder</b> Diaphragm spring <i>Ressort diaphragme</i>	(4) 20,8 x 50 x 3		000 993 20 26
010.125-00	5	<b>Kronenmutter</b> Castle nut <i>Ecrou crénelé</i>	(4) M20 x 1,5	DIN 935	000935 020001 (000935 020000)
013.106-00	6	<b>U - Scheibe</b> Washer <i>Rondelle</i>	(2) 21	DIN 125	000125 021003
010.108-00	7	<b>Splint</b> Split pin <i>Goupille fendue</i>	(4) 4 x 35	DIN 94	000094 004027

Aufgeführte Original-Ersatzteilenumern dienen nur zu Vergleichszwecken und dürfen in Rechnungen und Lieferscheinen an die Fahrzeugbesitzer nicht erscheinen. OE part nos serve for comparison and reference only. Les numéros d'origine ont seulement pour but la comparaison. Il n'est pas permis de mentionner les numéros d'origine dans les factures adressées aux propriétaires des poids lourds et remorques.



passend für / to fit / correspondant à Mercedes Benz

**Stabilisator - Satz**  
Stabilizer repair kit  
*Jeu de stabilisateur*

Ø 35 mm



Artikelnummer Part Number N° de pièce	Abbildung Illustration Illustration	Bezeichnung Description Description	Abmessung Dimension Dimension	Bemerkung Remark Remarque	OE Nr. OE - no. Réf. oe.
<b>013.040-00</b>	1 - 9	<b>Rep. - Satz</b> Repair kit <i>Jeu de réparation</i>	<b>bestehend aus:</b> consisting of: <i>se composant de:</i>		<b>621 320 02 28</b>
013.049-00	1	<b>Lager</b> Bearing <i>Roulement</i>	(2) 35 x 70 / 81 x 62		621 323 00 85
013.066-00	2	<b>Büchse, unten</b> Bush, bottom <i>Douille, en dessous</i>	(4) 25 x 35 / 45 x 25		620 323 02 50
013.172-00	3	<b>Büchse, oben</b> Bush, top <i>Douille, en-haut</i>	(4) 32 x 44 / 54 x 25		000 323 21 50
013.067-00	4	<b>Bolzen</b> Bolt <i>Boulon</i>	(2) 25 x 80 / 110	M16 x 1,5	
013.176-00	5	<b>Scheibe</b> Washer <i>Rondelle</i>	(2) 12,5 x 52 x 5		387 323 01 52
013.198-00	6	<b>Scheibe</b> Washer <i>Rondelle</i>	(2) 17 x 40 x 6	DIN 7349	007349 017002
010.518-00	7	<b>Sicherungsmutter</b> Lock nut <i>Contre-écrou</i>	(2) M16 x 1,5	DIN 913	913004 016005
010.150-00	8	<b>Sicherungsmutter</b> Lock nut <i>Contre-écrou</i>	(2) M12 x 1,5	DIN 980	913004 012008
010.136-00	9	<b>Sicherungsring</b> Lock ring <i>Bague d'arrêt</i>	(2) AK 68	DIN 983	000983 068000

Aufgeführte Original-Ersatzteilenumern dienen nur zu Vergleichszwecken und dürfen in Rechnungen und Lieferscheinen an die Fahrzeugbesitzer nicht erscheinen. OE part nos serve for comparison and reference only. Les numéros d'origine ont seulement pour but la comparaison. Il n'est pas permis de mentionner les numéros d'origine dans les factures adressées aux propriétaires des poids lourds et remorques.

passend für / to fit / correspondant à Mercedes Benz

**Stabilisator - Satz**  
Stabilizer repair kit  
*Jeu de stabilisateur*

Ø 35 mm

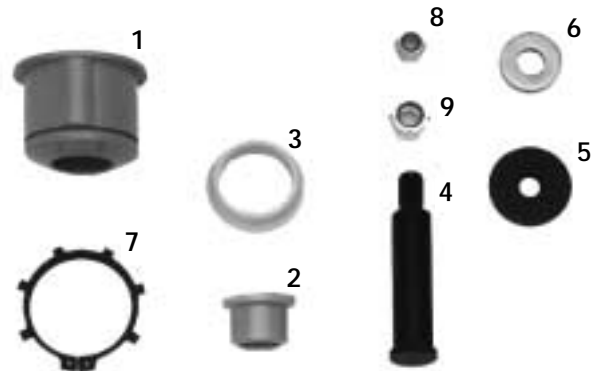

Artikelnummer Part Number N° de pièce	Abbildung Illustration Illustration	Bezeichnung Description Description	Abmessung Dimension Dimension	Bemerkung Remark Remarque	OE Nr. OE - no. Réf. oe.
<b>013.045-00</b>	1 - 9	<i>Rep. - Satz</i> Repair kit <i>Jeu de réparation</i>	<i>bestehend aus:</i> consisting of: <i>se composant de:</i>		625 320 04 11
013.049-00	1	<i>Lager</i> Bearing <i>Roulement</i>	(2) 35 x 70 / 81 x 62		621 323 00 85
013.066-00	2	<i>Büchse, unten</i> Bush, bottom <i>Douille, en dessous</i>	(4) 25 x 35 / 45 x 25		620 323 02 50
013.032-00	3	<i>Büchse, oben</i> Bush, top <i>Douille, en-haut</i>	(4) 58 x 70 / 80 x 19,5		620 323 01 50
013.067-00	4	<i>Bolzen</i> Bolt <i>Boulon</i>	(2) 25 x 80 / 110	M16 x 1,5	
013.034-00	5	<i>Scheibe</i> Washer <i>Rondelle</i>	(2) 14 x 81 x 6		620 323 00 52
013.198-00	6	<i>Scheibe</i> Washer <i>Rondelle</i>	(2) 17 x 40 x 6	DIN 7349	007349 017002
010.136-00	7	<i>Sicherungsring</i> Lock ring <i>Bague d'arrêt</i>	(2) AK 68	DIN 983	000983 068000
010.252-00	8	<i>Sicherungsmutter</i> Lock nut <i>Contre-écrou</i>	(2) M14 x 1,5	DIN 980	913002 014002
010.518-00	9	<i>Sicherungsmutter</i> Lock nut <i>Contre-écrou</i>	(2) M16 x 1,5	DIN 980	913004 016005

**für Vierachsfahrzeuge (1. Vorderachse)**  
for four-axle vehicles ( 1 st front axle )  
**pour véhicule à quatre essieux ( 1er essieu avant )**

passend für / to fit / correspondant à Mercedes Benz

**Stabilisator - Satz**  
Stabilizer repair kit  
*Jeu de stabilisateur*

Ø 37 mm



Artikelnummer Part Number N° de pièce	Abbildung Illustration Illustration	Bezeichnung Description Description	Abmessung Dimension Dimension	Bemerkung Remark Remarque	OE Nr. OE - no. Réf. oe.
<b>013.120-00</b>	1 - 13	<b>Rep. - Satz</b> Repair kit <i>Jeu de réparation</i>	<b>bestehend aus:</b> consisting of: <i>se composant de:</i>		<b>387 320 00 28</b> (387 586 00 32)
013.171-00	1	<b>Lager</b> Bearing <i>Roulement</i>	(2) 37 x 70 / 81 x 62		000 323 37 85
013.102-00	2	<b>Büchse, unten</b> Bush, bottom <i>Douille, en dessous</i>	(4) 25 x 35 / 45 x 28,5		000 323 09 50
013.172-00	3	<b>Büchse, oben</b> Bush, top <i>Douille, en-haut</i>	(4) 32 x 44 / 54 x 25,0		000 323 21 50
013.103-00	4	<b>Bolzen</b> Bolt <i>Boulon</i>	(2) 25 x 70 / 110	M20 x 1,5	335 323 00 74
013.104-00	5	<b>Tellerfeder</b> Diaphragm spring <i>Ressort diaphragme</i>	(4) 20,8 x 50 x 3		000 993 20 26
013.173-00	6	<b>Abstandscheibe</b> Distance washer / <i>Rondelle entretoise</i>	(2) 33 x 52 x 6		387 323 00 52
013.176-00	7	<b>Abstandscheibe</b> Distance washer / <i>Rondelle entretoise</i>	(2) 12,5 x 52 x 4,8		387 323 01 52
010.113-00	8	<b>Scheibe</b> Washer / <i>Rondelle</i>	(2) 33	DIN 125	000125 033001
010.114-00	9	<b>Sicherungsring</b> Lock ring / <i>Bague d'arrêt</i>	(2) A 32	DIN 471	000471 032000
010.136-00	10	<b>Sicherungsring</b> Lock ring / <i>Bague d'arrêt</i>	(2) AK 68	DIN 983	000983 068000
010.150-00	11	<b>Sicherungsmutter</b> Lock nut <i>Contre-écrou</i>	(2) M12 x 1,5	DIN 980	913004 012008
010.125-00	12	<b>Kronenmutter</b> Castle nut <i>Ecrou crénelé</i>	(2) M20 x 1,5	DIN 935	000935 020001 (000935 020000)
010.108-00	13	<b>Splint</b> Split pin / <i>Goupille fendue</i>	(2) 4 x 35	DIN 94	000094 004027

Aufgeführte Original-Ersatzteilenumern dienen nur zu Vergleichszwecken und dürfen in Rechnungen und Lieferscheinen an die Fahrzeugbesitzer nicht erscheinen. OE part nos serve for comparison and reference only. Les numéros d'origine ont seulement pour but la comparaison. Il n'est pas permis de mentionner les numéros d'origine dans les factures adressées aux propriétaires des poids lourds et remorques.



passend für / to fit / correspondant à Mercedes Benz

**Stabilisator - Satz**  
Stabilizer repair kit  
**Jeu de stabilisateur**

**Ø 37 mm**



Artikelnummer Part Number N° de pièce	Abbildung Illustration Illustration	Bezeichnung Description Description	Abmessung Dimension Dimension	Bemerkung Remark Remarque	OE Nr. OE - no. Réf. oe.
<b>013.121-00</b>	<b>1 - 8</b>	<b>Rep. - Satz</b> Repair kit <b>Jeu de réparation</b>	<b>bestehend aus:</b> consisting of: <b>se composant de:</b>		<b>385 320 01 28</b> (385 586 04 32)
013.171-00	1	Lager Bearing Roulement	(2) 37 x 70 / 81 x 62		000 323 37 85
013.102-00	2	Büchse, unten Bush, bottom Douille, en dessous	(4) 25 x 35 / 45 x 28,5		000 323 09 50
013.172-00	3	Büchse, oben Bush, top Douille, en-haut	(4) 32 x 44 / 54 x 25,0		000 323 21 50
013.119-00	4	Bolzen Bolt Boulon	(2) 25 x 77 / 105	M14 x 1,5	360 326 03 74
013.173-00	5	Abstandscheibe Distance washer Rondelle entretoise	(2) 33 x 52 x 6		387 323 00 52
013.176-00	6	Abstandscheibe Distance washer Rondelle entretoise	(2) 12,5 x 52 x 4,8		387 323 01 52
010.150-00	7	Sicherungsmutter Lock nut Contre-écrou	(2) M12 x 1,5	DIN 980	913004 012008
010.136-00	8	Sicherungsring Lock ring Bague d'arrêt	(2) AK 68	DIN 983	000983 068000

013

passend für / to fit / correspondant à Mercedes Benz

**Stabilisator - Satz**  
Stabilizer repair kit  
*Jeu de stabilisateur*

Ø 37 mm



Artikelnummer Part Number N° de pièce	Abbildung Illustration Illustration	Bezeichnung Description Description	Abmessung Dimension Dimension	Bemerkung Remark Remarque	OE Nr. OE - no. Réf. oe.
<b>013.126-00</b>	1 - 13	<b>Rep. - Satz</b> Repair kit <i>Jeu de réparation</i>	<b>bestehend aus:</b> consisting of: <i>se composant de:</i>		<b>620 320 02 28</b> (620 586 03 32)
013.114-00	1	<b>Lager</b> Bearing <i>Roulement</i>	(2) 37 x 70 / 81 x 62		387 323 02 85
013.102-00	2	<b>Büchse, unten</b> Bush, bottom <i>Douille, en dessous</i>	(4) 25 x 35 / 45 x 28,5		000 323 09 50
013.172-00	3	<b>Büchse, oben</b> Bush, top <i>Douille, en-haut</i>	(4) 32 x 44 / 54 x 25,0		000 323 21 50
013.103-00	4	<b>Bolzen</b> Bolt <i>Boulon</i>	(2) 25 x 70 / 110	M20 x 1,5	335 323 00 74
013.104-00	5	<b>Tellerfeder</b> Diaphragm spring <i>Ressort diaphragme</i>	(4) 20,8 x 50 x 3		000 993 20 26
013.173-00	6	<b>Abstandscheibe</b> Distance washer / <i>Rondelle entretoise</i>	(2) 33 x 52 x 6		387 323 00 52
013.176-00	7	<b>Abstandscheibe</b> Distance washer / <i>Rondelle entretoise</i>	(2) 12,5 x 52 x 4,8		387 323 01 52
010.113-00	8	<b>Scheibe</b> Washer / <i>Rondelle</i>	(2) 33	DIN 125	000125 033001
010.114-00	9	<b>Sicherungsring</b> Lock ring / <i>Bague d'arrêt</i>	(2) A 32	DIN 471	000471 032000
010.136-00	10	<b>Sicherungsring</b> Lock ring / <i>Bague d'arrêt</i>	(2) AK 68	DIN 983	000983 068000
010.150-00	11	<b>Sicherungsmutter</b> Lock nut <i>Contre-écrou</i>	(2) M12 x 1,5	DIN 980	913004 012008
010.125-00	12	<b>Kronenmutter</b> Castle nut <i>Écrou crénelé</i>	(2) M20 x 1,5	DIN 935	000935 020001 (000935 020000)
010.108-00	13	<b>Splint</b> Split pin / <i>Goupille fendue</i>	(2) 4 x 35	DIN 94	000094 004027

Aufgeführte Original-Ersatzteilenumern dienen nur zu Vergleichszwecken und dürfen in Rechnungen und Lieferscheinen an die Fahrzeugbesitzer nicht erscheinen. OE part nos serve for comparison and reference only. Les numéros d'origine ont seulement pour but la comparaison. Il n'est pas permis de mentionner les numéros d'origine dans les factures adressées aux propriétaires des poids lourds et remorques.

passend für / to fit / correspondant à Mercedes Benz

**Stabilisator - Satz**  
Stabilizer repair kit  
*Jeu de stabilisateur*

Ø 37 mm



Artikelnummer Part Number N° de pièce	Abbildung Illustration Illustration	Bezeichnung Description Description	Abmessung Dimension Dimension	Bemerkung Remark Remarque	OE Nr. OE - no. Réf. oe.
<b>013.044-00</b>	1 - 9	<b>Rep. - Satz</b> Repair kit <i>Jeu de réparation</i>	<b>bestehend aus:</b> consisting of: <i>se composant de:</i>		<b>625 320 06 11</b>
013.114-00	1	<b>Lager</b> Bearing <i>Roulement</i>	(2) 37 x 70 / 81 x 62		387 323 02 85
013.066-00	2	<b>Büchse, unten</b> Bush, bottom <i>Douille, en dessous</i>	(4) 25 x 35 / 45 x 25		620 323 02 50
013.172-00	3	<b>Büchse, oben</b> Bush, top <i>Douille, en-haut</i>	(4) 32 x 44 / 54 x 25		000 323 21 50
013.067-00	4	<b>Bolzen</b> Bolt <i>Boulon</i>	(2) 25 x 80 / 110	M16 x 1,5	
013.182-00	5	<b>Scheibe</b> Washer <i>Rondelle</i>	(2) 17 x 60 x 5		393 326 01 52
013.198-00	6	<b>Scheibe</b> Washer <i>Rondelle</i>	(2) 17 x 40 x 6	DIN 7349	007349 017002
010.518-00	7	<b>Sicherungsmutter</b> Lock nut <i>Contre-écrou</i>	(2) M16 x 1,5	DIN 980	913004 016005
010.493-00	8	<b>Schraube</b> Screw <i>Vis</i>	(2) M16 x 1,5 x 25	DIN 961	000961 016081
010.136-00	9	<b>Sicherungsring</b> Lock ring <i>Bague d'arrêt</i>	(2) AK 68	DIN 983	000983 068000

Aufgeführte Original-Ersatzteilenumern dienen nur zu Vergleichszwecken und dürfen in Rechnungen und Lieferscheinen an die Fahrzeugbesitzer nicht erscheinen. OE part nos serve for comparison and reference only. Les numéros d'origine ont seulement pour but la comparaison. Il n'est pas permis de mentionner les numéros d'origine dans les factures adressées aux propriétaires des poids lourds et remorques.



passend für / to fit / correspondant à Mercedes Benz

**Stabilisator - Satz**  
Stabilizer repair kit  
*Jeu de stabilisateur*

Ø 37 mm



Artikelnummer Part Number N° de pièce	Abbildung Illustration Illustration	Bezeichnung Description Description	Abmessung Dimension Dimension	Bemerkung Remark Remarque	OE Nr. OE - no. Réf. oe.
<b>013.199-00</b>	1 - 9	<b>Rep. - Satz</b> Repair kit <i>Jeu de réparation</i>	<b>bestehend aus:</b> consisting of: <i>se composant de:</i>		<b>620 320 06 28</b>
013.114-00	1	<b>Lager</b> Bearing <i>Roulement</i>	(2) 37 x 70 / 81 x 62		387 323 02 85
013.066-00	2	<b>Büchse, unten</b> Bush, bottom <i>Douille, en dessous</i>	(4) 25 x 35 / 45 x 25		620 323 02 50
013.172-00	3	<b>Büchse, oben</b> Bush, top <i>Douille, en-haut</i>	(4) 32 x 44 / 54 x 25		000 323 21 50
013.067-00	4	<b>Bolzen</b> Bolt <i>Boulon</i>	(2) 25 x 80 / 110	M16 x 1,5	
013.176-00	5	<b>Abstandscheibe</b> Distance washer <i>Rondelle entretoise</i>	(2) 12,5 x 52 x 4,8		387 323 01 52
013.198-00	6	<b>Scheibe</b> Washer <i>Rondelle</i>	(2) 17 x 40 x 6	DIN 7349	007349 017002
010.136-00	7	<b>Sicherungsring</b> Lock ring <i>Bague d'arrêt</i>	(2) AK 68	DIN 983	000983 068000
010.150-00	8	<b>Sicherungsmutter</b> Lock nut <i>Contre-écrou</i>	(2) M12 x 1,5	DIN 980	913004 012008
010.152-00	9	<b>Sicherungsmutter</b> Lock nut <i>Contre-écrou</i>	(2) M16 x 1,5	DIN 980	913004 016004

Aufgeführte Original-Ersatzteilenumern dienen nur zu Vergleichszwecken und dürfen in Rechnungen und Lieferscheinen an die Fahrzeugbesitzer nicht erscheinen. OE part nos serve for comparison and reference only. Les numéros d'origine ont seulement pour but la comparaison. Il n'est pas permis de mentionner les numéros d'origine dans les factures adressées aux propriétaires des poids lourds et remorques.



passend für / to fit / correspondant à Mercedes Benz

**Stabilisator - Satz**  
Stabilizer repair kit  
*Jeu de stabilisateur*

Ø 37 mm



Artikelnummer Part Number N° de pièce	Abbildung Illustration Illustration	Bezeichnung Description Description	Abmessung Dimension Dimension	Bemerkung Remark Remarque	OE Nr. OE - no. Réf. oe.
<b>013.130-00</b>	<b>1 - 8</b>	<b>Rep. - Satz</b> Repair kit <i>Jeu de réparation</i>	<b>bestehend aus:</b> consisting of: <b>se composant de:</b>		<b>620 320 03 28</b> (620 586 01 32)
013.114-00	1	Lager Bearing <i>Roulement</i>	(2) 37 x 70 / 81 x 62		387 323 02 85
013.102-00	2	Büchse, unten Bush, bottom <i>Douille, en dessous</i>	(4) 25 x 35 / 45 x 28,5		000 323 09 50
013.172-00	3	Büchse, oben Bush, top <i>Douille, en-haut</i>	(4) 32 x 44 / 54 x 25		000 323 21 50
013.119-00	4	Bolzen Bolt <i>Boulon</i>	(2) 25 x 77 / 105	M14 x 1,5	360 326 03 74
013.173-00	5	Abstandscheibe Distance washer <i>Rondelle entretoise</i>	(2) 33 x 52 x 6		387 323 00 52
013.176-00	6	Abstandscheibe Distance washer <i>Rondelle entretoise</i>	(2) 12,5 x 52 x 4,8		387 323 01 52
010.136-00	7	Sicherungsring Lock ring <i>Bague d'arrêt</i>	(2) AK 68	DIN 983	000983 068000
010.150-00	8	Sicherungsmutter Lock nut <i>Contre-écrou</i>	(2) M12 x 1,5	DIN 980	913004 012008



passend für / to fit / correspondant à Mercedes Benz

**Stabilisator - Satz**  
Stabilizer repair kit  
*Jeu de stabilisateur*

Ø 37 mm



Artikelnummer Part Number N° de pièce	Abbildung Illustration Illustration	Bezeichnung Description Description	Abmessung Dimension Dimension	Bemerkung Remark Remarque	OE Nr. OE - no. Réf. oe.
<b>013.145-00</b>	1 - 9	<b>Rep. - Satz</b> Repair kit <i>Jeu de réparation</i>	<i>bestehend aus:</i> consisting of: <i>se composant de:</i>		<b>619 320 01 26</b>
013.114-00	1	<b>Lager</b> Bearing <i>Roulement</i>	(2) 37 x 70 / 81 x 62		387 323 02 85
013.066-00	2	<b>Büchse, unten</b> Bush, bottom <i>Douille, en dessous</i>	(4) 25 x 35 / 45 x 25		620 323 02 50
013.172-00	3	<b>Büchse, oben</b> Bush, top <i>Douille, en-haut</i>	(4) 32 x 44 / 54 x 25		000 323 21 50
013.067-00	4	<b>Bolzen</b> Bolt <i>Boulon</i>	(2) 25 x 80 / 105	M16 x 1,5	
013.146-00	5	<b>Schraube</b> Screw <i>Vis</i>	(2) M12 x 1,5 x 20	DIN 6912	006912 012020
013.147-00	6	<b>Stufenscheibe</b> Washer <i>Rondelle</i>	(2) 12 x 32 / 52 x 5 / 15		619 323 00 52
013.198-00	7	<b>Scheibe</b> Washer <i>Rondelle</i>	(2) 17 x 40 x 6	DIN 7349	007349 017002
010.136-00	8	<b>Sicherungsring</b> Lock ring <i>Bague d'arrêt</i>	(2) AK 68	DIN 983	000983 068000
010.152-00	9	<b>Sicherungsmutter</b> Lock nut <i>Contre-écrou</i>	(2) M16 x 1,5	DIN 980	913002 016002

Aufgeführte Original-Ersatzteilenumern dienen nur zu Vergleichszwecken und dürfen in Rechnungen und Lieferscheinen an die Fahrzeugbesitzer nicht erscheinen. OE part nos serve for comparison and reference only. Les numéros d'origine ont seulement pour but la comparaison. Il n'est pas permis de mentionner les numéros d'origine dans les factures adressées aux propriétaires des poids lourds et remorques.

passend für / to fit / correspondant à Mercedes Benz

**Stabilisator - Satz**  
Stabilizer repair kit  
*Jeu de stabilisateur*

Ø 37 mm



Artikelnummer Part Number N° de pièce	Abbildung Illustration Illustration	Bezeichnung Description Description	Abmessung Dimension Dimension	Bemerkung Remark Remarque	OE Nr. OE - no. Réf. oe.
<b>013.035-00</b>	1 - 9	<b>Rep. - Satz</b> Repair kit <i>Jeu de réparation</i>	<b>bestehend aus:</b> consisting of: <i>se composant de:</i>		<b>647 320 00 28</b>
013.114-00	1	<b>Lager</b> Bearing <i>Roulement</i>	(2) 37 x 70 / 81 x 62		387 323 02 85
013.066-00	2	<b>Büchse, unten</b> Bush, bottom <i>Douille, en dessous</i>	(4) 25 x 35 / 45 x 25		620 323 02 50
013.032-00	3	<b>Büchse, oben</b> Bush, top <i>Douille, en-haut</i>	(4) 58 x 70 / 80 x 19,5		620 323 01 50
013.067-00	4	<b>Bolzen</b> Bolt <i>Boulon</i>	(2) 25 x 80 / 105	M16 x 1,5	
013.198-00	5	<b>Scheibe</b> Washer <i>Rondelle</i>	(2) 17 x 40 x 6	DIN 7349	007349 017002
013.034-00	6	<b>Scheibe</b> Washer <i>Rondelle</i>	(2) 14 x 81 x 6		620 323 00 52
010.136-00	7	<b>Sicherungsring</b> Lock ring <i>Bague d'arrêt</i>	(2) AK 68	DIN 983	000983 068000
010.252-00	8	<b>Sicherungsmutter</b> Lock nut <i>Contre-écrou</i>	(2) M14 x 1,5	DIN 980	913002 014002
010.518-00	9	<b>Sicherungsmutter</b> Lock nut <i>Contre-écrou</i>	(2) M16 x 1,5	DIN 980	913004 016005

Aufgeführte Original-Ersatzteilenumern dienen nur zu Vergleichszwecken und dürfen in Rechnungen und Lieferscheinen an die Fahrzeugbesitzer nicht erscheinen. OE part nos serve for comparison and reference only. Les numéros d'origine ont seulement pour but la comparaison. Il n'est pas permis de mentionner les numéros d'origine dans les factures adressées aux propriétaires des poids lourds et remorques.

passend für / to fit / correspondant à Mercedes Benz

**Stabilisator - Satz**  
Stabilizer repair kit  
*Jeu de stabilisateur*

Ø 37 mm



Artikelnummer Part Number N° de pièce	Abbildung Illustration Illustration	Bezeichnung Description Description	Abmessung Dimension Dimension	Bemerkung Remark Remarque	OE Nr. OE - no. Réf. oe.
<b>013.195-00</b>	1 - 10	<b>Rep. - Satz</b> Repair kit <i>Jeu de réparation</i>	<b>bestehend aus:</b> consisting of: <i>se composant de:</i>		<b>620 320 04 28</b>
013.114-00	1	<b>Lager</b> Bearing <i>Roulement</i>	(2) 37 x 70 / 81 x 62		387 323 02 85
013.197-00	2	<b>Büchse, unten</b> Bush, bottom <i>Douille, en dessous</i>	(4) 25 x 35 / 45 x 30		620 323 00 50
013.172-00	3	<b>Büchse, oben</b> Bush, top <i>Douille, en-haut</i>	(4) 32 x 44 / 54 x 25		000 323 21 50
013.196-00	4	<b>Bolzen</b> Bolt <i>Boulon</i>	(2) 25 x 90 / 120	M16 x 1,5	620 323 01 74
013.173-00	5	<b>Abstandscheibe</b> Distance washer <i>Rondelle entretoise</i>	(2) 33 x 52 x 6		387 323 00 52
013.176-00	6	<b>Abstandscheibe</b> Distance washer <i>Rondelle entretoise</i>	(2) 12,5 x 52 x 4,8		387 323 01 52
013.198-00	7	<b>Scheibe</b> Washer <i>Rondelle</i>	(2) 17 x 40 x 6	DIN 7349	007349 017002
010.136-00	8	<b>Sicherungsring</b> Lock ring <i>Bague d'arrêt</i>	(2) AK 68	DIN 983	000983 068000
010.150-00	9	<b>Sicherungsmutter</b> Lock nut <i>Contre-écrou</i>	(2) M12 x 1,5	DIN 980	913004 012008
010.152-00	10	<b>Sicherungsmutter</b> Lock nut <i>Contre-écrou</i>	(2) M16 x 1,5	DIN 980	913004 016002

Aufgeführte Original-Ersatzteilenumern dienen nur zu Vergleichszwecken und dürfen in Rechnungen und Lieferscheinen an die Fahrzeugbesitzer nicht erscheinen. OE part nos serve for comparison and reference only. Les numéros d'origine ont seulement pour but la comparaison. Il n'est pas permis de mentionner les numéros d'origine dans les factures adressées aux propriétaires des poids lourds et remorques.

passend für / to fit / correspondant à Mercedes Benz

**Stabilisator - Satz**  
Stabilizer repair kit  
*Jeu de stabilisateur*

Ø 40 mm



Artikelnummer Part Number N° de pièce	Abbildung Illustration Illustration	Bezeichnung Description Description	Abmessung Dimension Dimension	Bemerkung Remark Remarque	OE Nr. OE - no. Réf. oe.
<b>013.100-00</b>	1 - 7	<b>Rep. - Satz</b> Repair kit <i>Jeu de réparation</i>	<b>bestehend aus:</b> consisting of: <i>se composant de:</i>		<b>346 320 00 28</b> (346 586 0032)
013.101-00	1	<b>Lager</b> Bearing <i>Roulement</i>	(2) 40 x 63 / 69 x 92		000 326 08 81
013.102-00	2	<b>Büchse</b> Bush <i>Douille</i>	(8) 25 x 35 / 45 x 28,5		000 323 09 50
013.103-00	3	<b>Bolzen</b> Bolt <i>Boulon</i>	(4) 25 x 70 / 110	M20 x 1,5	335 323 00 74
013.104-00	4	<b>Tellerfeder</b> Diaphragm spring <i>Ressort diaphragme</i>	(4) 20,8 x 50 x 3		000 993 20 26
010.125-00	5	<b>Kronenmutter</b> Castle nut <i>Ecrou crénelé</i>	(4) M20 x 1,5	DIN 935	000935 020001 (000935 020000)
013.106-00	6	<b>U - Scheibe</b> Washer <i>Rondelle</i>	(2) 21	DIN 125	000125 021003
010.108-00	7	<b>Splint</b> Split pin <i>Goupille fendue</i>	(4) 4 x 35	DIN 94	000094 004027

013



passend für / to fit / correspondant à Mercedes Benz

**Stabilisator - Satz**  
Stabilizer repair kit  
*Jeu de stabilisateur*

**Ø 41 mm**



Artikelnummer Part Number N° de pièce	Abbildung Illustration Illustration	Bezeichnung Description Description	Abmessung Dimension Dimension	Bemerkung Remark Remarque	OE Nr. OE - no. Réf. oe.
<b>013.123-00</b>	<b>1 - 11</b>	<b>Rep. - Satz</b> Repair kit <i>Jeu de réparation</i>	<b>bestehend aus:</b> consisting of: <i>se composant de:</i>		<b>393 320 01 28</b> (393 586 01 32)
013.109-00	1	<b>Lager</b> Bearing <i>Roulement</i>	(2) 41 x 70 / 81 x 62		000 323 39 85
013.102-00	2	<b>Büchse, unten</b> Bush, bottom <i>Douille, en dessous</i>	(4) 25 x 35 / 45 x 28,5		000 323 09 50
013.172-00	3	<b>Büchse, oben</b> Bush, top <i>Douille, en-haut</i>	(4) 32 x 44 / 54 x 25,0		000 323 21 50
013.103-00	4	<b>Bolzen</b> Bolt <i>Boulon</i>	(2) 25 x 70 / 110	M20 x 1,5	335 323 00 74
013.104-00	5	<b>Tellerfeder</b> Diaphragm spring <i>Ressort diaphragme</i>	(4) 20,8 x 50 x 3		000 993 20 26
013.173-00	6	<b>Abstandscheibe</b> Distance washer <i>Rondelle entretoise</i>	(2) 33 x 52 x 6		387 323 00 52
013.176-00	7	<b>Abstandscheibe</b> Distance washer <i>Rondelle entretoise</i>	(2) 12,5 x 52 x 4,8		387 323 01 52
010.136-00	8	<b>Sicherungsring</b> Lock ring <i>Bague d'arrêt</i>	(2) AK 68	DIN 983	000983 068000
010.150-00	9	<b>Sicherungsmutter</b> Lock nut <i>Contre-écrou</i>	(2) M12 x 1,5	DIN 980	913004 012008
010.125-00	10	<b>Kronenmutter</b> Castle nut <i>Écrou crénelé</i>	(2) M20 x 1,5	DIN 935	000935 020001 (000935 020000)
010.108-00	11	<b>Splint</b> Split pin <i>Goupille fendue</i>	(2) 4 x 35	DIN 94	000094 004027

Aufgeführte Original-Ersatzteilenumern dienen nur zu Vergleichszwecken und dürfen in Rechnungen und Lieferscheinen an die Fahrzeugbesitzer nicht erscheinen. OE part nos serve for comparison and reference only. Les numéros d'origine ont seulement pour but la comparaison. Il n'est pas permis de mentionner les numéros d'origine dans les factures adressées aux propriétaires des poids lourds et remorques.

**Stabilisator - Satz**  
Stabilizer repair kit  
*Jeu de stabilisateur*

Ø 41 mm



Artikelnummer Part Number N° de pièce	Abbildung Illustration Illustration	Bezeichnung Description Description	Abmessung Dimension Dimension	Bemerkung Remark Remarque	OE Nr. OE - no. Réf. oe.
<b>013.132-00</b>	1 - 13	<b>Rep. - Satz</b> Repair kit <i>Jeu de réparation</i>	<b>bestehend aus:</b> consisting of: <i>se composant de:</i>		<b>393 320 03 28</b> (393 586 04 32)
013.129-00	1	<b>Lager</b> Bearing <i>Roulement</i>	(2) 41 x 70 / 81 x 62		387 323 03 85
013.102-00	2	<b>Büchse, unten</b> Bush, bottom <i>Douille, en dessous</i>	(4) 25 x 35 / 45 x 28,5		000 323 09 50
013.172-00	3	<b>Büchse, oben</b> Bush, top <i>Douille, en-haut</i>	(4) 32 x 44 / 54 x 25,0		000 323 21 50
013.103-00	4	<b>Bolzen</b> Bolt <i>Boulon</i>	(2) 25 x 70 / 110	M20 x 1,5	335 323 00 74
013.104-00	5	<b>Tellerfeder</b> Diaphragm spring <i>Ressort diaphragme</i>	(4) 20,8 x 50 x 3		000 993 20 26
013.173-00	6	<b>Abstandscheibe</b> Distance washer / <i>Rondelle entretoise</i>	(2) 33 x 52 x 6		387 323 00 52
013.176-00	7	<b>Abstandscheibe</b> Distance washer / <i>Rondelle entretoise</i>	(2) 12,5 x 52 x 4,8		387 323 01 52
010.113-00	8	<b>Scheibe</b> Washer / <i>Rondelle</i>	(2) 33	DIN 125	000125 033001
010.114-00	9	<b>Sicherungsring</b> Lock ring / <i>Bague d'arrêt</i>	(2) A 32	DIN 471	000471 032000
010.136-00	10	<b>Sicherungsring</b> Lock ring / <i>Bague d'arrêt</i>	(2) AK 68	DIN 983	000983 068000
010.150-00	11	<b>Sicherungsmutter</b> Lock nut <i>Contre-écrou</i>	(2) M12 x 1,5	DIN 980	913004 012008
010.125-00	12	<b>Kronenmutter</b> Castle nut <i>Ecrou crénelé</i>	(2) M20 x 1,5	DIN 935	000935 020001 (000935 020000)
010.108-00	13	<b>Splint</b> Split pin / <i>Goupille fendue</i>	(2) 4 x 35	DIN 94	000094 004027

Aufgeführte Original-Ersatzteilenumern dienen nur zu Vergleichszwecken und dürfen in Rechnungen und Lieferscheinen an die Fahrzeugbesitzer nicht erscheinen. OE part nos serve for comparison and reference only. Les numéros d'origine ont seulement pour but la comparaison. Il n'est pas permis de mentionner les numéros d'origine dans les factures adressées aux propriétaires des poids lourds et remorques.



passend für / to fit / correspondant à Mercedes Benz

**Stabilisator - Satz**  
Stabilizer repair kit  
*Jeu de stabilisateur*

Ø 41 mm

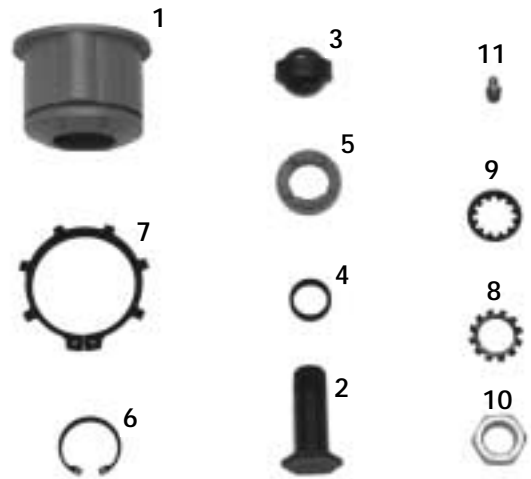

Artikelnummer Part Number N° de pièce	Abbildung Illustration Illustration	Bezeichnung Description Description	Abmessung Dimension Dimension	Bemerkung Remark Remarque	OE Nr. OE - no. Réf. oe.
<b>013.133-00</b>	1 - 11	<b>Rep. - Satz</b> Repair kit <i>Jeu de réparation</i>	<i>bestehend aus:</i> consisting of: <i>se composant de:</i>		<b>617 320 01 28</b>
013.129-00	1	<b>Lager</b> Bearing <i>Roulement</i>	(2) 41 x 70 / 81 x 62		387 323 03 85
013.134-00	2	<b>Bolzen</b> Bolt <i>Boulon</i>	(2) 20 x 57 / 61	M20 x 1,5	617 323 00 74
013.240-00	3	<b>Gelenklager</b> Propeller bearing <i>Roulement articulé</i>	(2) 20 x 35 x 12 / 16		000 981 73 31
013.245-00	4	<b>Abstandring</b> Spacer washer <i>Anneau entretoise</i>	(4) 20,5 x 25 x 7,0		360 323 01 53
013.248-00	5	<b>Dichtring</b> Seal ring <i>Joint</i>	(4) 25 x 40 x 7,5		360 323 04 60
010.438-00	6	<b>Sicherungsring</b> Lock ring <i>Bague d'arrêt</i>	(4) J35	DIN 472	000472 035000
010.136-00	7	<b>Sicherungsring</b> Lock ring <i>Bague d'arrêt</i>	(2) AK 68	DIN 983	000983 068000
010.139-00	8	<b>Zahnscheibe</b> Toothed lock washer <i>Rondelle élastique à dents espacées</i>	(2) A21	DIN 6797	006797 021101
010.140-00	9	<b>Zahnscheibe</b> Toothed lock washer <i>Rondelle élastique à dents espacées</i>	(2) J21	DIN 6797	006797 021201
010.127-00	10	<b>Mutter</b> Nut <i>Ecrou</i>	(2) M20 x 1,5	DIN 936	000936 020000
010.144-00	11	<b>Schmiernippel</b> Grease nipple <i>Graisneur</i>	(2) AM8 x 1	DIN 71412	071412 008100

Aufgeführte Original-Ersatzteilenumern dienen nur zu Vergleichszwecken und dürfen in Rechnungen und Lieferscheinen an die Fahrzeugbesitzer nicht erscheinen. OE part nos serve for comparison and reference only. Les numéros d'origine ont seulement pour but la comparaison. Il n'est pas permis de mentionner les numéros d'origine dans les factures adressées aux propriétaires des poids lourds et remorques.



passend für / to fit / correspondant à Mercedes Benz

**Stabilisator - Satz**  
Stabilizer repair kit  
*Jeu de stabilisateur*

Ø 41 mm



Artikelnummer Part Number N° de pièce	Abbildung Illustration Illustration	Bezeichnung Description Description	Abmessung Dimension Dimension	Bemerkung Remark Remarque	OE Nr. OE - no. Réf. oe.
<b>013.138-00</b>	1 - 10	<b>Rep. - Satz</b> Repair kit <i>Jeu de réparation</i>	<b>bestehend aus:</b> consisting of: <i>se composant de:</i>		<b>624 320 00 28</b> (625 320 00 28)
013.129-00	1	<b>Lager</b> Bearing <i>Roulement</i>	(2) 41 x 70 / 81 x 62		387 323 03 85
013.197-00	2	<b>Büchse, unten</b> Bush, bottom <i>Douille, en dessous</i>	(4) 25 x 35 / 45 x 30		620 323 00 50
013.172-00	3	<b>Büchse, oben</b> Bush, top <i>Douille, en-haut</i>	(4) 32 x 44 / 54 x 25		000 323 21 50
013.196-00	4	<b>Bolzen</b> Bolt <i>Boulon</i>	(2) 25 x 90 / 120	M16 x 1,5	620 323 01 74
013.173-00	5	<b>Abstandscheibe</b> Distance washer <i>Rondelle entretoise</i>	(2) 33 x 52 x 6		387 323 00 52
013.176-00	6	<b>Abstandscheibe</b> Distance washer <i>Rondelle entretoise</i>	(2) 12,5 x 52 x 4,8		387 323 01 52
013.198-00	7	<b>Scheibe</b> Washer <i>Rondelle</i>	(2) 17 x 40 x 6	DIN 7349	007349 017002
010.136-00	8	<b>Sicherungsring</b> Lock ring <i>Bague d'arrêt</i>	(2) AK 68	DIN 983	000983 068000
010.150-00	9	<b>Sicherungsmutter</b> Lock nut <i>Contre-écrou</i>	(2) M12 x 1,5	DIN 980	913004 012008
010.152-00	10	<b>Sicherungsmutter</b> Lock nut <i>Contre-écrou</i>	(2) M16 x 1,5	DIN 980	913004 016002

013



passend für / to fit / correspondant à Mercedes Benz

**Stabilisator - Satz**  
Stabilizer repair kit  
*Jeu de stabilisateur*

**Ø 44 mm**



Artikelnummer Part Number N° de pièce	Abbildung Illustration Illustration	Bezeichnung Description Description	Abmessung Dimension Dimension	Bemerkung Remark Remarque	OE Nr. OE - no. Réf. oe.
<b>013.159-00</b>	1 - 5	<b>Rep. - Satz</b> Repair kit <i>Jeu de réparation</i>	<i>bestehend aus:</i> consisting of: <i>se composant de:</i>		<b>658 320 02 11</b>
013.047-00	1	<b>Lager</b> Bearing <i>Roulement</i>	(2) 44 x 59 x 60		653 326 03 81
013.158-00	2	<b>Lager</b> Bearing <i>Roulement</i>	(2) 48 x 71,5 / 30 x 41		655 323 00 85
013.157-00	3	<b>Lager</b> Bearing <i>Roulement</i>	(2) 31 x 58 / 37,5 x 52		655 323 01 85
013.322-00	4	<b>Bolzen</b> Bolt <i>Boulon</i>	(2) 31 x 72,5 x 102 / M14x1,5		658 323 00 74
013.323-00	5	<b>Scheibe</b> Washer <i>Rondelle</i>	(2) 15 x 40 x 6		337 990 04 40

passend für / to fit / correspondant à Mercedes Benz

**Stabilisator - Satz**  
Stabilizer repair kit  
*Jeu de stabilisateur*

Ø 44 mm

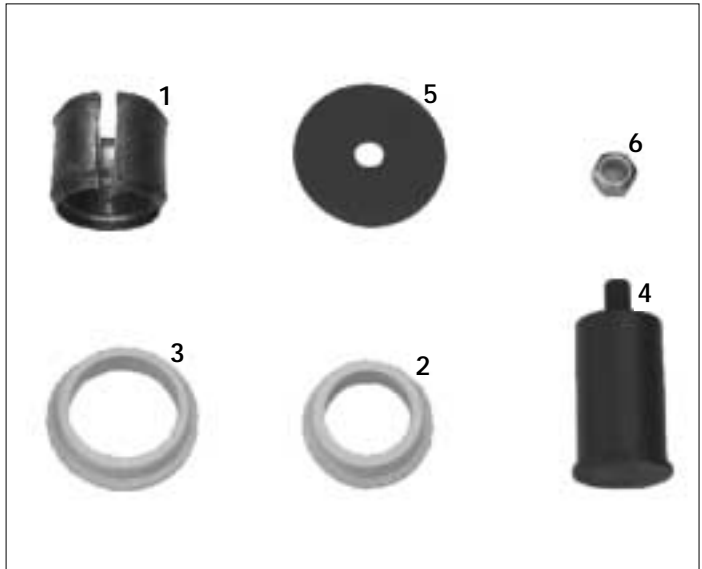

Artikelnummer Part Number N° de pièce	Abbildung Illustration Illustration	Bezeichnung Description Description	Abmessung Dimension Dimension	Bemerkung Remark Remarque	OE Nr. OE - no. Réf. oe.
<b>013.038-00</b>	1 - 6	<b>Rep. - Satz</b> Repair kit <i>Jeu de réparation</i>	<b>bestehend aus:</b> consisting of: <i>se composant de:</i>		<b>655 320 01 11</b>
013.047-00	1	<b>Lager</b> Bearing <i>Roulement</i>	(2) 44 x 59 x 60		653 326 03 81
013.033-00	2	<b>Büchse</b> Bush <i>Douille</i>	(4) 44 x 56 / 66 x 25		620 323 03 50
013.032-00	3	<b>Büchse</b> Bush <i>Douille</i>	(4) 58 x 70 / 80 x 19		620 323 01 50
013.031-00	4	<b>Bolzen</b> Bolt <i>Boulon</i>	(2) 44 x 76 / 102	M14 x 1,5	621 323 01 74
013.034-00	5	<b>Scheibe</b> Washer <i>Rondelle</i>	(4) 14,5 x 80 x 6		620 323 00 52
010.252-00	6	<b>Sicherungsmutter</b> Lock nut <i>Contre-écrou</i>	(4) M14 x 1,5	DIN 980	913002 014002

013



passend für / to fit / correspondant à Mercedes Benz

**Stabilisator - Satz**  
Stabilizer repair kit  
*Jeu de stabilisateur*

**Ø 46 mm**



Artikelnummer Part Number N° de pièce	Abbildung Illustration Illustration	Bezeichnung Description Description	Abmessung Dimension Dimension	Bemerkung Remark Remarque	OE Nr. OE - no. Réf. oe.
<b>013.160-00</b>	<b>1 - 6</b>	<b>Rep. - Satz</b> Repair kit <i>Jeu de réparation</i>	<b>bestehend aus:</b> consisting of: <i>se composant de:</i>		<b>346 320 01 28</b> (346 586 01 32)
013.161-00	1	Lager Bearing <i>Roulement</i>	(2) 46 x 68 / 75 x 95		000 326 09 81
013.162-00	2	Büchse Bush <i>Douille</i>	(8) 32 x 44 / 50 x 35		000 326 02 50
013.163-00	3	Bolzen Bolt <i>Boulon</i>	(4) 32 x 96 / 138	M27 x 2	335 326 00 74
013.164-00	4	Tellerfeder Diaphragm spring <i>Ressort diaphragme</i>	(4) 27,5 x 56 x 4		000 993 19 26
010.126-00	5	Kronenmutter Castle nut <i>Ecrou crénelé</i>	(4) M27 x 2	DIN 935	000935 027000
010.112-00	6	U - Scheibe Washer <i>Rondelle</i>	(2) 28	DIN 125	000125 028000



passend für / to fit / correspondant à Mercedes Benz

**Stabilisator - Satz**  
Stabilizer repair kit  
*Jeu de stabilisateur*

Ø 46 mm

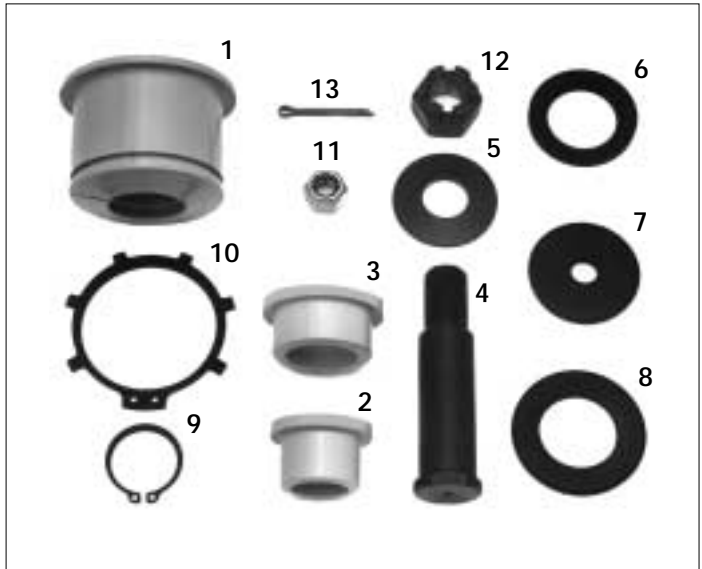

Artikelnummer Part Number N° de pièce	Abbildung Illustration Illustration	Bezeichnung Description Description	Abmessung Dimension Dimension	Bemerkung Remark Remarque	OE Nr. OE - no. Réf. oe.
<b>013.125-00</b>	<b>1 - 13</b>	<b>Rep. - Satz</b> Repair kit <i>Jeu de réparation</i>	<b>bestehend aus:</b> consisting of: <i>se composant de:</i>		<b>389 320 00 28</b>
013.113-00	1	Lager Bearing <i>Roulement</i>	(2) 46 x 70 / 81 x 62		000 323 34 85
013.102-00	2	Büchse, unten Bush, bottom <i>Douille, en dessous</i>	(4) 25 x 35 / 45 x 28,5		000 323 09 50
013.172-00	3	Büchse, oben Bush, top <i>Douille, en-haut</i>	(4) 32 x 44 / 54 x 25,0		000 323 21 50
013.103-00	4	Bolzen Bolt <i>Boulon</i>	(2) 25 x 70 / 110	M20 x 1,5	335 323 00 74
013.104-00	5	Tellerfeder Diaphragm spring <i>Ressort diaphragme</i>	(4) 20,8 x 50 x 3		000 993 20 26
013.173-00	6	Abstandscheibe Distance washer / <i>Rondelle entretoise</i>	(2) 33 x 52 x 6		387 323 00 52
013.176-00	7	Abstandscheibe Distance washer / <i>Rondelle entretoise</i>	(2) 12,5 x 52 x 4,8		387 323 01 52
013.175-00	8	Scheibe Washer / <i>Rondelle</i>	(2) 33	DIN 125	000125 033001
010.114-00	9	Sicherungsring Lock ring / <i>Bague d'arrêt</i>	(2) A 32	DIN 471	000471 032000
010.136-00	10	Sicherungsring Lock ring / <i>Bague d'arrêt</i>	(2) AK 68	DIN 983	000983 068000
010.150-00	11	Sicherungsmutter Lock nut <i>Contre-écrou</i>	(2) M12 x 1,5	DIN 980	913004 012008
010.125-00	12	Kronenmutter Castle nut <i>Écrou crénelé</i>	(2) M20 x 1,5	DIN 935	000935 020001 (000935 020000)
010.108-00	13	Splint Split pin / <i>Goupille fendue</i>	(2) 4 x 35	DIN 94	000094 004027

013



passend für / to fit / correspondant à Mercedes Benz

**Stabilisator - Satz**  
Stabilizer repair kit  
*Jeu de stabilisateur*

Ø 46 mm

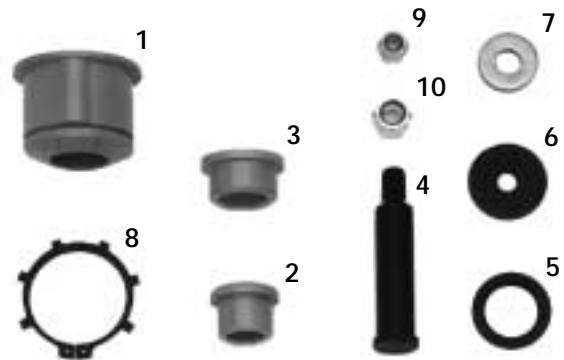

Artikelnummer Part Number N° de pièce	Abbildung Illustration Illustration	Bezeichnung Description Description	Abmessung Dimension Dimension	Bemerkung Remark Remarque	OE Nr. OE - no. Réf. oe.
<b>013.140-00</b>	<b>1 - 10</b>	<b>Rep. - Satz</b> Repair kit <i>Jeu de réparation</i>	<b>bestehend aus:</b> consisting of: <i>se composant de:</i>		<b>619 320 00 28</b>
013.141-00	1	Lager Bearing <i>Roulement</i>	(2) 46 x 70 / 81 x 62		387 323 01 85
013.197-00	2	Büchse, unten Bush, bottom <i>Douille, en dessous</i>	(4) 25 x 35 / 45 x 30		620 323 00 50
013.172-00	3	Büchse, oben Bush, top <i>Douille, en-haut</i>	(4) 32 x 44 / 54 x 25		000 323 21 50
013.196-00	4	Bolzen Bolt <i>Boulon</i>	(2) 25 x 90 / 120	M16 x 1,5	620 323 01 74
013.173-00	5	Abstandscheibe Distance washer <i>Rondelle entretoise</i>	(2) 33 x 52 x 6		387 323 00 52
013.176-00	6	Abstandscheibe Distance washer <i>Rondelle entretoise</i>	(2) 12,5 x 52 x 4,8		387 323 01 52
013.198-00	7	Scheibe Washer <i>Rondelle</i>	(2) 17 x 40 x 6	DIN 7349	007349 017002
010.136-00	8	Sicherungsring Lock ring <i>Bague d'arrêt</i>	(2) AK 68	DIN 983	000983 068000
010.150-00	9	Sicherungsmutter Lock nut <i>Contre-écrou</i>	(2) M12 x 1,5	DIN 980	913004 012008
010.152-00	10	Sicherungsmutter Lock nut <i>Contre-écrou</i>	(2) M16 x 1,5	DIN 980	913004 016004

Aufgeführte Original-Ersatzteilenumern dienen nur zu Vergleichszwecken und dürfen in Rechnungen und Lieferscheinen an die Fahrzeugbesitzer nicht erscheinen. OE part nos serve for comparison and reference only. Les numéros d'origine ont seulement pour but la comparaison. Il n'est pas permis de mentionner les numéros d'origine dans les factures adressées aux propriétaires des poids lourds et remorques.

passend für / to fit / correspondant à Mercedes Benz

**Stabilisator - Satz**  
Stabilizer repair kit  
*Jeu de stabilisateur*

Ø 46 mm



Artikelnummer Part Number N° de pièce	Abbildung Illustration Illustration	Bezeichnung Description Description	Abmessung Dimension Dimension	Bemerkung Remark Remarque	OE Nr. OE - no. Réf. oe.
<b>013.142-00</b>	<b>1 - 11</b>	<b>Rep. - Satz</b> Repair kit <i>Jeu de réparation</i>	<b>bestehend aus:</b> consisting of: <i>se composant de:</i>		<b>389 320 01 28</b>
013.141-00	1	Lager Bearing <i>Roulement</i>	(2) 46 x 70 / 81 x 62		387 323 01 85
013.102-00	2	Büchse, unten Bush, bottom <i>Douille, en dessous</i>	(4) 25 x 35 / 45 x 28,5		000 323 09 50
013.172-00	3	Büchse, oben Bush, top <i>Douille, en-haut</i>	(4) 32 x 44 / 54 x 25,0		000 323 21 50
013.103-00	4	Bolzen Bolt <i>Boulon</i>	(2) 25 x 70 / 110	M20 x 1,5	335 323 00 74
013.104-00	5	Tellerfeder Diaphragm spring <i>Ressort diaphragme</i>	(4) 20,8 x 50 x 3		000 993 20 26
013.173-00	6	Abstandscheibe Distance washer <i>Rondelle entretoise</i>	(2) 33 x 52 x 6		387 323 00 52
013.176-00	7	Abstandscheibe Distance washer <i>Rondelle entretoise</i>	(2) 12,5 x 52 x 4,8		387 323 01 52
010.136-00	8	Sicherungsring Lock ring <i>Bague d'arrêt</i>	(2) AK68	DIN 983	000983 068000
010.150-00	9	Sicherungsmutter Lock nut <i>Contre-écrou</i>	(2) M12 x 1,5	DIN 980	913004 012008
010.125-00	10	Kronenmutter Castle nut <i>Écrou crénelé</i>	(2) M20 x 1,5	DIN 935	000935 020001 (000935 020000)
010.108-00	11	Splint Split pin <i>Goupille fendue</i>	(2) 4 x 35	DIN 94	000094 004027

Aufgeführte Original-Ersatzteilenumern dienen nur zu Vergleichszwecken und dürfen in Rechnungen und Lieferscheinen an die Fahrzeugbesitzer nicht erscheinen. OE part nos serve for comparison and reference only. Les numéros d'origine ont seulement pour but la comparaison. Il n'est pas permis de mentionner les numéros d'origine dans les factures adressées aux propriétaires des poids lourds et remorques.



passend für / to fit / correspondant à Mercedes Benz

**Stabilisator - Satz**  
Stabilizer repair kit  
*Jeu de stabilisateur*

Ø 46 mm



Artikelnummer Part Number N° de pièce	Abbildung Illustration Illustration	Bezeichnung Description Description	Abmessung Dimension Dimension	Bemerkung Remark Remarque	OE Nr. OE - no. Réf. oe.
<b>013.030-00</b>	1 - 7	<b>Rep. - Satz</b> Repair kit <i>Jeu de réparation</i>	<i>bestehend aus:</i> consisting of: <i>se composant de:</i>		<b>621 320 04 28</b>
013.117-00	1	<b>Lager</b> Bearing <i>Roulement</i>	(2) 46 x 86 / 98 x 63		387 326 02 81
013.031-00	2	<b>Bolzen</b> Bolt <i>Boulon</i>	(2) 44 x 76 / 102	M14 x 1,5	621 323 01 74
013.032-00	3	<b>Büchse</b> Bush <i>Douille</i>	(4) 58 x 70 / 80 x 19		620 323 01 50
013.033-00	4	<b>Büchse</b> Bush <i>Douille</i>	(4) 44 x 56 / 66 x 25		620 323 03 50
013.034-00	5	<b>Scheibe</b> Washer <i>Rondelle</i>	(2) 14 x 80 x 6		620 323 00 52
010.137-00	6	<b>Sicherungsring</b> Lock ring <i>Bague d'arrêt</i>	(2) AK 85	DIN 983	000983 085000
010.252-00	7	<b>Sicherungsmutter</b> Lock nut <i>Contre-écrou</i>	(2) M14 x 1,5	DIN 980	913002 014002





passend für / to fit / correspondant à Mercedes Benz

**Stabilisator - Satz**  
Stabilizer repair kit  
*Jeu de stabilisateur*

Ø 46 mm



Artikelnummer Part Number N° de pièce	Abbildung Illustration Illustration	Bezeichnung Description Description	Abmessung Dimension Dimension	Bemerkung Remark Remarque	OE Nr. OE - no. Réf. oe.
<b>013.180-00</b>	<b>1 - 14</b>	<b>Rep. - Satz</b> Repair kit <i>Jeu de réparation</i>	<b>bestehend aus:</b> consisting of: <i>se composant de:</i>		<b>387 320 01 28</b> (387 586 01 32)
013.177-00	1	<b>Lager</b> Bearing / <i>Roulement</i>	(2) 46 x 86 / 98 x 63		000 326 16 81
013.162-00	2	<b>Büchse, unten</b> Bush, bottom <i>Douille, en dessous</i>	(4) 32 x 44 / 50 x 35		000 326 02 50
013.178-00	3	<b>Büchse, oben</b> Bush, top <i>Douille, en-haut</i>	(4) 40 x 52 / 62 x 25		000 326 06 50
013.163-00	4	<b>Bolzen</b> Bolt / <i>Boulon</i>	(2) 32 x 96 / 138	M27 x 2	335 326 00 74
013.164-00	5	<b>Tellerfeder</b> Diaphragm spring <i>Ressort diaphragme</i>	(4) 27,5 x 56 x 4		000 993 19 26
013.183-00	6	<b>Abstandscheibe</b> Distance washer / <i>Rondelle entretoise</i>	(2) 41 x 60 x 6		387 323 02 52
013.182-00	7	<b>Scheibe</b> Washer / <i>Rondelle</i>	(2) 16,8 x 60 x 5,2		393 326 01 52
013.181-00	8	<b>Scheibe</b> Washer / <i>Rondelle</i>	(2) 40,5 x 60 x 3		320 990 02 40
010.115-00	9	<b>Sicherungsring</b> Lock ring / <i>Bague d'arrêt</i>	(2) A 40	DIN 471	000471 040000
010.137-00	10	<b>Sicherungsring</b> Lock ring / <i>Bague d'arrêt</i>	(2) AK 85	DIN 983	000983 085000
010.151-00	11	<b>Sicherungsmutter</b> Lock nut / <i>Contre-écrou</i>	(2) M16	DIN 980	913004 016003
010.152-00	12	<b>Sicherungsmutter</b> Lock nut / <i>Contre-écrou</i>	(2) M16 x 1,5	DIN 980	913002 016002 (913004 016004)
010.126-00	13	<b>Kronenmutter</b> Castle nut <i>Ecrou crénelé</i>	(2) M27 x 2	DIN 935	000935 027000
013.167-00	14	<b>Splint</b> Split pin / <i>Goupille fendue</i>	(2) 5 x 63	DIN 94	000094 005017

013



passend für / to fit / correspondant à Mercedes Benz

**Stabilisator - Satz**  
Stabilizer repair kit  
*Jeu de stabilisateur*

Ø 46 mm



Artikelnummer Part Number N° de pièce	Abbildung Illustration Illustration	Bezeichnung Description Description	Abmessung Dimension Dimension	Bemerkung Remark Remarque	OE Nr. OE - no. Réf. oe.
<b>013.135-00</b>	1 - 14	<b>Rep. - Satz</b> Repair kit <i>Jeu de réparation</i>	<b>bestehend aus:</b> consisting of: <i>se composant de:</i>		<b>617 320 00 28</b>
013.137-00	1	<b>Bolzen</b> Bolt / <i>Boulon</i>	(2) 26 x 35 x 83 / 87	M35 x 1,5	383 326 00 74
013.117-00	2	<b>Lager</b> Bearing / <i>Roulement</i>	(2) 46 x 86 / 98 x 63		387 326 02 81
013.178-00	3	<b>Büchse, oben</b> Bush, top <i>Douille, en-haut</i>	(4) 40 x 52 / 62 x 25		000 326 06 50
013.231-00	4	<b>Gelenklager</b> Propeller bearing <i>Roulement articulé</i>	(2) 35 x 55 x 20 / 25		000 981 12 31
013.183-00	5	<b>Abstandring</b> Spacer washer <i>Anneau entretoise</i>	(2) 41 x 60 x 6		387 323 02 52
013.136-00	6	<b>Abstandring</b> Spacer washer <i>Anneau entretoise</i>	(2) 16,5 x 60 x 8		385 326 00 52
013.234-00	7	<b>Dichtring</b> Seal ring / <i>Joint</i>	(4) 41 x 65 x 9		360 323 05 60
013.233-00	8	<b>Abstandring</b> Spacer washer <i>Anneau entretoise</i>	(4) 36 x 40 x 7		352 326 01 53
010.117-00	9	<b>Sicherungsring</b> Lock ring / <i>Bague d'arrêt</i>	(4) J55	DIN 472	000472 055000
010.137-00	10	<b>Sicherungsring</b> Lock ring / <i>Bague d'arrêt</i>	(2) AK 85	DIN 983	000983 085000
010.143-00	11	<b>Sicherungsblech</b> Lock plate / <i>Tôle de sécurité</i>	(2) 35	DIN 70952	070952 035101
010.142-00	12	<b>Nutmutter</b> Nut / <i>Ecrou</i>	(2) M35 x 1,5	DIN 70852	070852 035000
070.254-00	13	<b>Sicherungsmutter</b> Lock nut / <i>Contre-écrou</i>	(2) M16 x 1,5	DIN 985	000985 016003
070.004-00	14	<b>Schmiernippel</b> Grease nipple / <i>Graisneur</i>	(1) BM8 x 1	DIN 71412	071412 008200

Aufgeführte Original-Ersatzteilenumern dienen nur zu Vergleichszwecken und dürfen in Rechnungen und Lieferscheinen an die Fahrzeugbesitzer nicht erscheinen. OE part nos serve for comparison and reference only. Les numéros d'origine ont seulement pour but la comparaison. Il n'est pas permis de mentionner les numéros d'origine dans les factures adressées aux propriétaires des poids lourds et remorques.

passend für / to fit / correspondant à Mercedes Benz

**Stabilisator - Satz**  
Stabilizer repair kit  
*Jeu de stabilisateur*

Ø 46 mm



Artikelnummer Part Number N° de pièce	Abbildung Illustration Illustration	Bezeichnung Description Description	Abmessung Dimension Dimension	Bemerkung Remark Remarque	OE Nr. OE - no. Ref. oe.
<b>013.143-00</b>	1 - 10	<i>Rep. - Satz</i> Repair kit <i>Jeu de réparation</i>	<i>bestehend aus:</i> consisting of: <i>se composant de:</i>		617 320 02 28
013.117-00	1	<i>Lager</i> Bearing <i>Roulement</i>	(2) 46 x 86 / 98 x 63		387 326 02 81
013.144-00	2	<i>Büchse, unten</i> Bush, bottom <i>Douille, en dessous</i>	(4) 35 x 55 / 65 x 15/19		617 326 00 50
013.178-00	3	<i>Büchse, oben</i> Bush, top <i>Douille, en-haut</i>	(4) 40 x 52 / 62 x 25		000 326 06 50
013.137-00	4	<i>Bolzen</i> Bolt <i>Boulon</i>	(2) 26 x 35 x 83 / 87	M35 x 1,5	383 326 00 74
013.183-00	5	<i>Abstandscheibe</i> Spacer washer <i>Anneau entretoise</i>	(2) 41 x 60 x 6		387 323 02 52
013.182-00	6	<i>Scheibe</i> Washer <i>Rondelle</i>	(2) 16,8 x 60 x 5,2		393 326 01 52
010.143-00	7	<i>Sicherungsblech</i> Lock plate <i>Tôle de sécurité</i>	(2) 35	DIN 70952	070952 035101
010.137-00	8	<i>Sicherungsring</i> Lock ring <i>Bague d'arrêt</i>	(2) AK 85	DIN 983	000983 085000
010.152-00	9	<i>Sicherungsmutter</i> Lock nut <i>Contre-écrou</i>	(2) M16 x 1,5	DIN 980	913002 016002 (913004 016004)
010.142-00	10	<i>Nutmutter</i> Nut <i>Ecrou</i>	(2) M35 x 1,5	DIN 70852	070852 035000

Aufgeführte Original-Ersatzteilenumern dienen nur zu Vergleichszwecken und dürfen in Rechnungen und Lieferscheinen an die Fahrzeugbesitzer nicht erscheinen. OE part nos serve for comparison and reference only. Les numéros d'origine ont seulement pour but la comparaison. Il n'est pas permis de mentionner les numéros d'origine dans les factures adressées aux propriétaires des poids lourds et remorques.



passend für / to fit / correspondant à Mercedes Benz

**Stabilisator - Satz**  
Stabilizer repair kit  
*Jeu de stabilisateur*

Ø 46 mm



Artikelnummer Part Number N° de pièce	Abbildung Illustration Illustration	Bezeichnung Description Description	Abmessung Dimension Dimension	Bemerkung Remark Remarque	OE Nr. OE - no. Ref. oe.
<b>013.192-00</b>	1 - 12	<i>Rep. - Satz</i> Repair kit <i>Jeu de réparation</i>	<i>bestehend aus:</i> consisting of: <i>se composant de:</i>		<b>387 320 05 28</b> (387 586 05 32)
013.117-00	1	<b>Lager</b> Bearing <b>Roulement</b>	(2) 46 x 86 / 98 x 63		387 326 02 81
013.162-00	2	<b>Büchse, unten</b> Bush, bottom <b>Douille, en dessous</b>	(4) 32 x 44 / 50 x 35		000 326 02 50
013.178-00	3	<b>Büchse, oben</b> Bush, top <b>Douille, en-haut</b>	(4) 40 x 52 / 62 x 25		000 326 06 50
013.163-00	4	<b>Bolzen</b> Bolt <b>Boulon</b>	(2) 32 x 96 / 138	M27 x 2	335 326 00 74
013.164-00	5	<b>Tellerfeder</b> Diaphragm spring <b>Ressort diaphragme</b>	(4) 27,5 x 56 x 4		000 993 19 26
013.183-00	6	<b>Abstandscheibe</b> Distance washer <b>Rondelle entretoise</b>	(2) 41 x 60 x 6		387 323 02 52
013.182-00	7	<b>Scheibe</b> Washer <b>Rondelle</b>	(2) 16,8 x 60 x 5,2		393 326 01 52
013.181-00	8	<b>Scheibe</b> Washer <b>Rondelle</b>	(2) 40,5 x 60 x 3		320 990 02 40
010.115-00	9	<b>Sicherungsring</b> Lock ring / <b>Bague d'arrêt</b>	(2) A 40	DIN 471	000471 040000
010.137-00	10	<b>Sicherungsring</b> Lock ring / <b>Bague d'arrêt</b>	(2) AK 85	DIN 983	000983 085000
010.152-00	11	<b>Sicherungsmutter</b> Lock nut <b>Contre-écrou</b>	(2) M16 x 1,5	DIN 980	913002 016002 (913004 016004)
010.126-00	12	<b>Kronenmutter</b> Castle nut <b>Écrou crénelé</b>	(2) M27 x 2	DIN 935	000935 027000

Aufgeführte Original-Ersatzteilenumern dienen nur zu Vergleichszwecken und dürfen in Rechnungen und Lieferscheinen an die Fahrzeugbesitzer nicht erscheinen. OE part nos serve for comparison and reference only. Les numéros d'origine ont seulement pour but la comparaison. Il n'est pas permis de mentionner les numéros d'origine dans les factures adressées aux propriétaires des poids lourds et remorques.

passend für / to fit / correspondant à Mercedes Benz

**Stabilisator - Satz**  
Stabilizer repair kit  
*Jeu de stabilisateur*

Ø 46 mm



Artikelnummer Part Number N° de pièce	Abbildung Illustration Illustration	Bezeichnung Description Description	Abmessung Dimension Dimension	Bemerkung Remark Remarque	OE Nr. OE - no. Ref. oe.
<b>013.193-00</b>	1 - 10	<i>Rep. - Satz</i> Repair kit <i>Jeu de réparation</i>	<i>bestehend aus:</i> consisting of: <i>se composant de:</i>		620 320 00 28
013.117-00	1	<i>Lager</i> Bearing <i>Roulement</i>	(2) 46 x 86 / 98 x 63		387 326 02 81
013.118-00	2	<i>Büchse, unten</i> Bush, bottom <i>Douille, en dessous</i>	(4) 32 x 44 / 50 x 37		387 326 00 50
013.178-00	3	<i>Büchse, oben</i> Bush, top <i>Douille, en-haut</i>	(4) 40 x 52 / 62 x 25		000 326 06 50
013.194-00	4	<i>Bolzen</i> Bolt <i>Boulon</i>	(2) 32 x 108 / 146	M18 x 1,5	389 326 00 74
013.183-00	5	<i>Abstandscheibe</i> Distance washer <i>Rondelle entretoise</i>	(2) 41 x 60 x 6		387 323 02 52
013.182-00	6	<i>Scheibe</i> Washer <i>Rondelle</i>	(2) 16,8 x 60 x 5,2		393 326 01 52
013.189-00	7	<i>Scheibe</i> Washer <i>Rondelle</i>	(2) 19 x 44 x 7	DIN 7349	007349 019002
010.137-00	8	<i>Sicherungsring</i> Lock ring <i>Bague d'arrêt</i>	(2) AK 85	DIN 983	000983 085000
010.152-00	9	<i>Sicherungsmutter</i> Lock nut <i>Contre-écrou</i>	(2) M16 x 1,5	DIN 980	913002 016002 (913004 016004)
010.153-00	10	<i>Sicherungsmutter</i> Lock nut <i>Contre-écrou</i>	(2) M18 x 1,5	DIN 980	913004 018002

Aufgeführte Original-Ersatzteilenumern dienen nur zu Vergleichszwecken und dürfen in Rechnungen und Lieferscheinen an die Fahrzeugbesitzer nicht erscheinen. OE part nos serve for comparison and reference only. Les numéros d'origine ont seulement pour but la comparaison. Il n'est pas permis de mentionner les numéros d'origine dans les factures adressées aux propriétaires des poids lourds et remorques.



passend für / to fit / correspondant à Mercedes Benz

**Stabilisator - Satz**  
Stabilizer repair kit  
*Jeu de stabilisateur*

**Ø 51 mm**



Artikelnummer Part Number N° de pièce	Abbildung Illustration Illustration	Bezeichnung Description Description	Abmessung Dimension Dimension	Bemerkung Remark Remarque	OE Nr. OE - no. Réf. oe.
<b>013.037-00</b>	<b>1 - 8</b>	<b>Rep. - Satz</b> Repair kit <i>Jeu de réparation</i>	<b>bestehend aus:</b> consisting of: <i>se composant de:</i>		<b>625 320 01 11</b>
<b>013.116-00</b>	<b>1</b>	<b>Lager</b> Bearing <i>Roulement</i>	(2) <b>51 x 86 / 98 x 63</b>		<b>387 326 01 81</b>
<b>013.031-00</b>	<b>2</b>	<b>Bolzen</b> Bolt <i>Boulon</i>	(2) <b>44 x 76 / 102</b>	<b>M14 x 1,5</b>	<b>621 323 01 74</b>
<b>013.032-00</b>	<b>3</b>	<b>Büchse</b> Bush <i>Douille</i>	(4) <b>58 x 70 / 80 x 19</b>		<b>620 323 01 50</b>
<b>013.033-00</b>	<b>4</b>	<b>Büchse</b> Bush <i>Douille</i>	(4) <b>44 x 56 / 66 x 25</b>		<b>620 323 03 50</b>
<b>013.034-00</b>	<b>5</b>	<b>Scheibe</b> Washer <i>Rondelle</i>	(4) <b>14 x 80 x 6</b>		<b>620 323 00 52</b>
<b>010.137-00</b>	<b>6</b>	<b>Sicherungsring</b> Lock ring <i>Bague d'arrêt</i>	(2) <b>AK 85</b>	<b>DIN 983</b>	<b>000983 085000</b>
<b>010.150-00</b>	<b>7</b>	<b>Sicherungsmutter</b> Lock nut <i>Contre-écrou</i>	(4) <b>M12 x 1,5</b>	<b>DIN 980</b>	<b>913004 012008</b>
<b>010.252-00</b>	<b>8</b>	<b>Sicherungsmutter</b> Lock nut <i>Contre-écrou</i>	(2) <b>M14 x 1,5</b>	<b>DIN 980</b>	<b>913002 014002</b>

Aufgeführte Original-Ersatzteilenummern dienen nur zu Vergleichszwecken und dürfen in Rechnungen und Lieferscheinen an die Fahrzeugbesitzer nicht erscheinen. OE part nos serve for comparison and reference only. Les numéros d'origine ont seulement pour but la comparaison. Il n'est pas permis de mentionner les numéros d'origine dans les factures adressées aux propriétaires des poids lourds et remorques.

**Stabilisator - Satz**  
Stabilizer repair kit  
*Jeu de stabilisateur*

**Ø 51 mm**

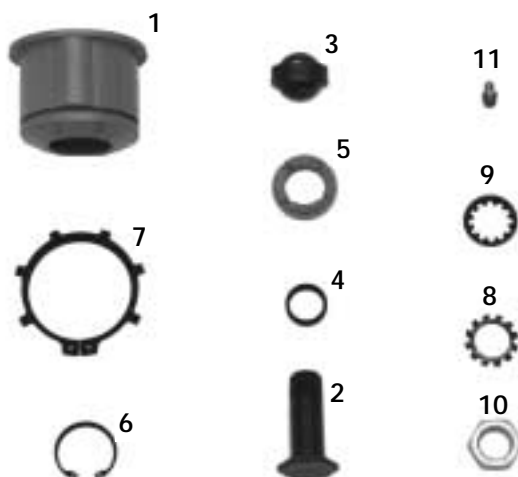

Artikelnummer Part Number N° de pièce	Abbildung Illustration Illustration	Bezeichnung Description Description	Abmessung Dimension Dimension	Bemerkung Remark Remarque	OE Nr. OE - no. Réf. oe.
<b>013.043-00</b>	1 - 11	<b>Rep. - Satz</b> Repair kit <i>Jeu de réparation</i>	<b>bestehend aus:</b> consisting of: <i>se composant de:</i>		<b>617 320 06 11</b>
013.046-00	1	<b>Lager</b> Bearing <i>Roulement</i>	(2) 51 x 70 / 81 x 62		617 323 00 85
013.134-00	2	<b>Bolzen</b> Bolt <i>Boulon</i>	(2) 20 x 57 / 61	M20 x 1,5	617 323 00 74
013.240-00	3	<b>Gelenklager</b> Propeller bearing <i>Roulement articulé</i>	(2) 20 x 35 x 12 / 16		000 981 73 31
013.245-00	4	<b>Abstandring</b> Spacer washer <i>Anneau entretoise</i>	(4) 20,5 x 25 x 7		360 323 01 53
013.248-00	5	<b>Dichtring</b> Seal ring <i>Joint</i>	(4) 25 x 40 x 7,5		360 323 04 60
010.438-00	6	<b>Sicherungsring</b> Lock ring <i>Bague d'arrêt</i>	(4) J35	DIN 472	000472 035000
010.136-00	7	<b>Sicherungsring</b> Lock ring <i>Bague d'arrêt</i>	(2) AK 68	DIN 983	000983 068000
010.139-00	8	<b>Zahnscheibe</b> Toothed lock washer <i>Rondelle élastique à dents espacées</i>	(2) A21	DIN 6797	0006797 021101
010.140-00	9	<b>Zahnscheibe</b> Toothed lock washer <i>Rondelle élastique à dents espacées</i>	(2) J21	DIN 6797	0006797 021201
010.127-00	10	<b>Mutter</b> Nut <i>Ecrou</i>	(2) M20 x 1,5	DIN 936	000936 020000
010.144-00	11	<b>Schmiernippel</b> Grease nipple <i>Graisseur</i>	(2) AM8 x 1	DIN 71412	071412 008100

Aufgeführte Original-Ersatzteilenumern dienen nur zu Vergleichszwecken und dürfen in Rechnungen und Lieferscheinen an die Fahrzeugbesitzer nicht erscheinen. OE part nos serve for comparison and reference only. Les numéros d'origine ont seulement pour but la comparaison. Il n'est pas permis de mentionner les numéros d'origine dans les factures adressées aux propriétaires des poids lourds et remorques.



passend für / to fit / correspondant à Mercedes Benz

**Stabilisator - Satz**  
Stabilizer repair kit  
*Jeu de stabilisateur*

**Ø 51 mm**



Artikelnummer Part Number N° de pièce	Abbildung Illustration Illustration	Bezeichnung Description Description	Abmessung Dimension Dimension	Bemerkung Remark Remarque	OE Nr. OE - no. Réf. oe.
<b>013.122-00</b>	<b>1 - 8</b>	<b>Rep. - Satz</b> Repair kit <i>Jeu de réparation</i>	<b>bestehend aus:</b> consisting of: <i>se composant de:</i>		<b>387 320 02 28</b> (387 586 02 32)
013.108-00	1	<b>Lager</b> Bearing <i>Roulement</i>	(2) 51 x 86 / 98 x 63		000 326 15 81
013.162-00	2	<b>Büchse, unten</b> Bush, bottom <i>Douille, en dessous</i>	(4) 32 x 44 / 50 x 35		000 326 02 50
013.178-00	3	<b>Büchse, oben</b> Bush, top <i>Douille, en-haut</i>	(4) 40 x 52 / 62 x 25		000 326 06 50
013.163-00	4	<b>Bolzen</b> Bolt <i>Boulon</i>	(2) 32 x 96 / 138	M27 x 2	335 326 00 74
013.164-00	5	<b>Tellerfeder</b> Diaphragm spring <i>Ressort diaphragme</i>	(4) 27,5 x 56 x 4		000 993 19 26
013.183-00	6	<b>Abstandscheibe</b> Distance washer <i>Rondelle entretoise</i>	(2) 41 x 60 x 6		387 323 02 52
010.137-00	7	<b>Sicherungsring</b> Lock ring <i>Bague d'arrêt</i>	(2) AK 85	DIN 983	000983 085000
010.126-00	8	<b>Kronenmutter</b> Castle nut <i>Ecrou crénelé</i>	(2) M27 x 2	DIN 935	000935 027000

Aufgeführte Original-Ersatzteilenumern dienen nur zu Vergleichszwecken und dürfen in Rechnungen und Lieferscheinen an die Fahrzeugbesitzer nicht erscheinen. OE part nos serve for comparison and reference only. Les numéros d'origine ont seulement pour but la comparaison. Il n'est pas permis de mentionner les numéros d'origine dans les factures adressées aux propriétaires des poids lourds et remorques.



**Stabilisator - Satz**  
Stabilizer repair kit  
*Jeu de stabilisateur*

Ø 51 mm



Artikelnummer Part Number N° de pièce	Abbildung Illustration Illustration	Bezeichnung Description Description	Abmessung Dimension Dimension	Bemerkung Remark Remarque	OE Nr. OE - no. Ref. oe.
<b>013.127-00</b>	1 - 10	<i>Rep. - Satz</i> Repair kit <i>Jeu de réparation</i>	<i>bestehend aus:</i> consisting of: <i>se composant de:</i>		620 320 01 28
013.116-00	1	<i>Lager</i> Bearing <i>Roulement</i>	(2) 51 x 86 / 98 x 63		387 326 01 81
013.118-00	2	<i>Büchse, unten</i> Bush, bottom <i>Douille, en dessous</i>	(4) 32 x 44 / 50 x 37		387 326 00 50
013.178-00	3	<i>Büchse, oben</i> Bush, top <i>Douille, en-haut</i>	(4) 40 x 52 / 62 x 25		000 326 06 50
013.194-00	4	<i>Bolzen</i> Bolt <i>Boulon</i>	(2) 32 x 108 / 146	M18 x 1,5	389 326 00 74
013.183-00	5	<i>Abstandscheibe</i> Distance washer <i>Rondelle entretoise</i>	(2) 41 x 60 x 6		387 323 02 52
013.182-00	6	<i>Scheibe</i> Washer <i>Rondelle</i>	(2) 16,8 x 60 x 5,2		393 326 01 52
013.189-00	7	<i>Scheibe</i> Washer <i>Rondelle</i>	(2) 19 x 44 x 7	DIN 7349	007349 019002
010.137-00	8	<i>Sicherungsring</i> Lock ring <i>Bague d'arrêt</i>	(2) AK 85	DIN 983	000983 085000
010.152-00	9	<i>Sicherungsmutter</i> Lock nut <i>Contre-écrou</i>	(2) M16 x 1,5	DIN 980	913002 016002 (913004 016004)
010.153-00	10	<i>Sicherungsmutter</i> Lock nut <i>Contre-écrou</i>	(2) M18 x 1,5	DIN 980	913004 018002



passend für / to fit / correspondant à Mercedes Benz

**Stabilisator - Satz**  
Stabilizer repair kit  
*Jeu de stabilisateur*

**Ø 51 mm**



Artikelnummer Part Number N° de pièce	Abbildung Illustration Illustration	Bezeichnung Description Description	Abmessung Dimension Dimension	Bemerkung Remark Remarque	OE Nr. OE - no. Réf. oe.
<b>013.191-00</b>	<b>1 - 8</b>	<b>Rep. - Satz</b> Repair kit <i>Jeu de réparation</i>	<b>bestehend aus:</b> consisting of: <i>se composant de:</i>		<b>387 320 04 28</b> (387 586 04 32)
013.116-00	1	Lager Bearing <i>Roulement</i>	(2) 51 x 86 / 98 x 63		387 326 01 81
013.162-00	2	Büchse, unten Bush, bottom <i>Douille, en dessous</i>	(4) 32 x 44 / 50 x 35		000 326 02 50
013.178-00	3	Büchse, oben Bush, top <i>Douille, en-haut</i>	(4) 40 x 52 / 62 x 25		000 326 06 50
013.163-00	4	Bolzen Bolt <i>Boulon</i>	(2) 32 x 96 / 138	M27 x 2	335 326 00 74
013.164-00	5	Tellerfeder Diaphragm spring <i>Ressort diaphragme</i>	(4) 27,5 x 56 x 4		000 993 19 26
013.183-00	6	Abstandscheibe Distance washer <i>Rondelle entretoise</i>	(2) 41 x 60 x 6		387 323 02 52
010.137-00	7	Sicherungsring Lock ring <i>Bague d'arrêt</i>	(2) AK 85	DIN 983	000983 085000
010.126-00	8	Kronenmutter Castle nut <i>Ecrou crénelé</i>	(2) M27 x 2	DIN 935	000935 027000

Aufgeführte Original-Ersatzteilenumern dienen nur zu Vergleichszwecken und dürfen in Rechnungen und Lieferscheinen an die Fahrzeugbesitzer nicht erscheinen. OE part nos serve for comparison and reference only. Les numéros d'origine ont seulement pour but la comparaison. Il n'est pas permis de mentionner les numéros d'origine dans les factures adressées aux propriétaires des poids lourds et remorques.

passend für / to fit / correspondant à Mercedes Benz

**Stabilisator - Satz**  
Stabilizer repair kit  
*Jeu de stabilisateur*

**Ø 55 mm**

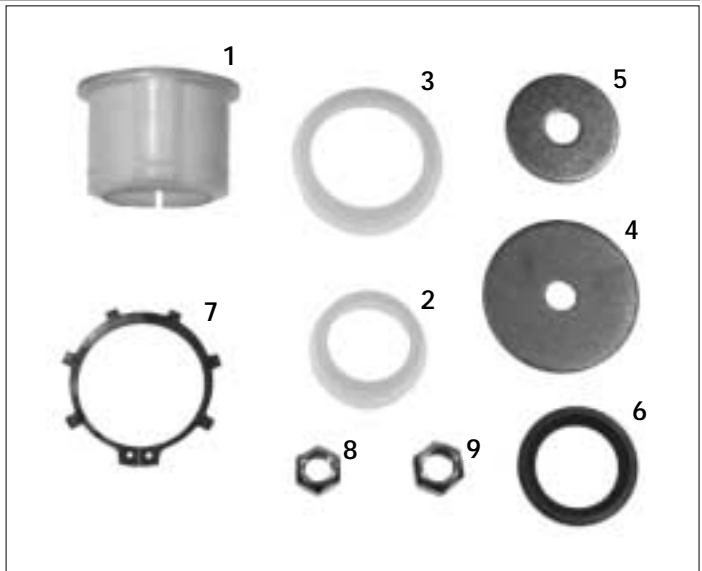

Artikelnummer Part Number N° de pièce	Abbildung Illustration Illustration	Bezeichnung Description Description	Abmessung Dimension Dimension	Bemerkung Remark Remarque	OE Nr. OE - no. Réf. oe.
<b>013.152-00</b>	1 - 9	Rep. - Satz Repair kit <i>Jeu de réparation</i>	<i>bestehend aus:</i> consisting of: <i>se composant de:</i>		625 320 05 11
013.153-00	1	Lager Bearing <i>Roulement</i>	(2) 55 x 70 / 81 x 62		625 323 00 85
013.178-00	2	Büchse, unten Bush, bottom <i>Douille, en dessous</i>	(4) 40 x 52 / 62 x 25		000 326 06 50
013.032-00	3	Büchse, oben Bush, top <i>Douille, en-haut</i>	(4) 58 x 70 / 80 x 19		620 323 01 50
013.034-00	4	Scheibe Washer <i>Rondelle</i>	(2) 14 x 81 x 6		620 323 00 52
013.182-00	5	Scheibe Washer <i>Rondelle</i>	(2) 16,8 x 60 x 5,2		393 326 01 52
013.183-00	6	Abstandscheibe Distance washer <i>Rondelle entretoise</i>	(2) 41 x 60 x 6		387 323 02 52
010.136-00	7	Sicherungsring Lock ring <i>Bague d'arrêt</i>	(2) AK 68	DIN 983	000983 068000
010.252-00	8	Sicherungsmutter Lock nut <i>Contre-écrou</i>	(2) M14 x 1,5	DIN 980	913002 014002
010.152-00	9	Sicherungsmutter Lock nut <i>Contre-écrou</i>	(2) M16 x 1,5	DIN 980	913004 016002

**für Vierachsfahrzeuge (2. Vorderachse)**  
for four-axle vehicles ( 2nd front axle )  
**pour véhicule à quatre essieux ( 2ième essieu avant )**



passend für / to fit / correspondant à Mercedes Benz

**Stabilisator - Satz**  
Stabilizer repair kit  
*Jeu de stabilisateur*

Ø 56 mm

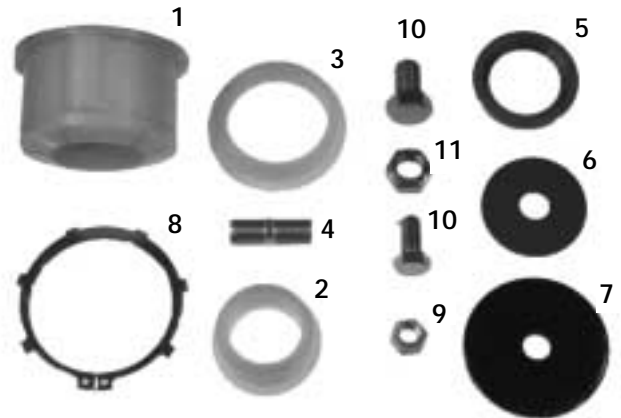

Artikelnummer Part Number N° de pièce	Abbildung Illustration Illustration	Bezeichnung Description Description	Abmessung Dimension Dimension	Bemerkung Remark Remarque	OE Nr. OE - no. Réf. oe.
<b>013.026-00</b>		<b>Rep. - Satz</b> Repair kit <i>Jeu de réparation</i>	<b>bestehend aus:</b> consisting of: <i>se composant de:</i>		<b>625 320 07 11</b>
013.128-00	1	<b>Lager</b> (2) Bearing / <i>Roulement</i>	56 x 86 / 98 x 63		393 326 04 81
013.178-00	2	<b>Büchse, oben</b> (4) Bush, top / <i>Douille, en-haut</i>	40 x 52 / 62 x 25		000 326 06 50
013.032-00	3	<b>Büchse, unten</b> (4) Bush, bottom / <i>Douille, en dessous</i>	58 x 70 / 80 x 19		620 323 01 50
010.304-00	4	<b>Stehbolzen</b> (2) Stud / <i>Goujon fileté</i>	M16 x 1,5 x 25	DIN 939	000939 016033
013.034-00	5	<b>Scheibe</b> (2) Washer / <i>Rondelle</i>	14 x 81 x 6		620 323 00 52
013.182-00	7	<b>Abstandscheibe</b> (2) Distance washer / <i>Rondelle entretoise</i>	16,8 x 60 x 5,2		393 326 01 52
013.183-00	5	<b>Abstandscheibe</b> (2) Distance washer / <i>Rondelle entretoise</i>	41 x 60 x 6		387 323 02 52
013.184-00	8	<b>Sicherungsring</b> (2) Lock ring / <i>Bague d'arrêt</i>	AK 85	DIN 983	000983 085000
010.150-00	9	<b>Sicherungsmutter</b> (4) Lock nut / <i>Contre-écrou</i>	M12 x 1,5	DIN 980	913004 012008
010.252-00	9	<b>Sicherungsmutter</b> (4) Lock nut / <i>Contre-écrou</i>	M14 x 1,5	DIN 980	913002 014002
010.152-00	11	<b>Sicherungsmutter</b> (2) Lock nut / <i>Contre-écrou</i>	M16 x 1,5	DIN 980	913004 016004
010.474-00	10	<b>Schraube</b> (4) Screw / <i>Vis</i>	M12 x 1,5 x 25	DIN 961	000961 012052
010.303-00	10	<b>Schraube</b> (2) Screw / <i>Vis</i>	M14 x 1,5 x 20	DIN 961	000961 014127
010.493-00	10	<b>Schraube</b> (2) Screw / <i>Vis</i>	M16 x 1,5 x 25	DIN 961	000961 016081

**für Vierachsfahrzeuge (2. Vorderachse)**  
for four-axle vehicles ( 2nd front axle )  
**pour véhicule à quatre essieux ( 2ième essieu avant )**



passend für / to fit / correspondant à Mercedes Benz

**Stabilisator - Satz**  
Stabilizer repair kit  
*Jeu de stabilisateur*

Ø 56 mm



Artikelnummer Part Number N° de pièce	Abbildung Illustration Illustration	Bezeichnung Description Description	Abmessung Dimension Dimension	Bemerkung Remark Remarque	OE Nr. OE - no. Ref. oe.
<b>013.131-00</b>	1 - 12	<i>Rep. - Satz</i> Repair kit <i>Jeu de réparation</i>	<i>bestehend aus:</i> consisting of: <i>se composant de:</i>		<b>393 320 02 28</b> (393 586 03 32)
013.128-00	1	<i>Lager</i> Bearing <i>Roulement</i>	(2) 56 x 86 / 98 x 63		393 326 04 81
013.162-00	2	<i>Büchse, unten</i> Bush, bottom <i>Douille, en dessous</i>	(4) 32 x 44 / 50 x 35		000 326 02 50
013.178-00	3	<i>Büchse, oben</i> Bush, top <i>Douille, en-haut</i>	(4) 40 x 52 / 62 x 25		000 326 06 50
013.163-00	4	<i>Bolzen</i> Bolt <i>Boulon</i>	(2) 32 x 96 / 138	M27 x 2	335 326 00 74
013.164-00	5	<i>Tellerfeder</i> Diaphragm spring <i>Ressort diaphragme</i>	(4) 27,5 x 56 x 4		000 993 19 26
013.183-00	6	<i>Abstandscheibe</i> Distance washer <i>Rondelle entretoise</i>	(2) 41 x 60 x 6		387 323 02 52
013.176-00	7	<i>Abstandscheibe</i> Distance washer <i>Rondelle entretoise</i>	(2) 12,5 x 52 x 4,8		387 323 01 52
013.181-00	8	<i>Abstandscheibe</i> Distance washer <i>Rondelle entretoise</i>	(2) 40,5 x 60 x 3		320 990 02 40
010.115-00	9	<i>Sicherungsring</i> Lock ring / <i>Bague d'arrêt</i>	(2) A 40	DIN 471	000471 040000
010.137-00	10	<i>Sicherungsring</i> Lock ring / <i>Bague d'arrêt</i>	(2) AK 85	DIN 983	000983 085000
010.152-00	11	<i>Sicherungsmutter</i> Lock nut <i>Contre-écrou</i>	(2) M16 x 1,5	DIN 980	913002 016002 (913004 016004)
010.126-00	12	<i>Kronenmutter</i> Castle nut <i>Écrou crénelé</i>	(2) M27 x 2	DIN 935	000935 027000

013

passend für / to fit / correspondant à Mercedes Benz

**Stabilisator - Satz**  
Stabilizer repair kit  
*Jeu de stabilisateur*

Ø 56 mm



Artikelnummer Part Number N° de pièce	Abbildung Illustration Illustration	Bezeichnung Description Description	Abmessung Dimension Dimension	Bemerkung Remark Remarque	OE Nr. OE - no. Ref. oe.
<b>013.139-00</b>	1 - 10	<i>Rep. - Satz</i> Repair kit <i>Jeu de réparation</i>	<i>bestehend aus:</i> consisting of: <i>se composant de:</i>		620 320 00 41
013.128-00	1	<i>Lager</i> Bearing <i>Roulement</i>	(2) 56 x 86 / 98 x 63		393 326 04 81
013.118-00	2	<i>Büchse, unten</i> Bush, bottom <i>Douille, en dessous</i>	(4) 32 x 44 / 50 x 37		387 326 00 50
013.178-00	3	<i>Büchse, oben</i> Bush, top <i>Douille, en-haut</i>	(4) 40 x 52 / 62 x 25		000 326 06 50
013.194-00	4	<i>Bolzen</i> Bolt <i>Boulon</i>	(2) 32 x 108 / 146	M18 x 1,5	389 326 00 74
013.183-00	5	<i>Abstandscheibe</i> Distance washer <i>Rondelle entretoise</i>	(2) 41 x 60 x 6		387 323 02 52
013.182-00	6	<i>Scheibe</i> Washer <i>Rondelle</i>	(2) 16,8 x 60 x 5,2		393 326 01 52
013.189-00	7	<i>Scheibe</i> Washer <i>Rondelle</i>	(2) 19 x 44 x 7	DIN 7349	007349 019002
010.137-00	8	<i>Sicherungsring</i> Lock ring <i>Bague d'arrêt</i>	(2) AK 85	DIN 983	000983 085000
010.152-00	9	<i>Sicherungsmutter</i> Lock nut <i>Contre-écrou</i>	(2) M16 x 1,5	DIN 980	913002 016002 (913004 016004)
010.153-00	10	<i>Sicherungsmutter</i> Lock nut <i>Contre-écrou</i>	(2) M18 x 1,5	DIN 980	913004 018002

Aufgeführte Original-Ersatzteilenumern dienen nur zu Vergleichszwecken und dürfen in Rechnungen und Lieferscheinen an die Fahrzeugbesitzer nicht erscheinen. OE part nos serve for comparison and reference only. Les numéros d'origine ont seulement pour but la comparaison. Il n'est pas permis de mentionner les numéros d'origine dans les factures adressées aux propriétaires des poids lourds et remorques.



passend für / to fit / correspondant à Mercedes Benz

**Stabilisator - Satz**  
Stabilizer repair kit  
*Jeu de stabilisateur*

Ø 56 mm



Artikelnummer Part Number N° de pièce	Abbildung Illustration Illustration	Bezeichnung Description Description	Abmessung Dimension Dimension	Bemerkung Remark Remarque	OE Nr. OE - no. Réf. oe.
<b>013.190-00</b>	<b>1 - 13</b>	<b>Rep. - Satz</b> Repair kit <i>Jeu de réparation</i>	<b>bestehend aus:</b> consisting of: <i>se composant de:</i>		<b>393 320 00 28</b>
013.115-00	1	Lager Bearing / Roulement	(2) 56 x 86 / 98 x 63		000 326 17 81
013.162-00	2	Büchse, unten Bush, bottom <i>Douille, en dessous</i>	(4) 32 x 44 / 50 x 35		000 326 02 50
013.178-00	3	Büchse, oben Bush, top <i>Douille, en-haut</i>	(4) 40 x 52 / 62 x 25		000 326 06 50
013.163-00	4	Bolzen Bolt / Boulon	(2) 32 x 96 / 138	M27 x 2	335 326 00 74
013.164-00	5	Tellerfeder Diaphragm spring <i>Ressort diaphragme</i>	(4) 27,5 x 56 x 4		000 993 19 26
013.183-00	6	Abstandscheibe Distance washer <i>Rondelle entretoise</i>	(2) 41 x 60 x 6		387 323 02 52
013.182-00	7	Scheibe Washer / Rondelle	(2) 16,8 x 60 x 5,2		393 326 01 52
013.181-00	8	Scheibe Washer / Rondelle	(2) 40,5 x 60 x 3		320 990 02 40
010.115-00	9	Sicherungsring Lock ring / Bague d'arrêt	(2) A 40	DIN 471	000471 040000
010.137-00	10	Sicherungsring Lock ring / Bague d'arrêt	(2) AK 85	DIN 983	000983 085000
010.151-00	11	Sicherungsmutter Lock nut / Contre-écrou	(2) M16	DIN 980	913004 016003
010.152-00	12	Sicherungsmutter Lock nut / Contre-écrou	(2) M16 x 1,5	DIN 980	913002 016002 (913004 016004)
010.126-00	13	Kronenmutter Castle nut <i>Écrou crénelé</i>	(2) M27 x 2	DIN 935	000935 027000

013



passend für / to fit / correspondant à Mercedes Benz

**Stabilisator - Satz**  
Stabilizer repair kit  
*Jeu de stabilisateur*

Ø 60 mm



Artikelnummer Part Number N° de pièce	Abbildung Illustration Illustration	Bezeichnung Description Description	Abmessung Dimension Dimension	Bemerkung Remark Remarque	OE Nr. OE - no. Réf. oe.
<b>013.039-00</b>	1 - 11	<b>Rep. - Satz</b> Repair kit <i>Jeu de réparation</i>	<i>bestehend aus:</i> consisting of: <i>se composant de:</i>		652 320 05 11
013.069-00	1	<b>Lager</b> Bearing <i>Roulement</i>	(2) 60 x 65 x 110		652 326 03 81
013.064-00	2	<b>Gelenklager</b> Propeller bearing <i>Roulement articulé</i>	(2) 30 x 55 x 20 / 32		000 981 74 31
013.061-00	3	<b>Dichtring</b> Seal ring <i>Joint</i>	(4) 35 x 65 x 24 / 27		380 323 01 60
013.068-00	4	<b>Büchse</b> Bush <i>Douille</i>	(2) 16 x 68 x 46 / 60		653 326 04 81
013.060-00	5	<b>Abstandrohr</b> Spacer tube <i>Tube entretoise</i>	(2) 30 x 35 x 14		385 323 03 53
013.065-00	6	<b>Scheibe</b> Washer / <i>Rondelle</i>	(2) 23 x 65 x 6		393 990 00 40
010.519-00	7	<b>Scheibe</b> Washer / <i>Rondelle</i>	(2) 36 x 65 x 6	DIN 125	000125 036001
010.520-00	8	<b>Sicherungsmutter</b> Lock nut / <i>Contre-écrou</i>	(2) M22 x 1,5 / SW32	DIN 980	913004 022000
010.150-00	9	<b>Sicherungsmutter</b> Lock nut / <i>Contre-écrou</i>	(2) M12 x 1,5	DIN 980	913004 012008
010.518-00	9	<b>Sicherungsmutter</b> Lock nut / <i>Contre-écrou</i>	(6) M16 x 1,5	DIN 980	913004 016005
010.153-00	9	<b>Sicherungsmutter</b> Lock nut / <i>Contre-écrou</i>	(6) M18 x 1,5	DIN 980	913004 018002
010.117-00	10	<b>Sicherungsring</b> Lock ring <i>Bague d'arrêt</i>	(4) J 55	DIN 472	000472 055000
010.148-00	11	<b>Schmiernippel</b> Grease nipple <i>Graisseur</i>	(2) CM10 x 1	DIN 71412	071412 010300

Aufgeführte Original-Ersatzteilenumern dienen nur zu Vergleichszwecken und dürfen in Rechnungen und Lieferscheinen an die Fahrzeugbesitzer nicht erscheinen. OE part nos serve for comparison and reference only. Les numéros d'origine ont seulement pour but la comparaison. Il n'est pas permis de mentionner les numéros d'origine dans les factures adressées aux propriétaires des poids lourds et remorques.



passend für / to fit / correspondant à Mercedes Benz

**Stabilisator - Satz**  
Stabilizer repair kit  
*Jeu de stabilisateur*

**Ø 60 mm**



Artikelnummer Part Number N° de pièce	Abbildung Illustration Illustration	Bezeichnung Description Description	Abmessung Dimension Dimension	Bemerkung Remark Remarque	OE Nr. OE - no. Réf. oe.
<b>013.053-00</b>	<b>1 - 11</b>	<b>Rep. - Satz</b> Repair kit <i>Jeu de réparation</i>	<b>bestehend aus:</b> consisting of: <i>se composant de:</i>		<b>393 320 04 28</b> (393 586 05 32)
013.057-00	1	Lager Bearing <i>Roulement</i>	(2) 60 x 86 x 90		393 326 03 81
013.064-00	2	Gelenklager Propeller bearing <i>Roulement articulé</i>	(2) 30 x 55 x 20 / 32		000 981 74 31
013.061-00	3	Dichtring Seal ring <i>Joint</i>	(4) 35 x 65 x 24 / 27		380 323 01 60
013.062-00	4	Dichtring Seal ring <i>Joint</i>	(4) 35 x 65 x 28		380 323 02 60
013.059-00	5	Abstandrohr Spacer tube <i>Tube entretoise</i>	(4) 17 x 30 x 84		385 323 04 53
013.060-00	6	Abstandrohr Spacer tube <i>Tube entretoise</i>	(8) 30 x 35 x 14		385 323 03 53
013.063-00	7	Scheibe Washer <i>Rondelle</i>	(4) 35 x 90 x 2		393 990 01 40
013.198-00	8	Scheibe Washer <i>Rondelle</i>	(8) 17	DIN 7349	007349 017002
010.517-00	9	Schraube Screw <i>Vis</i>	(4) M16 x 1,5 x 115	DIN 960	000960 016247
010.518-00	10	Sicherungsmutter Lock nut <i>Contre-écrou</i>	(4) M16 x 1,5	DIN 980	913004 016005
010.117-00	11	Sicherungsring Lock ring <i>Bague d'arrêt</i>	(4) J 55	DIN 472	000472 055000

Aufgeführte Original-Ersatzteilenumern dienen nur zu Vergleichszwecken und dürfen in Rechnungen und Lieferscheinen an die Fahrzeugbesitzer nicht erscheinen. OE part nos serve for comparison and reference only. Les numéros d'origine ont seulement pour but la comparaison. Il n'est pas permis de mentionner les numéros d'origine dans les factures adressées aux propriétaires des poids lourds et remorques.



passend für / to fit / correspondant à Mercedes Benz

**Stabilisator - Satz**  
Stabilizer repair kit  
*Jeu de stabilisateur*

**Ø 64 mm**



Artikelnummer Part Number N° de pièce	Abbildung Illustration Illustration	Bezeichnung Description Description	Abmessung Dimension Dimension	Bemerkung Remark Remarque	OE Nr. OE - no. Réf. oe.
<b>013.042-00</b>	1 - 11	<b>Rep. - Satz</b> Repair kit <i>Jeu de réparation</i>	<i>bestehend aus:</i> consisting of: <i>se composant de:</i>		620 320 01 11
013.048-00	1	<b>Lager</b> Bearing <i>Roulement</i>	(2) 64 x 89 x 65		655 326 05 81
013.064-00	2	<b>Gelenklager</b> Propeller bearing <i>Roulement articulé</i>	(2) 30 x 55 x 20 / 32		000 981 74 31
013.061-00	3	<b>Dichtring</b> Seal ring <i>Joint</i>	(4) 35 x 65 x 24 / 27		380 323 01 60
013.062-00	4	<b>Dichtring</b> Seal ring <i>Joint</i>	(4) 35 x 65 x 28		380 323 02 60
013.059-00	5	<b>Abstandrohr</b> Spacer tube <i>Tube entretoise</i>	(4) 17 x 30 x 84		385 323 04 53
013.060-00	6	<b>Abstandrohr</b> Spacer tube <i>Tube entretoise</i>	(8) 30 x 35 x 14		385 323 03 53
013.063-00	7	<b>Scheibe</b> Washer / <i>Rondelle</i>	(4) 35 x 90 x 2		393 990 01 40
013.198-00	8	<b>Scheibe</b> Washer / <i>Rondelle</i>	(8) 17	DIN 7349	007349 017002
010.517-00	9	<b>Schraube</b> Screw <i>Vis</i>	(4) M16 x 1,5 x 115	DIN 960	000960 016247
010.518-00	10	<b>Sicherungsmutter</b> Lock nut <i>Contre-écrou</i>	(4) M16 x 1,5	DIN 980	913004 016005
010.117-00	11	<b>Sicherungsring</b> Lock ring <i>Bague d'arrêt</i>	(4) J 55	DIN 472	000472 055000

Aufgeführte Original-Ersatzteilenumern dienen nur zu Vergleichszwecken und dürfen in Rechnungen und Lieferscheinen an die Fahrzeugbesitzer nicht erscheinen. OE part nos serve for comparison and reference only. Les numéros d'origine ont seulement pour but la comparaison. Il n'est pas permis de mentionner les numéros d'origine dans les factures adressées aux propriétaires des poids lourds et remorques.

passend für / to fit / correspondant à Mercedes Benz

**Stabilisator - Satz**  
Stabilizer repair kit  
*Jeu de stabilisateur*

Ø 65 mm



Artikelnummer Part Number N° de pièce	Abbildung Illustration Illustration	Bezeichnung Description Description	Abmessung Dimension Dimension	Bemerkung Remark Remarque	OE Nr. OE - no. Réf. oe.
<b>013.050-00</b>	<b>1 - 13</b>	<b>Rep. - Satz</b> Repair kit <i>Jeu de réparation</i>	<b>bestehend aus:</b> consisting of: <i>se composant de:</i>		<b>380 320 00 28</b> (380 586 00 32)
013.055-00	1	Lager Bearing / Roulement	(2) 65 x 86 x 90		393 326 02 81
013.064-00	2	Gelenklager Propeller bearing <i>Roulement articulé</i>	(2) 30 x 55 x 20 / 32		000 981 74 31
013.061-00	3	Dichtring Seal ring / Joint	(4) 35 x 65 x 24 / 27		380 323 01 60
013.062-00	4	Dichtring Seal ring / Joint	(4) 35 x 65 x 28		380 323 02 60
013.059-00	5	Abstandrohr Spacer tube <i>Tube entretoise</i>	(2) 17 x 30 x 84		385 323 04 53
013.060-00	6	Abstandrohr Spacer tube <i>Tube entretoise</i>	(6) 30 x 35 x 14		385 323 03 53
013.065-00	7	Scheibe Washer / Rondelle	(2) 23 x 65 x 6		393 990 00 40
013.198-00	8	Scheibe Washer / Rondelle	(4) 17	DIN 7349	007349 017002
010.519-00	9	Scheibe Washer / Rondelle	(2) 36	DIN 125	000125 036001
010.520-00	10	Sicherungsmutter Lock nut <i>Contre-écrou</i>	(2) M22 x 1,5	DIN 980	913004 022000
010.517-00	11	Schraube Screw / Vis	(2) M16 x 1,5 x 115	DIN 960	000960 016247
010.518-00	12	Sicherungsmutter Lock nut <i>Contre-écrou</i>	(2) M16 x 1,5	DIN 980	913004 016005
010.117-00	13	Sicherungsring Lock ring <i>Bague d'arrêt</i>	(4) J 55	DIN 472	000472 055000

Aufgeführte Original-Ersatzteilenumern dienen nur zu Vergleichszwecken und dürfen in Rechnungen und Lieferscheinen an die Fahrzeugbesitzer nicht erscheinen. OE part nos serve for comparison and reference only. Les numéros d'origine ont seulement pour but la comparaison. Il n'est pas permis de mentionner les numéros d'origine dans les factures adressées aux propriétaires des poids lourds et remorques.

passend für / to fit / correspondant à Mercedes Benz

**Stabilisator - Satz**  
Stabilizer repair kit  
*Jeu de stabilisateur*

**Ø 65 mm**



Artikelnummer Part Number N° de pièce	Abbildung Illustration Illustration	Bezeichnung Description Description	Abmessung Dimension Dimension	Bemerkung Remark Remarque	OE Nr. OE - no. Ref. oe.
<b>013.052-00</b>	<b>1 - 11</b>	<b>Rep. - Satz</b> Repair kit <i>Jeu de réparation</i>	<b>bestehend aus:</b> consisting of: <i>se composant de:</i>		<b>387 320 03 28</b>
013.055-00	1	Lager Bearing <i>Roulement</i>	(2) 65 x 86 x 90		393 326 02 81
013.064-00	2	Gelenklager Propeller bearing <i>Roulement articulé</i>	(2) 30 x 55 x 20 / 32		000 981 74 31
013.061-00	3	Dichtring Seal ring <i>Joint</i>	(4) 35 x 65 x 24 / 27		380 323 01 60
013.062-00	4	Dichtring Seal ring <i>Joint</i>	(4) 35 x 65 x 28		380 323 02 60
013.059-00	5	Abstandrohr Spacer tube <i>Tube entretoise</i>	(4) 17 x 30 x 84		385 323 04 53
013.060-00	6	Abstandrohr Spacer tube <i>Tube entretoise</i>	(8) 30 x 35 x 14		385 323 03 53
013.063-00	7	Scheibe Washer / <i>Rondelle</i>	(4) 35 x 90 x 2		393 990 01 40
013.198-00	8	Scheibe Washer / <i>Rondelle</i>	(8) 17	DIN 7349	007349 017002
010.517-00	9	Schraube Screw <i>Vis</i>	(4) M16 x 1,5 x 115	DIN 960	000960 016247
010.518-00	10	Sicherungsmutter Lock nut <i>Contre-écrou</i>	(4) M16 x 1,5	DIN 980	913004 016005
010.117-00	11	Sicherungsring Lock ring <i>Bague d'arrêt</i>	(4) J 55	DIN 472	000472 055000

Aufgeführte Original-Ersatzteilenumern dienen nur zu Vergleichszwecken und dürfen in Rechnungen und Lieferscheinen an die Fahrzeugbesitzer nicht erscheinen. OE part nos serve for comparison and reference only. Les numéros d'origine ont seulement pour but la comparaison. Il n'est pas permis de mentionner les numéros d'origine dans les factures adressées aux propriétaires des poids lourds et remorques.

passend für / to fit / correspondant à Mercedes Benz

**Stabilisator - Satz**  
Stabilizer repair kit  
*Jeu de stabilisateur*

Ø 70 mm



Artikelnummer Part Number N° de pièce	Abbildung Illustration Illustration	Bezeichnung Description Description	Abmessung Dimension Dimension	Bemerkung Remark Remarque	OE Nr. OE - no. Réf. oe.
<b>013.054-00</b>	1 - 11	<b>Rep. - Satz</b> Repair kit <i>Jeu de réparation</i>	<i>bestehend aus:</i> consisting of: <i>se composant de:</i>		<b>621 320 01 28</b>
013.058-00	1	<b>Lager</b> Bearing <i>Roulement</i>	(2) 70 x 86 x 90		389 326 00 81
013.064-00	2	<b>Gelenklager</b> Propeller bearing <i>Roulement articulé</i>	(2) 30 x 55 x 20 / 32		000 981 74 31
013.061-00	3	<b>Dichtring</b> Seal ring <i>Joint</i>	(4) 35 x 65 x 24 / 27		380 323 01 60
013.062-00	4	<b>Dichtring</b> Seal ring <i>Joint</i>	(4) 35 x 65 x 28		380 323 02 60
013.059-00	5	<b>Abstandrohr</b> Spacer tube <i>Tube entretoise</i>	(4) 17 x 30 x 84		385 323 04 53
013.060-00	6	<b>Abstandrohr</b> Spacer tube <i>Tube entretoise</i>	(8) 30 x 35 x 14		385 323 03 53
013.063-00	7	<b>Scheibe</b> Washer / <i>Rondelle</i>	(4) 35 x 90 x 2		393 990 01 40
013.198-00	8	<b>Scheibe</b> Washer / <i>Rondelle</i>	(8) 17	DIN 7349	007349 017002
010.517-00	9	<b>Schraube</b> Screw <i>Vis</i>	(4) M16 x 1,5 x 115	DIN 960	000960 016247
010.518-00	10	<b>Sicherungsmutter</b> Lock nut <i>Contre-écrou</i>	(4) M16 x 1,5	DIN 980	913004 016005
010.117-00	11	<b>Sicherungsring</b> Lock ring <i>Bague d'arrêt</i>	(4) J 55	DIN 472	000472 055000

Aufgeführte Original-Ersatzteilenumern dienen nur zu Vergleichszwecken und dürfen in Rechnungen und Lieferscheinen an die Fahrzeugbesitzer nicht erscheinen. OE part nos serve for comparison and reference only. Les numéros d'origine ont seulement pour but la comparaison. Il n'est pas permis de mentionner les numéros d'origine dans les factures adressées aux propriétaires des poids lourds et remorques.



passend für / to fit / correspondant à Mercedes Benz

**Stabilisator - Satz**  
Stabilizer repair kit  
*Jeu de stabilisateur*

Ø 70 mm



Artikelnummer Part Number N° de pièce	Abbildung Illustration Illustration	Bezeichnung Description Description	Abmessung Dimension Dimension	Bemerkung Remark Remarque	OE Nr. OE - no. Réf. oe.
<b>013.041-00</b>	1 - 11	<b>Rep. - Satz</b> Repair kit <i>Jeu de réparation</i>	<i>bestehend aus:</i> consisting of: <i>se composant de:</i>		621 320 00 11
013.070-00	1	<b>Lager</b> Bearing <i>Roulement</i>	(2) 70 x 92 x 65		655 326 04 81
013.064-00	2	<b>Gelenklager</b> Propeller bearing <i>Roulement articulé</i>	(2) 30 x 55 x 20 / 32		000 981 74 31
013.061-00	3	<b>Dichtring</b> Seal ring <i>Joint</i>	(4) 35 x 65 x 24 / 27		380 323 01 60
013.062-00	4	<b>Dichtring</b> Seal ring <i>Joint</i>	(4) 35 x 65 x 28		380 323 02 60
013.059-00	5	<b>Abstandrohr</b> Spacer tube <i>Tube entretoise</i>	(4) 17 x 30 x 84		385 323 04 53
013.060-00	6	<b>Abstandrohr</b> Spacer tube <i>Tube entretoise</i>	(8) 30 x 35 x 14		385 323 03 53
013.063-00	7	<b>Scheibe</b> Washer <i>Rondelle</i>	(4) 35 x 90 x 2		393 990 01 40
013.198-00	8	<b>Scheibe</b> Washer <i>Rondelle</i>	(8) 17	DIN 7349	007349 017002
010.517-00	9	<b>Schraube</b> Screw <i>Vis</i>	(4) M16 x 1,5 x 115	DIN 960	000960 016247
010.518-00	10	<b>Sicherungsmutter</b> Lock nut <i>Contre-écrou</i>	(4) M16 x 1,5	DIN 980	913004 016005
010.117-00	11	<b>Sicherungsring</b> Lock ring <i>Bague d'arrêt</i>	(4) J 55	DIN 472	000472 055000

Aufgeführte Original-Ersatzteilenumern dienen nur zu Vergleichszwecken und dürfen in Rechnungen und Lieferscheinen an die Fahrzeugbesitzer nicht erscheinen. OE part nos serve for comparison and reference only. Les numéros d'origine ont seulement pour but la comparaison. Il n'est pas permis de mentionner les numéros d'origine dans les factures adressées aux propriétaires des poids lourds et remorques.

passend für / to fit / correspondant à Mercedes Benz

**Bolzen für Stabilisatorlagerung**  
Bolts for stabilizer suspension  
**Goujons pour suspension de stabilisateur**

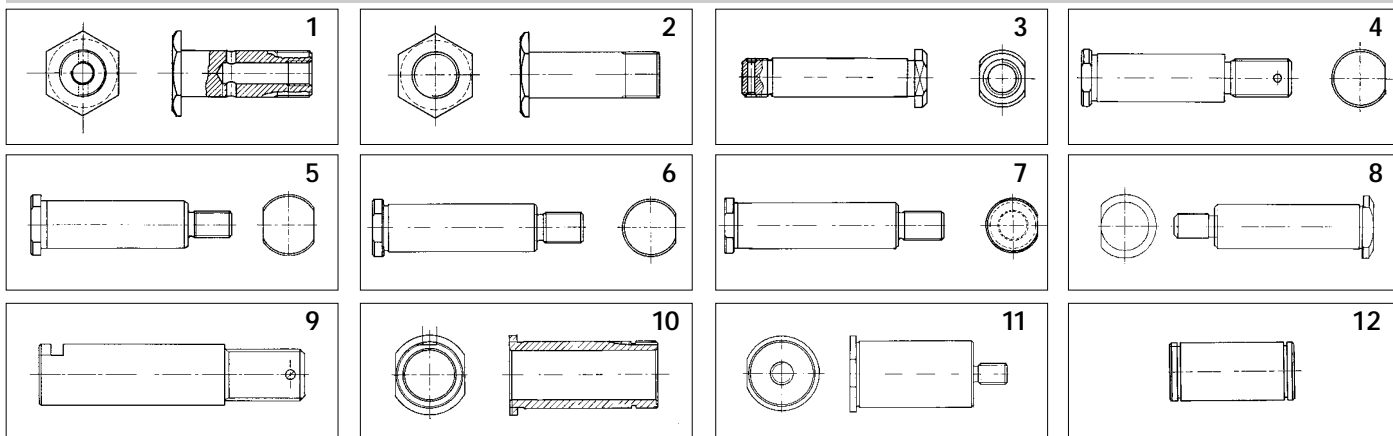

Artikelnummer Part Number N° de pièce	Abbildung Illustration Illustration	Abmessung Dimension Dimension	SW	OE Nr. Oe - no. Réf. oe.	
013.239-00	1	20 x 57 / 61	SW 32	M20 x 1,5/M10 x 1	360 323 02 74
013.134-00	2	20 x 57 / 61	SW 32	M20 x 1,5	617 323 00 74
013.221-00	3	20 x 75 / 97	SW 24	M20 x 1,5	340 326 01 74
013.103-00	4	20 x 70 / 110	SW 28	M20 x 1,5	335 323 00 74
013.119-00	5	25 x 77 / 105	SW 27	M14 x 1,5	360 326 03 74
013.067-00	6	25 x 80 / 110	SW 28	M16 x 1,5	
013.196-00	7	25 x 90 / 120	SW 28	M16 x 1,5	620 323 01 74
013.194-00	8	32 x 108 / 146	SW 40	M18 x 1,5	389 326 00 74
013.163-00	9	32 x 96 / 138		M27 x 2,0	335 326 00 74
013.237-00	10	26 x 35 x 73 / 77	SW 36	M35 x 1,5	352 326 02 74
013.137-00	10	26 x 35 x 83 / 77	SW 36	M35 x 1,5	383 326 00 74
013.031-00	11	44 x 76 / 102	SW 48	M14 x 1,5	621 323 01 74
013.188-00	12	32 x 100			620 323 00 74

Aufgeführte Original-Ersatzteilenumern dienen nur zu Vergleichszwecken und dürfen in Rechnungen und Lieferscheinen an die Fahrzeugbesitzer nicht erscheinen. OE part nos serve for comparison and reference only. Les numéros d'origine ont seulement pour but la comparaison. Il n'est pas permis de mentionner les numéros d'origine dans les factures adressées aux propriétaires des poids lourds et remorques.



passend für / to fit / correspondant à Mercedes Benz

**Stabilisatorlager**  
Stabilizer bearings  
*Coussins de stabilisateur*

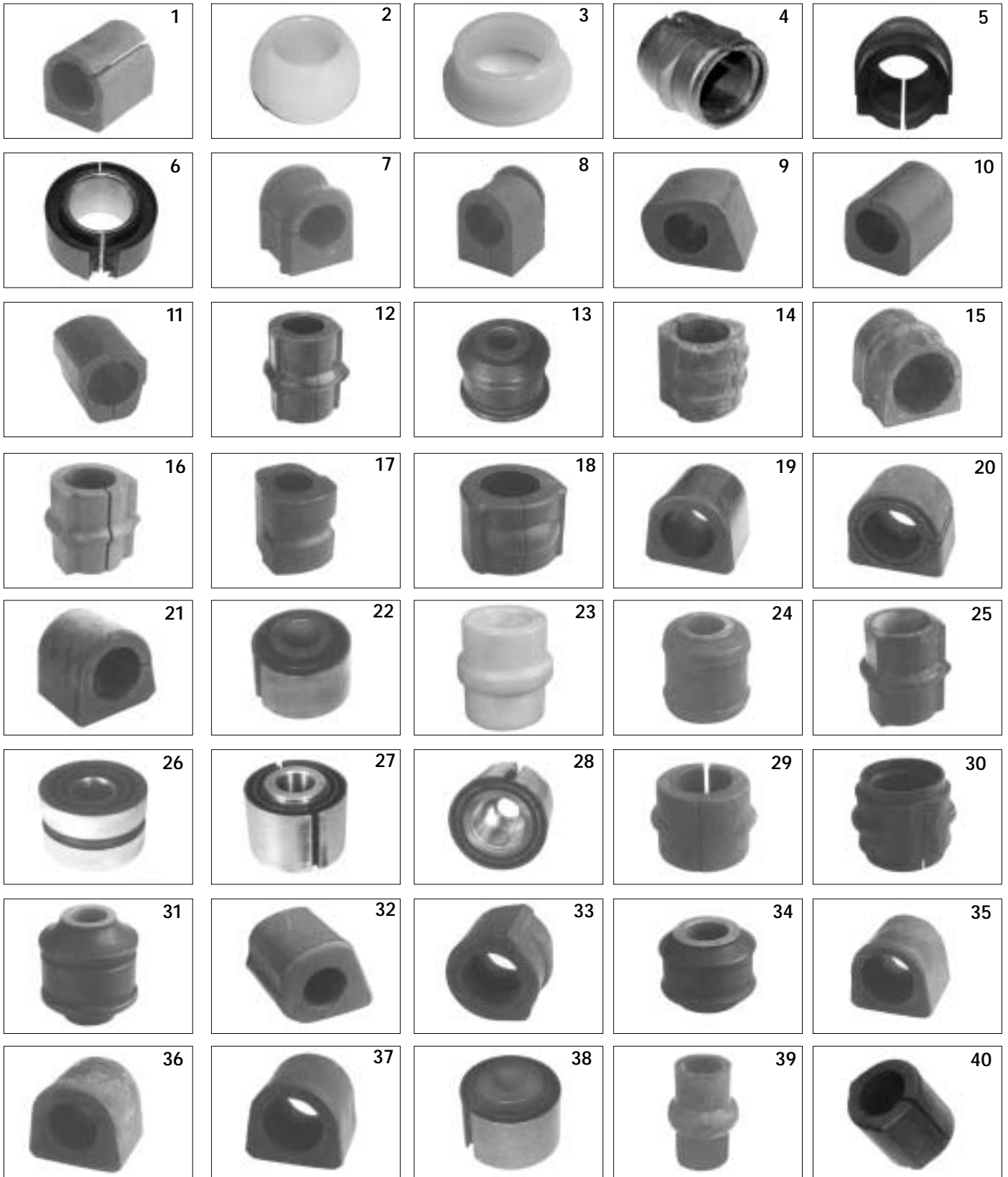

Aufgeführte Original-Ersatzteilenumern dienen nur zu Vergleichszwecken und dürfen in Rechnungen und Lieferscheinen an die Fahrzeugbesitzer nicht erscheinen. OE part nos serve for comparison and reference only. Les numéros d'origine ont seulement pour but la comparaison. Il n'est pas permis de mentionner les numéros d'origine dans les factures adressées aux propriétaires des poids lourds et remorques.





*passend für / to fit / correspondant à* Mercedes Benz

**Stabilisatorlager**  
Stabilizer bearings  
**Coussins de stabilisateur**

<i>Artikelnummer</i> Part Number <i>N° de pièce</i>	<i>Abbildung</i> Illustration <i>Illustration</i>	<i>Abmessung</i> Dimension <i>Dimension</i>	<i>OE Nr.</i> Oe - no. <i>Réf. oe.</i>
<b>013.018-00</b>	<b>39</b>	34 x 46 / 60 x 86	<b>309 326 02 81</b>
<b>013.019-00</b>	<b>13</b>	12 x 31 x 30	<b>309 320 00 73</b> (314 326 01 53) (314 326 04 81)
<b>013.036-00</b>	<b>1</b>	24 x 33 x 39	<b>601 326 04 82</b>
<b>013.074-00</b>	<b>32</b>	28 x 60 x 60	<b>673 323 03 85</b>
<b>013.075-00</b>	<b>33</b>	35 x 67 x 60	<b>675 323 18 85</b>
<b>013.076-00</b>	<b>40</b>	35 x 57 x 60	<b>675 323 07 85</b>
<b>013.096-00</b>	<b>23</b>	50 x 81 / 95 x 100	<b>383 326 01 81</b>
<b>013.200-00</b>	<b>2</b>	40 x 65 x 45,4	<b>941 326 03 50</b>
<b>013.201-00</b>	<b>3</b>	40 x 52 x 19 / 24	<b>941 323 03 50</b>
<b>013.202-00</b>	<b>4</b>	28 x 51 x 55	<b>000 323 62 85</b>
<b>013.203-00</b>	<b>4</b>	36 x 61 x 55	<b>000 326 24 81</b>
<b>013.204-00</b>	<b>4</b>	47 x 74 x 56	<b>000 326 26 81</b>
<b>013.205-00</b>	<b>4</b>	51 x 81 x 56	<b>000 325 06 85</b>
<b>013.206-00</b>	<b>4</b>	56 x 87 x 56	<b>000 326 44 81</b>
<b>013.207-00</b>	<b>6</b>	40 x 70 x 36 / 46	<b>000 323 79 85</b> (000 323 74 85)
<b>013.208-00</b>	<b>4</b>	35 x 50 x 56	<b>000 323 58 85</b> (000 323 53 83) (000 323 55 83)
<b>013.209-00</b>	<b>7</b>	33 x 42 / 46 x 53	<b>904 326 10 81</b>
<b>013.210-00</b>	<b>7</b>	30 x 42 / 46 x 53	<b>904 326 09 81</b>
<b>013.211-00</b>	<b>7</b>	27 x 42 / 46 x 53	<b>904 326 08 81</b>
<b>013.212-00</b>	<b>8</b>	25 x 30 / 30 x 41	<b>904 323 00 85</b>
<b>013.214-00</b>	<b>8</b>	22 x 30 / 30 x 41	<b>901 323 01 85</b>
<b>013.215-00</b>	<b>9</b>	Ø28	<b>673 323 04 85</b>
<b>013.216-00</b>	<b>9</b>	Ø35	<b>675 323 04 85</b>
<b>013.218-00</b>	<b>10</b>	Ø22	<b>901 326 00 81</b>
<b>013.219-00</b>	<b>11</b>	30 x 48	<b>602 326 04 82</b>
<b>013.254-00</b>	<b>5</b>	50 x 58 / 68 x 81	<b>669 326 00 81</b>
<b>013.274-00</b>	<b>12</b>	41 x 68,5 x 80,5	<b>668 326 01 81</b>
<b>013.275-00</b>	<b>13</b>	12 x 32,5 x 36	<b>667 320 00 73</b>
<b>013.276-00</b>	<b>14</b>	34,5 x 50	<b>667 323 05 85</b>
<b>013.277-00</b>	<b>15</b>	40 x 53	<b>670 323 03 85</b>
<b>013.278-00</b>	<b>14</b>	29,5 x 50	<b>667 323 04 85</b>
<b>013.279-00</b>	<b>16</b>	46 x 80 x 80	<b>667 326 06 81</b>
<b>013.282-00</b>	<b>17</b>	Ø30	<b>667 323 03 85</b>
<b>013.283-00</b>	<b>12</b>	36 x 68,5 x 80,5	<b>667 326 00 81</b>
<b>013.284-00</b>	<b>17</b>	Ø28,5 x 50	<b>667 323 02 85</b>
<b>013.285-00</b>	<b>18</b>	36 x 58 x 62	<b>673 326 05 81</b> (673 326 02 81)
<b>013.286-00</b>	<b>18</b>	39 x 46 x 58	<b>673 326 06 81</b>
<b>013.287-00</b>	<b>18</b>	45 x 46 x 58	<b>673 326 07 81</b>
<b>013.288-00</b>	<b>18</b>	45 x 66 x 60	<b>675 326 06 81</b>

013

*Aufgeführte Original-Ersatzteilenumern dienen nur zu Vergleichszwecken und dürfen in Rechnungen und Lieferscheinen an die Fahrzeugbesitzer nicht erscheinen. OE part nos serve for comparison and reference only. Les numéros d'origine ont seulement pour but la comparaison. Il n'est pas permis de mentionner les numéros d'origine dans les factures adressées aux propriétaires des poids lourds et remorques.*



*passend für / to fit / correspondant à* Mercedes Benz

**Stabilisatorlager**  
Stabilizer bearings  
**Coussins de stabilisateur**

<i>Artikelnummer</i> Part Number <i>N° de pièce</i>	<i>Abbildung</i> Illustration <i>Illustration</i>	<i>Abmessung</i> Dimension <i>Dimension</i>	<i>OE Nr.</i> Oe - no. <i>Réf. oe.</i>
<b>013.289-00</b>	<b>18</b>	50 x 66 x 60	<b>675 326 07 81</b>
<b>013.290-00</b>	<b>19</b>	40 x 67 x 60 x 56	<b>675 326 04 81</b>
<b>013.291-00</b>	<b>20</b>	47 x 81 x 74	<b>675 326 12 81</b> (675 326 10 81)
<b>013.292-00</b>	<b>21</b>	38 x 60 x 56	<b>675 323 21 85</b>
<b>013.293-00</b>	<b>22</b>	20 x 48 x 40	<b>356 323 00 81</b>
<b>013.294-00</b>	<b>18</b>	35 x 42 x 66	<b>675 323 12 85</b>
<b>013.295-00</b>	<b>18</b>	41 x 66 x 60	<b>674 326 00 81</b>
<b>013.296-00</b>	<b>24</b>	17 x 40,5 x 40	<b>318 320 00 73</b>
<b>013.297-00</b>	<b>25</b>	46 x 69 x 80	<b>667 326 01 81</b>
<b>013.298-00</b>	<b>26</b>	108 x 60,5	<b>000 350 17 05</b>
<b>013.299-00</b>	<b>27</b>	28 x 77 x 62	<b>000 330 08 11</b>
<b>013.301-00</b>	<b>28</b>	86,5 x 70 / M24 x 1,5	<b>000 330 16 11</b>
<b>013.302-00</b>	<b>29</b>	33 x 54 x 47	<b>970 323 15 85</b>
<b>013.303-00</b>	<b>18</b>	62 x 70 / 78 x 60	<b>676 326 05 81</b>
<b>013.304-00</b>	<b>30</b>	37 x 53 x 56	<b>974 323 02 85</b>
<b>013.305-00</b>	<b>30</b>	42 x 58,5 x 56	<b>974 323 03 85</b>
<b>013.306-00</b>	<b>31</b>	16 x 55 x 62	<b>000 320 08 44</b>
<b>013.307-00</b>	<b>31</b>	20 x 55 x 62	<b>000 320 10 44</b>
<b>013.308-00</b>	<b>32</b>	35 x 60	<b>673 323 06 85</b>
<b>013.309-00</b>	<b>33</b>	38 x 45 x 66	<b>675 323 19 85</b>
<b>013.310-00</b>	<b>33</b>	38 x 45 x 66	<b>675 323 20 85</b>
<b>013.311-00</b>	<b>33</b>	42 x 49 x 66	<b>675 323 13 85</b>
<b>013.312-00</b>	<b>34</b>	22,5 x 51 x 40	<b>974 328 01 81</b>
<b>013.313-00</b>	<b>35</b>	43 x 48 x 56	<b>675 323 16 85</b>
<b>013.314-00</b>	<b>36</b>	35 x 41 x 56	<b>675 323 17 85</b>
<b>013.315-00</b>	<b>18</b>	56,5 x 63,5	<b>676 326 04 81</b>
<b>013.316-00</b>	<b>37</b>	41 x 47 x 56	<b>675 326 09 81</b>
<b>013.317-00</b>	<b>38</b>	22 x 68 x 60	<b>974 327 01 81</b>
<b>013.318-00</b>	<b>18</b>	46 x 56 x 60	<b>674 328 03 81</b>

*Aufgeführte Original-Ersatzteilenumern dienen nur zu Vergleichszwecken und dürfen in Rechnungen und Lieferscheinen an die Fahrzeugbesitzer nicht erscheinen. OE part nos serve for comparison and reference only. Les numéros d'origine ont seulement pour but la comparaison. Il n'est pas permis de mentionner les numéros d'origine dans les factures adressées aux propriétaires des poids lourds et remorques.*



passend für / to fit / correspondant à Mercedes Benz

**Rep. - Sätze Achsstrebe**  
**Axle strut repair kits**  
**Jeux de bras oscillant**

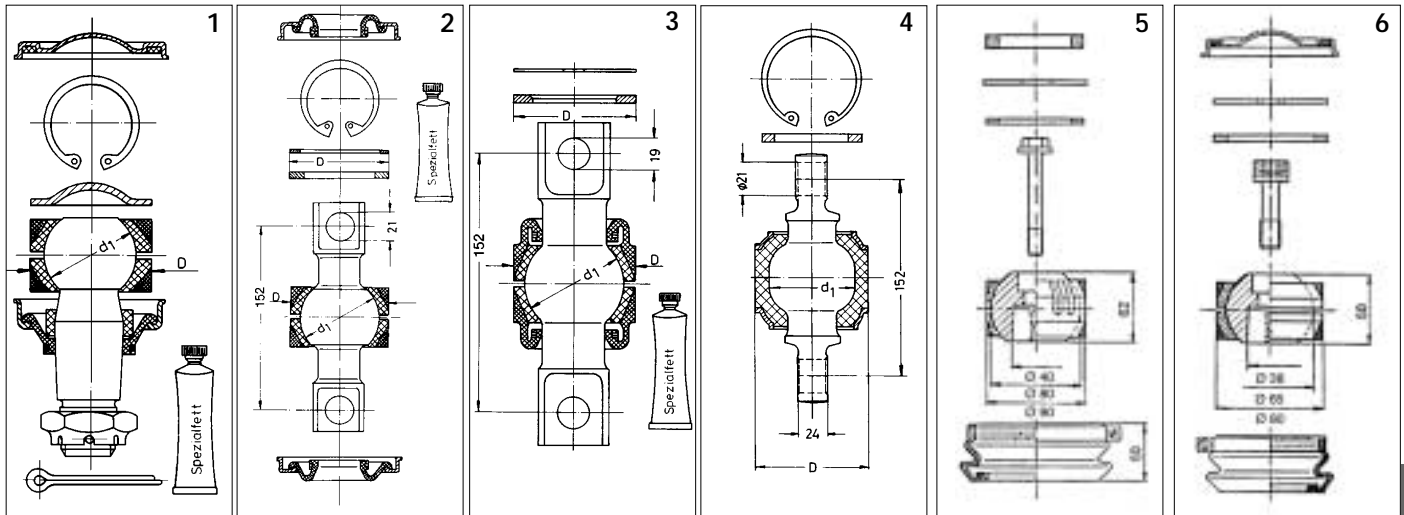

Artikelnummer Part Number N° de pièce	Abbildung Illustration Illustration	Abmessung Dimension Dimension	Bemerkung Remark Remarque	OE Nr. Oe - no. Réf. oe.
013.010-00	1	$d1 = 65 \text{ mm} / D = 80 \text{ mm}$		343 586 00 32
013.014-00	1	$d1 = 65 \text{ mm} / D = 80 \text{ mm}$	ohne Kugelbolzen without ball joint sans boulon à rotule	000 586 06 32
013.004-00	2	$d1 = 65 \text{ mm} / D = 80 \text{ mm}$		000 350 02 13 (000 586 14 33)
013.016-00	2	$d1 = 65 \text{ mm} / D = 80 \text{ mm}$	ohne Kugelbolzen without ball joint sans boulon à rotule	000 586 15 33
013.012-00	3	$d1 = 65 \text{ mm} / D = 80 \text{ mm}$		000 586 01 32
013.015-00	3	$d1 = 65 \text{ mm} / D = 80 \text{ mm}$	ohne Kugelbolzen without ball joint sans boulon à rotule	000 586 07 32
013.020-00	4	$d1 = 70 \text{ mm} / D = 85 \text{ mm}$		000 350 06 13 (000 586 11 35)
013.021-00	4	$d1 = 80 \text{ mm} / D = 95 \text{ mm}$		000 350 04 13 (000 586 12 35)
013.023-00	5	$d1 = 80 \text{ mm} / D = 90 \text{ mm} / d3 = 40 \text{ mm}$		000 350 04 05 (000 586 18 33) (000 586 19 33)
013.025-00	6	$d1 = 65 \text{ mm} / D = 80 \text{ mm} / d3 = 38 \text{ mm}$		000 586 10 35

013

Aufgeführte Original-Ersatzteilenumern dienen nur zu Vergleichszwecken und dürfen in Rechnungen und Lieferscheinen an die Fahrzeugbesitzer nicht erscheinen. OE part nos serve for comparison and reference only. Les numéros d'origine ont seulement pour but la comparaison. Il n'est pas permis de mentionner les numéros d'origine dans les factures adressées aux propriétaires des poids lourds et remorques.



passend für / to fit / correspondant à Mercedes Benz

**Stoßdämpfer**  
Shock absorber  
**Amortisseurs**



<i>OE Nr.</i> Oe - no. <i>Réf. oe.</i>	<i>Artikelnummer</i> Part Number <i>N° de pièce</i>	<i>Monroe Nr.</i> Monroe No. <i>N° Monroe</i>	<i>OE Nr.</i> Oe - no. <i>Réf. oe.</i>	<i>Artikelnummer</i> Part Number <i>N° de pièce</i>	<i>Monroe Nr.</i> Monroe No. <i>N° Monroe</i>
638 320 09 13	013.487-00	V 4301	901 320 04 31	013.478-00	V 1116
601 320 00 30	013.412-00	V 1036	901 320 06 31	013.406-00	V 1066
601 320 01 30	013.412-00	V 1036	901 320 06 31	013.478-00	V 1116
601 320 02 30	013.412-00	V 1036	901 320 07 31	013.478-00	V 1116
601 320 03 30	013.412-00	V 1036	903 320 00 31	013.406-00	V 1066
601 320 04 30	013.412-00	V 1036	903 320 00 31	013.478-00	V 1116
601 320 07 30	013.412-00	V 1036	001 323 52 00	013.485-00	V 2059
603 320 02 30	013.476-00	V 1031	002 323 27 00	013.483-00	V 2021
603 320 03 30	013.476-00	V 1031	002 323 32 00	013.420-00	T 1016
611 320 03 30	013.495-00	V 1112	002 323 58 00	013.420-00	T 1016
611 320 04 30	013.495-00	V 1112	002 323 59 00	013.420-00	T 1016
611 320 08 30	013.495-00	V 1112	002 323 64 00	013.485-00	V 2059
611 320 09 30	013.495-00	V 1112	002 323 66 00	013.485-00	V 2059
631 320 08 30	013.491-00	V 1052	002 323 69 00	013.440-00	T 1143
631 320 10 30	013.481-00	V 2014	002 323 94 00	013.483-00	V 2021
631 320 11 30	013.491-00	V 1052	002 323 95 00	013.483-00	V 2021
631 320 12 30	013.481-00	V 2014	002 323 96 00	013.483-00	V 2021
631 320 13 30	013.490-00	V 1051	002 323 97 00	013.483-00	V 2021
631 320 14 30	013.491-00	V 1052	003 323 33 00	013.403-00	T 1011
631 320 16 30	013.490-00	V 1051	003 323 42 00	013.485-00	V 2059
631 320 17 30	013.491-00	V 1052	003 323 45 00	013.483-00	V 2021
601 320 04 31	013.406-00	V 1066	003 323 55 00	013.483-00	V 2021
601 320 04 31	013.478-00	V 1116	003 323 58 00	013.483-00	V 2021
601 320 06 31	013.406-00	V 1066	003 323 59 00	013.489-00	V 1095
601 320 06 31	013.478-00	V 1116	003 323 60 00	013.483-00	V 2021
601 320 08 31	013.406-00	V 1066	003 323 60 00	013.489-00	V 1095
601 320 08 31	013.478-00	V 1116	003 323 61 00	013.494-00	V 1094
601 320 12 31	013.406-00	V 1066	003 323 64 00	013.494-00	V 1094
601 320 12 31	013.478-00	V 1116	003 323 71 00	013.420-00	T 1016
602 320 04 31	013.406-00	V 1066	003 323 88 00	013.451-00	T 1205
602 320 06 31	013.406-00	V 1066	003 323 89 00	013.451-00	T 1205
602 320 12 31	013.406-00	V 1066	004 323 00 00	013.420-00	T 1016
603 320 00 31	013.475-00	V 1019	004 323 01 00	013.420-00	T 1016
603 320 01 31	013.475-00	V 1019	004 323 37 00	013.451-00	T 1205
611 320 00 31	013.496-00	V 1113	004 323 41 00	013.437-00	T 1092
611 320 01 31	013.496-00	V 1113	004 323 45 00	013.420-00	T 1016
611 320 02 31	013.496-00	V 1113	004 323 46 00	013.420-00	T 1016
611 320 05 31	013.496-00	V 1113	004 323 59 00	013.420-00	T 1016
611 320 06 31	013.496-00	V 1113	004 323 64 00	013.418-00	T 1014
611 320 07 31	013.496-00	V 1113	004 323 65 00	013.419-00	T 1015
617 320 00 31	013.468-00	T 5131	004 323 66 00	013.441-00	T 1144
631 320 09 31	013.503-00	V 2042	004 323 67 00	013.417-00	T 1013
631 320 10 31	013.481-00	V 2014	004 323 68 00	013.437-00	T 1092
652 320 01 31	013.468-00	T 5131	004 323 69 00	013.437-00	T 1092
901 320 02 31	013.406-00	V 1066	004 323 88 00	013.409-00	T 1066
901 320 02 31	013.478-00	V 1116	004 323 88 00	013.488-00	V 1089

Aufgeführte Original-Ersatzteilenumern dienen nur zu Vergleichszwecken und dürfen in Rechnungen und Lieferscheinen an die Fahrzeugbesitzer nicht erscheinen. OE part nos serve for comparison and reference only. Les numéros d'origine ont seulement pour but la comparaison. Il n'est pas permis de mentionner les numéros d'origine dans les factures adressées aux propriétaires des poids lourds et remorques.



passend für / to fit / correspondant à Mercedes Benz

**Stoßdämpfer**  
Shock absorber  
**Amortisseurs**



<i>OE Nr.</i> Oe - no. <i>Réf. oe.</i>	<i>Artikelnummer</i> Part Number <i>N° de pièce</i>	<i>Monroe Nr.</i> Monroe No. <i>N° Monroe</i>	<i>OE Nr.</i> Oe - no. <i>Réf. oe.</i>	<i>Artikelnummer</i> Part Number <i>N° de pièce</i>	<i>Monroe Nr.</i> Monroe No. <i>N° Monroe</i>
004 323 89 00	013.430-00	T 1065	675 323 05 00	013.435-00	T 1075
004 323 89 00	013.488-00	V 1089	675 323 07 00	013.444-00	T 1152
004 323 92 00	013.403-00	T 1011	000 326 46 00	013.482-00	V 2017
005 323 02 00	013.488-00	V 1089	000 326 88 00	013.482-00	V 2017
005 323 03 00	013.488-00	V 1089	001 326 21 00	013.486-00	V 2060
005 323 09 00	013.409-00	T 1064	001 326 28 00	013.486-00	V 2060
005 323 09 00	013.488-00	V 1089	001 326 54 00	013.494-00	V 1094
005 323 18 00	013.415-00	T 1002	001 326 57 00	013.483-00	V 2021
005 323 19 00	013.488-00	V 1089	001 326 68 00	013.485-00	V 2059
005 323 32 00	013.423-00	T 1020	001 326 71 00	013.486-00	V 2060
005 323 40 00	013.448-00	T 1196	001 326 77 00	013.483-00	V 2021
005 323 41 00	013.448-00	T 1196	001 326 78 00	013.482-00	V 2017
006 323 07 00	013.418-00	T 1014	001 326 79 00	013.482-00	V 2017
006 323 08 00	013.420-00	T 1016	001 326 83 00	013.483-00	V 2021
006 323 09 00	013.403-00	T 1011	001 326 85 00	013.458-00	T 5039
006 323 16 00	013.452-00	T 1207	001 326 88 00	013.483-00	V 2021
006 323 17 00	013.434-00	T 1072	002 326 12 00	013.416-00	T 1010
006 323 22 00	013.447-00	T 1158	002 326 14 00	013.416-00	T 1010
006 323 27 00	013.433-00	T 1071	002 326 19 00	013.483-00	V 2021
006 323 28 00	013.439-00	T 1127	002 326 22 00	013.486-00	V 2060
006 323 30 00	013.444-00	T 1152	002 326 23 00	013.486-00	V 2060
006 323 40 00	013.448-00	T 1196	002 326 24 00	013.486-00	V 2060
302 323 02 00	013.485-00	V 2059	002 326 26 00	013.483-00	V 2021
307 323 00 00	013.485-00	V 2059	002 326 27 00	013.483-00	V 2021
307 323 01 00	013.485-00	V 2059	002 326 62 00	013.402-00	T 5034
314 323 03 00	013.480-00	V 2007	002 326 89 00	013.411-00	T 1009
314 323 03 00	013.492-00	V 1090	002 326 89 00	013.482-00	V 2017
314 323 05 00	013.480-00	V 2007	002 326 92 00	013.404-00	T 5031
314 323 05 00	013.492-00	V 1090	003 326 06 00	013.486-00	V 2060
314 323 06 00	013.480-00	V 2007	003 326 15 00	013.465-00	T 5128
314 323 06 00	013.492-00	V 1090	003 326 29 00	013.467-00	T 5130
314 323 06 00	013.480-00	V 2007	003 326 30 00	013.467-00	T 5130
314 323 06 00	013.492-00	V 1090	003 326 44 00	013.411-00	T 1009
314 323 07 00	013.480-00	V 2007	003 326 51 00	013.462-00	T 5081
314 323 07 00	013.492-00	V 1090	003 326 60 00	013.471-00	T 5225
314 323 08 00	013.493-00	V 1091	003 326 77 00	013.442-00	T 1150
314 323 09 00	013.493-00	V 1091	003 326 83 00	013.443-00	T 1151
404 323 00 00	013.484-00	V 2058	003 326 95 00	013.461-00	T 5074
404 323 01 00	013.484-00	V 2058	003 326 98 00	013.458-00	T 5039
406 323 00 00	013.484-00	V 2058	003 326 99 00	013.463-00	T 5090
406 323 02 00	013.484-00	V 2058	004 326 07 00	013.428-00	T 1062
603 323 00 00	013.476-00	V 1031	004 326 13 00	013.405-00	T 1194
608 323 00 00	013.476-00	V 1031	004 326 23 00	013.401-00	T 1115
608 323 02 00	013.476-00	V 1031	004 326 31 00	013.468-00	T 5131
673 323 04 00	013.431-00	T 1067	004 326 43 00	013.401-00	T 1115
674 323 06 00	013.432-00	T 1069	004 326 63 00	013.464-00	T 5109

Aufgeführte Original-Ersatzteilenumern dienen nur zu Vergleichszwecken und dürfen in Rechnungen und Lieferscheinen an die Fahrzeugbesitzer nicht erscheinen. OE part nos serve for comparison and reference only. Les numéros d'origine ont seulement pour but la comparaison. Il n'est pas permis de mentionner les numéros d'origine dans les factures adressées aux propriétaires des poids lourds et remorques.



passend für / to fit / correspondant à Mercedes Benz

**Stoßdämpfer**  
Shock absorber  
**Amortisseurs**

**MONROE**  
**MAGNUM**

<i>OE Nr.</i> Oe - no. <i>Réf. oe.</i>	<i>Artikelnummer</i> Part Number <i>N° de pièce</i>	<i>Monroe Nr.</i> Monroe No. <i>N° Monroe</i>	<i>OE Nr.</i> Oe - no. <i>Réf. oe.</i>	<i>Artikelnummer</i> Part Number <i>N° de pièce</i>	<i>Monroe Nr.</i> Monroe No. <i>N° Monroe</i>
004 326 64 00	013.455-00	T 5005	674 326 02 00	013.422-00	T 1019
005 326 10 00	013.453-00	T 1210	675 326 05 00	013.472-00	T 5250
005 326 12 00	013.470-00	T 5137	675 326 06 00	013.466-00	T 5129
005 326 13 00	013.474-00	T 5257	675 326 07 00	013.472-00	T 5250
005 326 14 00	013.473-00	T 5256	675 326 09 00	013.445-00	T 1153
005 326 20 00	013.402-00	T 5034	003 363 61 00	013.427-00	T 1061
005 326 23 00	013.469-00	T 5134			
005 326 25 00	013.460-00	T 5064			
005 326 33 00	013.449-00	T 1200			
005 326 34 00	013.449-00	T 1200			
005 326 36 00	013.438-00	T 1111			
005 326 38 00	013.446-00	T 1157			
005 326 46 00	013.472-00	T 5250			
005 326 57 00	013.450-00	T 1201			
005 326 58 00	013.450-00	T 1201			
005 326 60 00	013.454-00	T 1211			
005 326 64 00	013.454-00	T 1211			
302 326 02 00	013.486-00	V 2060			
302 326 03 00	013.486-00	V 2060			
302 326 05 00	013.486-00	V 2060			
307 326 00 00	013.486-00	V 2060			
307 326 04 00	013.486-00	V 2060			
314 326 01 00	013.483-00	V 2021			
314 326 02 00	013.483-00	V 2021			
314 326 04 00	013.429-00	T 1063			
314 326 04 00	013.483-00	V 2021			
314 326 05 00	013.483-00	V 2021			
314 326 06 00	013.483-00	V 2021			
318 326 00 00	013.506-00	V 2063			
318 326 05 00	013.421-00	T 1018			
318 326 05 00	013.506-00	V 2063			
385 326 00 00	013.424-00	T 1027			
385 326 01 00	013.459-00	T 5054			
387 326 00 00	013.443-00	T 1151			
387 326 01 00	013.416-00	T 1010			
393 326 00 00	013.457-00	T 5033			
603 326 00 00	013.477-00	V 1032			
608 326 02 00	013.477-00	V 1032			
617 326 00 00	013.456-00	T 5030			
620 326 00 00	013.425-00	T 1034			
621 326 00 00	013.426-00	T 1035			
631 326 03 00	013.503-00	V 2042			
631 326 04 00	013.481-00	V 2014			
638 326 07 00	013.479-00	V 1501			
638 326 11 00	013.479-00	V 1501			
673 326 11 00	013.408-00	T 1070			



Aufgeführte Original-Ersatzteilenumern dienen nur zu Vergleichszwecken und dürfen in Rechnungen und Lieferscheinen an die Fahrzeugbesitzer nicht erscheinen. OE part nos serve for comparison and reference only. Les numéros d'origine ont seulement pour but la comparaison. Il n'est pas permis de mentionner les numéros d'origine dans les factures adressées aux propriétaires des poids lourds et remorques.



passend für / to fit / correspondant à Mercedes Benz

**Abstandrohr**  
Spacer tube  
*Tube entretoise*



Artikelnummer Part Number N° de pièce	Abmessung Dimension Dimension	OE Nr. Oe - no. Réf. oe.
<b>013.027-00</b>	<b>16 x 22 x 58</b>	<b>000 323 31 50</b>

*passend für F + S Stoßdämpfer / Gummilager 013.024-00*  
to fit F + S shock absorber / Rubber mounting 013.024-00  
*pour F + S amortisseurs / Support en caoutchouc 013.024-00*

**Gummilager**  
Rubber mountings  
*Supports en caoutchouc*

013



Artikelnummer Part Number N° de pièce	Abbildung Illustration Illustration	Abmessung Dimension Dimension	Bemerkung Remark Remarque	OE Nr. Oe - no. Réf. oe.
<b>013.024-00</b>	<b>1</b>	<b>20 x 40 x 40</b>	<b>für Stoßdämpferlagerung</b> for shock absorber <b>pour amortisseur</b>	<b>000 323 28 85</b>
<b>013.213-00</b>	<b>2</b>	<b>9 x 26 x 24</b>	<b>für Stoßdämpferlagerung</b> for shock absorber <b>pour amortisseur</b>	<b>901 323 02 85</b>
<b>013.217-00</b>	<b>3</b>	<b>18 x 32,5 x 31</b>	<b>für Stoßdämpferlagerung</b> for shock absorber <b>pour amortisseur</b>	<b>000 323 78 85</b>
<b>013.250-00</b>	<b>4</b>	<b>24 x 36 x 42</b>	<b>für Achslager</b> for axle bearing <b>pour palier d'essieu</b>	<b>608 333 00 14</b>
<b>013.300-00</b>	<b>5</b>	<b>55 x 83 / 87 x 40</b>	<b>für Achsstrebe</b> for axle strut <b>pour bras oscillant</b>	<b>317 333 11 64</b>



passend für / to fit / correspondant à Mercedes Benz

**Rep. - Satz für Fahrerhauslagerung**  
 Repair kit for cab suspension  
**Jeu de réparation de la cabine**

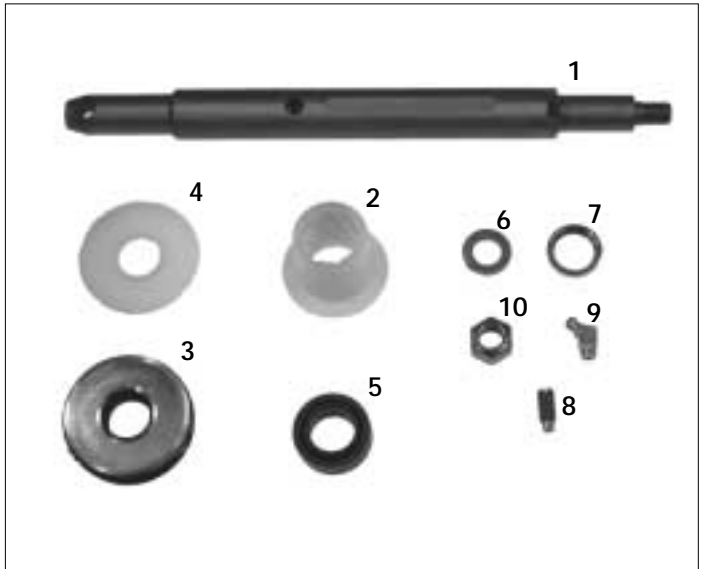

Artikelnummer Part Number N° de pièce	Abbildung Illustration Illustration	Bezeichnung Description Description	Abmessung Dimension Dimension	Bemerkung Remark Remarque	OE Nr. OE - no. Ref. oe.
<b>013.029-00</b>	<b>1 - 10</b>	<b>Rep. - Satz</b> Repair kit <b>Jeu de réparation</b>	<b>bestehend aus:</b> consisting of: <b>se composant de:</b>		<b>387 310 00 77</b> (387 586 01 31)
013.090-00	1	<b>Bolzen</b> Bolt <b>Boulon</b>	(2) 18/20/25 x 290	M12 x 1,5	387 317 06 74
013.091-00	2	<b>Büchse</b> Bush <b>Douille</b>	(4) 25 x 34 / 50 x 43		363 891 06 17
013.092-00	3	<b>Gummi-Metall Scheibe</b> Rubber-metal washer <b>Rondelle caoutchoucage des métaux</b>	(2) 20 x 58 x 12		387 891 19 10
013.093-00	4	<b>Kunststoff Scheibe</b> Plastic washer <b>Rondelle plastique</b>	(2) 20 x 58 x 2		
013.094-00	5	<b>Gelenklager</b> Propeller bearing <b>Roulement articulé</b>	(2) 20 x 35 / 12 x 16		000 981 72 31
010.168-00	6	<b>U - Scheibe</b> Washer <b>Rondelle</b>	(4) A13	DIN 125	000125 013008
013.095-00	7	<b>Ring</b> Ring <b>Anneau</b>	(4) 18,5 x 26 x 4,6		620 317 01 76
010.099-00	8	<b>Gewindestift</b> Thread pin <b>Goupille filetée</b>	(2) M8 x 20	DIN 417	000417 008004
010.144-10	9	<b>Schmiernippel</b> Grease nipple <b>Graisser</b>	(4) B 8x 1	DIN 71412	071412 008200
010.150-00	10	<b>Sicherungsmutter</b> Lock nut <b>Contre-écrou</b>	(4) M12 x 1,5	DIN 980	913004 012008

Aufgeführte Original-Ersatzteilenummern dienen nur zu Vergleichszwecken und dürfen in Rechnungen und Lieferscheinen an die Fahrzeugbesitzer nicht erscheinen. OE part nos serve for comparison and reference only. Les numéros d'origine ont seulement pour but la comparaison. Il n'est pas permis de mentionner les numéros d'origine dans les factures adressées aux propriétaires des poids lourds et remorques.





passend für / to fit / correspondant à Mercedes Benz

**Rep. - Satz für Fahrerhauslagerung**  
 Repair kit for cab suspension  
**Jeu de réparation de la cabine**



Artikelnummer Part Number N° de pièce	Abbildung Illustration Illustration	Bezeichnung Description Description	Abmessung Dimension Dimension	Bemerkung Remark Remarque	OE Nr. OE - no. Réf. oe.
<b>013.097-00</b>	1 - 4	<b>Rep. - Satz</b> Repair kit <b>Jeu de réparation</b>	<b>bestehend aus:</b> consisting of: <b>se composant de:</b>		<b>387 586 05 31</b>
013.098-00	1	<b>Büchse</b> Bush <b>Douille</b>	(4) <b>18 x 31,5 / 46 x 27</b>		<b>387 891 02 72</b>
013.099-00	2	<b>Schraube</b> Screw <b>Vis</b>	(2) <b>M14 x 1,5 x 85</b>		
013.149-00	3	<b>Abstandrohr</b> Spacer tube <b>Tube entretoise</b>	(2) <b>14 x 18 x 50</b>		
010.252-00	4	<b>Sicherungsmutter</b> Lock nut <b>Contre-écrou</b>	(2) <b>M14 x 1,5</b>	<b>DIN 980</b>	<b>913002 014002</b>

013

passend für / to fit / correspondant à Mercedes Benz

**Rep. - Satz für Fahrerhauslagerung**  
 Repair kit for cab suspension  
**Jeu de réparation de la cabine**



Artikelnummer Part Number N° de pièce	Abbildung Illustration Illustration	Bezeichnung Description Description	Abmessung Dimension Dimension	Bemerkung Remark Remarque	OE Nr. OE - no. Ref. oe.
<b>013.155-00</b>	1 - 5	<b>Rep. - Satz</b> Repair kit <b>Jeu de réparation</b>	<b>bestehend aus:</b> consisting of: <b>se composant de:</b>		<b>620 310 01 77</b>
013.098-00	1	<b>Büchse</b> Bush <b>Douille</b>	(4) 18 x 31,5 / 46 x 27		387 891 02 72
010.286-00	2	<b>Schraube</b> Screw <b>Vis</b>	(2) M14 x 1,5 x 85	DIN 960	000960 014245
013.149-00	3	<b>Abstandrohr</b> Spacer tube <b>Tube entretoise</b>	(2) 14 x 18 x 50		
013.154-00	4	<b>Abstandrohr</b> Spacer tube <b>Tube entretoise</b>	(2) 14 x 18 x 10		
010.252-00	5	<b>Sicherungsmutter</b> Lock nut <b>Contre-écrou</b>	(2) M14 x 1,5	DIN 980	913002 014002

passend für / to fit / correspondant à Mercedes Benz

**Rep. - Satz für Fahrerhauslagerung**  
 Repair kit for cab suspension  
**Jeu de réparation de la cabine**



Artikelnummer Part Number N° de pièce	Abbildung Illustration Illustration	Bezeichnung Description Description	Abmessung Dimension Dimension	Bemerkung Remark Remarque	OE Nr. OE - no. Ref. oe.
<b>013.260-00</b>	1 - 5	<b>Rep. - Satz</b> Repair kit <b>Jeu de réparation</b>	<b>bestehend aus:</b> consisting of: <b>se composant de:</b>		<b>381 586 00 31</b>
013.262-00	1	<b>Bolzen</b> Bolt <b>Boulon</b>	(2) 25 x 35 / 169 x 175		381 317 21 74
013.261-00	2	<b>Silentblock</b> Silentbloc <b>Silentbloc</b>	(2)		381 317 15 12
013.263-00	3	<b>Gummipuffer</b> Rubber buffer <b>Amortisseur en caoutchouc</b>	(4)		381 317 14 12
010.152-00	4	<b>Sicherungsmutter</b> Lock nut <b>Contre-écrou</b>	(2) M16 x 1,5	DIN 913	913004 016004
013.198-00	5	<b>Scheibe</b> Washer <b>Rondelle</b>	(2) 17 x 40 x 6	DIN 7349	007349 017002

013

passend für / to fit / correspondant à Mercedes Benz

**Rep. - Satz für Fahrerhauslagerung**  
 Repair kit for cab suspension  
**Jeu de réparation de la cabine**



Artikelnummer Part Number N° de pièce	Abbildung Illustration Illustration	Bezeichnung Description Description	Abmessung Dimension Dimension	Bemerkung Remark Remarque	OE Nr. OE - no. Ref. oe.
<b>013.264-00</b>	1 - 6	<b>Rep. - Satz</b> Repair kit <b>Jeu de réparation</b>	<b>bestehend aus:</b> consisting of: <b>se composant de:</b>		<b>620 586 00 31</b>
013.266-00	1	<b>Bolzen</b> Bolt <b>Boulon</b>	(2) 25 x 33 / 225 x 216		
013.265-00	2	<b>Silentblock</b> Silentbloc <b>Silentbloc</b>	(2)		<b>381 317 17 12</b>
013.263-00	3	<b>Gummipuffer</b> Rubber buffer <b>Amortisseur en caoutchouc</b>	(4)		<b>381 317 14 12</b>
010.152-00	4	<b>Sicherungsmutter</b> Lock nut <b>Contre-écrou</b>	(2) M16 x 1,5	<b>DIN 913</b>	<b>913004 016004</b>
013.198-00	5	<b>U - Scheibe</b> Washer <b>Rondelle</b>	(2) 17 x 40 x 6	<b>DIN 7349</b>	<b>007349 017002</b>
013.267-00	6	<b>Scheibe</b> Washer <b>Rondelle</b>	(2) 25 x 80 x 8		



passend für / to fit / correspondant à Mercedes Benz

**Rep. - Satz für Fahrerhauslagerung**  
 Repair kit for cab suspension  
**Jeu de réparation de la cabine**



Artikelnummer Part Number N° de pièce	Abbildung Illustration Illustration	Bezeichnung Description Description	Abmessung Dimension Dimension	Bemerkung Remark Remarque	OE Nr. OE - no. Ref. oe.
<b>013.268-00</b>	1 - 5	<b>Rep. - Satz</b> Repair kit <b>Jeu de réparation</b>	<i>bestehend aus:</i> consisting of: <i>se composant de:</i>		<b>655 890 29 03</b>
013.269-00	1	<b>Abstandrohr</b> Spacer tube <b>Tube entretoise</b>	(2) 16 x 25 x 103		
013.261-00	2	<b>Silentblock</b> Silentbloc <b>Silentbloc</b>	(2)		<b>381 317 15 12</b>
013.263-00	3	<b>Gummipuffer</b> Rubber buffer <b>Amortisseur en caoutchouc</b>	(4)		<b>381 317 14 12</b>
010.518-00	4	<b>Sicherungsmutter</b> Lock nut <b>Contre-écrou</b>	(2) M16 x 1,5	<b>DIN 980-10</b>	<b>913004 016005</b>
800.540-53	5	<b>Schraube</b> Screw <b>Vis</b>	(2) M16 x 1,5 x 140	<b>DIN 960-10.9</b>	

013



*passend für / to fit / correspondant à* Mercedes Benz

**Buchse für hintere Fahrerhauslagerung**  
 Bush for cab suspension, rear  
*Douille pour suspension de la cabine, arrière*



<i>Artikelnummer</i> Part Number <i>N° de pièce</i>	<i>Abmessung</i> Dimension <i>Dimension</i>	<i>OE Nr.</i> Oe - no. <i>Réf. oe.</i>
<b>013.253-00</b>	<b>22 x 40 / 48 x 33</b>	<b>363 891 07 17</b>

**Buchse für vordere Fahrerhauslagerung**  
 Bush for cab suspension, front  
*Douille pour suspension de la cabine, avant*



<i>Artikelnummer</i> Part Number <i>N° de pièce</i>	<i>Abbildung</i> Illustration <i>Illustration</i>	<i>Abmessung</i> Dimension <i>Dimension</i>	<i>OE Nr.</i> Oe - no. <i>Réf. oe.</i>
<b>013.261-00</b>	<b>1</b>	<b>25 x 60 / 75 x 65</b>	<b>381 317 15 12</b>
<b>013.265-00</b>	<b>1</b>	<b>25 x 59,5 / 75 x 81</b>	<b>381 317 17 12</b>
<b>013.263-00</b>	<b>2</b>	<b>50 x 89 x 18</b>	<b>381 317 14 12</b>

passend für / to fit / correspondant à Mercedes Benz

**INHALT - FEDERAUFHÄNGUNGSTEILE**  
**INDEX - SPRING SUSPENSION PARTS**  
**INDEX - PIÈCES DE RESSORT**

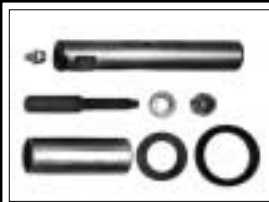

Seite  
page  
page

**D**



002 - 045	Federbolzen - Sätze
046	Federbolzen
047	Feder- und Gehängebüchsen
048	Dichtringe und Scheiben
049 - 050	Gummibüchsen / Kunststoffbüchse / Gummi-Federbüchsen
051	Silentbüchsen für Federlagerung / Schrauben / Muttern
052 - 053	Rep. - Sätze Schrauben / Federauflagen / Gummilager
054	Federgehänge / Federböcke

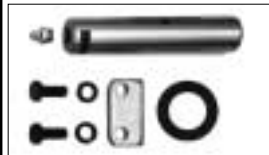

Seite  
page  
page

**GB**



002 - 045	Spring pin repair kits
046	Spring pins
047	Spring bushes and shackle bushes
048	Seal rings and washers
049 - 050	Rubber bushes / Bush, plastic / Rubber spring bushes
051	Bushes for spring suspension / Screws and Nuts
052 - 053	Repair kits screw / Plates and spring pads
054	Spring shackles / Spring brackets

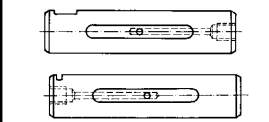
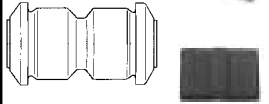

Seite  
page  
page

**F**

002 - 045	Jeux d'axe de ressort
046	Axes de ressort
047	Douilles
048	Jointes et rondelles
049 - 050	Douilles caoutchouc / Douilles, plastique
051	Douilles pour la suspension des ressorts / Vis et Ecrous
052 - 053	Jeux de réparation / Plateaus / Semelles de ressort
054	Jumelles de ressort / Main de ressort

014



passend für / to fit / correspondant à Mercedes Benz

**Federbolzen - Satz**  
Spring pin repair kit  
*Jeu d'axe de ressort*

**20 x 128**

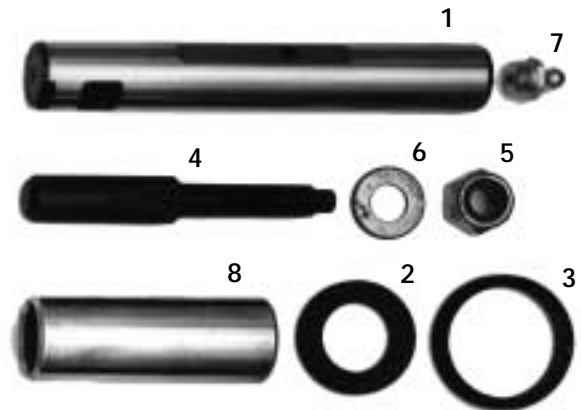

Artikelnummer Part Number N° de pièce	Abbildung Illustration Illustration	Bezeichnung Description Description	Abmessung Dimension Dimension	Bemerkung Remark Remarque	OE Nr. OE - no. Réf. oe.
<b>014.072-20</b>	<b>1 - 8</b>	<b>Rep. - Satz</b> Repair kit <i>Jeu de réparation</i>	<b>bestehend aus:</b> consisting of: <i>se composant de:</i>	<b>Büchse ohne Nut</b> Bush w/o groove <i>Douille sans gorge</i>	<b>314 320 03 65</b> (314 586 04 32)
014.071-00	1	Federbolzen Spring pin <i>Axe de ressort</i>	(1) 20 x 128		314 322 02 30
014.151-00	2	Scheibe Washer <i>Rondelle</i>	(1) 20 x 33 x 4,0		314 322 01 76
014.151-10	2	Scheibe Washer <i>Rondelle</i>	(1) 20 x 33 x 4,2		314 322 02 76
014.152-00	3	Dichtring Seal ring <i>Joint</i>	(2) 32 x 39 x 5		002 997 29 40
014.030-00	4	Keilschraube Screw <i>Vis</i>	(1) 14 x 88		352 990 03 37
010.138-00	5	Mutter Nut <i>Ecrou</i>	(1) M10	DIN 985	000985 010001
010.110-00	6	U -Scheibe Washer <i>Rondelle</i>	(1) A 10,5	DIN 125	000125 010516
010.146-00	7	Schmiernippel Grease nipple <i>Graisneur</i>	(1) AM 10 x 1	DIN 71412	071412 010100
010.147-00	7	Schmiernippel Grease nipple <i>Graisneur</i>	(1) BM 10 x 1	DIN 71412	071412 010200
014.073-00	8	Federbüchse Spring bush <i>Douille</i>	(1) 20 x 25 x 67		314 321 00 50

Aufgeführte Original-Ersatzteilenummern dienen nur zu Vergleichszwecken und dürfen in Rechnungen und Lieferscheinen an die Fahrzeugbesitzer nicht erscheinen. OE part nos serve for comparison and reference only. Les numéros d'origine ont seulement pour but la comparaison. Il n'est pas permis de mentionner les numéros d'origine dans les factures adressées aux propriétaires des poids lourds et remorques.



passend für / to fit / correspondant à Mercedes Benz

**Federbolzen - Satz**  
Spring pin repair kit  
*Jeu d'axe de ressort*

**20 x 128**



Artikelnummer Part Number N° de pièce	Abbildung Illustration Illustration	Bezeichnung Description Description	Abmessung Dimension Dimension	Bemerkung Remark Remarque	OE Nr. OE - no. Réf. oe.
<b>014.072-10</b>	1 - 7	<b>Rep. - Satz</b> Repair kit <i>Jeu de réparation</i>	<b>bestehend aus:</b> consisting of: <i>se composant de:</i>		<b>314 586 01 32</b>
014.071-00	1	<b>Federbolzen</b> Spring pin <i>Axe de ressort</i>	(1) 20 x 128		314 322 02 30
014.151-00	2	<b>Scheibe</b> Washer <i>Rondelle</i>	(1) 20 x 33 x 4,0		314 322 01 76
014.151-10	2	<b>Scheibe</b> Washer <i>Rondelle</i>	(1) 20 x 33 x 4,2		314 322 02 76
014.152-00	3	<b>Dichtring</b> Seal ring <i>Joint</i>	(2) 32 x 39 x 5		002 997 29 40
014.030-00	4	<b>Keilschraube</b> Screw <i>Vis</i>	(1) 14 x 88		352 990 03 37
010.138-00	5	<b>Mutter</b> Nut <i>Ecrou</i>	(1) M10	DIN 985	000985 010001
010.110-00	6	<b>U -Scheibe</b> Washer <i>Rondelle</i>	(1) A 10,5	DIN 125	000125 010516
010.146-00	7	<b>Schmiernippel</b> Grease nipple <i>Graisneur</i>	(1) AM 10 x 1	DIN 71412	071412 010100
010.147-00	7	<b>Schmiernippel</b> Grease nipple <i>Graisneur</i>	(1) BM 10 x 1	DIN 71412	071412 010200

Aufgeführte Original-Ersatzteilenumern dienen nur zu Vergleichszwecken und dürfen in Rechnungen und Lieferscheinen an die Fahrzeugbesitzer nicht erscheinen. OE part nos serve for comparison and reference only. Les numéros d'origine ont seulement pour but la comparaison. Il n'est pas permis de mentionner les numéros d'origine dans les factures adressées aux propriétaires des poids lourds et remorques.



passend für / to fit / correspondant à Mercedes Benz

**Federbolzen - Satz**  
Spring pin repair kit  
**Jeu d'axe de ressort**

**25 x 112**

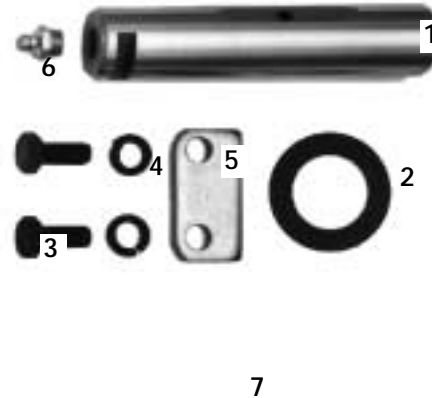

Artikelnummer Part Number N° de pièce	Abbildung Illustration Illustration	Bezeichnung Description Description	Abmessung Dimension Dimension	Bemerkung Remark Remarque	OE Nr. OE - no. Réf. oe.
<b>014.044-20</b>	1 - 7	<b>Rep. - Satz</b> Repair kit <b>Jeu de réparation</b>	<b>bestehend aus:</b> consisting of: <b>se composant de:</b>	<b>Büchse ohne Nut</b> Bush w/o groove <b>Douille sans gorge</b>	<b>322 320 00 65</b> (322 586 01 32)
014.043-00	1	<b>Federbolzen</b> Spring pin <b>Axe de ressort</b>	(1) 25 x 112		322 322 00 30
014.046-10	2	<b>Scheibe</b> Washer <b>Rondelle</b>	(2) 25,5 x 42 x 0,5		312 325 00 52
010.121-00	3	<b>Schraube</b> Screw <b>Vis</b>	(2) 8 x 18	DIN 933	000933 008145
010.149-00	4	<b>Federring</b> Spring washer <b>Rondelle à ressort</b>	(2) A8	DIN 127	912004 008102
014.046-00	5	<b>Sicherungsblech</b> Lock plate <b>Tôle de sécurité</b>	(1) 46 x 23 x 6		312 994 13 09
010.146-00	6	<b>Schmiernippel</b> Grease nipple <b>Graisneur</b>	(1) AM 10 x 1	DIN 71412	071412 010100
010.148-00	6	<b>Schmiernippel</b> Grease nipple <b>Graisneur</b>	(1) CM 10 x 1	DIN 71412	071412 010300
014.029-00	7	<b>Federbüchse</b> Spring bush <b>Douille</b>	(1) 25 x 30 x 57		310 325 01 50

passend für / to fit / correspondant à Mercedes Benz

**Federbolzen - Satz**  
Spring pin repair kit  
*Jeu d'axe de ressort*

**25 x 117**

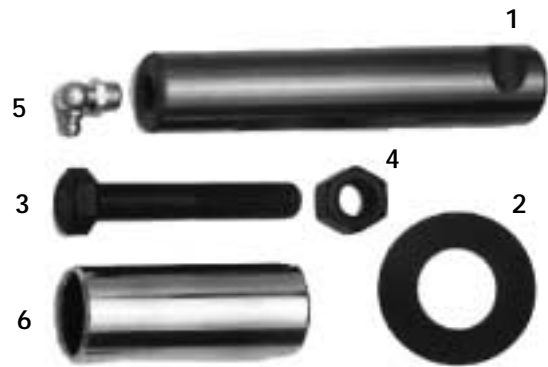

Artikelnummer Part Number N° de pièce	Abbildung Illustration Illustration	Bezeichnung Description Description	Abmessung Dimension Dimension	Bemerkung Remark Remarque	OE Nr. OE - no. Réf. oe.
<b>014.097-20</b>	1 - 6	<b>Rep. - Satz</b> Repair kit <i>Jeu de réparation</i>	<b>bestehend aus:</b> consisting of: <i>se composant de:</i>	<b>Büchse ohne Nut</b> Bush w/o groove <i>Douille sans gorge</i>	<b>338 320 01 65</b> (338 586 02 32)
014.096-00	1	<b>Federbolzen</b> Spring pin <i>Axe de ressort</i>	(1) 25 x 117		354 322 00 30
014.159-00	2	<b>Scheibe</b> Washer <i>Rondelle</i>	(1) 25 x 48 x 2,0		304 322 09 62
014.159-10	2	<b>Scheibe</b> Washer <i>Rondelle</i>	(1) 25 x 48 x 2,2		304 322 10 62
014.159-20	2	<b>Scheibe</b> Washer <i>Rondelle</i>	(1) 25 x 48 x 2,5		304 322 11 62
010.134-00	3	<b>Schraube</b> Screw <i>Vis</i>	(1) M12 x 1,5 x 65	DIN 960	000960 012199
010.124-00	4	<b>Mutter</b> Nut <i>Ecrou</i>	(1) M12 x 1,5	DIN 934	000934 012022
010.148-00	5	<b>Schmiernippel</b> Grease nipple <i>Graisser</i>	(1) CM 10 x 1	DIN 71412	071412 010300
014.059-00	6	<b>Federbüchse</b> Spring bush <i>Douille</i>	(1) 25 x 30 x 67		352 322 00 50



passend für / to fit / correspondant à Mercedes Benz

**Federbolzen - Satz**  
Spring pin repair kit  
*Jeu d'axe de ressort*

**25 x 117**



Artikelnummer Part Number N° de pièce	Abbildung Illustration Illustration	Bezeichnung Description Description	Abmessung Dimension Dimension	Bemerkung Remark Remarque	OE Nr. OE - no. Réf. oe.
<b>014.026-20</b>	<b>1 - 6</b>	<b>Rep. - Satz</b> Repair kit <i>Jeu de réparation</i>	<b>bestehend aus:</b> consisting of: <i>se composant de:</i>	<b>Büchse ohne Nut</b> Bush w/o groove <i>Douille sans gorge</i>	<b>310 325 00 22</b>
014.026-00	1	Federbolzen Spring pin <i>Axe de ressort</i>	(1) 25 x 117		310 325 00 22
014.030-00	2	Keilschraube Screw <i>Vis</i>	(1) 14 x 88		352 990 03 37
010.110-00	3	U -Scheibe Washer <i>Rondelle</i>	(1) A 10,5	DIN 125	000125 010516
010.138-00	4	Mutter Nut <i>Ecrou</i>	(1) M10	DIN 985	000985 010001
010.146-00	5	Schmiernippel Grease nipple <i>Graisser</i>	(1) AM 10 x 1	DIN 71412	071412 010100
014.029-00	6	Federbüchse Spring bush <i>Douille</i>	(1) 25 x 30 x 57		310 325 01 50

passend für / to fit / correspondant à Mercedes Benz

**Federbolzen - Satz**  
Spring pin repair kit  
*Jeu d'axe de ressort*

**25 x 122**

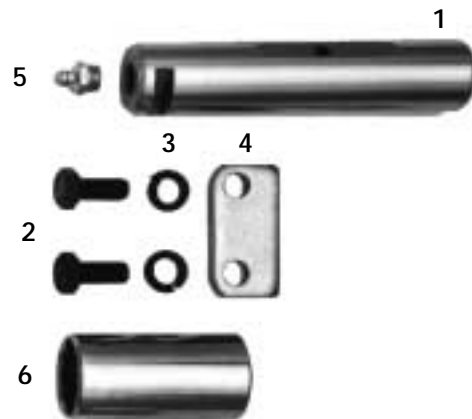

Artikelnummer Part Number N° de pièce	Abbildung Illustration Illustration	Bezeichnung Description Description	Abmessung Dimension Dimension	Bemerkung Remark Remarque	OE Nr. OE - no. Réf. oe.
<b>014.058-20</b>	1 - 6	<b>Rep. - Satz</b> Repair kit <i>Jeu de réparation</i>	<b>bestehend aus:</b> consisting of: <i>se composant de:</i>	<b>Büchse ohne Nut</b> Bush w/o groove <i>Douille sans gorge</i>	<b>340 320 03 64</b> (340 320 00 65) (340 586 03 32)
014.057-00	1	<b>Federbolzen</b> Spring pin <i>Axe de ressort</i>	(1) 25 x 122		340 322 01 30
010.121-00	2	<b>Schraube</b> Screw <i>Vis</i>	(2) 8 x 18	DIN 933	000933 008145
010.149-00	3	<b>Federring</b> Spring washer <i>Rondelle à ressort</i>	(2) A8	DIN 127	912004 008102
014.046-00	4	<b>Sicherungsblech</b> Lock plate <i>Tôle de sécurité</i>	(1) 46 x 23 x 6		312 994 13 09
014.061-00	4	<b>Sicherungsblech</b> Lock plate <i>Tôle de sécurité</i>	(1) 46 x 22 x 5		312 994 12 09
010.146-00	5	<b>Schmiernippel</b> Grease nipple <i>Graisneur</i>	(1) AM 10 x 1	DIN 71412	071412 010100
014.059-00	6	<b>Federbüchse</b> Spring bush <i>Douille</i>	(1) 25 x 30 x 67		352 322 00 50



passend für / to fit / correspondant à Mercedes Benz

**Federbolzen - Satz**  
Spring pin repair kit  
*Jeu d'axe de ressort*

**25 x 126**

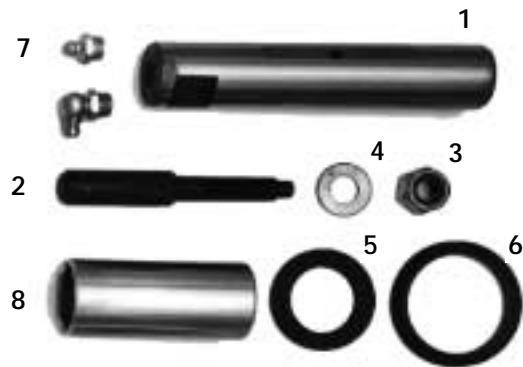

Artikelnummer Part Number N° de pièce	Abbildung Illustration Illustration	Bezeichnung Description Description	Abmessung Dimension Dimension	Bemerkung Remark Remarque	OE Nr. OE - no. Réf. oe.
<b>014.161-40</b>	<b>1 - 8</b>	<b>Rep. - Satz</b> Repair kit <i>Jeu de réparation</i>	<b>bestehend aus:</b> consisting of: <i>se composant de:</i>	<b>Büchse mit Nut</b> Bush with groove <i>Douille avec gorge</i>	<b>385 320 01 65</b> (358 320 00 65) (358 586 03 32) (358 586 00 32)
014.160-00	1	Federbolzen Spring pin <i>Axe de ressort</i>	(1) 25 x 126		385 322 00 30
014.030-00	2	Keilschraube Screw <i>Vis</i>	(1) 14 x 88		352 990 03 37
010.138-00	3	Mutter Nut <i>Ecrou</i>	(1) M10	DIN 985	000985 010001
010.110-00	4	U -Scheibe Washer <i>Rondelle</i>	(1) A 10,5	DIN 125	000125 010516
014.153-00	5	Scheibe Washer / <i>Rondelle</i>	(1) 25 x 39 x 4,0		352 323 03 76
014.153-10	5	Scheibe Washer / <i>Rondelle</i>	(1) 25 x 39 x 4,2		352 323 04 76
014.153-20	5	Scheibe Washer / <i>Rondelle</i>	(1) 25 x 39 x 4,3		352 323 05 76
014.154-00	6	Dichtring Seal ring <i>Joint</i>	(2) 38 x 48 x 5		002 997 31 40
010.146-00	7	Schmiernippel Grease nipple <i>Graisseur</i>	(1) AM 10 x 1	DIN 71412	071412 010100
014.059-10	8	Federbüchse Spring bush <i>Douille</i>	(1) 25 x 30 x 67	mit Schmiernut with oil groove <i>avec gorge</i>	352 322 00 50

Aufgeführte Original-Ersatzteilenumern dienen nur zu Vergleichszwecken und dürfen in Rechnungen und Lieferscheinen an die Fahrzeugbesitzer nicht erscheinen. OE part nos serve for comparison and reference only. Les numéros d'origine ont seulement pour but la comparaison. Il n'est pas permis de mentionner les numéros d'origine dans les factures adressées aux propriétaires des poids lourds et remorques.

passend für / to fit / correspondant à Mercedes Benz

**Federbolzen - Satz**  
Spring pin repair kit  
*Jeu d'axe de ressort*

**25 x 126**

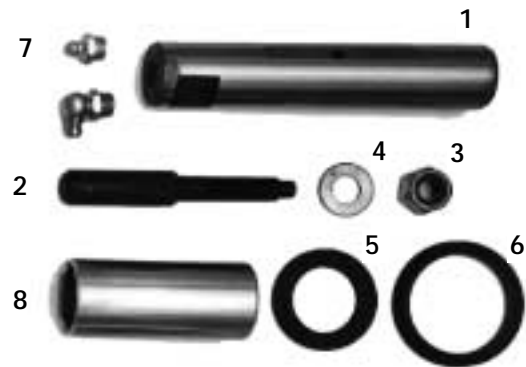

Artikelnummer Part Number N° de pièce	Abbildung Illustration Illustration	Bezeichnung Description Description	Abmessung Dimension Dimension	Bemerkung Remark Remarque	OE Nr. OE - no. Réf. oe.
<b>014.161-20</b>	<b>1 - 8</b>	<b>Rep. - Satz</b> Repair kit <i>Jeu de réparation</i>	<b>bestehend aus:</b> consisting of: <i>se composant de:</i>	<b>Büchse ohne Nut</b> Bush w/o groove <i>Douille sans gorge</i>	
014.160-00	1	Federbolzen Spring pin <i>Axe de ressort</i>	(1) 25 x 126		385 322 00 30
014.030-00	2	Keilschraube Screw <i>Vis</i>	(1) 14 x 88		352 990 03 37
010.138-00	3	Mutter Nut <i>Ecrou</i>	(1) M10	DIN 985	000985 010001
010.110-00	4	U -Scheibe Washer <i>Rondelle</i>	(1) A 10,5	DIN 125	000125 010516
014.153-00	5	Scheibe Washer / <i>Rondelle</i>	(1) 25 x 39 x 4,0		352 323 03 76
014.153-10	5	Scheibe Washer / <i>Rondelle</i>	(1) 25 x 39 x 4,2		352 323 04 76
014.153-20	5	Scheibe Washer / <i>Rondelle</i>	(1) 25 x 39 x 4,3		352 323 05 76
014.154-00	6	Dichtring Seal ring <i>Joint</i>	(2) 38 x 48 x 5		002 997 31 40
010.146-00	7	Schmiernippel Grease nipple <i>Graisser</i>	(1) AM 10 x 1	DIN 71412	071412 010100
014.059-00	8	Federbüchse Spring bush <i>Douille</i>	(1) 25 x 30 x 67	ohne Schmiernut without oil groove <i>sans gorge</i>	352 322 00 50

Aufgeführte Original-Ersatzteilenumern dienen nur zu Vergleichszwecken und dürfen in Rechnungen und Lieferscheinen an die Fahrzeugbesitzer nicht erscheinen. OE part nos serve for comparison and reference only. Les numéros d'origine ont seulement pour but la comparaison. Il n'est pas permis de mentionner les numéros d'origine dans les factures adressées aux propriétaires des poids lourds et remorques.



passend für / to fit / correspondant à Mercedes Benz

**Federbolzen - Satz**  
Spring pin repair kit  
*Jeu d'axe de ressort*

**25 x 126**

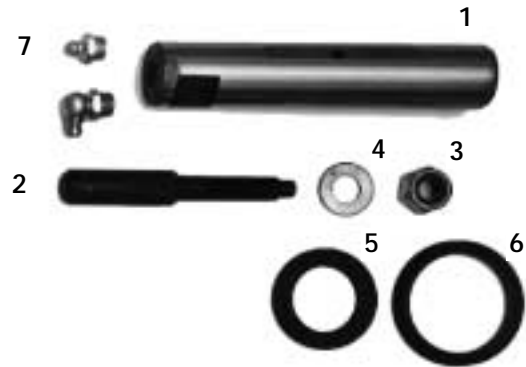

Artikelnummer Part Number N° de pièce	Abbildung Illustration Illustration	Bezeichnung Description Description	Abmessung Dimension Dimension	Bemerkung Remark Remarque	OE Nr. OE - no. Réf. oe.
<b>014.161-10</b>	1 - 7	<b>Rep. - Satz</b> Repair kit <i>Jeu de réparation</i>	<b>bestehend aus:</b> consisting of: <i>se composant de:</i>		<b>385 586 00 32</b>
014.160-00	1	<b>Federbolzen</b> Spring pin <i>Axe de ressort</i>	(1) 25 x 126		385 322 00 30
014.030-00	2	<b>Keilschraube</b> Screw <i>Vis</i>	(1) 14 x 88		352 990 03 37
010.138-00	3	<b>Mutter</b> Nut <i>Ecrou</i>	(1) M10	DIN 985	000985 010001
010.110-00	4	<b>U -Scheibe</b> Washer <i>Rondelle</i>	(1) A 10,5	DIN 125	000125 010516
014.153-00	5	<b>Scheibe</b> Washer <i>Rondelle</i>	(1) 25 x 39 x 4,0		352 323 03 76
014.153-10	5	<b>Scheibe</b> Washer <i>Rondelle</i>	(1) 25 x 39 x 4,2		352 323 04 76
014.153-20	5	<b>Scheibe</b> Washer <i>Rondelle</i>	(1) 25 x 39 x 4,3		352 323 05 76
014.154-00	6	<b>Dichtring</b> Seal ring <i>Joint</i>	(2) 38 x 48 x 5		002 997 31 40
010.146-00	7	<b>Schmiernippel</b> Grease nipple <i>Graisser</i>	(1) AM 10 x 1	DIN 71412	071412 010100

Aufgeführte Original-Ersatzteilenumern dienen nur zu Vergleichszwecken und dürfen in Rechnungen und Lieferscheinen an die Fahrzeugbesitzer nicht erscheinen. OE part nos serve for comparison and reference only. Les numéros d'origine ont seulement pour but la comparaison. Il n'est pas permis de mentionner les numéros d'origine dans les factures adressées aux propriétaires des poids lourds et remorques.



passend für / to fit / correspondant à Mercedes Benz

**Federbolzen - Satz**  
Spring pin repair kit  
*Jeu d'axe de ressort*

**25 x 129**

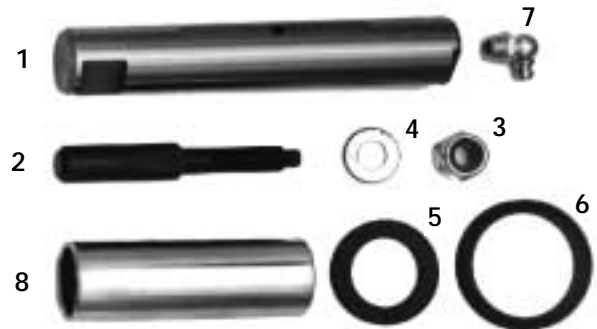

Artikelnummer Part Number N° de pièce	Abbildung Illustration Illustration	Bezeichnung Description Description	Abmessung Dimension Dimension	Bemerkung Remark Remarque	OE Nr. OE - no. Réf. oe.
<b>014.172-40</b>	<b>1 - 8</b>	<b>Rep. - Satz</b> Repair kit <i>Jeu de réparation</i>	<b>bestehend aus:</b> consisting of: <i>se composant de:</i>	<b>Büchse mit Nut</b> Bush with groove <i>Douille avec gorge</i>	<b>352 320 00 65</b>
014.172-00	1	Federbolzen Spring pin <i>Axe de ressort</i>	(1) 25 x 129		342 322 00 30
014.030-00	2	Keilschraube Screw <i>Vis</i>	(1) 14 x 88		352 990 03 37
010.138-00	3	Mutter Nut <i>Ecrou</i>	(1) M10	DIN 985	000985 010001
010.110-00	4	U -Scheibe Washer <i>Rondelle</i>	(1) A 10,5	DIN 125	000125 010516
014.153-00	5	Scheibe Washer <i>Rondelle</i>	(1) 25 x 39 x 4,0		352 323 03 76
014.153-10	5	Scheibe Washer <i>Rondelle</i>	(1) 25 x 39 x 4,2		352 323 04 76
014.153-20	5	Scheibe Washer <i>Rondelle</i>	(1) 25 x 39 x 4,3		352 323 05 76
014.154-00	6	Dichtring Seal ring <i>Joint</i>	(2) 38 x 48 x 5		002 997 31 40
010.148-00	7	Schmiernippel Grease nipple <i>Graisneur</i>	(1) CM 10 x 1	DIN 71412	071412 010300
014.059-10	8	Federbüchse Spring bush <i>Douille</i>	(1) 25 x 30 x 67	mit Schmiernut with oil groove <i>avec gorge</i>	352 322 00 50

Aufgeführte Original-Ersatzteilenumern dienen nur zu Vergleichszwecken und dürfen in Rechnungen und Lieferscheinen an die Fahrzeugbesitzer nicht erscheinen. OE part nos serve for comparison and reference only. Les numéros d'origine ont seulement pour but la comparaison. Il n'est pas permis de mentionner les numéros d'origine dans les factures adressées aux propriétaires des poids lourds et remorques.



passend für / to fit / correspondant à Mercedes Benz

**Federbolzen - Satz**  
Spring pin repair kit  
*Jeu d'axe de ressort*

**25 x 136**

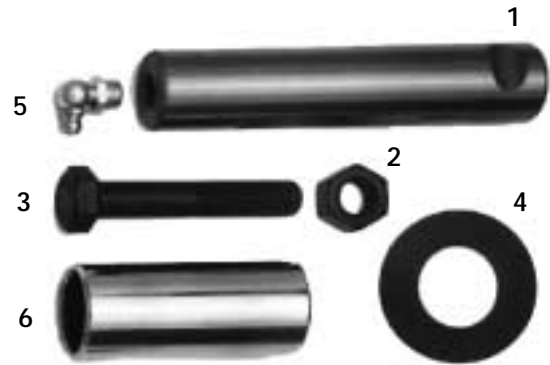

Artikelnummer Part Number N° de pièce	Abbildung Illustration Illustration	Bezeichnung Description Description	Abmessung Dimension Dimension	Bemerkung Remark Remarque	OE Nr. OE - no. Réf. oe.
<b>014.123-20</b>	1 - 6	<b>Rep. - Satz</b> Repair kit <i>Jeu de réparation</i>	<b>bestehend aus:</b> consisting of: <i>se composant de:</i>	<b>Büchse ohne Nut</b> Bush w/o groove <i>Douille sans gorge</i>	<b>325 320 00 65</b> (335 586 01 32)
014.122-00	1	<b>Federbolzen</b> Spring pin <i>Axe de ressort</i>	(1) 25 x 136		335 322 00 30
010.124-00	2	<b>Mutter</b> Nut <i>Ecrou</i>	(1) M12 x 1,5	DIN 934	000934 012022
010.134-00	3	<b>Schraube</b> Screw <i>Vis</i>	(1) M12 x 1,5 x 65	DIN 960	000960 012199
014.159-00	4	<b>Scheibe</b> Washer <i>Rondelle</i>	(1) 25 x 48 x 2,0		304 322 09 62
014.159-10	4	<b>Scheibe</b> Washer <i>Rondelle</i>	(1) 25 x 48 x 2,2		304 322 10 62
014.159-20	4	<b>Scheibe</b> Washer <i>Rondelle</i>	(1) 25 x 48 x 2,5		304 322 11 62
010.148-00	5	<b>Schmiernippel</b> Grease nipple <i>Graisser</i>	(1) CM 10 x 1	DIN 71412	071412 010300
014.111-00	6	<b>Federbüchse</b> Spring bush <i>Douille</i>	(1) 25 x 30 x 81		304 321 01 50

Aufgeführte Original-Ersatzteilenummern dienen nur zu Vergleichszwecken und dürfen in Rechnungen und Lieferscheinen an die Fahrzeugbesitzer nicht erscheinen. OE part nos serve for comparison and reference only. Les numéros d'origine ont seulement pour but la comparaison. Il n'est pas permis de mentionner les numéros d'origine dans les factures adressées aux propriétaires des poids lourds et remorques.

passend für / to fit / correspondant à Mercedes Benz

**Federbolzen - Satz**  
Spring pin repair kit  
*Jeu d'axe de ressort*

**25 x 138**



Artikelnummer Part Number N° de pièce	Abbildung Illustration Illustration	Bezeichnung Description Description	Abmessung Dimension Dimension	Bemerkung Remark Remarque	OE Nr. OE - no. Réf. oe.
<b>014.138-40</b>	<b>1 - 8</b>	<b>Rep. - Satz</b> Repair kit <i>Jeu de réparation</i>	<b>bestehend aus:</b> consisting of: <i>se composant de:</i>	<b>Büchse mit Nut</b> Bush with groove <i>Douille avec gorge</i>	<b>395 320 01 65</b>
014.137-00	1	Federbolzen Spring pin <i>Axe de ressort</i>	(1) 25 x 138		395 322 04 30
014.030-00	2	Keilschraube Screw <i>Vis</i>	(1) 14 x 88		352 990 03 37
010.138-00	3	Mutter Nut <i>Ecrou</i>	(1) M10	DIN 985	000985 010001
010.110-00	4	U -Scheibe Washer <i>Rondelle</i>	(1) A 10,5	DIN 125	000125 010516
014.153-00	5	Scheibe Washer <i>Rondelle</i>	(1) 25 x 39 x 4,0		352 323 03 76
014.153-10	5	Scheibe Washer <i>Rondelle</i>	(1) 25 x 39 x 4,2		352 323 04 76
014.153-20	5	Scheibe Washer <i>Rondelle</i>	(1) 25 x 39 x 4,3		352 323 05 76
014.154-00	6	Dichtring Seal ring <i>Joint</i>	(2) 38 x 48 x 5		002 997 31 40
010.148-00	7	Schmiernippel Grease nipple <i>Graisneur</i>	(1) CM 10 x 1	DIN 71412	071412 010300
014.111-10	8	Federbüchse Spring bush <i>Douille</i>	(1) 25 x 30 x 81	mit Schmiernut with oil groove <i>avec gorge</i>	304 321 01 50

Aufgeführte Original-Ersatzteilenumern dienen nur zu Vergleichszwecken und dürfen in Rechnungen und Lieferscheinen an die Fahrzeugbesitzer nicht erscheinen. OE part nos serve for comparison and reference only. Les numéros d'origine ont seulement pour but la comparaison. Il n'est pas permis de mentionner les numéros d'origine dans les factures adressées aux propriétaires des poids lourds et remorques.

passend für / to fit / correspondant à Mercedes Benz

**Federbolzen - Satz**  
Spring pin repair kit  
*Jeu d'axe de ressort*

**25 x 138**



Artikelnummer Part Number N° de pièce	Abbildung Illustration Illustration	Bezeichnung Description Description	Abmessung Dimension Dimension	Bemerkung Remark Remarque	OE Nr. OE - no. Réf. oe.
<b>014.138-20</b>	<b>1 - 8</b>	<b>Rep. - Satz</b> Repair kit <i>Jeu de réparation</i>	<b>bestehend aus:</b> consisting of: <i>se composant de:</i>	<b>Büchse ohne Nut</b> Bush w/o groove <i>Douille sans gorge</i>	
014.137-00	1	Federbolzen Spring pin <i>Axe de ressort</i>	(1) 25 x 138		395 322 04 30
014.030-00	2	Keilschraube Screw <i>Vis</i>	(1) 14 x 88		352 990 03 37
010.138-00	3	Mutter Nut <i>Ecrou</i>	(1) M10	DIN 985	000985 010001
010.110-00	4	U -Scheibe Washer <i>Rondelle</i>	(1) A 10,5	DIN 125	000125 010516
014.153-00	5	Scheibe Washer <i>Rondelle</i>	(1) 25 x 39 x 4,0		352 323 03 76
014.153-10	5	Scheibe Washer <i>Rondelle</i>	(1) 25 x 39 x 4,2		352 323 04 76
014.153-20	5	Scheibe Washer <i>Rondelle</i>	(1) 25 x 39 x 4,3		352 323 05 76
014.154-00	6	Dichtring Seal ring <i>Joint</i>	(2) 38 x 48 x 5		002 997 31 40
010.148-00	7	Schmiernippel Grease nipple <i>Graisneur</i>	(1) CM 10 x 1	DIN 71412	071412 010300
014.111-00	8	Federbüchse Spring bush <i>Douille</i>	(1) 25 x 30 x 81	ohne Schmiernut without oil groove <i>sans gorge</i>	304 321 01 50

Aufgeführte Original-Ersatzteilenumern dienen nur zu Vergleichszwecken und dürfen in Rechnungen und Lieferscheinen an die Fahrzeugbesitzer nicht erscheinen. OE part nos serve for comparison and reference only. Les numéros d'origine ont seulement pour but la comparaison. Il n'est pas permis de mentionner les numéros d'origine dans les factures adressées aux propriétaires des poids lourds et remorques.

passend für / to fit / correspondant à Mercedes Benz

**Federbolzen - Satz**  
Spring pin repair kit  
*Jeu d'axe de ressort*

**25 x 138**



Artikelnummer Part Number N° de pièce	Abbildung Illustration Illustration	Bezeichnung Description Description	Abmessung Dimension Dimension	Bemerkung Remark Remarque	OE Nr. OE - no. Réf. oe.
<b>014.138-10</b>	1 - 7	<b>Rep. - Satz</b> Repair kit <i>Jeu de réparation</i>	<b>bestehend aus:</b> consisting of: <i>se composant de:</i>		<b>395 586 01 32</b>
014.137-00	1	<b>Federbolzen</b> Spring pin <i>Axe de ressort</i>	(1) 25 x 138		395 322 04 30
014.030-00	2	<b>Keilschraube</b> Screw <i>Vis</i>	(1) 14 x 88		352 990 03 37
010.138-00	3	<b>Mutter</b> Nut <i>Ecrou</i>	(1) M10	DIN 985	000985 010001
010.110-00	4	<b>U -Scheibe</b> Washer <i>Rondelle</i>	(1) A 10,5	DIN 125	000125 010516
014.153-00	5	<b>Scheibe</b> Washer <i>Rondelle</i>	(1) 25 x 39 x 4,0		352 323 03 76
014.153-10	5	<b>Scheibe</b> Washer <i>Rondelle</i>	(1) 25 x 39 x 4,2		352 323 04 76
014.153-20	5	<b>Scheibe</b> Washer <i>Rondelle</i>	(1) 25 x 39 x 4,3		352 323 05 76
014.154-00	6	<b>Dichtring</b> Seal ring <i>Joint</i>	(2) 38 x 48 x 5		002 997 31 40
010.148-00	7	<b>Schmiernippel</b> Grease nipple <i>Graisser</i>	(1) CM 10 x 1	DIN 71412	071412 010300

Aufgeführte Original-Ersatzteilenumern dienen nur zu Vergleichszwecken und dürfen in Rechnungen und Lieferscheinen an die Fahrzeugbesitzer nicht erscheinen. OE part nos serve for comparison and reference only. Les numéros d'origine ont seulement pour but la comparaison. Il n'est pas permis de mentionner les numéros d'origine dans les factures adressées aux propriétaires des poids lourds et remorques.

passend für / to fit / correspondant à Mercedes Benz

**Federbolzen - Satz**  
Spring pin repair kit  
*Jeu d'axe de ressort*

**25 x 140**



Artikelnummer Part Number N° de pièce	Abbildung Illustration Illustration	Bezeichnung Description Description	Abmessung Dimension Dimension	Bemerkung Remark Remarque	OE Nr. OE - no. Réf. oe.
<b>014.076-40</b>	<b>1 - 8</b>	<b>Rep. - Satz</b> Repair kit <i>Jeu de réparation</i>	<b>bestehend aus:</b> consisting of: <i>se composant de:</i>	<b>Büchse mit Nut</b> Bush with groove <i>Douille avec gorge</i>	<b>314 320 00 65</b> (314 586 05 32)
014.075-00	1	Federbolzen Spring pin <i>Axe de ressort</i>	(1) 25 x 140		314 325 00 30
014.030-00	2	Keilschraube Screw <i>Vis</i>	(1) 14 x 88		352 990 03 37
010.138-00	3	Mutter Nut <i>Ecrou</i>	(1) M10	DIN 985	000985 010001
010.110-00	4	U -Scheibe Washer <i>Rondelle</i>	(1) A 10,5	DIN 125	000125 010516
014.153-00	5	Scheibe Washer <i>Rondelle</i>	(1) 25 x 39 x 4,0		352 323 03 76
014.153-10	5	Scheibe Washer <i>Rondelle</i>	(1) 25 x 39 x 4,2		352 323 04 76
014.153-20	5	Scheibe Washer <i>Rondelle</i>	(1) 25 x 39 x 4,3		352 323 05 76
014.154-00	6	Dichtring Seal ring <i>Joint</i>	(2) 38 x 48 x 5		002 997 31 40
010.146-00	7	Schmiernippel Grease nipple <i>Graisneur</i>	(1) AM 10 x 1	DIN 71412	071412 010100
014.077-10	8	Federbüchse Spring bush <i>Douille</i>	(1) 25 x 30 x 77	mit Schmiernut with oil groove <i>avec gorge</i>	316 324 00 50

Aufgeführte Original-Ersatzteilenumern dienen nur zu Vergleichszwecken und dürfen in Rechnungen und Lieferscheinen an die Fahrzeugbesitzer nicht erscheinen. OE part nos serve for comparison and reference only. Les numéros d'origine ont seulement pour but la comparaison. Il n'est pas permis de mentionner les numéros d'origine dans les factures adressées aux propriétaires des poids lourds et remorques.

passend für / to fit / correspondant à Mercedes Benz

**Federbolzen - Satz**  
Spring pin repair kit  
*Jeu d'axe de ressort*

**25 x 140**



Artikelnummer Part Number N° de pièce	Abbildung Illustration Illustration	Bezeichnung Description Description	Abmessung Dimension Dimension	Bemerkung Remark Remarque	OE Nr. OE - no. Réf. oe.
<b>014.076-20</b>	<b>1 - 8</b>	<b>Rep. - Satz</b> Repair kit <i>Jeu de réparation</i>	<b>bestehend aus:</b> consisting of: <i>se composant de:</i>	<b>Büchse ohne Nut</b> Bush w/o groove <i>Douille sans gorge</i>	
014.075-00	1	Federbolzen Spring pin <i>Axe de ressort</i>	(1) 25 x 140		314 325 00 30
014.030-00	2	Keilschraube Screw <i>Vis</i>	(1) 14 x 88		352 990 03 37
010.138-00	3	Mutter Nut <i>Ecrou</i>	(1) M10	DIN 985	000985 010001
010.110-00	4	U -Scheibe Washer <i>Rondelle</i>	(1) A 10,5	DIN 125	000125 010516
014.153-00	5	Scheibe Washer <i>Rondelle</i>	(1) 25 x 39 x 4,0		352 323 03 76
014.153-10	5	Scheibe Washer <i>Rondelle</i>	(1) 25 x 39 x 4,2		352 323 04 76
014.153-20	5	Scheibe Washer <i>Rondelle</i>	(1) 25 x 39 x 4,3		352 323 05 76
014.154-00	6	Dichtring Seal ring <i>Joint</i>	(2) 38 x 48 x 5		002 997 31 40
010.146-00	7	Schmiernippel Grease nipple <i>Graisser</i>	(1) AM 10 x 1	DIN 71412	071412 010100
014.077-00	8	Federbüchse Spring bush <i>Douille</i>	(1) 25 x 30 x 77		316 324 00 50

Aufgeführte Original-Ersatzteilenumern dienen nur zu Vergleichszwecken und dürfen in Rechnungen und Lieferscheinen an die Fahrzeugbesitzer nicht erscheinen. OE part nos serve for comparison and reference only. Les numéros d'origine ont seulement pour but la comparaison. Il n'est pas permis de mentionner les numéros d'origine dans les factures adressées aux propriétaires des poids lourds et remorques.



passend für / to fit / correspondant à Mercedes Benz

**Federbolzen - Satz**  
Spring pin repair kit  
*Jeu d'axe de ressort*

**25 x 140**



Artikelnummer Part Number N° de pièce	Abbildung Illustration Illustration	Bezeichnung Description Description	Abmessung Dimension Dimension	Bemerkung Remark Remarque	OE Nr. OE - no. Réf. oe.
<b>014.076-10</b>	1 - 7	<b>Rep. - Satz</b> Repair kit <i>Jeu de réparation</i>	<b>bestehend aus:</b> consisting of: <i>se composant de:</i>		<b>314 586 02 32</b>
014.075-00	1	<b>Federbolzen</b> Spring pin <i>Axe de ressort</i>	(1) 25 x 140		314 325 00 30
014.030-00	2	<b>Keilschraube</b> Screw <i>Vis</i>	(1) 14 x 88		352 990 03 37
010.138-00	3	<b>Mutter</b> Nut <i>Ecrou</i>	(1) M10	DIN 985	000985 010001
010.110-00	4	<b>U -Scheibe</b> Washer <i>Rondelle</i>	(1) A 10,5	DIN 125	000125 010516
014.153-00	5	<b>Scheibe</b> Washer <i>Rondelle</i>	(1) 25 x 39 x 4,0		352 323 03 76
014.153-10	5	<b>Scheibe</b> Washer <i>Rondelle</i>	(1) 25 x 39 x 4,2		352 323 04 76
014.154-00	6	<b>Dichtring</b> Seal ring <i>Joint</i>	(2) 38 x 48 x 5		002 997 31 40
010.146-00	7	<b>Schmiernippel</b> Grease nipple <i>Graisseur</i>	(1) AM 10 x 1	DIN 71412	071412 010100



**Federbolzen - Satz**  
Spring pin repair kit  
*Jeu d'axe de ressort*

**25 x 140**



Artikelnummer Part Number N° de pièce	Abbildung Illustration Illustration	Bezeichnung Description Description	Abmessung Dimension Dimension	Bemerkung Remark Remarque	OE Nr. OE - no. Réf. oe.
<b>014.135-40</b>	<b>1 - 8</b>	<b>Rep. - Satz</b> Repair kit <i>Jeu de réparation</i>	<b>bestehend aus:</b> consisting of: <i>se composant de:</i>	<b>Büchse mit Nut</b> Bush with groove <i>Douille avec gorge</i>	<b>395 320 02 65</b>
014.134-00	1	Federbolzen Spring pin <i>Axe de ressort</i>	(1) 25 x 140		395 322 03 30
014.030-00	2	Keilschraube Screw <i>Vis</i>	(1) 14 x 88		352 990 03 37
010.138-00	3	Mutter Nut <i>Ecrou</i>	(1) M10	DIN 985	000985 010001
010.110-00	4	U -Scheibe Washer <i>Rondelle</i>	(1) A 10,5	DIN 125	000125 010516
014.153-00	5	Scheibe Washer <i>Rondelle</i>	(1) 25 x 39 x 4,0		352 323 03 76
014.153-10	5	Scheibe Washer <i>Rondelle</i>	(1) 25 x 39 x 4,2		352 323 04 76
014.153-20	5	Scheibe Washer <i>Rondelle</i>	(1) 25 x 39 x 4,3		352 323 05 76
014.154-00	6	Dichtring Seal ring <i>Joint</i>	(2) 38 x 48 x 5		002 997 31 40
010.147-00	7	Schmiernippel Grease nipple <i>Graisneur</i>	(1) BM 10 x 1	DIN 71412	071412 010200
014.111-10	8	Federbüchse Spring bush <i>Douille</i>	(1) 25 x 30 x 81	mit Schmiernut with oil groove <i>avec gorge</i>	304 321 01 50



passend für / to fit / correspondant à Mercedes Benz

**Federbolzen - Satz**  
Spring pin repair kit  
*Jeu d'axe de ressort*

**25 x 140**

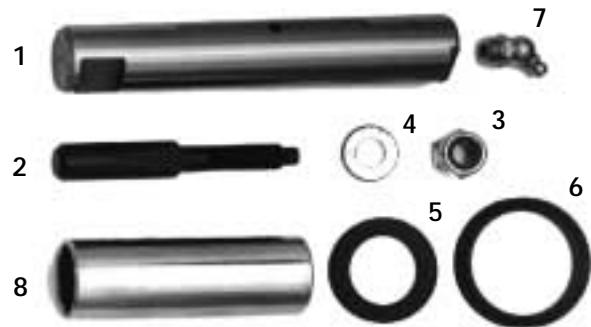

Artikelnummer Part Number N° de pièce	Abbildung Illustration Illustration	Bezeichnung Description Description	Abmessung Dimension Dimension	Bemerkung Remark Remarque	OE Nr. OE - no. Réf. oe.
<b>014.135-20</b>	<b>1 - 8</b>	<b>Rep. - Satz</b> Repair kit <i>Jeu de réparation</i>	<b>bestehend aus:</b> consisting of: <i>se composant de:</i>	<b>Büchse ohne Nut</b> Bush w/o groove <i>Douille sans gorge</i>	
014.134-00	1	Federbolzen Spring pin <i>Axe de ressort</i>	(1) 25 x 140		395 322 03 30
014.030-00	2	Keilschraube Screw <i>Vis</i>	(1) 14 x 88		352 990 03 37
010.138-00	3	Mutter Nut <i>Ecrou</i>	(1) M10	DIN 985	000985 010001
010.110-00	4	U -Scheibe Washer <i>Rondelle</i>	(1) A 10,5	DIN 125	000125 010516
014.153-00	5	Scheibe Washer / <i>Rondelle</i>	(1) 25 x 39 x 4,0		352 323 03 76
014.153-10	5	Scheibe Washer / <i>Rondelle</i>	(1) 25 x 39 x 4,2		352 323 04 76
014.153-20	5	Scheibe Washer / <i>Rondelle</i>	(1) 25 x 39 x 4,3		352 323 05 76
014.154-00	6	Dichtring Seal ring <i>Joint</i>	(2) 38 x 48 x 5		002 997 31 40
010.147-00	7	Schmiernippel Grease nipple <i>Graisser</i>	(1) BM 10 x 1	DIN 71412	071412 010200
010.148-00	7	Schmiernippel Grease nipple <i>Graisser</i>	(1) CM 10 x 1	DIN 71412	071412 010300
014.111-00	8	Federbüchse Spring bush <i>Douille</i>	(1) 25 x 30 x 81		304 321 01 50

Aufgeführte Original-Ersatzteilenumern dienen nur zu Vergleichszwecken und dürfen in Rechnungen und Lieferscheinen an die Fahrzeugbesitzer nicht erscheinen. OE part nos serve for comparison and reference only. Les numéros d'origine ont seulement pour but la comparaison. Il n'est pas permis de mentionner les numéros d'origine dans les factures adressées aux propriétaires des poids lourds et remorques.



passend für / to fit / correspondant à Mercedes Benz

**Federbolzen - Satz**  
Spring pin repair kit  
*Jeu d'axe de ressort*

**25 x 140**



Artikelnummer Part Number N° de pièce	Abbildung Illustration Illustration	Bezeichnung Description Description	Abmessung Dimension Dimension	Bemerkung Remark Remarque	OE Nr. OE - no. Réf. oe.
<b>014.135-10</b>	1 - 7	<b>Rep. - Satz</b> Repair kit <i>Jeu de réparation</i>	<b>bestehend aus:</b> consisting of: <i>se composant de:</i>		
014.134-00	1	<b>Federbolzen</b> Spring pin <i>Axe de ressort</i>	(1) 25 x 140		395 322 03 30
014.030-00	2	<b>Keilschraube</b> Screw <i>Vis</i>	(1) 14 x 88		352 990 03 37
010.138-00	3	<b>Mutter</b> Nut <i>Ecrou</i>	(1) M10	DIN 985	000985 010001
010.110-00	4	<b>U -Scheibe</b> Washer <i>Rondelle</i>	(1) A 10,5	DIN 125	000125 010516
014.153-00	5	<b>Scheibe</b> Washer <i>Rondelle</i>	(1) 25 x 39 x 4,0		352 323 03 76
014.153-10	5	<b>Scheibe</b> Washer <i>Rondelle</i>	(1) 25 x 39 x 4,2		352 323 04 76
014.153-20	5	<b>Scheibe</b> Washer <i>Rondelle</i>	(1) 25 x 39 x 4,3		352 323 05 76
014.154-00	6	<b>Dichtring</b> Seal ring <i>Joint</i>	(2) 38 x 48 x 5		002 997 31 40
010.147-00	7	<b>Schmiernippel</b> Grease nipple <i>Graisneur</i>	(1) BM 10 x 1	DIN 71412	071412 010200
010.148-00	7	<b>Schmiernippel</b> Grease nipple <i>Graisneur</i>	(1) CM 10 x 1	DIN 71412	071412 010300

Aufgeführte Original-Ersatzteilenumern dienen nur zu Vergleichszwecken und dürfen in Rechnungen und Lieferscheinen an die Fahrzeugbesitzer nicht erscheinen. OE part nos serve for comparison and reference only. Les numéros d'origine ont seulement pour but la comparaison. Il n'est pas permis de mentionner les numéros d'origine dans les factures adressées aux propriétaires des poids lourds et remorques.



passend für / to fit / correspondant à Mercedes Benz

**Federbolzen - Satz**  
Spring pin repair kit  
*Jeu d'axe de ressort*

**25 x 140**



Artikelnummer Part Number N° de pièce	Abbildung Illustration Illustration	Bezeichnung Description Description	Abmessung Dimension Dimension	Bemerkung Remark Remarque	OE Nr. OE - no. Réf. oe.
<b>014.221-00</b>	<b>1 - 8</b>	<b>Rep. - Satz</b> Repair kit <i>Jeu de réparation</i>	<b>bestehend aus:</b> consisting of: <i>se composant de:</i>	<b>Büchse mit Nut</b> Bush with groove <i>Douille avec gorge</i>	<b>625 320 00 65</b>
014.075-00	1	Federbolzen Spring pin <i>Axe de ressort</i>	(1) 25 x 140		314 325 00 30
014.030-00	2	Keilschraube Screw <i>Vis</i>	(1) 14 x 88		352 990 03 37
010.138-00	3	Mutter Nut <i>Ecrou</i>	(1) M10	DIN 985	000985 010001
010.110-00	4	U -Scheibe Washer <i>Rondelle</i>	(1) A 10,5	DIN 125	000125 010516
014.153-00	5	Scheibe Washer / <i>Rondelle</i>	(2) 25 x 39 x 4,0		352 323 03 76
014.153-10	5	Scheibe Washer / <i>Rondelle</i>	(2) 25 x 39 x 4,2		352 323 04 76
014.153-20	5	Scheibe Washer / <i>Rondelle</i>	(2) 25 x 39 x 4,3		352 323 05 76
014.154-00	6	Dichtring Seal ring <i>Joint</i>	(2) 38 x 48 x 5		002 997 31 40
014.229-00	ohne without sans	Scheibe Washer <i>Rondelle</i>	(2) 25 x 54 x 7		385 322 00 76
010.146-00	7	Schmiernippel Grease nipple / <i>Graisneur</i>	(1) AM 10 x 1	DIN 71412	071412 010100
010.148-00	7	Schmiernippel Grease nipple / <i>Graisneur</i>	(1) CM 10 x 1	DIN 71412	071412 010300
014.059-10	8	Federbüchse Spring bush <i>Douille</i>	(1) 25 x 30 x 67	mit Schmiernut with oil groove <i>avec gorge</i>	352 322 00 50

Aufgeführte Original-Ersatzteilenumern dienen nur zu Vergleichszwecken und dürfen in Rechnungen und Lieferscheinen an die Fahrzeugbesitzer nicht erscheinen. OE part nos serve for comparison and reference only. Les numéros d'origine ont seulement pour but la comparaison. Il n'est pas permis de mentionner les numéros d'origine dans les factures adressées aux propriétaires des poids lourds et remorques.

passend für / to fit / correspondant à Mercedes Benz

**Federbolzen - Satz**  
Spring pin repair kit  
*Jeu d'axe de ressort*

**25 x 140**

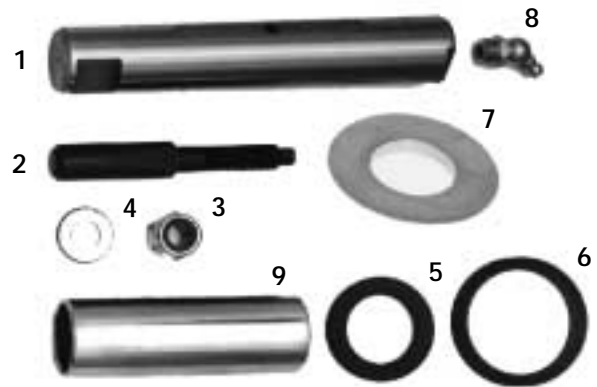

Artikelnummer Part Number N° de pièce	Abbildung Illustration Illustration	Bezeichnung Description Description	Abmessung Dimension Dimension	Bemerkung Remark Remarque	OE Nr. OE - no. Réf. oe.
<b>014.224-00</b>	1 - 9	Rep. - Satz Repair kit <i>Jeu de réparation</i>	<i>bestehend aus:</i> consisting of: <i>se composant de:</i>	<i>Büchse mit Nut</i> Bush with groove <i>Douille avec gorge</i>	619 320 00 65
014.134-00	1	Federbolzen Spring pin <i>Axe de ressort</i>	(1) 25 x 140		395 322 03 30
014.030-00	2	Keilschraube Screw <i>Vis</i>	(1) 14 x 88		352 990 03 37
010.138-00	3	Mutter Nut <i>Ecrou</i>	(1) M10	DIN 985	000985 010001
010.110-00	4	U -Scheibe Washer <i>Rondelle</i>	(1) A 10,5	DIN 125	000125 010516
014.153-00	5	Scheibe Washer / <i>Rondelle</i>	(1) 25 x 39 x 4,0		352 323 03 76
014.153-10	5	Scheibe Washer / <i>Rondelle</i>	(1) 25 x 39 x 4,2		352 323 04 76
014.153-20	5	Scheibe Washer / <i>Rondelle</i>	(1) 25 x 39 x 4,3		352 323 05 76
014.154-00	6	Dichtring Seal ring <i>Joint</i>	(2) 38 x 48 x 5		002 997 31 40
014.229-00	7	Scheibe Washer <i>Rondelle</i>	(2) 25 x 54 x 7		385 322 00 76
010.146-00	8	Schmiernippel Grease nipple / <i>Graisneur</i>	(1) AM 10 x 1	DIN 71412	071412 010100
010.148-00	8	Schmiernippel Grease nipple / <i>Graisneur</i>	(1) CM 10 x 1	DIN 71412	071412 010300
014.059-10	9	Federbüchse Spring bush <i>Douille</i>	(1) 25 x 30 x 67	mit Schmiernut with oil groove <i>avec gorge</i>	352 322 00 50

Aufgeführte Original-Ersatzteilenumern dienen nur zu Vergleichszwecken und dürfen in Rechnungen und Lieferscheinen an die Fahrzeugbesitzer nicht erscheinen. OE part nos serve for comparison and reference only. Les numéros d'origine ont seulement pour but la comparaison. Il n'est pas permis de mentionner les numéros d'origine dans les factures adressées aux propriétaires des poids lourds et remorques.



passend für / to fit / correspondant à Mercedes Benz

**Federbolzen - Satz**  
Spring pin repair kit  
*Jeu d'axe de ressort*

**25 x 143**

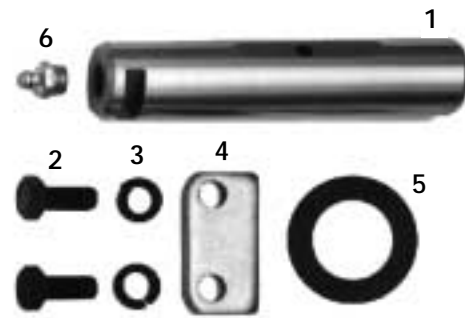

Artikelnummer Part Number N° de pièce	Abbildung Illustration Illustration	Bezeichnung Description Description	Abmessung Dimension Dimension	Bemerkung Remark Remarque	OE Nr. OE - no. Réf. oe.
<b>014.131-10</b>	<b>1 - 6</b>	<b>Rep. - Satz</b> Repair kit <i>Jeu de réparation</i>	<b>bestehend aus:</b> consisting of: <i>se composant de:</i>		
014.131-00	1	Federbolzen Spring pin <i>Axe de ressort</i>	(1) 25 x 143		347 322 00 30
010.121-00	2	Schraube Screw <i>Vis</i>	(2) 8 x 18	DIN 933	000933 008145
010.149-00	3	Federring Spring washer <i>Rondelle à ressort</i>	(2) A8	DIN 127	912004 008102
014.046-00	4	Sicherungsblech Lock plate <i>Tôle de sécurité</i>	(1) 46 x 23 x 6		312 994 13 09
014.159-00	5	Scheibe Washer <i>Rondelle</i>	(1) 25 x 48 x 2,0		304 322 09 62
014.159-10	5	Scheibe Washer <i>Rondelle</i>	(1) 25 x 48 x 2,2		304 322 10 62
014.159-20	5	Scheibe Washer <i>Rondelle</i>	(1) 25 x 48 x 2,5		304 322 11 62
010.146-00	6	Schmiernippel Grease nipple <i>Graisseur</i>	(1) AM 10 x 1	DIN 71412	071412 010100

Aufgeführte Original-Ersatzteilenumern dienen nur zu Vergleichszwecken und dürfen in Rechnungen und Lieferscheinen an die Fahrzeugbesitzer nicht erscheinen. OE part nos serve for comparison and reference only. Les numéros d'origine ont seulement pour but la comparaison. Il n'est pas permis de mentionner les numéros d'origine dans les factures adressées aux propriétaires des poids lourds et remorques.

passend für / to fit / correspondant à Mercedes Benz

**Federbolzen - Satz**  
Spring pin repair kit  
*Jeu d'axe de ressort*

**25 x 160**

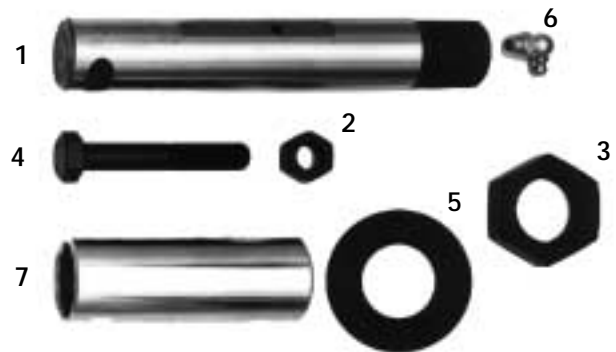

Artikelnummer Part Number N° de pièce	Abbildung Illustration Illustration	Bezeichnung Description Description	Abmessung Dimension Dimension	Bemerkung Remark Remarque	OE Nr. OE - no. Réf. oe.
<b>014.110-40</b>	1 - 7	<b>Rep. - Satz</b> Repair kit <i>Jeu de réparation</i>	<b>bestehend aus:</b> consisting of: <i>se composant de:</i>	<b>Büchse mit Nut</b> Bush with groove <i>Douille avec gorge</i>	<b>329 320 00 65</b>
014.109-00	1	<b>Federbolzen</b> Spring pin <i>Axe de ressort</i>	(1) 25 x 160		304 322 04 30
010.124-00	2	<b>Mutter</b> Nut <i>Ecrou</i>	(1) M12 x 1,5	DIN 934	000934 012022
010.128-00	3	<b>Mutter</b> Nut <i>Ecrou</i>	(2) M24 x 1,5	DIN 936	000936 024000
010.134-00	4	<b>Schraube</b> Screw <i>Vis</i>	(1) M12 x 1,5 x 65	DIN 960	000960 012199
014.159-00	5	<b>Scheibe</b> Washer <i>Rondelle</i>	(1) 25 x 48 x 2,0		304 322 09 62
014.159-10	5	<b>Scheibe</b> Washer <i>Rondelle</i>	(1) 25 x 48 x 2,2		304 322 10 62
014.159-20	5	<b>Scheibe</b> Washer <i>Rondelle</i>	(1) 25 x 48 x 2,5		304 322 11 62
010.148-00	6	<b>Schmiernippel</b> Grease nipple <i>Graisser</i>	(1) CM 10 x 1	DIN 71412	071412 010300
014.111-10	7	<b>Federbüchse</b> Spring bush <i>Douille</i>	(1) 25 x 30 x 81	<i>mit Schmiernut</i> with oil groove <i>avec gorge</i>	304 321 01 50

Aufgeführte Original-Ersatzteilenumern dienen nur zu Vergleichszwecken und dürfen in Rechnungen und Lieferscheinen an die Fahrzeugbesitzer nicht erscheinen. OE part nos serve for comparison and reference only. Les numéros d'origine ont seulement pour but la comparaison. Il n'est pas permis de mentionner les numéros d'origine dans les factures adressées aux propriétaires des poids lourds et remorques.



passend für / to fit / correspondant à Mercedes Benz

**Federbolzen - Satz**  
Spring pin repair kit  
*Jeu d'axe de ressort*

**25 x 160**

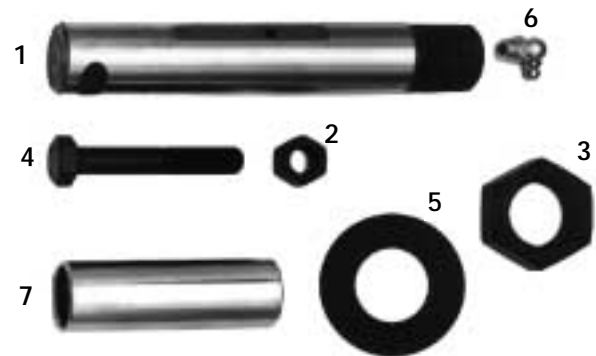

Artikelnummer Part Number N° de pièce	Abbildung Illustration Illustration	Bezeichnung Description Description	Abmessung Dimension Dimension	Bemerkung Remark Remarque	OE Nr. OE - no. Réf. oe.
<b>014.110-10</b>	1 - 7	<b>Rep. - Satz</b> Repair kit <i>Jeu de réparation</i>	<b>bestehend aus:</b> consisting of: <i>se composant de:</i>		
014.109-00	1	<b>Federbolzen</b> Spring pin <i>Axe de ressort</i>	(1) 25 x 160		304 322 04 30
010.124-00	2	<b>Mutter</b> Nut <i>Ecrou</i>	(1) M12 x 1,5	DIN 934	000934 012022
010.128-00	3	<b>Mutter</b> Nut <i>Ecrou</i>	(2) M24 x 1,5	DIN 936	000936 024000
010.134-00	4	<b>Schraube</b> Screw <i>Vis</i>	(1) M12 x 1,5 x 65	DIN 960	000960 012199
014.159-00	5	<b>Scheibe</b> Washer <i>Rondelle</i>	(1) 25 x 48 x 2,0		304 322 09 62
014.159-10	5	<b>Scheibe</b> Washer <i>Rondelle</i>	(1) 25 x 48 x 2,2		304 322 10 62
014.159-20	5	<b>Scheibe</b> Washer <i>Rondelle</i>	(1) 25 x 48 x 2,5		304 322 11 62
010.148-00	6	<b>Schmiernippel</b> Grease nipple <i>Graisneur</i>	(1) CM 10 x 1	DIN 71412	071412 010300
014.111-00	7	<b>Federbüchse</b> Spring bush <i>Douille</i>	(1) 25 x 30 x 81	ohne Schmiernut without oil groove <i>sans gorge</i>	304 321 01 50

Aufgeführte Original-Ersatzteilenumern dienen nur zu Vergleichszwecken und dürfen in Rechnungen und Lieferscheinen an die Fahrzeugbesitzer nicht erscheinen. OE part nos serve for comparison and reference only. Les numéros d'origine ont seulement pour but la comparaison. Il n'est pas permis de mentionner les numéros d'origine dans les factures adressées aux propriétaires des poids lourds et remorques.



passend für / to fit / correspondant à Mercedes Benz

**Federbolzen - Satz**  
Spring pin repair kit  
*Jeu d'axe de ressort*

**30 x 76**



Artikelnummer Part Number N° de pièce	Abbildung Illustration Illustration	Bezeichnung Description Description	Abmessung Dimension Dimension	Bemerkung Remark Remarque	OE Nr. OE - no. Réf. oe.
<b>014.195-00</b>	1 - 9	Rep. - Satz Repair kit <i>Jeu de réparation</i>	<i>bestehend aus:</i> consisting of: <i>se composant de:</i>		
014.196-00	1	Federbolzen Spring pin <i>Axe de ressort</i>	(2) 17 x 30 x 76		310 322 00 30
010.152-00	2	Mutter Nut <i>Ecrou</i>	(3) M16 x 1,5	DIN 980	913004 016004
014.198-00	3	Schraube Screw <i>Vis</i>	(2) M16 x 1,5 x 110	DIN 960	000960 016182
014.199-00	4	Scheibe Washer <i>Rondelle</i>	(1) 17 x 58 x 8		309 325 01 62
014.191-00	5	Formblech Cover <i>Tôle</i>	(1) 17,5 x 55		309 325 01 42
014.192-00	6	Formblech Cover <i>Tôle</i>	(1) 30 x 55		309 325 00 42
014.197-00	7	Lasche Shackle <i>Rondelle</i>	(2) 55 x 146 x 8		319 325 03 20
014.175-00	8	Gummibüchse Rubber bush <i>Douille caoutchouc</i>	(6) 30 x 42/50 x 40		319 324 07 50
014.182-00	9	Federbüchse Spring bush <i>Douille</i>	(2) 45 x 42 x 60	Stahl Steel <i>Acier</i>	309 322 00 50

Aufgeführte Original-Ersatzteilenumern dienen nur zu Vergleichszwecken und dürfen in Rechnungen und Lieferscheinen an die Fahrzeugbesitzer nicht erscheinen. OE part nos serve for comparison and reference only. Les numéros d'origine ont seulement pour but la comparaison. Il n'est pas permis de mentionner les numéros d'origine dans les factures adressées aux propriétaires des poids lourds et remorques.



passend für / to fit / correspondant à Mercedes Benz

**Federbolzen - Satz**  
Spring pin repair kit  
*Jeu d'axe de ressort*

**30 x 86**



Artikelnummer Part Number N° de pièce	Abbildung Illustration Illustration	Bezeichnung Description Description	Abmessung Dimension Dimension	Bemerkung Remark Remarque	OE Nr. OE - no. Réf. oe.
<b>014.189-00</b>	1 - 9	Rep. - Satz Repair kit <i>Jeu de réparation</i>	<i>bestehend aus:</i> consisting of: <i>se composant de:</i>		
014.173-00	1	Federbolzen Spring pin <i>Axe de ressort</i>	(2) 17 x 30 x 86		318 322 01 30
010.152-00	2	Mutter Nut <i>Ecrou</i>	(3) M16 x 1,5	DIN 980	913004 016004
010.299-00	3	Schraube Screw <i>Vis</i>	(2) M16 x 1,5 x 130	DIN 960	000960 016174
014.190-00	4	Scheibe Washer <i>Rondelle</i>	(1) 17 x 55 x 7,5		318 325 01 62
014.191-00	5	Formblech Cover <i>Tôle</i>	(1) 17,5 x 55		309 325 01 42
014.192-00	6	Formblech Cover <i>Tôle</i>	(1) 30 x 55		309 325 00 42
014.193-00	7	Lasche Shackle <i>Rondelle</i>	(2) 55 x 125 x 8		318 322 01 20
014.174-00	8	Gummibüchse Rubber bush <i>Douille caoutchouc</i>	(6) 30 x 42/50 x 45		318 322 02 50
014.183-00	9	Federbüchse Spring bush <i>Douille</i>	(2) 42 x 45 x 70	Stahl Steel <i>Acier</i>	318 322 01 50

Aufgeführte Original-Ersatzteilenumern dienen nur zu Vergleichszwecken und dürfen in Rechnungen und Lieferscheinen an die Fahrzeugbesitzer nicht erscheinen. OE part nos serve for comparison and reference only. Les numéros d'origine ont seulement pour but la comparaison. Il n'est pas permis de mentionner les numéros d'origine dans les factures adressées aux propriétaires des poids lourds et remorques.

passend für / to fit / correspondant à Mercedes Benz

**Federbolzen - Satz**  
Spring pin repair kit  
*Jeu d'axe de ressort*

**30 x 86**



Artikelnummer Part Number N° de pièce	Abbildung Illustration Illustration	Bezeichnung Description Description	Abmessung Dimension Dimension	Bemerkung Remark Remarque	OE Nr. OE - no. Réf. oe.
<b>014.260-00</b>	<b>1 - 8</b>	<b>Rep. - Satz</b> Repair kit <i>Jeu de réparation</i>	<b>bestehend aus:</b> consisting of: <i>se composant de:</i>		
014.261-00	1	Federbolzen Spring pin <i>Axe de ressort</i>	(2) 22 x 30 x 86		667 322 00 50
014.262-00	2	Abstandrohr Spacer tube <i>Tube entretoise</i>	(2) 12 x 21 x 81		667 325 00 53
014.263-00	3	Lasche Shackle <i>Rondelle</i>	(2) 60 x 150 x 8		667 322 00 20
014.264-00	4	Scheibe Washer <i>Rondelle</i>	(1) 19 x 60 x 8		667 322 01 76
014.174-00	5	Gummibüchse Rubber bush <i>Douille caoutchouc</i>	(6) 30 x 42/50 x 45		318 322 02 50
010.150-00	6	Mutter Nut <i>Ecrou</i>	(2) M12 x 1,5	DIN 980	913004 012008
010.153-00	7	Mutter Nut <i>Ecrou</i>	(1) M18 x 1,5	DIN 980	913004 018002
010.475-00	8	Schraube Screw <i>Vis</i>	(2) M12 x 1,5 x 120	DIN 960	000960 012216

Aufgeführte Original-Ersatzteilenumern dienen nur zu Vergleichszwecken und dürfen in Rechnungen und Lieferscheinen an die Fahrzeugbesitzer nicht erscheinen. OE part nos serve for comparison and reference only. Les numéros d'origine ont seulement pour but la comparaison. Il n'est pas permis de mentionner les numéros d'origine dans les factures adressées aux propriétaires des poids lourds et remorques.

passend für / to fit / correspondant à Mercedes Benz

**Federbolzen - Satz**  
Spring pin repair kit  
*Jeu d'axe de ressort*

**30 x 136**



Artikelnummer Part Number N° de pièce	Abbildung Illustration Illustration	Bezeichnung Description Description	Abmessung Dimension Dimension	Bemerkung Remark Remarque	OE Nr. OE - no. Réf. oe.
<b>014.163-40</b>	<b>1 - 8</b>	<b>Rep. - Satz</b> Repair kit <i>Jeu de réparation</i>	<b>bestehend aus:</b> consisting of: <i>se composant de:</i>	<b>Büchse mit Nut</b> Bush with groove <i>Douille avec gorge</i>	<b>385 320 00 65</b> (385 586 02 32)
014.162-00	1	Federbolzen Spring pin <i>Axe de ressort</i>	(1) 30 x 136		385 325 00 30
014.030-00	2	Keilschraube Screw <i>Vis</i>	(1) 14 x 88		352 990 03 37
010.138-00	3	Mutter Nut <i>Ecrou</i>	(1) M10	DIN 985	000985 010001
010.110-00	4	U -Scheibe Washer <i>Rondelle</i>	(1) A 10,5	DIN 125	000125 010516
014.155-00	5	Scheibe Washer <i>Rondelle</i>	(1) 30 x 49 x 4,0		352 323 09 76
014.155-10	5	Scheibe Washer <i>Rondelle</i>	(1) 30 x 49 x 4,2		352 323 10 76
014.156-00	6	Dichtring Seal ring <i>Joint</i>	(2) 48 x 59 x 5		002 997 30 40
010.146-00	7	Schmiernippel Grease nipple <i>Graisneur</i>	(1) AM 10 x 1	DIN 71412	071412 010100
014.086-10	8	Federbüchse Spring bush <i>Douille</i>	(1) 30 x 35 x 77	mit Schmiernut with oil groove <i>avec gorge</i>	352 325 01 50

Aufgeführte Original-Ersatzteilenumern dienen nur zu Vergleichszwecken und dürfen in Rechnungen und Lieferscheinen an die Fahrzeugbesitzer nicht erscheinen. OE part nos serve for comparison and reference only. Les numéros d'origine ont seulement pour but la comparaison. Il n'est pas permis de mentionner les numéros d'origine dans les factures adressées aux propriétaires des poids lourds et remorques.

passend für / to fit / correspondant à Mercedes Benz

**Federbolzen - Satz**  
Spring pin repair kit  
*Jeu d'axe de ressort*

**30 x 136**



Artikelnummer Part Number N° de pièce	Abbildung Illustration Illustration	Bezeichnung Description Description	Abmessung Dimension Dimension	Bemerkung Remark Remarque	OE Nr. OE - no. Réf. oe.
<b>014.163-20</b>	<b>1 - 8</b>	<b>Rep. - Satz</b> Repair kit <i>Jeu de réparation</i>	<b>bestehend aus:</b> consisting of: <i>se composant de:</i>	<b>Büchse ohne Nut</b> Bush w/o groove <i>Douille sans gorge</i>	
014.162-00	1	Federbolzen Spring pin <i>Axe de ressort</i>	(1) 30 x 136		385 325 00 30
014.030-00	2	Keilschraube Screw <i>Vis</i>	(1) 14 x 88		352 990 03 37
010.138-00	3	Mutter Nut <i>Ecrou</i>	(1) M10	DIN 985	000985 010001
010.110-00	4	U -Scheibe Washer <i>Rondelle</i>	(1) A 10,5	DIN 125	000125 010516
014.155-00	5	Scheibe Washer <i>Rondelle</i>	(1) 30 x 49 x 4,0		352 323 09 76
014.155-10	5	Scheibe Washer <i>Rondelle</i>	(1) 30 x 49 x 4,2		352 323 10 76
014.156-00	6	Dichtring Seal ring <i>Joint</i>	(2) 48 x 59 x 5		002 997 30 40
010.146-00	7	Schmiernippel Grease nipple <i>Graisneur</i>	(1) AM 10 x 1	DIN 71412	071412 010100
014.086-00	8	Federbüchse Spring bush <i>Douille</i>	(1) 30 x 35 x 77		327 325 50 50



passend für / to fit / correspondant à Mercedes Benz

**Federbolzen - Satz**  
Spring pin repair kit  
**Jeu d'axe de ressort**

**30 x 136**

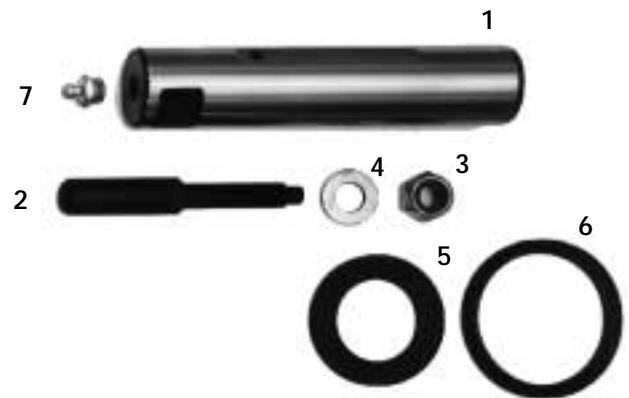

Artikelnummer Part Number N° de pièce	Abbildung Illustration Illustration	Bezeichnung Description Description	Abmessung Dimension Dimension	Bemerkung Remark Remarque	OE Nr. OE - no. Réf. oe.
<b>014.163-10</b>	1 - 7	Rep. - Satz Repair kit Jeu de réparation	bestehend aus: consisting of: se composant de:		
014.162-00	1	Federbolzen Spring pin Axe de ressort	(1) 30 x 136		385 325 00 30
014.030-00	2	Keilschraube Screw Vis	(1) 14 x 88		352 990 03 37
010.138-00	3	Mutter Nut Ecrou	(1) M10	DIN 985	000985 010001
010.110-00	4	U -Scheibe Washer Rondelle	(1) A 10,5	DIN 125	000125 010516
014.155-00	5	Scheibe Washer Rondelle	(1) 30 x 49 x 4,0		352 323 09 76
014.155-10	5	Scheibe Washer Rondelle	(1) 30 x 49 x 4,2		352 323 10 76
014.156-00	6	Dichtring Seal ring Joint	(2) 48 x 59 x 5		002 997 30 40
010.146-00	7	Schmiernippel Grease nipple Graisseur	(1) AM 10 x 1	DIN 71412	071412 010100

passend für / to fit / correspondant à Mercedes Benz

**Federbolzen - Satz**  
Spring pin repair kit  
*Jeu d'axe de ressort*

**30 x 136**



Artikelnummer Part Number N° de pièce	Abbildung Illustration Illustration	Bezeichnung Description Description	Abmessung Dimension Dimension	Bemerkung Remark Remarque	OE Nr. OE - no. Réf. oe.
<b>014.180-40</b>	1 - 7	<i>Rep. - Satz</i> Repair kit <i>Jeu de réparation</i>	<i>bestehend aus:</i> consisting of: <i>se composant de:</i>	<i>Büchse mit Nut</i> Bush with groove <i>Douille avec gorge</i>	622 320 01 65
014.162-00	1	<i>Federbolzen</i> Spring pin <i>Axe de ressort</i>	(1) 30 x 136		385 325 00 30
014.030-00	2	<i>Keilschraube</i> Screw <i>Vis</i>	(1) 14 x 88		352 990 03 37
010.138-00	3	<i>Mutter</i> Nut <i>Ecrou</i>	(1) M10	DIN 985	000985 010001
010.110-00	4	<i>U -Scheibe</i> Washer <i>Rondelle</i>	(1) A 10,5	DIN 125	000125 010516
014.156-00	5	<i>Dichtring</i> Seal ring <i>Joint</i>	(2) 48 x 59 x 5		002 997 30 40
010.146-00	6	<i>Schmiernippel</i> Grease nipple <i>Graisser</i>	(1) AM 10 x 1	DIN 71412	071412 010100
014.086-10	7	<i>Federbüchse</i> Spring bush <i>Douille</i>	(1) 30 x 35 x 77	<i>mit Schmiernut</i> with oil groove <i>avec gorge</i>	352 325 01 50

passend für / to fit / correspondant à Mercedes Benz

**Federbolzen - Satz**  
Spring pin repair kit  
**Jeu d'axe de ressort**

**30 x 136**



Artikelnummer Part Number N° de pièce	Abbildung Illustration Illustration	Bezeichnung Description Description	Abmessung Dimension Dimension	Bemerkung Remark Remarque	OE Nr. OE - no. Réf. oe.
<b>014.180-00</b>	1 - 7	<b>Rep. - Satz</b> Repair kit <b>Jeu de réparation</b>	<b>bestehend aus:</b> consisting of: <b>se composant de:</b>	<b>Büchse ohne Nut</b> Bush w/o groove <b>Douille sans gorge</b>	
014.162-00	1	<b>Federbolzen</b> Spring pin <b>Axe de ressort</b>	(1) 30 x 136		385 325 00 30
014.030-00	2	<b>Keilschraube</b> Screw <b>Vis</b>	(1) 14 x 88		352 990 03 37
010.138-00	3	<b>Mutter</b> Nut <b>Ecrou</b>	(1) M10	DIN 985	000985 010001
010.110-00	4	<b>U -Scheibe</b> Washer <b>Rondelle</b>	(1) A 10,5	DIN 125	000125 010516
014.156-00	5	<b>Dichtring</b> Seal ring <b>Joint</b>	(2) 48 x 59 x 5		002 997 30 40
010.146-00	6	<b>Schmiernippel</b> Grease nipple <b>Graisser</b>	(1) AM 10 x 1	DIN 71412	071412 010100
014.086-00	7	<b>Federbüchse</b> Spring bush <b>Douille</b>	(1) 30 x 35 x 77		327 325 50 50



passend für / to fit / correspondant à Mercedes Benz

**Federbolzen - Satz**  
Spring pin repair kit  
*Jeu d'axe de ressort*

**30 x 136**



Artikelnummer Part Number N° de pièce	Abbildung Illustration Illustration	Bezeichnung Description Description	Abmessung Dimension Dimension	Bemerkung Remark Remarque	OE Nr. OE - no. Réf. oe.
<b>014.184-00</b>	1 - 7	Rep. - Satz Repair kit <i>Jeu de réparation</i>	<i>bestehend aus:</i> consisting of: <i>se composant de:</i>	<i>Büchse mit Nut</i> Bush with groove <i>Douille avec gorge</i>	622 320 00 65
014.162-00	1	Federbolzen Spring pin <i>Axe de ressort</i>	(1) 30 x 136		385 325 00 30
014.220-00	2	Keilschraube Screw <i>Vis</i>	(1) 14 x 120		383 990 03 37
010.138-00	3	Mutter Nut <i>Ecrou</i>	(1) M10	DIN 985	000985 010001
010.110-00	4	U -Scheibe Washer <i>Rondelle</i>	(1) A 10,5	DIN 125	000125 010516
014.156-00	5	Dichtring Seal ring <i>Joint</i>	(2) 48 x 59 x 5		002 997 30 40
010.146-00	6	Schmiernippel Grease nipple <i>Graisser</i>	(1) AM 10 x 1	DIN 71412	071412 010100
014.086-10	7	Federbüchse Spring bush <i>Douille</i>	(1) 30 x 35 x 77	mit Schmiernut with oil groove <i>avec gorge</i>	352 325 01 50

passend für / to fit / correspondant à Mercedes Benz

**Federbolzen - Satz**  
Spring pin repair kit  
**Jeu d'axe de ressort**

**30 x 136**

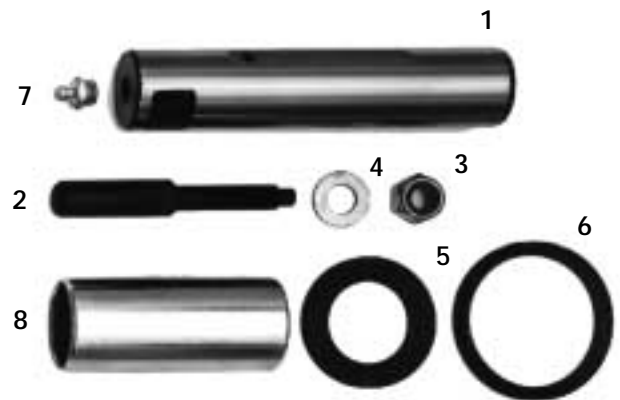

Artikelnummer Part Number N° de pièce	Abbildung Illustration Illustration	Bezeichnung Description Description	Abmessung Dimension Dimension	Bemerkung Remark Remarque	OE Nr. OE - no. Réf. oe.
<b>014.184-50</b>	<b>1 - 8</b>	<b>Rep. - Satz</b> Repair kit <b>Jeu de réparation</b>	<b>bestehend aus:</b> consisting of: <b>se composant de:</b>	<b>Büchse mit Nut</b> Bush with groove <b>Douille avec gorge</b>	
014.162-00	1	Federbolzen Spring pin <b>Axe de ressort</b>	(1) 30 x 136		385 325 00 30
014.220-00	2	Keilschraube Screw <b>Vis</b>	(1) 14 x 120		383 990 03 37
010.138-00	3	Mutter Nut <b>Ecrou</b>	(1) M10	DIN 985	000985 010001
010.110-00	4	U -Scheibe Washer <b>Rondelle</b>	(1) A 10,5	DIN 125	000125 010516
014.155-00	5	Scheibe Washer <b>Rondelle</b>	(1) 30 x 49 x 4,0		352 323 09 76
014.155-10	5	Scheibe Washer <b>Rondelle</b>	(1) 30 x 49 x 4,2		352 323 10 76
014.156-00	6	Dichtring Seal ring <b>Joint</b>	(2) 48 x 59 x 5		002 997 30 40
010.146-00	7	Schmiernippel Grease nipple <b>Graisneur</b>	(1) AM 10 x 1	DIN 71412	071412 010100
014.086-10	8	Federbüchse Spring bush <b>Douille</b>	(1) 30 x 35 x 77	mit Schmiernut with oil groove <b>avec gorge</b>	352 325 01 50

Aufgeführte Original-Ersatzteilenumern dienen nur zu Vergleichszwecken und dürfen in Rechnungen und Lieferscheinen an die Fahrzeugbesitzer nicht erscheinen. OE part nos serve for comparison and reference only. Les numéros d'origine ont seulement pour but la comparaison. Il n'est pas permis de mentionner les numéros d'origine dans les factures adressées aux propriétaires des poids lourds et remorques.

passend für / to fit / correspondant à Mercedes Benz

**Federbolzen - Satz**  
Spring pin repair kit  
*Jeu d'axe de ressort*

**30 x 148**

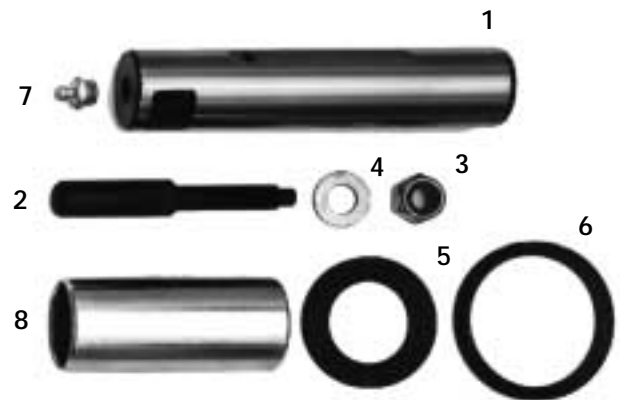

Artikelnummer Part Number N° de pièce	Abbildung Illustration Illustration	Bezeichnung Description Description	Abmessung Dimension Dimension	Bemerkung Remark Remarque	OE Nr. OE - no. Réf. oe.
<b>014.167-40</b>	<b>1 - 8</b>	<b>Rep. - Satz</b> Repair kit <i>Jeu de réparation</i>	<b>bestehend aus:</b> consisting of: <i>se composant de:</i>	<b>Büchse mit Nut</b> Bush with groove <i>Douille avec gorge</i>	<b>389 320 00 65</b> (389 586 01 32)
014.166-00	1	Federbolzen Spring pin <i>Axe de ressort</i>	(1) 30 x 148		389 325 02 30
014.030-00	2	Keilschraube Screw <i>Vis</i>	(1) 14 x 88		352 990 03 37
010.138-00	3	Mutter Nut <i>Ecrou</i>	(1) M10	DIN 985	000985 010001
010.110-00	4	U -Scheibe Washer <i>Rondelle</i>	(1) A 10,5	DIN 125	000125 010516
014.155-00	5	Scheibe Washer <i>Rondelle</i>	(1) 30 x 49 x 4,0		352 323 09 76
014.155-10	5	Scheibe Washer <i>Rondelle</i>	(1) 30 x 49 x 4,2		352 323 10 76
014.156-00	6	Dichtring Seal ring <i>Joint</i>	(2) 48 x 59 x 5		002 997 30 40
010.146-00	7	Schmiernippel Grease nipple <i>Graisneur</i>	(1) AM 10 x 1	DIN 71412	071412 010100
014.118-10	8	Federbüchse Spring bush <i>Douille</i>	(1) 30 x 36 x 90	mit Schmiernut with oil groove <i>avec gorge</i>	335 324 03 50

Aufgeführte Original-Ersatzteilenumern dienen nur zu Vergleichszwecken und dürfen in Rechnungen und Lieferscheinen an die Fahrzeugbesitzer nicht erscheinen. OE part nos serve for comparison and reference only. Les numéros d'origine ont seulement pour but la comparaison. Il n'est pas permis de mentionner les numéros d'origine dans les factures adressées aux propriétaires des poids lourds et remorques.

passend für / to fit / correspondant à Mercedes Benz

**Federbolzen - Satz**  
Spring pin repair kit  
**Jeu d'axe de ressort**

**30 x 148**

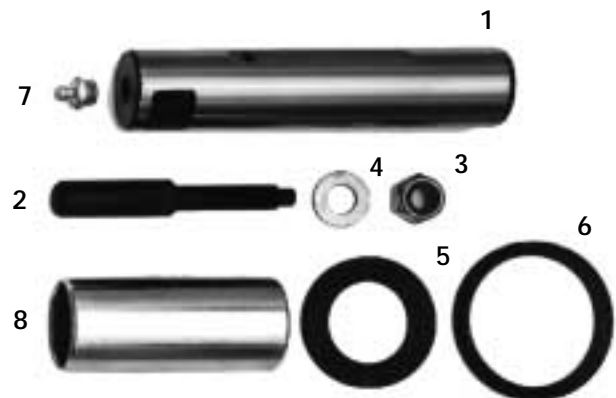

Artikelnummer Part Number N° de pièce	Abbildung Illustration Illustration	Bezeichnung Description Description	Abmessung Dimension Dimension	Bemerkung Remark Remarque	OE Nr. OE - no. Réf. oe.
<b>014.167-20</b>	<b>1 - 8</b>	<b>Rep. - Satz</b> Repair kit <b>Jeu de réparation</b>	<b>bestehend aus:</b> consisting of: <b>se composant de:</b>	<b>Büchse ohne Nut</b> Bush w/o groove <b>Douille sans gorge</b>	
014.166-00	1	Federbolzen Spring pin <b>Axe de ressort</b>	(1) 30 x 148		389 325 02 30
014.030-00	2	Keilschraube Screw <b>Vis</b>	(1) 14 x 88		352 990 03 37
010.138-00	3	Mutter Nut <b>Ecrou</b>	(1) M10	DIN 985	000985 010001
010.110-00	4	U -Scheibe Washer <b>Rondelle</b>	(1) A 10,5	DIN 125	000125 010516
014.155-00	5	Scheibe Washer <b>Rondelle</b>	(1) 30 x 49 x 4,0		352 323 09 76
014.155-10	5	Scheibe Washer <b>Rondelle</b>	(1) 30 x 49 x 4,2		352 323 10 76
014.156-00	6	Dichtring Seal ring <b>Joint</b>	(2) 48 x 59 x 5		002 997 30 40
010.146-00	7	Schmiernippel Grease nipple <b>Graisser</b>	(1) AM 10 x 1	DIN 71412	071412 010100
014.118-00	8	Federbüchse Spring bush <b>Douille</b>	(1) 30 x 36 x 90		335 324 03 50

passend für / to fit / correspondant à Mercedes Benz

**Federbolzen - Satz**  
Spring pin repair kit  
**Jeu d'axe de ressort**

**30 x 148**

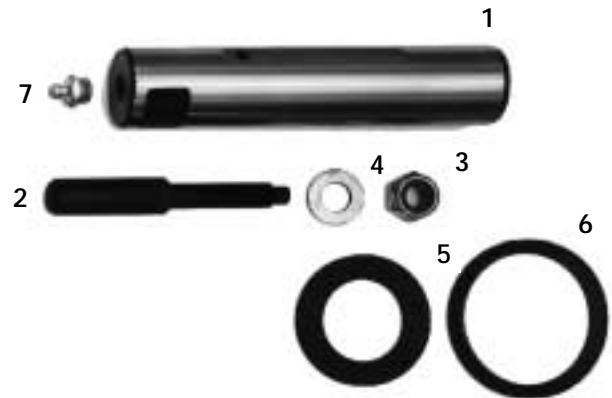

Artikelnummer Part Number N° de pièce	Abbildung Illustration Illustration	Bezeichnung Description Description	Abmessung Dimension Dimension	Bemerkung Remark Remarque	OE Nr. OE - no. Réf. oe.
<b>014.167-10</b>	1 - 7	Rep. - Satz Repair kit Jeu de réparation	bestehend aus: consisting of: se composant de:		
014.166-00	1	Federbolzen Spring pin Axe de ressort	(1) 30 x 148		389 325 02 30
014.030-00	2	Keilschraube Screw Vis	(1) 14 x 88		352 990 03 37
010.138-00	3	Mutter Nut Ecrou	(1) M10	DIN 985	000985 010001
010.110-00	4	U -Scheibe Washer Rondelle	(1) A 10,5	DIN 125	000125 010516
014.155-00	5	Scheibe Washer Rondelle	(1) 30 x 49 x 4,0		352 323 09 76
014.155-10	5	Scheibe Washer Rondelle	(1) 30 x 49 x 4,2		352 323 10 76
014.156-00	6	Dichtring Seal ring Joint	(2) 48 x 59 x 5		002 997 30 40
010.146-00	7	Schmiernippel Grease nipple Graisseur	(1) AM 10 x 1	DIN 71412	071412 010100

014



passend für / to fit / correspondant à Mercedes Benz

**Federbolzen - Satz**  
Spring pin repair kit  
**Jeu d'axe de ressort**

**30 x 148**

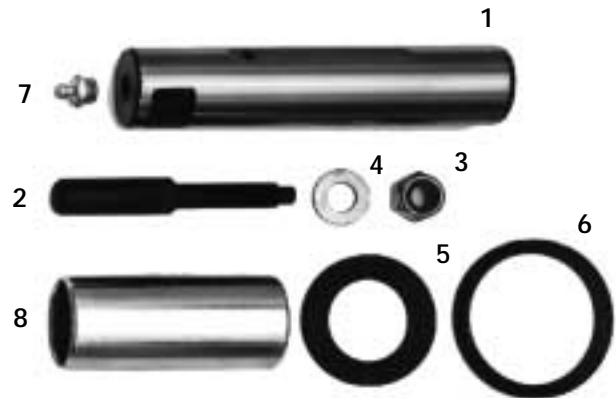

Artikelnummer Part Number N° de pièce	Abbildung Illustration Illustration	Bezeichnung Description Description	Abmessung Dimension Dimension	Bemerkung Remark Remarque	OE Nr. OE - no. Réf. oe.
<b>014.178-20</b>	<b>1 - 8</b>	<b>Rep. - Satz</b> Repair kit <b>Jeu de réparation</b>	<b>bestehend aus:</b> consisting of: <b>se composant de:</b>	<b>Büchse ohne Nut</b> Bush w/o groove <b>Douille sans gorge</b>	<b>389 320 01 65</b> (389 586 02 32)
014.166-00	1	Federbolzen Spring pin <b>Axe de ressort</b>	(1) 30 x 148		389 325 02 30
014.030-00	2	Keilschraube Screw <b>Vis</b>	(1) 14 x 88		352 990 03 37
010.138-00	3	Mutter Nut <b>Ecrou</b>	(1) M10	DIN 985	000985 010001
010.110-00	4	U -Scheibe Washer <b>Rondelle</b>	(1) A 10,5	DIN 125	000125 010516
014.155-00	5	Scheibe Washer <b>Rondelle</b>	(1) 30 x 49 x 4,0		352 323 09 76
014.155-10	5	Scheibe Washer <b>Rondelle</b>	(1) 30 x 49 x 4,2		352 323 10 76
014.156-00	6	Dichtring Seal ring <b>Joint</b>	(2) 48 x 59 x 5		002 997 30 40
010.146-00	7	Schmiernippel Grease nipple <b>Graisser</b>	(1) AM 10 x 1	DIN 71412	071412 010100
014.178-00	8	Federbüchse Spring bush <b>Douille</b>	(1) 30 x 40 x 90		335 391 00 50

Aufgeführte Original-Ersatzteilenumern dienen nur zu Vergleichszwecken und dürfen in Rechnungen und Lieferscheinen an die Fahrzeugbesitzer nicht erscheinen. OE part nos serve for comparison and reference only. Les numéros d'origine ont seulement pour but la comparaison. Il n'est pas permis de mentionner les numéros d'origine dans les factures adressées aux propriétaires des poids lourds et remorques.

passend für / to fit / correspondant à Mercedes Benz

**Federbolzen - Satz**  
Spring pin repair kit  
*Jeu d'axe de ressort*

**30 x 148**

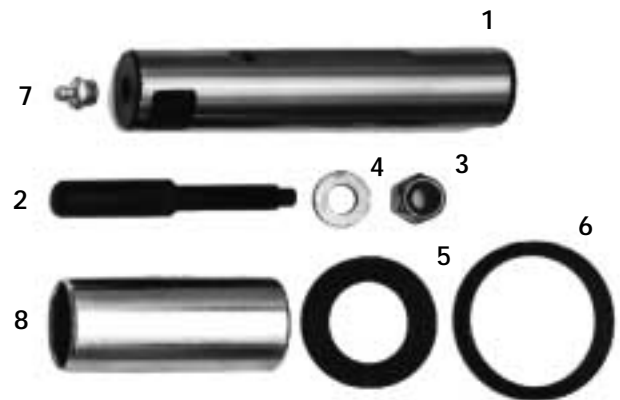

Artikelnummer Part Number N° de pièce	Abbildung Illustration Illustration	Bezeichnung Description Description	Abmessung Dimension Dimension	Bemerkung Remark Remarque	OE Nr. OE - no. Réf. oe.
<b>014.185-00</b>	1 - 8	Rep. - Satz Repair kit <i>Jeu de réparation</i>	<i>bestehend aus:</i> consisting of: <i>se composant de:</i>	<i>Büchse mit Nut</i> Bush with groove <i>Douille avec gorge</i>	<b>389 320 02 65</b>
014.166-00	1	Federbolzen Spring pin <i>Axe de ressort</i>	(1) 30 x 148		389 325 02 30
014.030-00	2	Keilschraube Screw <i>Vis</i>	(1) 14 x 88		352 990 03 37
010.138-00	3	Mutter Nut <i>Ecrou</i>	(1) M10	DIN 985	000985 010001
010.110-00	4	U -Scheibe Washer <i>Rondelle</i>	(1) A 10,5	DIN 125	000125 010516
014.155-00	5	Scheibe Washer <i>Rondelle</i>	(1) 30 x 49 x 4,0		352 323 09 76
014.155-10	5	Scheibe Washer <i>Rondelle</i>	(1) 30 x 49 x 4,2		352 323 10 76
014.156-00	6	Dichtring Seal ring <i>Joint</i>	(2) 48 x 59 x 5		002 997 30 40
010.146-00	7	Schmiernippel Grease nipple <i>Graisneur</i>	(1) AM 10 x 1	DIN 71412	071412 010100
014.186-00	8	Federbüchse Spring bush <i>Douille</i>	(1) 30 x 35 x 90	mit Schmiernut with oil groove <i>avec gorge</i>	387 324 00 50

Aufgeführte Original-Ersatzteilenumern dienen nur zu Vergleichszwecken und dürfen in Rechnungen und Lieferscheinen an die Fahrzeugbesitzer nicht erscheinen. OE part nos serve for comparison and reference only. Les numéros d'origine ont seulement pour but la comparaison. Il n'est pas permis de mentionner les numéros d'origine dans les factures adressées aux propriétaires des poids lourds et remorques.



passend für / to fit / correspondant à Mercedes Benz

**Federbolzen - Satz**  
Spring pin repair kit  
**Jeu d'axe de ressort**

**30 x 148**

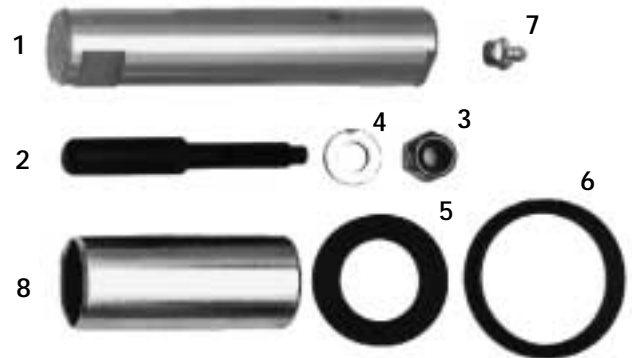

Artikelnummer Part Number N° de pièce	Abbildung Illustration Illustration	Bezeichnung Description Description	Abmessung Dimension Dimension	Bemerkung Remark Remarque	OE Nr. OE - no. Réf. oe.
<b>014.188-00</b>	<b>1 - 8</b>	<b>Rep. - Satz</b> Repair kit <b>Jeu de réparation</b>	<b>bestehend aus:</b> consisting of: <b>se composant de:</b>	<b>Büchse mit Nut</b> Bush with groove <b>Douille avec gorge</b>	<b>648 320 00 65</b>
014.187-00	1	Federbolzen Spring pin <b>Axe de ressort</b>	(1) 30 x 148		
014.030-00	2	Keilschraube Screw <b>Vis</b>	(1) 14 x 88		352 990 03 37
010.138-00	3	Mutter Nut <b>Ecrou</b>	(1) M10	DIN 985	000985 010001
010.110-00	4	U -Scheibe Washer <b>Rondelle</b>	(1) A 10,5	DIN 125	000125 010516
014.155-00	5	Scheibe Washer <b>Rondelle</b>	(1) 30 x 49 x 4,0		352 323 09 76
014.155-10	5	Scheibe Washer <b>Rondelle</b>	(1) 30 x 49 x 4,2		352 323 10 76
014.156-00	6	Dichtring Seal ring <b>Joint</b>	(2) 48 x 59 x 5		002 997 30 40
010.146-00	7	Schmiernippel Grease nipple <b>Graisneur</b>	(1) AM 10 x 1	DIN 71412	071412 010100
014.118-10	8	Federbüchse Spring bush <b>Douille</b>	(1) 30 x 36 x 90	mit Schmiernut with oil groove <b>avec gorge</b>	335 324 03 50

Aufgeführte Original-Ersatzteilenumern dienen nur zu Vergleichszwecken und dürfen in Rechnungen und Lieferscheinen an die Fahrzeugbesitzer nicht erscheinen. OE part nos serve for comparison and reference only. Les numéros d'origine ont seulement pour but la comparaison. Il n'est pas permis de mentionner les numéros d'origine dans les factures adressées aux propriétaires des poids lourds et remorques.



passend für / to fit / correspondant à Mercedes Benz

**Federbolzen - Satz**  
Spring pin repair kit  
*Jeu d'axe de ressort*

**30 x 160**



Artikelnummer Part Number N° de pièce	Abbildung Illustration Illustration	Bezeichnung Description Description	Abmessung Dimension Dimension	Bemerkung Remark Remarque	OE Nr. OE - no. Réf. oe.
<b>014.234-00</b>	1 - 8	Rep. - Satz Repair kit <i>Jeu de réparation</i>	<i>bestehend aus:</i> consisting of: <i>se composant de:</i>	<i>Büchse mit Nut</i> Bush with groove <i>Douille avec gorge</i>	<b>658 320 00 65</b>
014.235-00	1	Federbolzen Spring pin <i>Axe de ressort</i>	(1) 30 x 160		
014.030-00	2	Keilschraube Screw <i>Vis</i>	(1) 14 x 88		352 990 03 37
010.138-00	3	Mutter Nut <i>Ecrou</i>	(1) M10	DIN 985	000985 010001
010.110-00	4	U -Scheibe Washer <i>Rondelle</i>	(1) A 10,5	DIN 125	000125 010516
014.155-00	5	Scheibe Washer <i>Rondelle</i>	(1) 30 x 49 x 4,0		352 323 09 76
014.155-10	5	Scheibe Washer <i>Rondelle</i>	(1) 30 x 49 x 4,2		352 323 10 76
014.156-00	6	Dichtring Seal ring <i>Joint</i>	(2) 48 x 59 x 5		002 997 30 40
010.146-00	7	Schmiernippel Grease nipple <i>Graisneur</i>	(1) AM 10 x 1	DIN 71412	071412 010100
014.118-10	8	Federbüchse Spring bush <i>Douille</i>	(1) 30 x 36 x 90	mit Schmiernut with oil groove <i>avec gorge</i>	335 324 03 50



passend für / to fit / correspondant à Mercedes Benz

**Federbolzen - Satz**  
Spring pin repair kit  
**Jeu d'axe de ressort**

**30 x 206**



Artikelnummer Part Number N° de pièce	Abbildung Illustration Illustration	Bezeichnung Description Description	Abmessung Dimension Dimension	Bemerkung Remark Remarque	OE Nr. OE - no. Réf. oe.
<b>014.222-00</b>	<b>1 - 10</b>	<b>Rep. - Satz</b> Repair kit <b>Jeu de réparation</b>	<b>bestehend aus:</b> consisting of: <b>se composant de:</b>	<b>Büchse mit Nut</b> Bush with groove <b>Douille avec gorge</b>	<b>625 320 01 65</b>
014.225-00	1	<b>Federbolzen</b> Spring pin <b>Axe de ressort</b>	(1) 30 x 206		
014.030-00	2	<b>Keilschraube</b> Screw <b>Vis</b>	(1) 14 x 88		352 990 03 37
010.138-00	3	<b>Mutter</b> Nut <b>Ecrou</b>	(1) M10	DIN 985	000985 010001
010.110-00	4	<b>U -Scheibe</b> Washer <b>Rondelle</b>	(1) A 10,5	DIN 125	000125 010516
014.155-00	5	<b>Scheibe</b> Washer <b>Rondelle</b>	(2) 30 x 49 x 4,0		352 323 09 76
014.155-10	5	<b>Scheibe</b> Washer <b>Rondelle</b>	(4) 30 x 49 x 4,2		352 323 10 76
014.156-00	6	<b>Dichtring</b> Seal ring <b>Joint</b>	(4) 48 x 59 x 5		002 997 30 40
014.228-00	7	<b>O - Ring</b> O - ring <b>Joint torique</b>	(2) 24 x 3		004 997 50 48
010.148-00	8	<b>Schmiernippel</b> Grease nipple <b>Graisser</b>	(2) CM 10 x 1	DIN 71412	071412 010300
014.230-00	9	<b>Federbüchse</b> Spring bush <b>Douille</b>	(1) 30 x 36 x 82	mit Schmiernut with oil groove avec gorge	395 321 01 50
014.226-00	10	<b>Federbüchse</b> Spring bush <b>Douille</b>	(2) 30 x 36 x 25	ohne Schmiernut without oil groove sans gorge	624 322 00 50

Aufgeführte Original-Ersatzteilenumern dienen nur zu Vergleichszwecken und dürfen in Rechnungen und Lieferscheinen an die Fahrzeugbesitzer nicht erscheinen. OE part nos serve for comparison and reference only. Les numéros d'origine ont seulement pour but la comparaison. Il n'est pas permis de mentionner les numéros d'origine dans les factures adressées aux propriétaires des poids lourds et remorques.

passend für / to fit / correspondant à Mercedes Benz

**Federbolzen - Satz**  
Spring pin repair kit  
**Jeu d'axe de ressort**

**30 x 206**

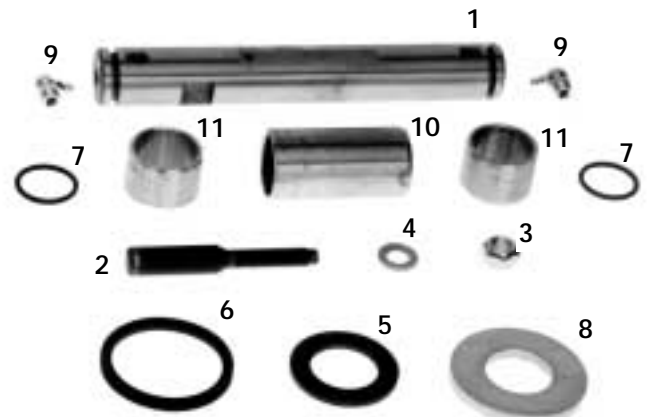

Artikelnummer Part Number N° de pièce	Abbildung Illustration Illustration	Bezeichnung Description Description	Abmessung Dimension Dimension	Bemerkung Remark Remarque	OE Nr. OE - no. Réf. oe.
<b>014.223-00</b>	<b>1 - 11</b>	<b>Rep. - Satz</b> Repair kit <b>Jeu de réparation</b>	<b>bestehend aus:</b> consisting of: <b>se composant de:</b>	<b>Büchse mit Nut</b> Bush with groove <b>Douille avec gorge</b>	<b>625 320 02 65</b>
014.225-00	1	Federbolzen Spring pin <b>Axe de ressort</b>	(1) 30 x 206		
014.030-00	2	Keilschraube Screw <b>Vis</b>	(1) 14 x 88		352 990 03 37
010.138-00	3	Mutter Nut <b>Ecrou</b>	(1) M10	DIN 985	000985 010001
010.110-00	4	U -Scheibe Washer <b>Rondelle</b>	(1) A 10,5	DIN 125	000125 010516
014.155-00	5	Scheibe Washer / <b>Rondelle</b>	(2) 30 x 49 x 4,0		352 323 09 76
014.155-10	5	Scheibe Washer / <b>Rondelle</b>	(4) 30 x 49 x 4,2		352 323 10 76
014.156-00	6	Dichtring Seal ring <b>Joint</b>	(4) 48 x 59 x 5		002 997 30 40
014.228-00	7	O - Ring O - ring <b>Joint torique</b>	(2) 24 x 3		004 997 50 48
014.227-00	8	Scheibe Washer / <b>Rondelle</b>	(2) 30 x 62 x 7		699 323 00 76
010.148-00	9	Schmiernippel Grease nipple <b>Graisser</b>	(2) CM 10 x 1	DIN 71412	071412 010300
014.069-10	10	Federbüchse Spring bush <b>Douille</b>	(1) 30 x 35 x 67	mit Schmiernut with oil groove <b>avec gorge</b>	699 323 01 50
014.226-00	11	Federbüchse Spring bush <b>Douille</b>	(2) 30 x 36 x 25	ohne Schmiernut without oil groove <b>sans gorge</b>	624 322 00 50

Aufgeführte Original-Ersatzteilenumern dienen nur zu Vergleichszwecken und dürfen in Rechnungen und Lieferscheinen an die Fahrzeugbesitzer nicht erscheinen. OE part nos serve for comparison and reference only. Les numéros d'origine ont seulement pour but la comparaison. Il n'est pas permis de mentionner les numéros d'origine dans les factures adressées aux propriétaires des poids lourds et remorques.



passend für / to fit / correspondant à Mercedes Benz

**Federbolzen**  
Spring pins  
**Axes de ressort**

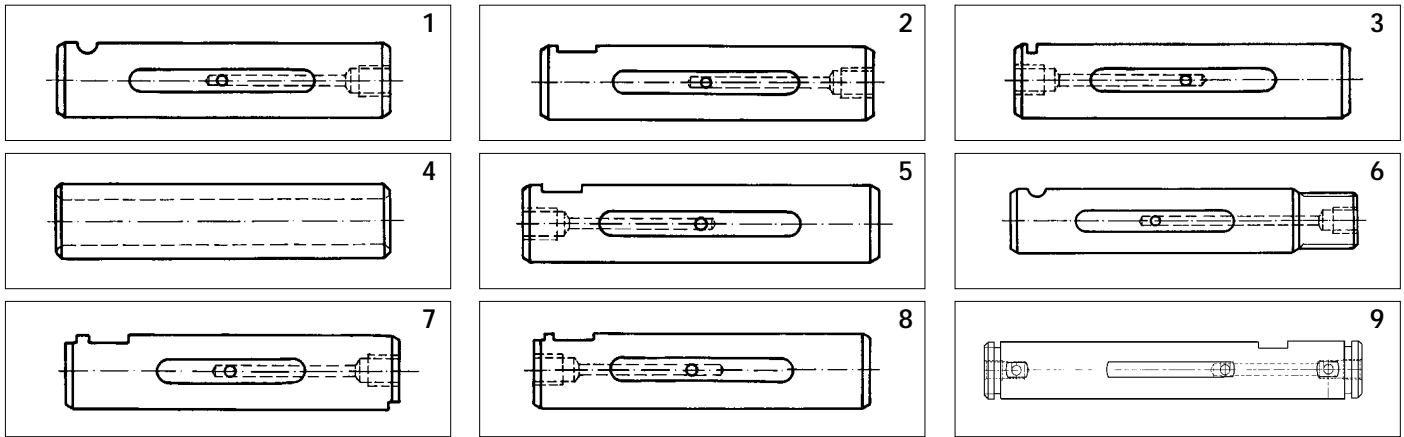

Artikelnummer Part Number N° de pièce	Abbildung Illustration Illustration	Abmessung Dimension Dimension	Bemerkung Remark Remarque	OE Nr. Oe - no. Réf. oe.
014.096-00	1	25 x 117		354 322 00 30
014.122-00	1	25 x 136		335 322 00 30
014.071-00	2	20 x 128		314 322 02 30
014.134-00	2	25 x 140		395 322 03 30
014.099-00	2	30 x 133		354 322 01 30
014.187-00	2	30 x 148		
014.043-00	3	25 x 112	hartverchromt / hard chrome plated / chromage dur	322 322 00 30
014.057-00	3	25 x 122	hartverchromt / hard chrome plated / chromage dur	340 322 01 30
014.131-00	3	25 x 143		347 322 00 30
014.196-00	4	17 x 30 x 76		310 322 00 30
014.173-00	4	17 x 30 x 86		318 322 01 30
014.160-00	5	25 x 126		385 322 00 30
014.137-00	5	25 x 138		395 322 04 30
014.162-00	5	30 x 136		385 325 00 30
014.166-00	5	30 x 148		389 325 02 30
014.235-00	5	30 x 160		
014.109-00	6	25 x 160		304 322 04 30
014.116-00	6	30 x 170		304 325 03 30
014.172-00	7	25 x 129		342 322 00 30
014.026-00	8	25 x 117		310 325 00 22
014.075-00	8	25 x 140		314 325 00 30
014.225-00	9	30 x 206		

Aufgeführte Original-Ersatzteilenumern dienen nur zu Vergleichszwecken und dürfen in Rechnungen und Lieferscheinen an die Fahrzeugbesitzer nicht erscheinen. OE part nos serve for comparison and reference only. Les numéros d'origine ont seulement pour but la comparaison. Il n'est pas permis de mentionner les numéros d'origine dans les factures adressées aux propriétaires des poids lourds et remorques.



passend für / to fit / correspondant à Mercedes Benz

**Feder- und Gehängebüchsen**  
Spring bushes and spring shackle bushes  
*Douilles*

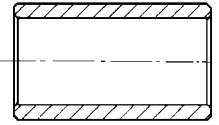

Artikelnummer Part Number N° de pièce	Abmessung Dimension Dimension	Bemerkung Remark Remarque	OE Nr. Oe - no. Réf. oe.
014.038-00	20 x 22 x 25		312 322 10 50
014.073-00	20 x 25 x 67		314 321 00 50
014.060-00	25 x 27 x 30		318 325 00 50
014.029-00	25 x 30 x 57		310 325 01 50
014.029-10	25 x 30 x 57	mit Nut / with groove / avec gorge	310 325 01 50
014.059-00	25 x 30 x 67		352 322 00 50
014.059-10	25 x 30 x 67	mit Nut / with groove / avec gorge	352 322 00 50
014.077-00	25 x 30 x 77		316 324 00 50
014.077-10	25 x 30 x 77	mit Nut / with groove / avec gorge	316 324 00 50
014.111-00	25 x 30 x 81		304 321 01 50
014.111-10	25 x 30 x 81	mit Nut / with groove / avec gorge	304 321 01 50
014.028-00	30 x 35 x 56		310 325 00 50
014.069-10	30 x 35 x 67	mit Nut / with groove / avec gorge	699 323 01 50
014.140-00	30 x 35 x 71		361 325 11 50
014.086-00	30 x 35 x 77		327 325 50 50
014.086-10	30 x 35 x 77	mit Nut / with groove / avec gorge	352 325 01 50
014.186-00	30 x 35 x 90	mit Nut / with groove / avec gorge	387 324 00 50
014.226-00	30 x 36 x 25		624 322 00 50
014.230-00	30 x 36 x 80	mit Nut / with groove / avec gorge	395 321 01 50
014.118-00	30 x 36 x 90		335 324 03 50
014.118-10	30 x 36 x 90	mit Nut / with groove / avec gorge	335 324 03 50
014.178-00	30 x 40 x 90		335 391 00 50
014.177-00	32 x 37 x 93		322 324 00 50
014.126-00	40 x 48 x 42		335 324 00 50
014.119-00	40 x 48 x 93		304 324 01 50
014.182-00	42 x 45 x 60	Stahl / Steel / Acier	309 322 00 50
014.183-00	42 x 45 x 70	Stahl / Steel / Acier	318 322 01 50

014



**Dichtringe und Scheiben**  
Seal rings and washers  
**Joints et rondelles**



<i>Artikelnummer</i> Part Number <i>N° de pièce</i>	<i>Bezeichnung</i> Remark <i>Remarque</i>	<i>Abmessung</i> Dimension <i>Dimension</i>	<i>OE Nr.</i> Oe - no. <i>Réf. oe.</i>
<b>014.152-00</b>	<b>Dichtring</b> Seal ring <b>Joint</b>	<b>32 x 39 x 5</b>	<b>002 997 29 40</b>
<b>014.151-00</b>	<b>Scheibe</b> Washer <b>Rondelle</b>	<b>20 x 33 x 4,0</b>	<b>314 322 01 76</b>
<b>014.151-10</b>	<b>Scheibe</b> Washer <b>Rondelle</b>	<b>20 x 33 x 4,2</b>	<b>314 322 02 76</b>
<b>014.154-00</b>	<b>Dichtring</b> Seal ring <b>Joint</b>	<b>38 x 48 x 5</b>	<b>002 997 31 40</b>
<b>014.153-00</b>	<b>Scheibe</b> Washer <b>Rondelle</b>	<b>25 x 39 x 4,0</b>	<b>352 323 03 76</b>
<b>014.153-10</b>	<b>Scheibe</b> Washer <b>Rondelle</b>	<b>25 x 39 x 4,2</b>	<b>352 323 04 76</b>
<b>014.153-20</b>	<b>Scheibe</b> Washer <b>Rondelle</b>	<b>25 x 39 x 4,3</b>	<b>352 323 05 76</b>
<b>014.156-00</b>	<b>Dichtring</b> Seal ring <b>Joint</b>	<b>48 x 59 x 5</b>	<b>002 997 30 40</b>
<b>014.155-00</b>	<b>Scheibe</b> Washer <b>Rondelle</b>	<b>30 x 49 x 4,0</b>	<b>352 323 09 76</b>
<b>014.155-10</b>	<b>Scheibe</b> Washer <b>Rondelle</b>	<b>30 x 49 x 4,2</b>	<b>352 323 10 76</b>



*passend für / to fit / correspondant à* Mercedes Benz

**Gummibüchsen**  
Rubber bushes  
*Douilles caoutchouc*

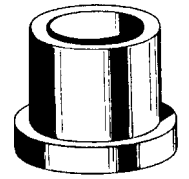

<i>Artikelnummer</i> Part Number <i>N° de pièce</i>	<i>Abmessung</i> Dimension <i>Dimension</i>	<i>OE Nr.</i> Oe - no. <i>Réf. oe.</i>
<b>014.174-00</b>	<b>30 x 42 / 50 x 45</b>	<b>318 322 02 50</b>
<b>014.175-00</b>	<b>30 x 42 / 50 x 40</b>	<b>319 324 07 50</b>
<b>014.258-00</b>	<b>30 x 51,5 x 43,5</b>	<b>667 322 06 50</b>

**Kunststoffbüchse**  
Bush, plastic  
*Douille, plastique*



<i>Artikelnummer</i> Part Number <i>N° de pièce</i>	<i>Abmessung</i> Dimension <i>Dimension</i>	<i>OE Nr.</i> Oe - no. <i>Réf. oe.</i>
<b>014.265-00</b>	<b>18,5 x 35,8 x 95,5</b>	<b>673 324 01 50</b>

014



passend für / to fit / correspondant à Mercedes Benz

**Gummi - Federbüchsen**  
 Rubber spring bushes  
 Douilles caoutchouc

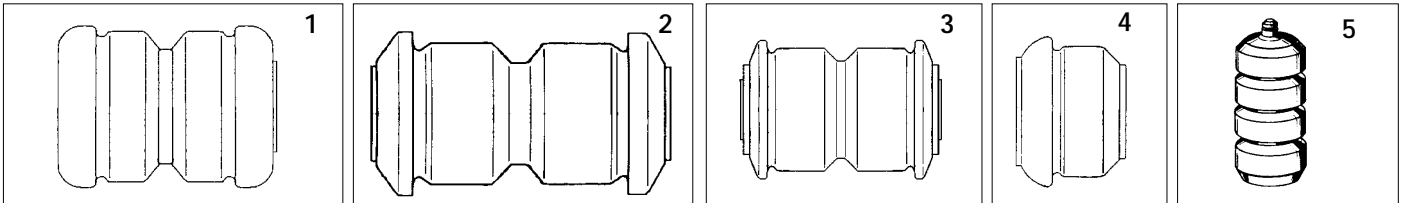

Artikelnummer Part Number N° de pièce	Abbildung Illustration Illustration	Abmessung Dimension Dimension	OE Nr. Oe - no. Réf. oe.
014.179-00	1	30 x 52 / 57 x 77	310 320 00 50
014.252-00	2	12 x 32,5 / 38,5 x 70	000 321 00 50 (000 321 01 50) (000 321 03 50)
014.257-00	2	17 x 45,5 / 54 x 67 / 96	673 320 00 50
014.259-00	2	19 x 75 x 85	675 325 05 85
014.285-00	2	19 x 58 x 96	675 320 00 50
014.286-00	2	16 x 44,5 x 80	000 321 02 50
014.287-00	2	30 x 56,5 x 86,5	667 320 00 44
014.288-00	2	36 x 67,5 x 96	673 320 01 50
014.289-00	3	12,2 x 55 x 80	901 324 02 50
014.290-00	3	36 x 64 x 86,5	670 320 03 44
014.291-00	3	30 x 57 x 86,5	670 320 04 44
014.253-00	3	12 x 50 / 55 x 70	602 324 00 50
014.254-00	3	16 x 50 / 55 x 80	611 324 03 50
014.256-00	3	36 x 64 / 75 x 96	675 320 01 50
014.255-00	4	36 x 59 / 70 x 48	673 320 02 50
014.232-00	5	66 x 120	Zusatzfeder Rubber spring Ressort caoutchouc 309 320 01 77



passend für / to fit / correspondant à Mercedes Benz

**Silentbüchsen für Federlagerung (vorn)**  
Bushes for spring suspension (front)  
**Douilles pour la suspension des ressorts (avant)**

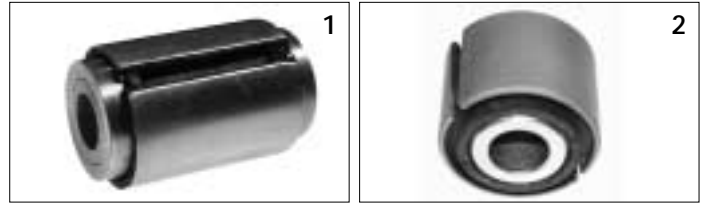

Artikelnummer Part Number N° de pièce	Abbildung Illustration Illustration	Abmessung Dimension Dimension	OE Nr. Oe - no. Réf. oe.
014.064-00	1	24 x 62 / 80 x 96	000 322 12 85
014.067-00	1	22 x 60 x 68 / 76	000 322 03 85
014.292-00	1	24,3 x 62 x 86	000 322 19 85
014.236-00	2	22,1 x 60,5 x 44 / 50	000 322 09 85 (000 322 08 85)

**Schrauben / Muttern**  
Screws / Nuts  
**Vis / Ecrous**



Artikelnummer Part Number N° de pièce	Bezeichnung Description Description	Abmessung Dimension Dimension	Bemerkung Remark Remarque	OE Nr. Oe - no. Réf. oe.
014.280-00	Schraube Screw / Vis	M22 x 1,5 x 120	DIN 960 / 10.9	308765 022004 (000960 022040)
014.281-00	Schraube Screw / Vis	M22 x 1,5 x 140	DIN 960 / 10.9	308765 022008 (000960 022039)
014.282-00	Mutter Nut / Ecrou	M22 x 1,5	DIN 980 / 10	913004 022002
014.294-00	Schraube Screw / Vis	M24 x 2,0 x 130 DIN 960 / 10.9	***	308765 024015
014.295-00	Schraube Screw / Vis	M24 x 2,0 x 140 DIN 960 / 10.9	***	308765 024016
014.296-00	Schraube Screw / Vis	M24 x 2,0 x 150 DIN 960 / 10.9	***	308765 024014
014.297-00	Schraube Screw / Vis	M24 x 2,0 x 180 DIN 960 / 10.9	***	308765 024011
014.298-00	Schraube Screw / Vis	M24 x 2,0 x 200 DIN 960 / 10.9	***	308765 024017
014.299-00	Schraube Screw / Vis	M24 x 2,0 x 220 DIN 960 / 10.9	***	308765 024012

\*\*\* dacrometisiert / dachromated / dacrométisé

014.300-00	Mutter Nut / Ecrou	M24 x 2,0	DIN 980 / 10	910113 024000
014.293-00	Hülse Sleeve Manchon	24 x 40 x 24		941 325 01 50





passend für / to fit / correspondant à Mercedes Benz

**Rep. - Satz Schraube**

Repair kit screw

*Jeu de réparation*



Artikelnummer Part Number N° de pièce	Bezeichnung Description Description	Abmessung Dimension Dimension	OE Nr. OE - no. Rèf. oe.
<b>014.250-10</b>	<b>Rep. - Satz</b> Repair kit <i>Jeu de réparation</i>	<b>bestehend aus:</b> consisting of: <i>se composant de:</i>	
014.250-00	<b>Schraube</b> (1) Screw <i>Vis</i>	<b>M30 x 2,0 x 95 - DIN 960 / 10.9</b>	<b>000960 030017</b>
014.251-00	<b>Mutter</b> (2) Screw <i>Vis</i>	<b>M30 x 2,0 - DIN 934 / 10</b>	<b>000934 030001</b>

**Rep. - Satz Schraube**

Repair kit screw

*Jeu de réparation*



Artikelnummer Part Number N° de pièce	Bezeichnung Description Description	Abmessung Dimension Dimension	Bemerkung Remark Remarques	OE Nr. OE - no. Rèf. oe.
<b>010.161-00</b>	<b>Rep. - Satz</b> Repair kit <i>Jeu de réparation</i>	<b>bestehend aus:</b> consisting of: <i>se composant de:</i>		<b>659 990 00 01/S</b>
010.161-10	<b>Schraube</b> (1) Screw <i>Vis</i>	<b>M20 x 1,5 x 210</b>		<b>659 990 00 01</b>
010.161-20	<b>Zentrierring</b> (1) Centre ring <i>Anneau de centrage</i>	<b>Ø22 x Ø34 x 12</b>		<b>659 997 01 26</b>
010.159-00	<b>Schraube</b> Screw <i>Vis</i>	<b>M20 x 1,5 x 205</b> DIN 960 / 10.9	<b>Gewindelänge 68 mm</b> Thread length 68 mm <i>Longueur filetage 68 mm</i>	<b>395 990 02 01</b>

Aufgeführte Original-Ersatzteilenumern dienen nur zu Vergleichszwecken und dürfen in Rechnungen und Lieferscheinen an die Fahrzeugbesitzer nicht erscheinen. OE part nos serve for comparison and reference only. Les numéros d'origine ont seulement pour but la comparaison. Il n'est pas permis de mentionner les numéros d'origine dans les factures adressées aux propriétaires des poids lourds et remorques.

passend für / to fit / correspondant à Mercedes Benz

**Verschleißplatten / Federauflagen**  
Plates / Spring pads  
*Plateaus / Semelles de ressort*

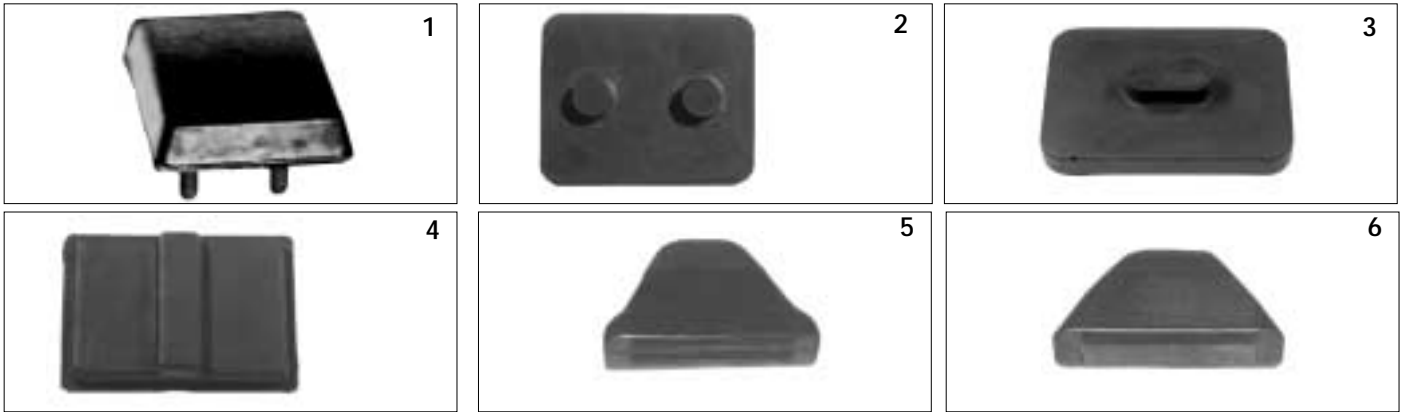

Artikelnummer Part Number N° de pièce	Abbildung Illustration Illustration	Abmessung Dimension Dimension	Bemerkung Remark Remarque	OE Nr. Oe - no. Réf. oe.
014.269-00	1	67 x 82 x 19	2 x Befestigungsbolzen M8 x 33 2 x Adjusting bolts M8 x 33 2 x Boulon de fixation M8 x 33	673 325 01 44
014.270-00	2	65 x 80 x 7	2 x Ø15 x 5	673 325 02 84
014.272-00	2	55 x 80 x 7,5	2 x Ø15 x 5	667 325 00 84
014.273-00	3	50 x 70 x 8/15		601 321 00 62
014.274-00	4	76 x 55 x 10		674 325 02 44
014.275-00	5	46 x 134 x 94		901 322 06 19
014.276-00	6	42 x 134 x 94,5		901 322 25 19

**Gummilager**  
Rubber mountings  
*Support en caoutchouc*



Artikelnummer Part Number N° de pièce	Abbildung Illustration Illustration	Abmessung Dimension Dimension	OE Nr. Oe - no. Réf. oe.
014.279-00	1	67,5 x 87,5 x 85	673 324 04 08
014.278-00	1	67,5 x 87,5 x 85	675 324 00 08
014.277-00	2	70 x 80 x 41,5	901 325 07 44

Aufgeführte Original-Ersatzteilenumern dienen nur zu Vergleichszwecken und dürfen in Rechnungen und Lieferscheinen an die Fahrzeugbesitzer nicht erscheinen. OE part nos serve for comparison and reference only. Les numéros d'origine ont seulement pour but la comparaison. Il n'est pas permis de mentionner les numéros d'origine dans les factures adressées aux propriétaires des poids lourds et remorques.



passend für / to fit / correspondant à Mercedes Benz

**Federgehänge**  
Spring shackles  
*Jumelles de ressort*

**Maßschema**  
Dimension scheme  
*Schéma de mesure*

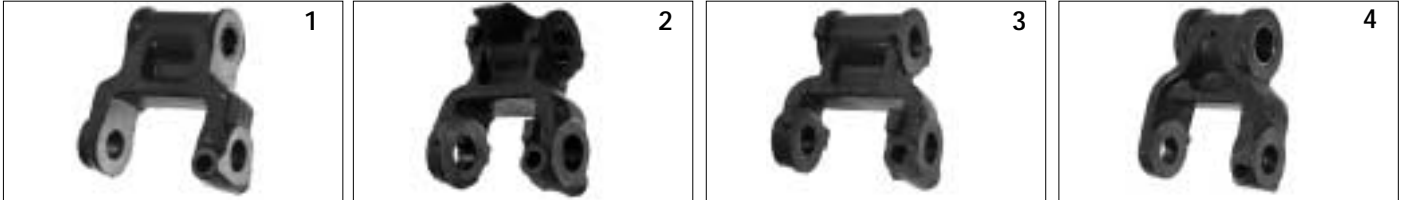

Artikelnummer Part Number N° de pièce	Abbildung Illustration Illustration	A	B	C	D	OE Nr. Oe - no. Réf. oe.
014.011-00	1	68	25	25	76	617 320 01 63
014.012-00	2	78	30	30	86	352 320 01 63
014.014-00	3	78	25	25	87	314 320 05 63
014.018-00	4	90	40	30	100	346 320 50 63
014.019-00	1	82	25	25	90	387 320 01 62

**Federböcke**  
Spring brackets  
*Main de ressort*

Artikelnummer  
Part Number  
N° de pièce

OE Nr.  
Oe - no.  
Réf. oe.

014.212-10

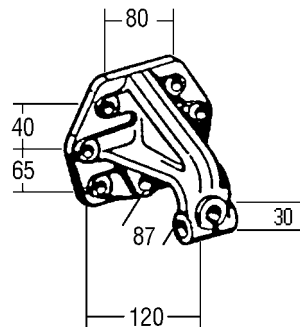

617 325 00 01  
(352 325 01 01)

014.213-00

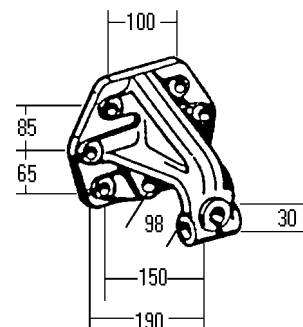

387 325 00 01

passend für / to fit / correspondant à Mercedes Benz

**INHALT - FEDERBEFESTIGUNGSTEILE**  
**INDEX - SPRING ATTACHMENT PARTS**  
**INDEX - PIÈCES DE ATTACHEMENT DE RESSORT**

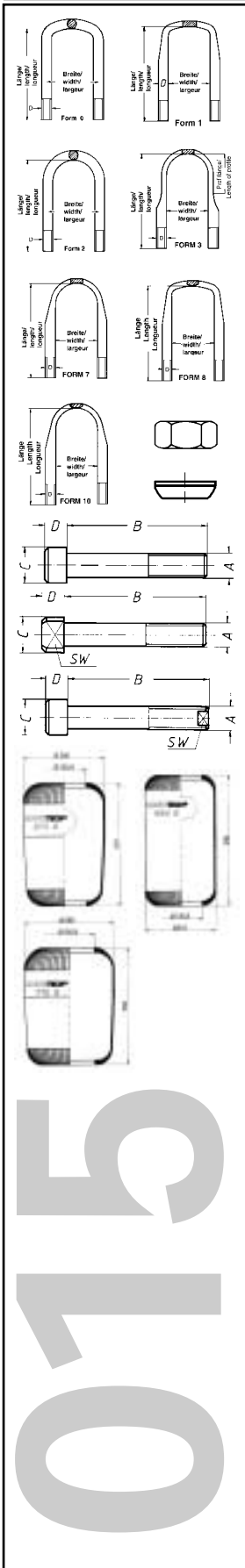

Seite  
page  
page

**D**

- 002 - 013 Federbriden
- 014 Federbriden - Zubehör
- 015 - 016 Herzbolzen
- 017 - 034 Luftfederbälge

Seite  
page  
page

**GB**

- 002 - 013 U-bolts
- 014 U-bolt accessories
- 015 - 016 Center bolts
- 017 - 034 Air springs

Seite  
page  
page

**F**

- 002 - 013 Brides de ressort
- 014 Ecrous et Anneaux pour bride de ressort
- 015 - 016 Etoquiaux
- 017 - 034 Coussins d'air

015

015



passend für / to fit / correspondant à Mercedes Benz

**Federbriden**  
U-bolts  
**Brides de ressort**

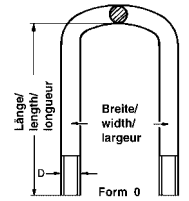

Artikelnummer Part Number N° de pièce	Form type Profil	Abmessung Dimension Dimension	Länge Length Longueur	OE Nr. Oe - no. Réf. oe.
015.259-00	0	61 x M12 x 1,5	x 75	601 322 02 25
015.000-00	0		x 115	319 331 03 25
015.001-00	0		x 118	309 331 07 25
015.001-10	0		x 120	
015.002-00	0		x 125	319 331 02 25
015.003-00	0		x 130	309 331 06 25
015.003-10	0		x 140	309 331 11 25
015.004-00	0		x 150	309 331 12 25
015.004-10	0		x 160	
015.005-00	0		x 170	319 351 03 25
015.005-10	0		x 180	309 351 05 25
015.005-20	0		x 190	
015.005-30	0		x 200	309 351 06 25
015.005-40	0		x 210	
015.005-50	0		x 220	
015.005-60	0		x 230	
015.005-70	0		x 240	
015.005-80	0		x 250	
015.005-90	0		x 260	
015.005-95	0		x 280	
015.006-10	0	61 x M16 x 1,5	x 130	
015.006-20	0		x 140	
015.012-00	0		x 180	312 331 25 25
015.014-00	0		x 190	312 331 24 25
015.015-10	0		x 210	
015.016-00	0		x 220	
015.016-10	0		x 230	
015.017-10	0		x 250	
015.019-00	0		x 270	321 331 00 25
015.020-00	0		x 280	312 331 19 25
015.022-00	0		x 300	
015.022-10	0		x 310	
015.022-40	0		x 340	
015.023-10	0	61 x M18 x 1,5	x 150	
015.023-00	0		x 190	322 331 06 25
015.024-30	0		x 240	
015.025-00	0	71 x M16 x 1,5	x 130	312 351 30 25
015.026-00	0		x 138	314 351 00 25
015.026-10	0		x 140	
015.026-20	0		x 150	
015.027-00	0		x 155	314 351 04 25
015.028-00	0		x 160	

Aufgeführte Original-Ersatzteilenumern dienen nur zu Vergleichszwecken und dürfen in Rechnungen und Lieferscheinen an die Fahrzeugbesitzer nicht erscheinen. OE part nos serve for comparison and reference only. Les numéros d'origine ont seulement pour but la comparaison. Il n'est pas permis de mentionner les numéros d'origine dans les factures adressées aux propriétaires des poids lourds et remorques.

**Federbriden**  
U-bolts  
**Brides de ressort**

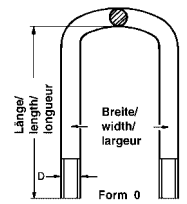

Artikelnummer Part Number N° de pièce	Form type Profil	Abmessung Dimension Dimension	Länge Length Longueur	OE Nr. Oe - no. Réf. oe.
015.029-00	0	71 x M16 x 1,5	x 170	312 351 18 25
015.030-00	0		x 180	327 331 02 25
015.030-10	0		x 190	
015.031-00	0		x 200	327 331 04 25
015.032-00	0		x 210	327 331 06 25
015.033-00	0		x 220	341 351 00 25
015.034-00	0		x 225	327 331 03 25
015.034-10	0		x 230	
015.036-00	0		x 240	
015.036-10	0		x 250	
015.037-00	0		x 260	312 351 13 25
015.038-00	0		x 270	
015.039-00	0		x 275	312 351 19 25
015.040-00	0		x 280	
015.040-20	0		x 300	
015.040-30	0		x 310	312 351 25 52
015.040-40	0		x 320	312 351 29 25
015.040-50	0		x 330	312 351 36 25
015.040-70	0		x 350	
015.040-80	0		x 360	
015.040-90	0		x 370	
015.041-10	0	71 x M18 x 1,5	x 150	
015.041-50	0		x 180	
015.042-00	0		x 200	360 331 01 25
015.043-00	0		x 210	352 331 03 25
015.044-00	0		x 220	360 331 00 25
015.045-00	0		x 225	340 351 03 25
015.046-00	0		x 230	
015.047-00	0		x 240	340 331 00 25
015.048-00	0		x 250	338 331 51 25
015.048-10	0		x 260	
015.048-20	0		x 265	
015.048-30	0		x 270	
015.048-50	0		x 290	
015.048-60	0		x 300	
015.048-80	0		x 320	
015.048-90	0		x 330	
015.182-80	0	81 x M16 x 1,5	x 180	314 351 06 25
015.183-00	0		x 200	314 351 08 25
015.183-10	0		x 210	
015.183-20	0		x 220	314 351 07 25
015.183-30	0		x 230	314 351 03 25
015.183-40	0		x 240	316 351 00 25
015.183-50	0		x 250	



**Federbriden**  
U-bolts  
**Brides de ressort**

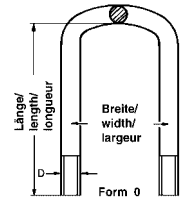

Artikelnummer Part Number N° de pièce	Form type Profil	Abmessung Dimension Dimension	Länge Length Longueur	OE Nr. Oe - no. Réf. oe.
015.183-60	0	81 x M16 x 1,5	x 255	314 351 09 25
015.183-70	0		x 260	
015.183-80	0		x 270	
015.184-00	0		x 280	
015.184-10	0		x 290	
015.184-20	0		x 300	318 351 01 25
015.184-30	0		x 310	
015.184-40	0		x 320	318 351 02 25
015.184-50	0		x 330	
015.184-60	0		x 340	318 351 00 25
015.184-70	0		x 350	
015.184-80	0		x 360	
015.184-90	0		x 370	
015.049-00	0	81 x M18 x 1,5	x 180	
015.050-00	0		x 200	
015.050-10	0		x 210	
015.051-00	0		x 220	312 351 27 25
015.051-10	0		x 230	
015.052-00	0		x 240	316 351 00 25
015.053-00	0		x 250	321 351 08 25
015.054-00	0		x 260	
015.056-00	0		x 280	312 351 31 25
015.057-00	0		x 290	321 351 01 25
015.058-00	0		x 300	352 351 02 25
015.059-00	0		x 310	321 351 14 25
015.060-00	0		x 320	321 351 11 25
015.060-10	0		x 330	
015.061-00	0		x 340	321 351 16 25
015.062-00	0		x 350	327 351 51 25
015.063-00	0		x 360	
015.063-10	0		x 370	
015.064-00	0		x 380	321 351 17 25
015.064-10	0		x 390	
015.065-00	0		x 400	
015.065-10	0		x 410	
015.066-00	0		x 420	
015.066-20	0		x 440	
015.067-00	0		x 450	
015.067-10	0		x 460	
015.067-20	0		x 470	
015.067-30	0		x 480	
015.067-40	0		x 490	
015.067-50	0		x 500	
015.067-70	0		x 520	
015.067-80	0		x 530	

Aufgeführte Original-Ersatzteilenumern dienen nur zu Vergleichszwecken und dürfen in Rechnungen und Lieferscheinen an die Fahrzeugbesitzer nicht erscheinen. OE part nos serve for comparison and reference only. Les numéros d'origine ont seulement pour but la comparaison. Il n'est pas permis de mentionner les numéros d'origine dans les factures adressées aux propriétaires des poids lourds et remorques.



**Federbriden**  
U-bolts  
**Brides de ressort**

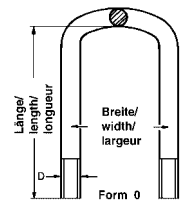

<i>Artikelnummer</i> Part Number <i>N° de pièce</i>	<i>Form</i> type <i>Profil</i>	<i>Abmessung</i> Dimension <i>Dimension</i>	<i>Länge</i> Length <i>Longueur</i>	<i>OE Nr.</i> Oe - no. <i>Réf. oe.</i>
015.067-90	0	81 x M18 x 1,5	x 540	
015.193-00	0	91 x M20 x 1,5	x 230	347 331 00 25
015.193-10	0		x 260	347 331 01 25
015.193-15	0		x 280	
015.193-20	0		x 300	343 331 00 25
015.193-30	0		x 330	343 331 01 25
015.193-60	0	101 x M24 x 1,5	x 300	
015.193-40	0		x 310	315 351 03 25
015.193-80	0		x 320	
015.193-90	0		x 330	
015.194-10	0		x 340	
015.194-20	0		x 350	
015.194-30	0		x 360	
015.194-40	0		x 370	
015.194-70	0		x 400	
015.194-90	0		x 420	
015.195-10	0		x 430	
015.195-20	0		x 440	
015.195-30	0		x 460	
015.195-40	0		x 480	
015.195-50	0		x 500	

015



passend für / to fit / correspondant à Mercedes Benz

**Federbriden**  
U-bolts  
**Brides de ressort**

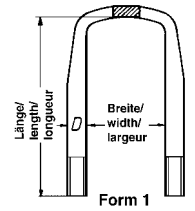

Artikelnummer Part Number N° de pièce	Form type Profil	Abmessung Dimension Dimension	Länge Length Longueur	OE Nr. Oe - no. Réf. oe.
015.070-20	1	61 x M16 x 1,5	x 200	352 331 00 25
015.073-00	1		x 220	328 331 00 25
015.110-00	1	62 x M12 x 1,5	x 100	601 325 05 47
015.110-10	1		x 110	601 325 04 47
015.110-70	1		x 115	
015.110-50	1		x 125	
015.110-40	1		x 130	
015.110-20	1		x 145	601 325 07 47
015.110-30	1		x 160	601 325 06 25
015.111-00	1	71 x M12 x 1,5	x 150	
015.111-10	1		x 160	
015.111-20	1		x 170	
015.111-30	1		x 180	
015.111-40	1		x 190	
015.111-50	1		x 200	
015.107-00	1	81 x M20 x 1,5	x 260	
015.107-20	1		x 300	
015.107-21	1		x 310	385 351 09 25
015.107-23	1		x 330	385 351 30 25
015.107-30	1		x 350	385 351 24 25
015.107-40	1		x 360	385 351 11 25
015.107-50	1		x 370	385 351 12 25
015.107-60	1		x 380	385 351 13 25
015.107-70	1		x 390	385 351 14 25
015.107-80	1		x 400	385 351 15 25
015.107-90	1		x 410	385 351 16 25
015.108-00	1		x 420	385 351 17 25
015.108-10	1		x 430	385 351 18 25
015.108-20	1		x 440	385 351 19 25
015.108-30	1		x 450	385 351 20 25
015.108-40	1		x 460	385 351 21 25
015.108-50	1		x 470	385 351 29 25
015.108-60	1		x 480	385 351 22 25
015.108-70	1		x 490	385 351 23 25
015.108-80	1		x 500	
015.108-90	1		x 510	385 351 33 25
015.109-10	1		x 520	385 351 34 25
015.109-00	1		x 540	
015.115-00	1	91 x M20 x 1,5	x 148	333 331 00 25
015.115-10	1		x 150	304 331 00 25
015.115-20	1		x 160	
015.116-00	1		x 170	304 331 14 25

Aufgeführte Original-Ersatzteilenumern dienen nur zu Vergleichszwecken und dürfen in Rechnungen und Lieferscheinen an die Fahrzeugbesitzer nicht erscheinen. OE part nos serve for comparison and reference only. Les numéros d'origine ont seulement pour but la comparaison. Il n'est pas permis de mentionner les numéros d'origine dans les factures adressées aux propriétaires des poids lourds et remorques.



passend für / to fit / correspondant à Mercedes Benz

**Federbriden**  
U-bolts  
**Brides de ressort**

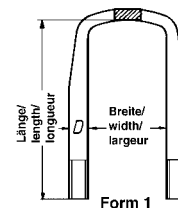

Artikelnummer Part Number N° de pièce	Form type Profil	Abmessung Dimension Dimension	Länge Length Longueur	OE Nr. Oe - no. Réf. oe.
015.116-10	1	91 x M20 x 1,5	x 180	
015.117-00	1		x 185	304 331 12 25
015.117-10	1		x 190	
015.118-10	1		x 200	
015.119-00	1		x 205	
015.120-00	1		x 210	332 331 00 25
015.121-00	1		x 218	304 331 13 25
015.121-10	1		x 219	320 331 03 25
015.122-00	1		x 220	
015.123-00	1		x 230	387 331 09 25
015.124-00	1		x 238	320 331 04 25
015.124-10	1		x 240	
015.125-00	1		x 245	304 331 16 25
015.125-10	1		x 250	
015.126-00	1		x 260	334 331 01 25
015.127-00	1		x 270	304 331 19 25
015.127-10	1		x 280	
015.128-00	1		x 290	333 331 01 25
015.128-10	1		x 300	
015.129-00	1		x 310	336 331 00 25
015.129-10	1		x 320	
015.130-00	1		x 330	343 331 02 25
015.130-10	1		x 340	
015.130-20	1		x 350	389 331 00 25
015.130-30	1		x 360	
015.130-40	1		x 370	389 331 01 25
015.130-50	1		x 380	
015.130-60	1		x 385	387 331 00 25
015.130-70	1		x 390	
015.130-90	1		x 410	387 331 01 25
015.131-00	1		x 420	
015.131-10	1		x 430	387 331 02 25
015.131-20	1		x 440	
015.131-30	1		x 450	387 331 03 25
015.131-40	1		x 460	
015.131-50	1		x 470	
015.131-60	1		x 480	
015.131-80	1		x 500	
015.130-51	1	91 x M20 x 1,5	x 280/380	
015.130-54	1		x 310/380	
015.250-00	1		x 350/240	393 331 00 25
015.170-00	1	101 x M24 x 1,5	x 250	320 351 01 25
015.170-10	1		x 260	

015

Aufgeführte Original-Ersatzteilenumern dienen nur zu Vergleichszwecken und dürfen in Rechnungen und Lieferscheinen an die Fahrzeugbesitzer nicht erscheinen. OE part nos serve for comparison and reference only. Les numéros d'origine ont seulement pour but la comparaison. Il n'est pas permis de mentionner les numéros d'origine dans les factures adressées aux propriétaires des poids lourds et remorques.



passend für / to fit / correspondant à Mercedes Benz

**Federbriden**  
U-bolts  
**Brides de ressort**

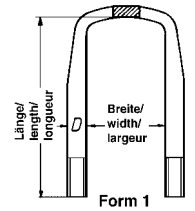

Artikelnummer Part Number N° de pièce	Form type Profil	Abmessung Dimension Dimension	Länge Length Longueur	OE Nr. Oe - no. Réf. oe.
015.170-20	1	101 x M24 x 1,5	x 270	
015.171-10	1		x 280	
015.172-00	1		x 285	343 351 00 25
015.172-10	1		x 290	
015.172-20	1		x 300	
015.172-30	1		x 310	
015.172-40	1		x 320	
015.172-50	1		x 330	393 351 01 25
015.172-60	1		x 340	
015.173-00	1		x 350	
015.173-10	1		x 360	
015.173-20	1		x 370	335 351 02 25
015.173-30	1		x 380	
015.173-50	1		x 400	335 351 08 25
015.174-00	1		x 420	335 351 00 25
015.174-10	1		x 430	335 351 03 25
015.174-20	1		x 440	
015.175-00	1		x 450	335 351 07 25
015.175-10	1		x 460	
015.176-70	1		x 530	
015.176-80	1		x 540	
015.176-90	1		x 550	389 351 00 25
015.177-00	1		x 560	
015.177-10	1		x 575	387 351 01 25
015.177-60	1		x 580	
015.177-70	1		x 590	
015.177-20	1		x 600	389 351 01 25
015.177-30	1		x 625	389 351 02 25
015.177-40	1		x 650	389 351 03 25
015.144-00	1	101 x M24 x 1,5	x 358/453	304 351 12 25
015.152-00	1		x 425/475	335 351 06 25
015.157-10	1		x 465/480	336 351 01 25
015.159-10	1		x 485/500	336 351 04 25
015.162-00	1		x 525/540	336 351 03 25
015.162-10	1		x 545/565	335 351 10 25
015.163-10	1		x 565/575	336 351 02 25
015.163-20	1		x 580/595	346 351 50 25

Aufgeführte Original-Ersatzteilenumern dienen nur zu Vergleichszwecken und dürfen in Rechnungen und Lieferscheinen an die Fahrzeugbesitzer nicht erscheinen. OE part nos serve for comparison and reference only. Les numéros d'origine ont seulement pour but la comparaison. Il n'est pas permis de mentionner les numéros d'origine dans les factures adressées aux propriétaires des poids lourds et remorques.



*passend für / to fit / correspondant à* Mercedes Benz

**Federbriden**  
U-bolts  
**Brides de ressort**

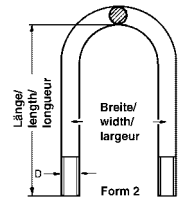

<i>Artikelnummer</i> Part Number <i>N° de pièce</i>	<i>Form</i> type <i>Profil</i>	<i>Abmessung</i> Dimension <i>Dimension</i>	<i>Länge</i> Length <i>Longueur</i>	<i>OE Nr.</i> Oe - no. <i>Réf. oe.</i>
015.192-00	2	91 x M24 x 1,5	x 300	393 351 00 25
015.192-10	2		x 320	352 351 15 25
015.192-20	2		x 340	352 351 08 25
015.192-30	2		x 365	352 351 09 25
015.230-00	2		x 390	
015.192-40	2		x 410	385 351 28 25
015.231-00	2		x 420	
015.232-00	2		x 430	
015.192-60	2	129 x M24 x 1,5	x 330	302 351 00 25
015.192-90	2	135 x M24 x 1,5	x 370	
015.196-10	2	155 x M24 x 1,5	x 395	
015.196-00	2		x 415	

015



passend für / to fit / correspondant à Mercedes Benz

**Federbriden**  
U-bolts  
**Brides de ressort**

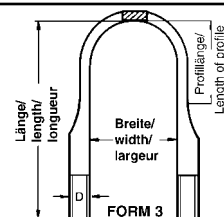

Artikelnummer Part Number N° de pièce	Form type Profil	Abmessung Dimension Dimension	Länge Length Longueur		OE Nr. Oe - no. Réf. oe.
015.240-00	3	91 x M24 x 1,5	x 355	PL 175	393 351 04 25
015.190-05	3	101 x M24 x 1,5	x 340	PL 175	
015.190-00	3		x 350	PL 175	395 351 01 25
015.190-10	3		x 360	PL 175	
015.190-20	3		x 365	PL 175	395 351 05 25
015.180-20	3		x 370	PL 175	
015.180-30	3		x 380	PL 175	
015.190-50	3		x 390	PL 175	
015.190-60	3		x 400	PL 175	
015.180-60	3		x 410	PL 175	
015.190-70	3		x 420	PL 175	
015.190-80	3		x 425	PL 175	395 351 02 25
015.190-85	3		x 430	PL 175	
015.190-90	3		x 440	PL 175	395 351 06 25
015.191-00	3	101 x M24 x 1,5	x 450	PL 230	
015.191-10	3		x 460	PL 230	395 351 03 25
015.191-20	3		x 470	PL 230	
015.191-30	3		x 480	PL 230	395 351 04 25
015.191-40	3		x 490	PL 230	
015.191-50	3		x 500	PL 230	
015.181-90	3		x 510	PL 230	
015.191-70	3		x 520	PL 230	
015.191-90	3		x 550	PL 230	

Aufgeführte Original-Ersatzteilenumern dienen nur zu Vergleichszwecken und dürfen in Rechnungen und Lieferscheinen an die Fahrzeugbesitzer nicht erscheinen. OE part nos serve for comparison and reference only. Les numéros d'origine ont seulement pour but la comparaison. Il n'est pas permis de mentionner les numéros d'origine dans les factures adressées aux propriétaires des poids lourds et remorques.



passend für / to fit / correspondant à Mercedes Benz

**Federbriden**  
U-bolts  
**Brides de ressort**

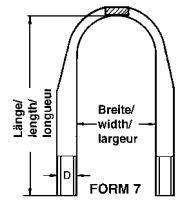

Artikelnummer Part Number N° de pièce	Form type Profil	Abmessung Dimension Dimension	Länge Length Longueur	OE Nr. Oe - no. Réf. oe.
015.068-00	7		x 350	
015.068-80	7		x 380	
015.069-00	7		x 390	361 351 51 25
015.069-10	7		x 400	
015.069-20	7		x 410	361 351 53 25
015.069-30	7		x 420	

**Federbriden**  
U-bolts  
**Brides de ressort**

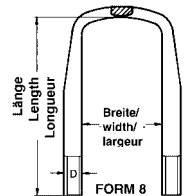

Artikelnummer Part Number N° de pièce	Form type Profil	Abmessung Dimension Dimension	Länge Length Longueur	OE Nr. Oe - no. Réf. oe.
015.075-00	8	71 x M18 x 1,5	x 210	352 331 03 25
015.076-00	8		x 220	352 331 09 25
015.077-00	8		x 230	352 331 06 25
015.078-00	8		x 240	352 331 05 25
015.079-00	8		x 250	352 331 10 25
015.080-00	8		x 260	352 331 11 25
015.080-10	8		x 280	352 331 12 25

015



passend für / to fit / correspondant à Mercedes Benz

**Federbriden**  
U-bolts  
**Brides de ressort**

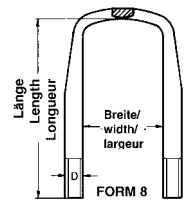

Artikelnummer Part Number N° de pièce	Form type Profil	Abmessung Dimension Dimension	Länge Length Longueur	OE Nr. Oe - no. Réf. oe.
015.081-10	8	81 x M18 x 1,5	x 180	
015.081-00	8		x 205	321 351 05 25
015.082-00	8		x 210	
015.082-10	8		x 220	
015.083-00	8		x 225	385 331 00 25
015.083-10	8		x 230	
015.084-00	8		x 235	321 351 03 25
015.084-10	8		x 240	
015.085-00	8		x 250	328 351 00 25
015.085-10	8		x 260	321 351 06 25
015.086-00	8		x 270	321 351 04 25
015.086-10	8		x 280	352 351 12 25
015.087-00	8		x 290	321 351 07 25
015.088-00	8		x 300	352 351 04 25
015.089-00	8		x 310	321 351 21 25
015.089-10	8		x 320	
015.091-00	8		x 330	312 351 48 25
015.092-00	8		x 340	342 351 04 25
015.093-00	8		x 350	352 351 03 25
015.094-00	8		x 360	327 351 04 25
015.095-00	8		x 370	321 351 23 25
015.096-00	8		x 375	321 351 22 25
015.096-10	8		x 380	
015.097-00	8		x 385	327 351 53 25
015.098-00	8		x 390	352 351 06 25
015.099-00	8		x 400	327 351 03 25
015.100-00	8		x 410	340 351 00 25
015.101-00	8		x 420	358 351 00 25
015.102-00	8		x 425	327 351 54 25
015.102-10	8		x 430	
015.103-00	8		x 440	360 351 00 25
015.104-00	8		x 450	340 351 01 25
015.104-10	8		x 460	358 351 01 25
015.105-00	8		x 465	338 351 54 25
015.106-00	8		x 475	338 351 51 25
015.106-10	8		x 480	
015.106-20	8		x 490	358 351 02 25
015.106-30	8		x 500	360 351 01 25
015.106-50	8		x 520	
015.106-60	8		x 530	
015.106-70	8		x 540	
015.106-90	8		x 560	

Aufgeführte Original-Ersatzteilenumern dienen nur zu Vergleichszwecken und dürfen in Rechnungen und Lieferscheinen an die Fahrzeugbesitzer nicht erscheinen. OE part nos serve for comparison and reference only. Les numéros d'origine ont seulement pour but la comparaison. Il n'est pas permis de mentionner les numéros d'origine dans les factures adressées aux propriétaires des poids lourds et remorques.





passend für / to fit / correspondant à Mercedes Benz

**Federbriden**  
U-bolts  
**Brides de ressort**

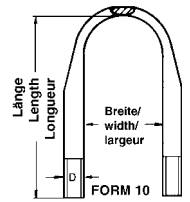

Artikelnummer Part Number N° de pièce	Form type Profil	Abmessung Dimension Dimension	Länge Length Longueur	OE Nr. Oe - no. Réf. oe.
015.197-00	10	81 x M20 x 1,5	x 330	
015.198-00	10		x 340	
015.200-00	10		x 360	
015.201-00	10		x 370	617 351 03 25
015.202-00	10		x 380	617 351 04 25
015.203-00	10		x 390	
015.204-00	10		x 400	617 351 06 25
015.205-00	10		x 410	
015.206-00	10		x 420	617 351 08 25
015.208-00	10		x 440	
015.209-00	10		x 450	
015.210-00	10		x 460	
015.211-00	10		x 470	
015.212-00	10		x 480	617 351 14 25
015.214-00	10		x 500	
015.215-00	10		x 510	
015.216-00	10		x 520	
015.217-00	10		x 530	617 351 19 25
015.218-00	10		x 540	
015.219-00	10		x 550	
015.220-00	10		x 560	
015.221-00	10		x 570	
015.222-00	10		x 580	



passend für / to fit / correspondant à Mercedes Benz

### Bridenmuttern

U-bolt nuts

Ecrous de bride de ressort

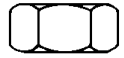

Artikelnummer Part Number N° de pièce	Abmessung Dimension Dimension	Bemerkung Remark Remarque	OE Nr. Oe - no. Réf. oe.
010.150-00	M12	SW 19/10	913004 012008
010.154-00	M12 x 1,5	SW 19/10	000934 012011
015.260-00	M14 x 1,5	SW 19/10	000 990 00 59
010.155-00	M16 x 1,5	SW 24/13	000934 016011
010.156-00	M18 x 1,5	SW 27/15	000934 018001
010.157-00	M20 x 1,5	SW 30/16	000934 020008 (000934 020001)
015.194-00	M24 x 1,5	SW 36/25	001 990 21 51
015.194-15	M16 x 1,5	SW 36/25 verkupfert coppered cuivrée	

### Zentrierringe

Centre rings

Anneaux de centrage



Artikelnummer Part Number N° de pièce	Abmessung Dimension Dimension	Bemerkung Remark Remarque	OE Nr. Oe - no. Réf. oe.
015.185-00	16,5 x 27 x 7,5		312 325 10 70
015.186-00	18,5 x 29 x 7,5		327 997 00 26
015.195-00	18,5 x 34 x 8,5		385 997 02 26
015.189-00	20,5 x 32 x 10,0		
015.262-00	20,5 x 34 x 8,5		385 997 01 26
015.188-00	24,5 x 34 x 10,0		387 997 50 26
015.261-00	24,5 x 34 x 12,0		655 997 00 26
015.187-00	24,5 x 38 x 12,0		343 325 00 70

Aufgeführte Original-Ersatzteilenumern dienen nur zu Vergleichszwecken und dürfen in Rechnungen und Lieferscheinen an die Fahrzeugbesitzer nicht erscheinen. OE part nos serve for comparison and reference only. Les numéros d'origine ont seulement pour but la comparaison. Il n'est pas permis de mentionner les numéros d'origine dans les factures adressées aux propriétaires des poids lourds et remorques.



passend für / to fit / correspondant à Mercedes Benz

**Herzbolzen**  
Center bolts  
**Etoquiaux**

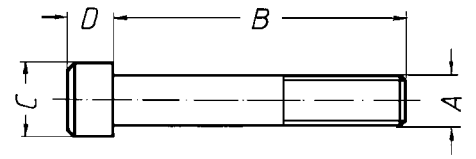

Artikelnummer Part Number N° de pièce	Form Type Type	A	B	C	D	SW	OE Nr. Oe - no. Réf. oe.
015.415-10	AM	10	70	15	10		004626 010107
015.416-10	AM	10	80	15	10		004626 010121
015.417-00	AM	10	100	15	10		004626 010106
015.419-00	AM	10	110	15	10		004626 010117
015.420-00	AM	10	130	15	10		004626 010101
015.424-00	AM	12	80	17	10		004626 012231
015.429-00	AM	12	100	17	10		004626 012135
015.431-00	AM	12	110	17	10		004626 012136
015.433-00	AM	12	120	17	15		004626 012108
015.435-00	AM	12	130	17	8,5		004626 012169
015.434-00	AM	12	130	17	10		004626 012134
015.436-00	AM	12	140	17	10		004626 012141
015.437-00	AM	12	145	17	10		004626 012120
015.438-00	AM	12	150	17	8,5		004626 012171
015.439-00	AM	12	150	17	10		004626 012103
015.440-00	AM	12	160	17	10		004626 012112
015.443-00	AM	12	170	17	10		004626 012117
015.582-00	AM	12	170	27	18		617 324 08 71
015.444-00	AM	12	180	17	10		004626 012113
015.446-00	AM	12	190	17	8,5		004626 012162
015.447-10	AM	12	190	17	10		004626 012114
015.446-10	AM	12	200	17	10		004626 012121
015.447-00	AM	12	205	17	25		004626 012148
015.448-00	AM	12	210	17	10		004626 012101
015.586-00	AM	12	210	27	18		617 324 15 71
015.449-00	AM	12	220	17	10		004626 012138
015.587-00	AM	12	220	27	18		617 324 16 71
015.588-00	AM	12	230	27	18		617 324 17 71
015.452-00	AM	12	235	17	10		004626 012139
015.454-00	AM	12	250	17	10		004626 012104
015.455-00	AM	12	260	17	10		004626 012115
015.590-00	AM	12	265	27	18		617 324 19 71
015.456-00	AM	12	280	17	8,5		004626 012163
015.457-00	AM	12	290	17	8,5		004626 012161
015.486-00	AM	12	310	17	10		004626 012228
015.591-00	AM	12	310	27	18		617 324 22 71
015.459-10	AM	16	200	20	11		004626 016114
015.460-10	AM	16	220	20	11		004626 016112
015.595-00	AM	14 x 1,5	145	28	12		652 324 01 71
015.599-00	AM	14 x 1,5	175	28	12		652 324 06 71
015.601-00	AM	14 x 1,5	220	28	12		652 324 09 71
015.603-00	AM	14 x 1,5	235	28	12		652 324 13 71
015.539-00	AM	16 x 1,5	230	25	11		352 324 03 71
015.542-00	AM	16 x 1,5	265	25	11		385 324 00 71
015.543-00	AM	16 x 1,5	290	25	11		385 324 01 71



passend für / to fit / correspondant à Mercedes Benz

**Herzbolzen**  
Center bolts  
**Etoquiaux**

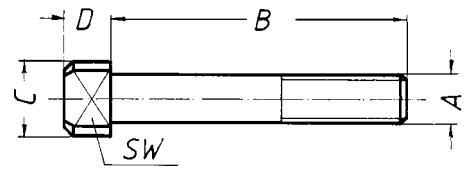

Artikelnummer Part Number N° de pièce	Form Type Type	A	B	C	D	SW	OE Nr. Oe - no. Réf. oe.
015.514-00	AM	14 x 1,5	132	24	17	19	332 321 00 71
015.516-00	AM	14 x 1,5	138	24	17	19	335 321 00 71
015.518-00	AM	14 x 1,5	143	24	17	19	387 321 00 71
015.519-00	AM	14 x 1,5	148	24	17	19	361 321 00 71
015.522-00	AM	14 x 1,5	160	24	17	19	346 321 50 71
015.523-00	AM	14 x 1,5	162	24	13	19	326 321 00 71
015.524-00	AM	14 x 1,5	167	24	13	19	331 321 00 71
015.525-00	AM	14 x 1,5	174	24	17	19	347 321 01 71
015.526-00	AM	14 x 1,5	181	24	13	19	315 321 01 71
015.527-00	AM	14 x 1,5	192	24	13	19	315 321 06 71
015.528-00	AM	14 x 1,5	192	24	17	19	389 321 01 71
015.529-00	AM	14 x 1,5	208	24	17	19	389 321 00 71

**Herzbolzen**  
Center bolts  
**Etoquiaux**

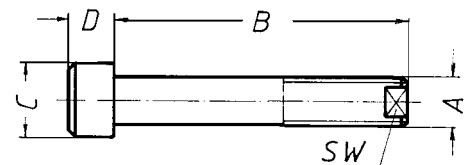

Artikelnummer Part Number N° de pièce	Form Type Type	A	B	C	D	SW	OE Nr. Oe - no. Réf. oe.
015.550-00	AM	18 x 1,5	178	28	15	13	387 324 00 71
015.551-00	AM	18 x 1,5	185	28	15	13	621 324 02 71
015.553-00	AM	18 x 1,5	200	28	15	13	621 324 01 71
015.556-00	AM	18 x 1,5	218	28	15	13	347 324 00 71
015.557-00	AM	18 x 1,5	226	28	15	13	347 324 02 71
015.559-00	AM	18 x 1,5	240	28	15	13	389 324 00 71
015.560-00	AM	18 x 1,5	248	28	12	13	336 324 02 71
015.561-00	AM	18 x 1,5	255	28	15	13	346 324 50 71
015.562-00	AM	18 x 1,5	270	28	12	13	336 324 01 71
015.563-00	AM	18 x 1,5	280	28	15	13	621 324 00 71
015.564-00	AM	18 x 1,5	290	28	15	13	343 324 00 71
015.565-00	AM	18 x 1,5	300	28	15	13	395 324 01 71
015.566-00	AM	18 x 1,5	323	28	15	13	346 324 51 71
015.567-00	AM	18 x 1,5	338	28	15	13	346 324 52 71
015.572-00	AM	18 x 1,5	310	28	15	13	624 324 01 71

Aufgeführte Original-Ersatzteilenumern dienen nur zu Vergleichszwecken und dürfen in Rechnungen und Lieferscheinen an die Fahrzeugbesitzer nicht erscheinen. OE part nos serve for comparison and reference only. Les numéros d'origine ont seulement pour but la comparaison. Il n'est pas permis de mentionner les numéros d'origine dans les factures adressées aux propriétaires des poids lourds et remorques.

*passend für / to fit / correspondant à* Mercedes Benz

**Schnittansicht**  
Cross section view  
*Vue en coupe*

**Ansicht von oben**  
Top view  
*Vue de dessus*

**Ansicht von unten**  
Bottom view  
*Vue de dessous*



**644 N**

CONTI  
644 N

PHOENIX  
1E 21

CF GOMMA  
1S 285-24  
92 574

GOODYEAR  
8017

FIRESTONE  
1R1A-390-295  
W01-095-0118



084.007-10

084.007-20

084.007-30

084.007-40

084.007-50

**Bemerkungen / Remarks / Remarques**

**OE Nr. / OE - no. / Réf. oe.**  
307 327 00 01

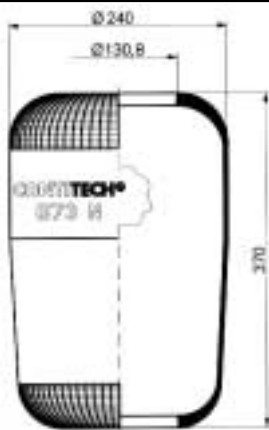

**015**

**673 N**

CONTI  
673 N

PHOENIX  
1F 21 A

CF GOMMA

GOODYEAR

FIRESTONE  
1R1A-370-285  
W01-095-0198



084.010-10

084.010-20

084.010-50

**Bemerkungen / Remarks / Remarques**

**OE Nr. / OE - no. / Réf. oe.**  
383 327 00 01



passend für / to fit / correspondant à Mercedes Benz

Schnittansicht  
Cross section view  
Vue en coupe

Ansicht von oben  
Top view  
Vue de dessus

Ansicht von unten  
Bottom view  
Vue de dessous

715 N

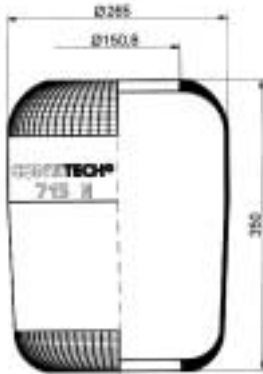

CONTI  
715 N

PHOENIX  
1G 25

CF GOMMA  
1SC 310-16  
93 518

GOODYEAR  
8015

FIRESTONE  
1R1C-335-310  
W01-095-0087



084.015-10

084.015-20

084.015-30

084.015-40

084.015-50

Bemerkungen / Remarks / Remarques

OE Nr. / OE - no. / Réf. oe.  
363 328 00 01

720 N

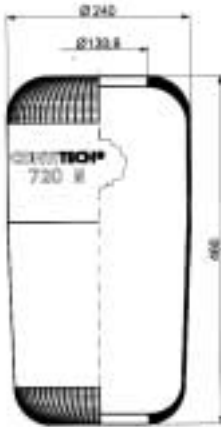

CONTI  
720 N

PHOENIX  
1F 21

CF GOMMA  
1SC 290-30  
88 802

GOODYEAR  
9008

FIRESTONE  
1R2A-460-295  
W01-095-0195



084.018-10

084.018-20

084.018-30

084.018-40

084.018-50

Bemerkungen / Remarks / Remarques

OE Nr. / OE - no. / Réf. oe.  
387 328 01 01  
(387 328 00 01)

*passend für / to fit / correspondant à* Mercedes Benz

**Schnittansicht**  
Cross section view  
*Vue en coupe*

**Ansicht von oben**  
Top view  
*Vue de dessus*

**Ansicht von unten**  
Bottom view  
*Vue de dessous*



CONTI  
737 N

PHOENIX  
1F 26

CF GOMMA  
1SC 320-23  
(1S 320-23)

GOODYEAR

FIRESTONE



084.024-10

084.024-20

084.024-30

Bemerkungen / Remarks / Remarques

OE Nr. / OE - no. / Réf. oe.  
393 328 01 01



CONTI  
746 N

PHOENIX

CF GOMMA

GOODYEAR

FIRESTONE



084.025-10

Bemerkungen / Remarks / Remarques

OE Nr. / OE - no. / Réf. oe.  
318 328 00 01

737 N

015

746 N



*passend für / to fit / correspondant à Mercedes Benz*

**Schnittansicht**  
Cross section view  
*Vue en coupe*

**Ansicht von oben**  
Top view  
*Vue de dessus*

**Ansicht von unten**  
Bottom view  
*Vue de dessous*

757 N

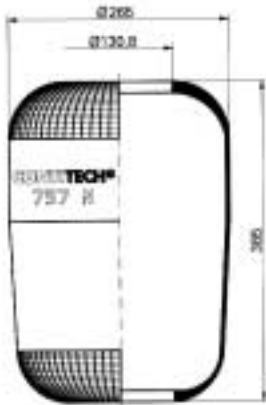

CONTI  
757 N

PHOENIX  
1F 26 C

CF GOMMA

GOODYEAR

FIRESTONE



084.028-10

084.028-20

Bemerkungen / Remarks / Remarques

OE Nr. / OE - no. / Réf. oe.

363 328 02 01

788 N



CONTI  
788 N

PHOENIX

CF GOMMA

GOODYEAR

FIRESTONE



084.035-10

Bemerkungen / Remarks / Remarques

OE Nr. / OE - no. / Réf. oe.

674 328 03 01



passend für / to fit / correspondant à Mercedes Benz

Schnittansicht  
Cross section view  
Vue en coupe

Ansicht von oben  
Top view  
Vue de dessus

Ansicht von unten  
Bottom view  
Vue de dessous



838 N

CONTI  
838 N

PHOENIX  
1F 26 D

CF GOMMA

GOODYEAR

FIRESTONE



084.055-10

084.055-20

Bemerkungen / Remarks / Remarques

OE Nr. / OE - no. / Réf. oe.

674 328 00 01

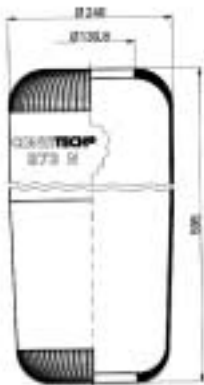

873 N

CONTI  
873 N

PHOENIX

CF GOMMA

GOODYEAR

FIRESTONE



084.056-10

Bemerkungen / Remarks / Remarques

OE Nr. / OE - no. / Réf. oe.

674 328 01 01  
674 328 02 01  
674 352 01 01

015



*passend für / to fit / correspondant à* Mercedes Benz

**Schnittansicht**  
Cross section view  
*Vue en coupe*

**Ansicht von oben**  
Top view  
*Vue de dessus*

**Ansicht von unten**  
Bottom view  
*Vue de dessous*

1001 N

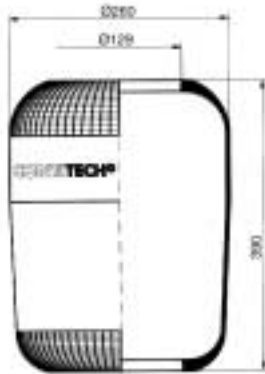

CONTI  
1001 N

PHOENIX

CF GOMMA

GOODYEAR

FIRESTONE



084.148-10

**Bemerkungen / Remarks / Remarques**

**OE Nr. / OE - no. / Réf. oe.**

657 327 00 01

1720 N



CONTI  
1720 N

PHOENIX

CF GOMMA

GOODYEAR

FIRESTONE



084.092-10

**Bemerkungen / Remarks / Remarques**

**OE Nr. / OE - no. / Réf. oe.**

655 327 00 01

*passend für / to fit / correspondant à Mercedes Benz*

**Schnittansicht**  
Cross section view  
*Vue en coupe*

**Ansicht von oben**  
Top view  
*Vue de dessus*

**Ansicht von unten**  
Bottom view  
*Vue de dessous*

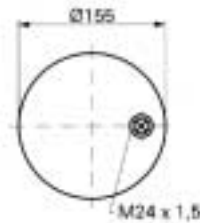

4390 N 01

CONTI  
4390 N 01

PHOENIXCF GOMMAGOODYEARFIRESTONE

084.107-10

Bemerkungen / Remarks / Remarques

OE Nr. / OE - no. / Réf. oe.

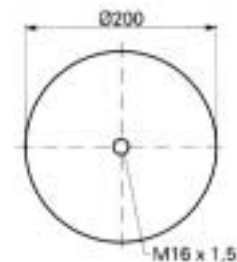
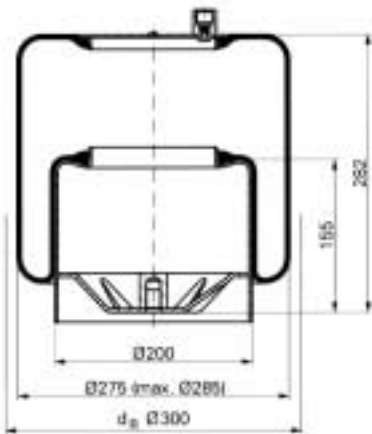

4390 N P01

015

CONTI  
4390 N P01

PHOENIXCF GOMMAGOODYEARFIRESTONE

084.107-11

Bemerkungen / Remarks / Remarques

OE Nr. / OE - no. / Réf. oe.

942 328 00 01



*passend für / to fit / correspondant à Mercedes Benz*

**Schnittansicht**  
Cross section view  
*Vue en coupe*

**Ansicht von oben**  
Top view  
*Vue de dessus*

**Ansicht von unten**  
Bottom view  
*Vue de dessous*

**4390 N 02**



CONTI  
4390 N 02

PHOENIX

CF GOMMA

GOODYEAR

FIRESTONE



084.107-15

Bemerkungen / Remarks / Remarques

OE Nr. / OE - no. / Réf. oe.

**4390 N P02**

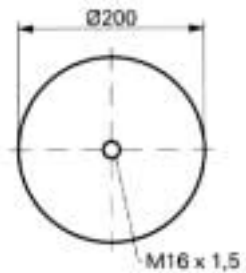
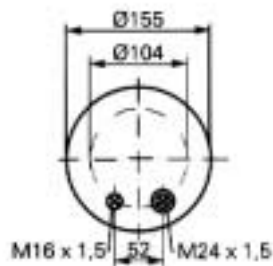
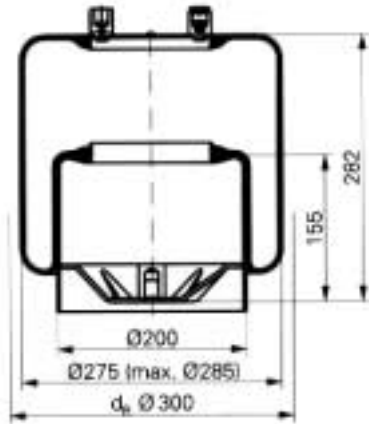

CONTI  
4390 N P02

PHOENIX

CF GOMMA

GOODYEAR

FIRESTONE



084.107-12

Bemerkungen / Remarks / Remarques

OE Nr. / OE - no. / Réf. oe.

942 328 01 01

*passend für / to fit / correspondant à Mercedes Benz*

**Schnittansicht**  
Cross section view  
*Vue en coupe*

**Ansicht von oben**  
Top view  
*Vue de dessus*

**Ansicht von unten**  
Bottom view  
*Vue de dessous*

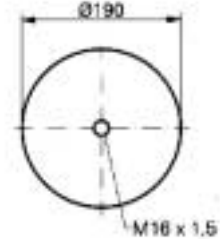
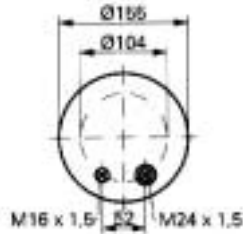
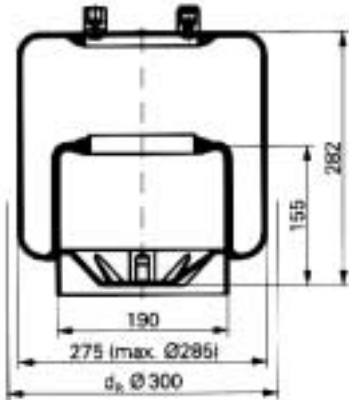

CONTI  
4390 N P03

PHOENIX

CF GOMMA

GOODYEAR

FIRESTONE

4390 N P03



084.107-13

Bemerkungen / Remarks / Remarques

OE Nr. / OE - no. / Réf. oe.

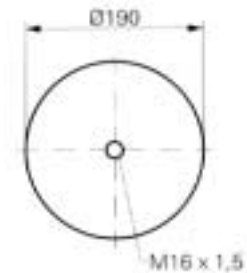
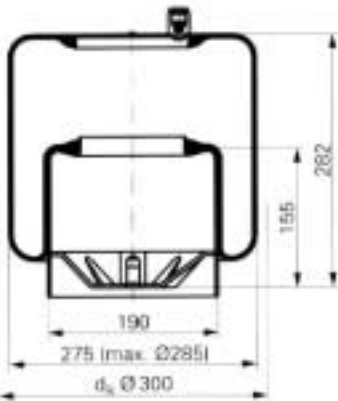

CONTI  
4390 N P04

PHOENIX

CF GOMMA

GOODYEAR

FIRESTONE

4390 N P04

015



084.107-14

Bemerkungen / Remarks / Remarques

OE Nr. / OE - no. / Réf. oe.



*passend für / to fit / correspondant à Mercedes Benz*

**Schnittansicht**  
Cross section view  
*Vue en coupe*

**Ansicht von oben**  
Top view  
*Vue de dessus*

**Ansicht von unten**  
Bottom view  
*Vue de dessous*

**4737 N P01**

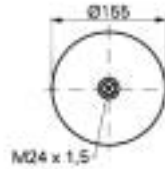
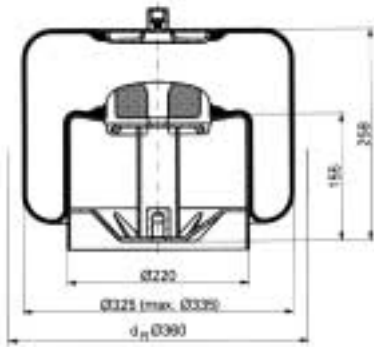

CONTI  
4737 N P01

PHOENIX

CF GOMMA

GOODYEAR

FIRESTONE



084.110-11

Bemerkungen / Remarks / Remarques

OE Nr. / OE - no. / Réf. oe.

**4737 N P02**

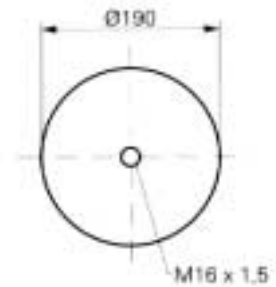
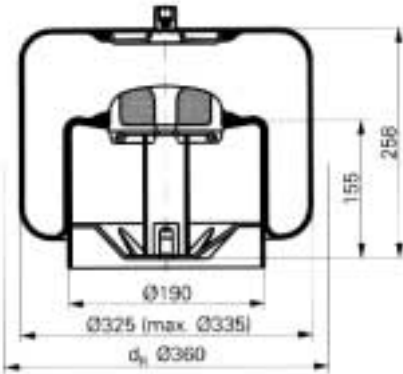

CONTI  
4737 N P02

PHOENIX

CF GOMMA

GOODYEAR

FIRESTONE



084.110-12

Bemerkungen / Remarks / Remarques

OE Nr. / OE - no. / Réf. oe.

passend für / to fit / correspondant à Mercedes Benz

Schnittansicht  
Cross section view  
Vue en coupe

Ansicht von oben  
Top view  
Vue de dessus

Ansicht von unten  
Bottom view  
Vue de dessous

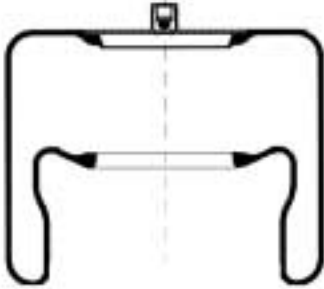

4757 N 01

CONTI  
4757 N 01

PHOENIX

CF GOMMA

GOODYEAR

FIRESTONE



084.111-10

Bemerkungen / Remarks / Remarques

OE Nr. / OE - no. / Réf. oe.

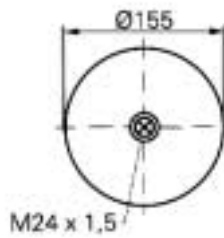
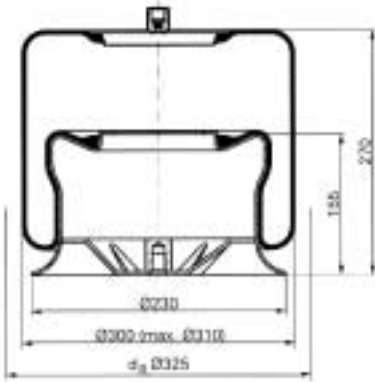

4757 N P01

015

CONTI  
4757 N P01

PHOENIX

CF GOMMA

GOODYEAR

FIRESTONE



084.111-11

Bemerkungen / Remarks / Remarques

OE Nr. / OE - no. / Réf. oe.

942 327 00 01



*passend für / to fit / correspondant à Mercedes Benz*

**Schnittansicht**  
Cross section view  
*Vue en coupe*

**Ansicht von oben**  
Top view  
*Vue de dessus*

**Ansicht von unten**  
Bottom view  
*Vue de dessous*

**4757 N P02**

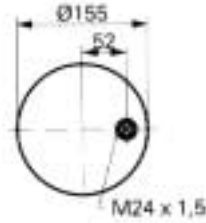
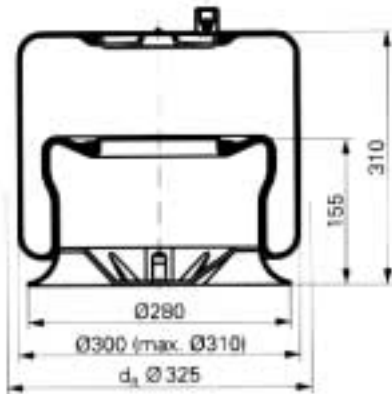

CONTI  
4757 N P02

PHOENIX

CF GOMMA

GOODYEAR

FIRESTONE



084.111-12

Bemerkungen / Remarks / Remarques

OE Nr. / OE - no. / Réf. oe.

**4757 N P09**

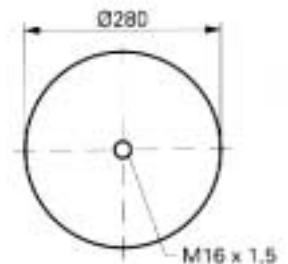
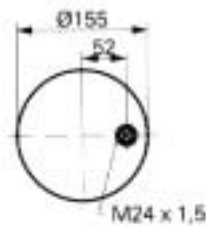
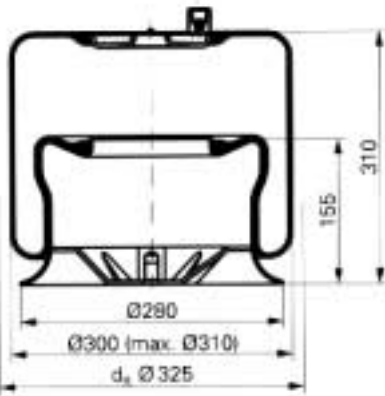

CONTI  
4757 N P09

PHOENIX

CF GOMMA

GOODYEAR

FIRESTONE



084.111-13

Bemerkungen / Remarks / Remarques

OE Nr. / OE - no. / Réf. oe.



passend für / to fit / correspondant à Mercedes Benz

Schnittansicht  
Cross section view  
Vue en coupe

Ansicht von oben  
Top view  
Vue de dessus

Ansicht von unten  
Bottom view  
Vue de dessous

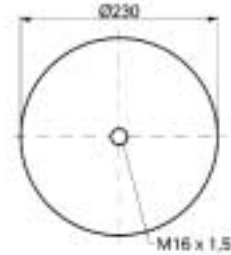
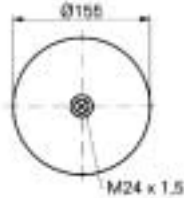
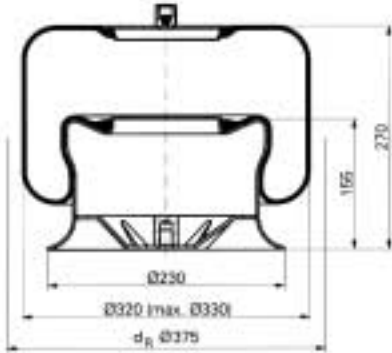

4758 N P01

CONTI  
4758 N P01

PHOENIX

CF GOMMA

GOODYEAR

FIRESTONE



084.112-11

Bemerkungen / Remarks / Remarques

OE Nr. / OE - no. / Réf. oe.

4786 N P01

015

CONTI  
4786 N P01

PHOENIX

CF GOMMA

GOODYEAR

FIRESTONE



084.204-11

Bemerkungen / Remarks / Remarques

OE Nr. / OE - no. / Réf. oe.

974 320 02 17



*passend für / to fit / correspondant à Mercedes Benz*

**Schnittansicht**  
Cross section view  
*Vue en coupe*

**Ansicht von oben**  
Top view  
*Vue de dessus*

**Ansicht von unten**  
Bottom view  
*Vue de dessous*

**4838 N 01**

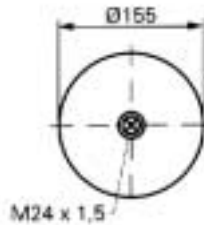

CONTI  
4838 N 01

PHOENIX

CF GOMMA

GOODYEAR

FIRESTONE



084.115-10

Bemerkungen / Remarks / Remarques

OE Nr. / OE - no. / Réf. oe.

**4838 N P01**

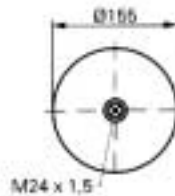
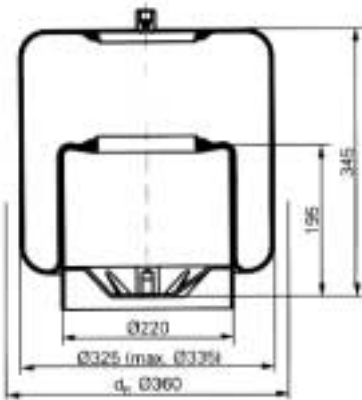

CONTI  
4838 N P01

PHOENIX

CF GOMMA

GOODYEAR

FIRESTONE



084.115-11

Bemerkungen / Remarks / Remarques

OE Nr. / OE - no. / Réf. oe.

946 328 00 01

*passend für / to fit / correspondant à Mercedes Benz*

**Schnittansicht**  
Cross section view  
*Vue en coupe*

**Ansicht von oben**  
Top view  
*Vue de dessus*

**Ansicht von unten**  
Bottom view  
*Vue de dessous*

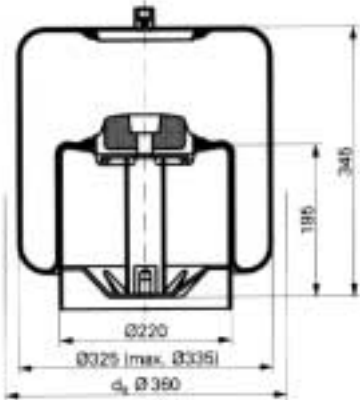

**4838 N P02**

CONTI  
4838 N P02

PHOENIX

CF GOMMA

GOODYEAR

FIRESTONE



084.115-12

Bemerkungen / Remarks / Remarques

OE Nr. / OE - no. / Réf. oe.

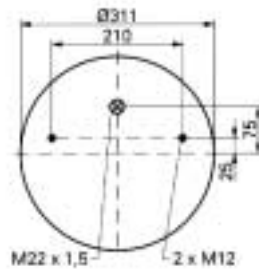
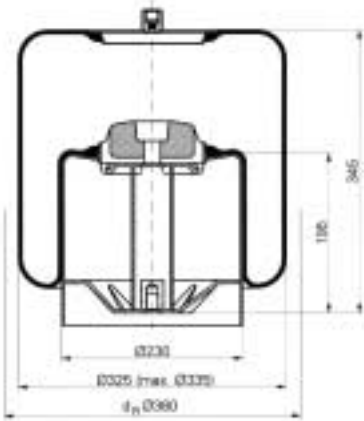

**4838 N P03**

015

CONTI  
4838 N P03

PHOENIX

CF GOMMA

GOODYEAR

FIRESTONE



084.115-13

Bemerkungen / Remarks / Remarques

OE Nr. / OE - no. / Réf. oe.



*passend für / to fit / correspondant à* Mercedes Benz

**Schnittansicht**  
Cross section view  
*Vue en coupe*

**Ansicht von oben**  
Top view  
*Vue de dessus*

**Ansicht von unten**  
Bottom view  
*Vue de dessous*

**FD 200-19**

CONTI  
FD 200-19

PHOENIX

CF GOMMA

GOODYEAR

FIRESTONE



084.127-11

Bemerkungen / Remarks / *Remarques*

OE Nr. / OE - no. / *Réf. oe.*

942 327 06 01

**RZ 450-25**

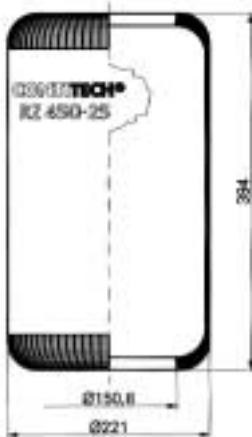

CONTI  
RZ 450-25

PHOENIX  
1E 23

CF GOMMA

GOODYEAR

FIRESTONE



084.135-10

084.135-20

Bemerkungen / Remarks / *Remarques*

OE Nr. / OE - no. / *Réf. oe.*

356 327 00 01

passend für / to fit / correspondant à Mercedes Benz

Schnittansicht  
Cross section view  
Vue en coupe

Ansicht von oben  
Top view  
Vue de dessus

Ansicht von unten  
Bottom view  
Vue de dessous



1S 300-27

CONTI

PHOENIX

CF GOMMA

GOODYEAR

FIRESTONE

1S 300-27

203 386

084.222-30



Bemerkungen / Remarks / Remarques

OE Nr. / OE - no. / Réf. oe.

356 327 02 01

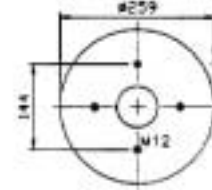
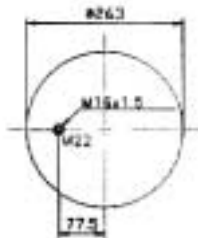
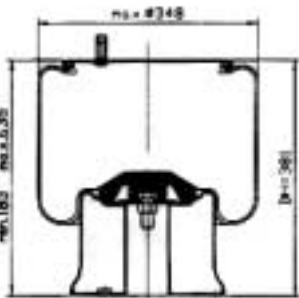

1R 13-150

015

CONTI

PHOENIX

CF GOMMA

GOODYEAR

FIRESTONE

1R 13-150

084.199-41



Bemerkungen / Remarks / Remarques

OE Nr. / OE - no. / Réf. oe.

946 328 04 01

## Gute Ideen sind nicht zu bremsen

Qualitätsmanagement nach DIN ISO 9001 und ein Plus an Serviceleistungen ergeben die

### PE-Servicequalität

- Wirtschaftliche Ersatzteillösungen mit gleichbleibender Qualität und höchster Sicherheit
- Liefertreue
- Online Kataloge [www.pequality.com](http://www.pequality.com)
- Online Informationssystem [www.PE-info.de](http://www.PE-info.de)
- Schulungen



## Good ideas can not be stopped

Quality management according to DIN ISO 9001 and a plus of service performance result in

### PE-service quality

- Economical spare part solutions with continuous quality and highest safety
- Availability
- Online catalogue [www.pequality.com](http://www.pequality.com)
- Online information system [www.PE-info.de](http://www.PE-info.de)
- Training courses



## On ne peut plus arrêter bonnes idées

Management de qualité DIN ISO 9001 et un plus aux services se rendre

### PE-qualité de service

- Solutions de pièce de rechange économiques avec la qualité constante et la meilleure sécurité
- Fiabilité de livraison
- Catalogues au ligne [www.pequality.com](http://www.pequality.com)
- Système informatique au ligne [www.PE-info.de](http://www.PE-info.de)
- Entraînements





passend für / to fit / correspondant à Mercedes Benz

**INHALT - BREMSENVERSCHLEIBTEILE**  
**INDEX - BRAKE REPLACEMENT PARTS**  
**INDEX - PIÈCES DE RECHANGE POUR FREINS**

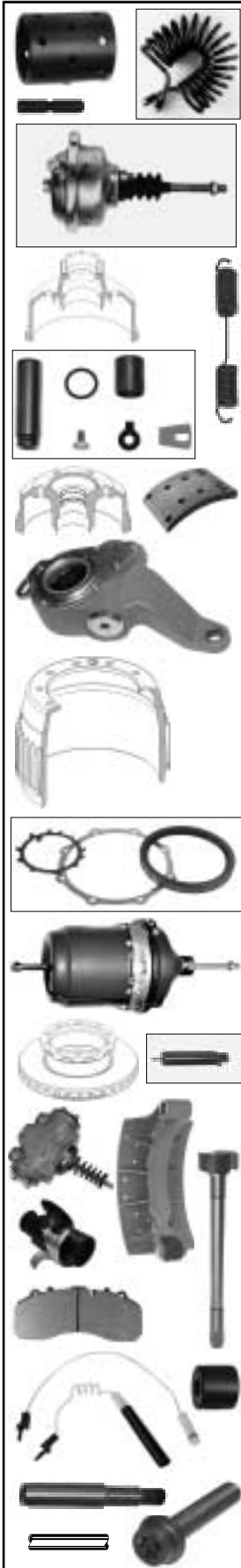

**D**

002 - 012	Bremsbackenbolzen / Bremsbackenbolzen - Sätze
013 - 016	Bremsbackenbüchsen / Bremsbackenrolle / Rollenbolzen / Bremsbackenrollen - Sätze
017 - 019	Bremsbackenfedern / Federhaltstifte / Spannschlösser / Spreizkeileinheit
020 - 021	Bremswellen / Bremswellenbüchsen
022 - 025	Rep.-Sätze Bremswelle
026 - 050	Nabenbremstrommeln
051 - 083	Bremstrommeln
084 - 111	Bremsscheiben und Zubehör / Befestigungsschrauben / Scheibenbremsbeläge
112 - 113	Bremselagerverschleißanzeiger
114 - 118	Gestängesteller / Befestigungssätze Gestängesteller
119 - 121	Bremsbacken / Anlaufringe / ABS-Polrad / Wellendichtringe / Bremsbeläge
122 - 123	Stufenrohrmieten / Membranen / Membranzylinder / Federspeicherzylinder / Absperrhahn
124 - 127	Kupplungsköpfe / Schaltzylinder / Druckluft- und Arbeitszylinder / PE-Airflex
128 - 129	Luftbehälter / Entwässerungsventil / Kunststoffrohr / Einsteckhülsen
130 - 131	Sortiment Steckverbindungen (230) / Dichtungssätze für Schnellsteckverbinder
132	Gerade Durchgangsschraubungen kpl.
133	Elektro-Spiralkabel mit Stecker / Stecker und Steckdosen / Adapter
134 - 136	ABS / EBS - Ersatzteile

**GB**

002 - 012	Anchor pins / Anchor pin kits
013 - 016	Anchor pin bushes / Brake shoe roller / Pins / Resetting / Brake shoe roller repair kit
017 - 019	Return springs / Fulcrum pins and accessories / Tension locks / Wedge assembly
020 - 021	Camshafts / Camshaft bushes
022 - 025	Camshaft repair kits
026 - 050	Brake-drum hubs
051 - 083	Brake drums
084 - 111	Brake discs and accessories / Screws for brake-disc fastening / Disc-brake pads
112 - 113	Brake lining wear indicators
114 - 118	Slack adjusters / Fixing kits for slack adjuster
119 - 121	Brake shoes / Exciter ring / Thrust rings / Oil seals / Brake linings
122 - 123	Rivets / Diaphragms / Diaphragm brake cylinders / Spring-loaded cylinder / Shut-off valve
124 - 127	Palm couplings / Shift cylinders / Air cylinders / PE-Airflex
128 - 129	Air tanks / Drain valve / Plastic brake tube / Inserts for air hoses
130 - 131	Assortment Plug and socket connections (230) / Seal kits for plug connectors
132	Straight couplings with inserts for air hoses
133	Spiral cables with connector / Plugs and sockets / Adapter
134 - 136	ABS / EBS replacement parts

**F**

002 - 012	Axes de point fixe / Jeux d'axe de point fixe
013 - 016	Douilles / Galets / Goujons / Réglage / Jeux de réparation, galet
017 - 019	Ressorts de rappel / Barettes fixation ressort et accessoires / Tendeur / Unité de coin d'écartement
020 - 021	Arbres à came / Douilles
022 - 025	Jeux de réparation arbre à came
026 - 050	Moyeux de tambour de frein
051 - 083	Tambours de frein
084 - 111	Disques de frein et accessoires / Vis pour fixation de disque de frein / Plaquette de frein à disque
112 - 113	Témoin d'usure des garnitures de frein
114 - 118	Leviers de frein / Accessoires de fixation pour leviers de frein
119 - 121	Machoières de frein / Roue dentée ABS / Anneaux / Joints d'arbre / Garnitures de frein
122 - 123	Rivets / Diaphragmes / Cylindres à diaphragme / Cylindres à ressort / Valve d'arrêt
124 - 127	Têtes d'accouplement / Cylindre de commande de vitesse / Cylindres d'air / Airflex-PE
128 - 129	Réservoirs d'Air / Valve de purge / Tube plastique / Manchons
130 - 131	Assortiment accouplements (230) / Jeux de joint d'étanchéité pour raccords rapides
132	Union doubles avec manchons
133	Câbles électriques / Fiches et prises de courant / Adaptateur
134 - 136	Pièces de rechange ABS / EBS



*passend für / to fit / correspondant à Mercedes Benz*

### *Bremsbackenbolzen*

Anchor pins

*Axes de point fixe*



<i>Artikelnummer</i> Part Number <i>N° de pièce</i>	<i>Abbildung</i> Illustration <i>Illustration</i>	<i>Abmessung</i> Dimension <i>Dimension</i>	<i>OE Nr.</i> Oe - no. <i>Réf. oe.</i>
<b>016.031-00</b>	1	18 x 50,5	302 423 09 74
<b>016.033-00</b>	2	18 x 70,0	302 423 06 18
<b>016.010-00</b>	3	18 x 74,0	302 423 07 74 (302 423 00 74)
<b>016.035-00</b>	4	24 x 30 x 164	366 423 00 18
<b>016.141-00</b>	5	28 x 82,0	318 421 01 74
<b>016.013-00</b>	6	30 x 94,0	302 421 10 74
<b>016.036-10</b>	5	30 x 102,0	346 421 11 74 (497 421 00 74)

*Aufgeführte Original-Ersatzteilenumern dienen nur zu Vergleichszwecken und dürfen in Rechnungen und Lieferscheinen an die Fahrzeugbesitzer nicht erscheinen. OE part nos serve for comparison and reference only. Les numéros d'origine ont seulement pour but la comparaison. Il n'est pas permis de mentionner les numéros d'origine dans les factures adressées aux propriétaires des poids lourds et remorques.*





passend für / to fit / correspondant à Mercedes Benz

**Bremsbackenbolzen - Satz**  
Anchor pin kit  
*Jeu d'axe de point fixe*

**28 x 82**



Artikelnummer Part Number N° de pièce	Abbildung Illustration Illustration	Bezeichnung Description Description	Abmessung Dimension Dimension	Bemerkung Remark Remarque	OE Nr. OE - no. Réf. oe.
<b>016.140-00</b>	1 - 6	<b>Rep. - Satz</b> Repair kit <i>Jeu de réparation</i>	<b>bestehend aus:</b> consisting of: <i>se composant de:</i>		<b>318 420 01 82</b>
016.141-00	1	<b>Bremsbackenbolzen</b> (2) Anchor pin <i>Axe de point fixe</i>	<b>28 x 82</b>		<b>318 421 01 74</b>
016.142-00	2	<b>Büchse</b> (2) Bush <i>Douille</i>	<b>28 x 31 x 34</b>		<b>318 421 00 50</b>
016.143-00	3	<b>Halteblech</b> (1) Support <i>Tôle d'éclisse</i>	<b>25/37 x 45 x 4</b>		<b>318 421 02 73</b>
016.144-00	4	<b>O - Ring</b> (4) O - ring <i>Joint torique</i>	<b>28 x 4</b>		<b>011 997 04 48</b>
016.145-00	4	<b>O - Ring</b> (1) O - ring <i>Joint torique</i>	<b>41 x 3,5</b>		
016.113-00	5	<b>Sicherungsblech</b> (1) Lock plate <i>Tôle de sécurité</i>	<b>10,5</b>	<b>DIN 93</b>	<b>000093 010502</b>
010.158-00	6	<b>Schraube</b> (1) Screw <i>Vis</i>	<b>M10 x 16 / DIN 933</b>	<b>verzinkt</b> galvanized <b>zingué</b>	<b>000933 010288</b> (000933 010130)

016



passend für / to fit / correspondant à Mercedes Benz

**Bremsbackenbolzen - Satz**  
Anchor pin kit  
*Jeu d'axe de point fixe*

**30 x 94**

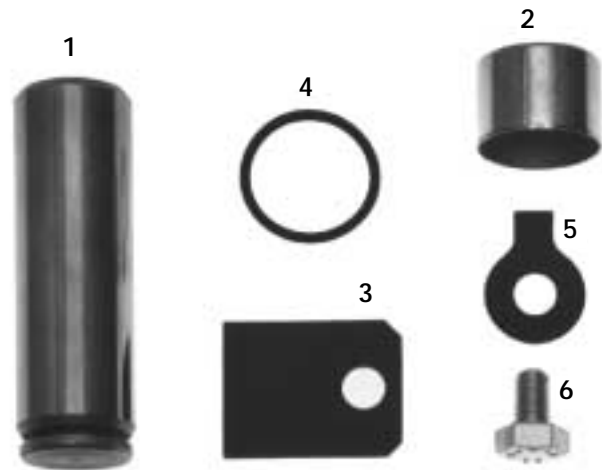

Artikelnummer Part Number N° de pièce	Abbildung Illustration Illustration	Bezeichnung Description Description	Abmessung Dimension Dimension	Bemerkung Remark Remarque	OE Nr. OE - no. Réf. oe.
<b>016.117-00</b>	1 - 6	<b>Rep. - Satz</b> Repair kit <i>Jeu de réparation</i>	<b>bestehend aus:</b> consisting of: <i>se composant de:</i>		<b>395 420 00 41</b>
016.013-00	1	<b>Bremsbackenbolzen</b> (2) Anchor pin <i>Axe de point fixe</i>	<b>30 x 94</b>		<b>302 421 10 74</b>
016.014-00	2	<b>Büchse</b> (4) Bush <i>Douille</i>	<b>30 x 32 x 22</b>		<b>302 421 01 50</b>
016.109-00	3	<b>Halteblech</b> (1) Support <i>Tôle d'éclisse</i>	<b>35 x 45 x 2,5</b>		<b>302 994 02 09</b>
016.118-00	4	<b>O - Ring</b> (4) O - ring <i>Joint torique</i>	<b>30 x 3</b>		<b>302 997 04 45</b>
016.113-00	5	<b>Sicherungsblech</b> (1) Lock plate <i>Tôle de sécurité</i>	<b>10,5</b>	<b>DIN 93</b>	<b>000093 010502</b>
010.158-00	6	<b>Schraube</b> (1) Screw <i>Vis</i>	<b>M10 x 16 / DIN 933</b>	<b>verzinkt</b> galvanized <b>zingué</b>	<b>000933 010288</b> (000933 010130)

Aufgeführte Original-Ersatzteilenumern dienen nur zu Vergleichszwecken und dürfen in Rechnungen und Lieferscheinen an die Fahrzeugbesitzer nicht erscheinen. OE part nos serve for comparison and reference only. Les numéros d'origine ont seulement pour but la comparaison. Il n'est pas permis de mentionner les numéros d'origine dans les factures adressées aux propriétaires des poids lourds et remorques.



passend für / to fit / correspondant à Mercedes Benz

**Bremsbackenbolzen - Satz**  
Anchor pin kit  
Jeu d'axe de point fixe

**30 x 102**



Artikelnummer Part Number N° de pièce	Abbildung Illustration Illustration	Bezeichnung Description Description	Abmessung Dimension Dimension	Bemerkung Remark Remarque	OE Nr. OE - no. Réf. oe.
<b>016.115-00</b>	1 - 7	<b>Rep. - Satz</b> Repair kit <b>Jeu de réparation</b>	<b>bestehend aus:</b> consisting of: <b>se composant de:</b>	<b>bis Achs-Nr. 1 247 112</b> up to axle no. 1 247 112 <b>jusqu'à numéro d'essieu 1 247 112</b>	
016.036-10	1	<b>Bremsbackenbolzen</b> (2) Anchor pin <b>Axe de point fixe</b>	<b>30 x 102</b>		<b>346 421 11 74</b> (497 421 00 74)
016.095-00	2	<b>Büchse</b> (2) Bush <b>Douille</b>	<b>30 x 34 x 42</b>		<b>307 421 05 50</b>
016.111-00	3	<b>Halteblech</b> (1) Support <b>Tôle d'éclisse</b>	<b>28 / 38 x 54 x 3,5</b>		<b>346 994 01 09</b>
016.096-00	4	<b>O - Ring</b> (4) O - ring <b>Joint torique</b>	<b>30 x 4,5</b>		<b>001 997 70 48</b> (003 997 69 48)
016.113-00	5	<b>Sicherungsblech</b> (1) Lock plate <b>Tôle de sécurité</b>	<b>10,5</b>	<b>DIN 93</b>	<b>000093 010502</b>
010.158-00	6	<b>Schraube</b> (1) Screw <b>Vis</b>	<b>M10 x 16 / DIN 933</b>	<b>verzinkt</b> galvanized <b>zingué</b>	<b>000933 010288</b> (000933 010130)
016.112-00	7	<b>Abstandring</b> (4) Spacer washer <b>Anneau entretoise</b>	<b>31 x 37 x 45 x 3</b>		<b>385 421 03 52</b>

016



passend für / to fit / correspondant à Mercedes Benz

**Bremsbackenbolzen - Satz**  
Anchor pin kit  
*Jeu d'axe de point fixe*

**30 x 102**



Artikelnummer Part Number N° de pièce	Abbildung Illustration Illustration	Bezeichnung Description Description	Abmessung Dimension Dimension	Bemerkung Remark Remarque	OE Nr. OE - no. Réf. oe.
<b>016.116-00</b>	<b>1 - 8</b>	<b>Rep. - Satz</b> Repair kit <i>Jeu de réparation</i>	<b>ab Achs-Nr. 1 247 113</b> from axle no. 1 247 113 <i>à partir de essieu 1 247 113</i>		<b>395 420 00 82</b> (307 420 40 02)
<b>016.036-10</b>	<b>1</b>	<b>Bremsbackenbolzen</b> (2) Anchor pin <i>Axe de point fixe</i>	<b>30 x 102</b>		<b>346 421 11 74</b> (497 421 00 74)
<b>016.095-00</b>	<b>2</b>	<b>Büchse</b> (2) Bush <i>Douille</i>	<b>30 x 34 x 42</b>		<b>307 421 05 50</b>
<b>016.110-00</b>	<b>3</b>	<b>Halteblech</b> (1) Support <i>Tôle d'éclisse</i>	<b>32,5 / 40 x 44 x 3,5</b>		<b>381 994 00 09</b>
<b>016.111-00</b>	<b>4</b>	<b>Halteblech</b> (1) Support <i>Tôle d'éclisse</i>	<b>28 / 38 x 54 x 3,5</b>		<b>346 994 01 09</b>
<b>016.096-00</b>	<b>5</b>	<b>O - Ring</b> (4) O - ring <i>Joint torique</i>	<b>30 x 4,5</b>		<b>001 997 70 48</b> (003 997 69 48)
<b>016.113-00</b>	<b>6</b>	<b>Sicherungsblech</b> (1) Lock plate <i>Tôle de sécurité</i>	<b>10,5</b>	<b>DIN 93</b>	<b>000093 010502</b>
<b>010.158-00</b>	<b>7</b>	<b>Schraube</b> (1) Screw <i>Vis</i>	<b>M10 x 16 / DIN 933</b>	<b>verzinkt</b> galvanized <b>zingué</b>	<b>000933 010288</b> (000933 010130)
<b>016.112-00</b>	<b>8</b>	<b>Abstandring</b> (4) Spacer washer <i>Anneau entretoise</i>	<b>31 x 37 x 45 x 3</b>		<b>385 421 03 52</b>

Aufgeführte Original-Ersatzteilenumern dienen nur zu Vergleichszwecken und dürfen in Rechnungen und Lieferscheinen an die Fahrzeugbesitzer nicht erscheinen. OE part nos serve for comparison and reference only. Les numéros d'origine ont seulement pour but la comparaison. Il n'est pas permis de mentionner les numéros d'origine dans les factures adressées aux propriétaires des poids lourds et remorques.



passend für / to fit / correspondant à Mercedes Benz

**Bremsbackenbolzen - Satz**  
Anchor pin kit  
*Jeu d'axe de point fixe*

**30 x 102**



Artikelnummer Part Number N° de pièce	Abbildung Illustration Illustration	Bezeichnung Description Description	Abmessung Dimension Dimension	Bemerkung Remark Remarque	OE Nr. OE - no. Réf. oe.
<b>016.116-10</b>	<b>1 - 8</b>	<b>Rep. - Satz</b> Repair kit <i>Jeu de réparation</i>	<b>bestehend aus:</b> consisting of: <i>se composant de:</i>		
016.036-10	1	<b>Bremsbackenbolzen</b> (2) Anchor pin <i>Axe de point fixe</i>	<b>30 x 102</b>		<b>346 421 11 74</b> (497 421 00 74)
016.095-00	2	<b>Büchse</b> (2) Bush <i>Douille</i>	<b>30 x 34 x 42</b>		<b>307 421 05 50</b>
016.101-00	2	<b>Büchse</b> (1) Bush <i>Douille</i>	<b>30 x 34 x 47,5</b>		<b>674 421 00 50</b>
016.110-00	3	<b>Halteblech</b> (1) Support <i>Tôle d'éclisse</i>	<b>32,5 / 40 x 44 x 3,5</b>		<b>381 994 00 09</b>
016.111-00	4	<b>Halteblech</b> (1) Support <i>Tôle d'éclisse</i>	<b>28 / 38 x 54 x 3,5</b>		<b>346 994 01 09</b>
016.096-00	5	<b>O - Ring</b> (4) O - ring <i>Joint torique</i>	<b>30 x 4,5</b>		<b>001 997 70 48</b> (003 997 69 48)
016.113-00	6	<b>Sicherungsblech</b> (1) Lock plate <i>Tôle de sécurité</i>	<b>10,5</b>	<b>DIN 93</b>	<b>000093 010502</b>
010.158-00	7	<b>Schraube</b> (1) Screw <i>Vis</i>	<b>M10 x 16 / DIN 933</b>	<b>verzinkt</b> galvanized <b>zingué</b>	<b>000933 010288</b> (000933 010130)
016.112-00	8	<b>Abstandring</b> (4) Spacer washer <i>Anneau entretoise</i>	<b>31 x 37 x 45 x 3</b>		<b>385 421 03 52</b>

016



passend für / to fit / correspondant à Mercedes Benz

**Bremsbackenbolzen - Satz**  
Anchor pin kit  
*Jeu d'axe de point fixe*

**30 x 102**



Artikelnummer Part Number N° de pièce	Abbildung Illustration Illustration	Bezeichnung Description Description	Abmessung Dimension Dimension	Bemerkung Remark Remarque	OE Nr. OE - no. Réf. oe.
<b>016.166-00</b>	1 - 7	<b>Rep. - Satz</b> Repair kit <i>Jeu de réparation</i>	<b>bestehend aus:</b> consisting of: <i>se composant de:</i>		<b>307 420 41 02</b>
016.036-10	1	<b>Bremsbackenbolzen</b> Anchor pin <i>Axe de point fixe</i>	(2) 30 x 102		346 421 11 74 (497 421 00 74)
016.101-00	2	<b>Büchse</b> Bush <i>Douille</i>	(2) 30 x 34 x 47,5		674 421 00 50
016.110-00	3	<b>Halteblech</b> Support <i>Tôle d'éclisse</i>	(1) 32,5 / 40 x 44 x 3,5		381 994 00 09
016.111-00	4	<b>Halteblech</b> Support <i>Tôle d'éclisse</i>	(1) 28 / 38 x 54 x 3,5		346 994 01 09
016.096-00	5	<b>O - Ring</b> O - ring <i>Joint torique</i>	(4) 30 x 4,5		001 997 70 48 (003 997 69 48)
016.113-00	6	<b>Sicherungsblech</b> Lock plate <i>Tôle de sécurité</i>	(1) 10,5	DIN 93	000093 010502
010.158-00	7	<b>Schraube</b> Screw <i>Vis</i>	(1) M10 x 16 / DIN 933	verzinkt galvanized <i>zingué</i>	000933 010288 (000933 010130)

passend für / to fit / correspondant à Mercedes Benz

**Bremsbackenbolzen - Satz**  
Anchor pin kit  
*Jeu d'axe de point fixe*

**30 x 102**

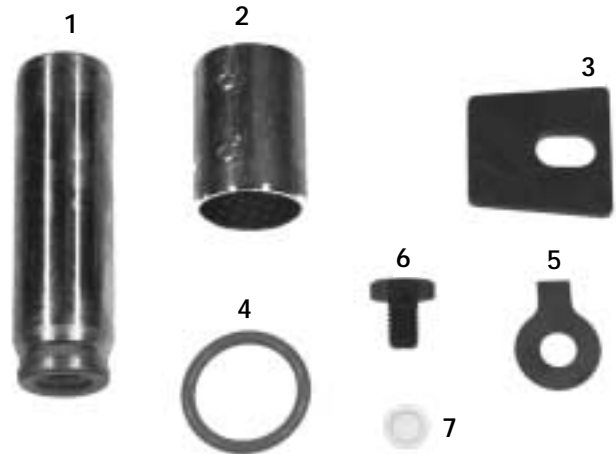

Artikelnummer Part Number N° de pièce	Abbildung Illustration Illustration	Bezeichnung Description Description	Abmessung Dimension Dimension	Bemerkung Remark Remarque	OE Nr. OE - no. Réf. oe.
<b>016.167-00</b>	1 - 7	<b>Rep. - Satz</b> Repair kit <i>Jeu de réparation</i>	<b>bestehend aus:</b> consisting of: <i>se composant de:</i>		<b>675 420 00 82</b>
016.036-10	1	<b>Bremsbackenbolzen</b> (2) Anchor pin <i>Axe de point fixe</i>	<b>30 x 102</b>		<b>346 421 11 74</b> (497 421 00 74)
016.101-00	2	<b>Büchse</b> (1) Bush <i>Douille</i>	<b>30 x 34 x 47,5</b>		<b>674 421 00 50</b>
016.169-00	3	<b>Halteblech</b> (1) Support <i>Tôle d'éclisse</i>	<b>36 / 43 x 44 x 4</b>		<b>674 421 00 73</b>
016.096-00	4	<b>O - Ring</b> (4) O - ring <i>Joint torique</i>	<b>30 x 4,5</b>		<b>001 997 70 48</b> (003 997 69 48)
016.113-00	5	<b>Sicherungsblech</b> (1) Lock plate <i>Tôle de sécurité</i>	<b>10,5</b>	<b>DIN 93</b>	<b>000093 010502</b>
010.158-00	6	<b>Schraube</b> (1) Screw <i>Vis</i>	<b>M10 x 16 / DIN 933</b>	<b>verzinkt</b> galvanized <b>zingué</b>	<b>000933 010288</b> (000933 010130)
010.804-00	7	<b>Stopfen</b> (2) Plug <i>Bouchon</i>			<b>915042 011001</b>



*passend für / to fit / correspondant à* Mercedes Benz

**Bremsbackenbolzen - Satz**  
Anchor pin kit  
*Jeu d'axe de point fixe*

**24 x 30 x 164**



<i>Artikelnummer</i> Part Number <i>N° de pièce</i>	<i>Abbildung</i> Illustration <i>Illustration</i>	<i>Bezeichnung</i> Description <i>Description</i>	<i>Abmessung</i> Dimension <i>Dimension</i>	<i>Bemerkung</i> Remark <i>Remarque</i>	<i>OE Nr.</i> OE - no. <i>Réf. oe.</i>
<b>016.168-00</b>	<b>1 - 4</b>	<b>Rep. - Satz</b> Repair kit <i>Jeu de réparation</i>	<b>bestehend aus:</b> consisting of: <i>se composant de:</i>		<b>346 420 02 82</b>
<b>016.035-00</b>	<b>1</b>	<b>Bremsbackenbolzen</b> Anchor pin <i>Axe de point fixe</i>	(2) <b>24 x 30 x 164</b>		<b>366 423 00 18</b>
<b>016.022-00</b>	<b>2</b>	<b>Büchse</b> Bush <i>Douille</i>	(4) <b>30 x 34 x 42 x 20</b>		<b>363 423 02 50</b>
<b>010.391-00</b>	<b>3</b>	<b>Federring</b> Lock washer <i>Rondelle à ressort</i>	(2) <b>B20</b>	<b>DIN 127</b>	<b>000127 020201</b>
<b>010.157-00</b>	<b>4</b>	<b>Mutter</b> Nut <i>Ecrou</i>	(2) <b>M20 x 1,5</b>	<b>DIN 934-8</b>	<b>000934 020001</b>





passend für / to fit / correspondant à Mercedes Benz

**Bremsbackenbolzen - Satz**  
Anchor pin kit  
*Jeu d'axe de point fixe*

**30 x 102**



Artikelnummer Part Number N° de pièce	Abbildung Illustration Illustration	Bezeichnung Description Description	Abmessung Dimension Dimension	Bemerkung Remark Remarque	OE Nr. OE - no. Réf. oe.
<b>016.170-00</b>	<b>1 - 12</b>	<b>Rep. - Satz</b> Repair kit <i>Jeu de réparation</i>	<b>bestehend aus:</b> consisting of: <i>se composant de:</i>	<b>AP-Vorderachse</b> AP front axle <i>Essieu avant AP</i>	
016.036-10	1	<b>Bremsbackenbolzen</b> (2) Anchor pin <i>Axe de point fixe</i>	<b>30 x 102</b>		<b>346 421 11 74</b> (497 421 00 74)
016.095-00	2	<b>Büchse</b> (2) Bush / <i>Douille</i>	<b>30 x 34 x 42</b>		<b>307 421 05 50</b>
016.110-00	3	<b>Halteblech</b> (1) Support / <i>Tôle d'éclisse</i>	<b>32,5 / 40 x 44 x 3,5</b>		<b>381 994 00 09</b>
016.111-00	4	<b>Halteblech</b> (1) Support / <i>Tôle d'éclisse</i>	<b>28 / 38 x 54 x 3,5</b>		<b>346 994 01 09</b>
016.096-00	5	<b>O - Ring</b> (4) O - ring / <i>Joint torique</i>	<b>30 x 4,5</b>		<b>001 997 70 48</b> (003 997 69 48)
016.113-00	6	<b>Sicherungsblech</b> (1) Lock plate / <i>Tôle de sécurité</i>	<b>10,5</b>	<b>DIN 93</b>	<b>000093 010502</b>
010.158-00	7	<b>Schraube</b> (1) Screw <i>Vis</i>	<b>M10 x 16 / DIN 933</b>	<b>verzinkt</b> galvanized <b>zingué</b>	<b>000933 010288</b> (000933 010130)
016.112-00	8	<b>Abstandring</b> (4) Spacer washer <i>Anneau entretoise</i>	<b>31 x 37 x 45 x 3</b>		<b>385 421 03 52</b>
016.203-00	9	<b>Bremsbackenfeder</b> (1) Return spring <i>Ressort de rappel</i>	<b>4,0 x 26 x 246</b>	<b>außen</b> outside <b>extérieur</b>	<b>617 993 06 10</b>
016.220-00	10	<b>Bremsbackenfeder</b> (1) Return spring <i>Ressort de rappel</i>	<b>4,2 x 31 x 229</b>	<b>innen</b> inside <b>intérieur</b>	<b>346 993 08 10</b>
016.099-00	11	<b>Federhaltestift</b> (2) Fulcrum pin / <i>Barette fixation ressort</i>	<b>12 x 95</b>		<b>658 421 00 74</b> (387 421 00 74)
010.197-00	12	<b>Sicherungsring</b> (4) Lock ring / <i>Circlip</i>	<b>12 x 21</b>	<b>DIN 471</b>	<b>000471 012001</b>

Aufgeführte Original-Ersatzteilenumern dienen nur zu Vergleichszwecken und dürfen in Rechnungen und Lieferscheinen an die Fahrzeugbesitzer nicht erscheinen. OE part nos serve for comparison and reference only. Les numéros d'origine ont seulement pour but la comparaison. Il n'est pas permis de mentionner les numéros d'origine dans les factures adressées aux propriétaires des poids lourds et remorques.



passend für / to fit / correspondant à Mercedes Benz

**Bremsbackenbolzen - Satz**  
Anchor pin kit  
**Jeu d'axe de point fixe**

**30 x 102**

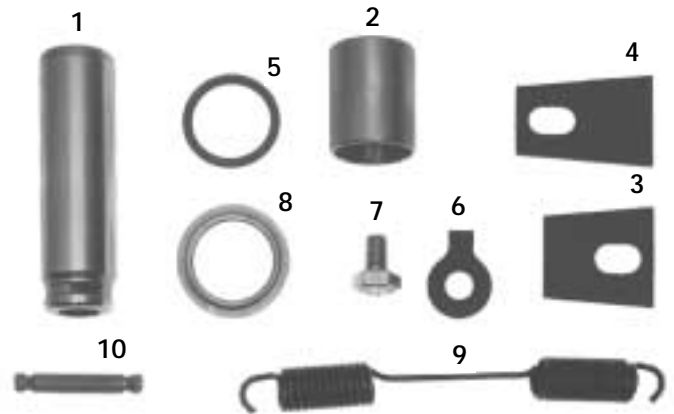

Artikelnummer Part Number N° de pièce	Abbildung Illustration Illustration	Bezeichnung Description Description	Abmessung Dimension Dimension	Bemerkung Remark Remarque	OE Nr. OE - no. Réf. oe.
<b>016.171-00</b>	<b>1 - 10</b>	<b>Rep. - Satz</b> Repair kit <b>Jeu de réparation</b>	<b>bestehend aus:</b> consisting of: <b>se composant de:</b>	<b>AP-Hinterachse</b> AP rear axle <b>Essieu arrière AP</b>	
016.036-10	1	<b>Bremsbackenbolzen</b> (2) Anchor pin <b>Axe de point fixe</b>	<b>30 x 102</b>		<b>346 421 11 74</b> (497 421 00 74)
016.095-00	2	<b>Büchse</b> (2) Bush / <b>Douille</b>	<b>30 x 34 x 42</b>		<b>307 421 05 50</b>
016.110-00	3	<b>Halteblech</b> (1) Support / <b>Tôle d'éclisse</b>	<b>32,5 / 40 x 44 x 3,5</b>		<b>381 994 00 09</b>
016.111-00	4	<b>Halteblech</b> (1) Support / <b>Tôle d'éclisse</b>	<b>28 / 38 x 54 x 3,5</b>		<b>346 994 01 09</b>
016.096-00	5	<b>O - Ring</b> (4) O - ring / <b>Joint torique</b>	<b>30 x 4,5</b>		<b>001 997 70 48</b> (003 997 69 48)
016.113-00	6	<b>Sicherungsblech</b> (1) Lock plate / <b>Tôle de sécurité</b>	<b>10,5</b>	<b>DIN 93</b>	<b>000093 010502</b>
010.158-00	7	<b>Schraube</b> (1) Screw <b>Vis</b>	<b>M10 x 16 / DIN 933</b>	<b>verzinkt</b> galvanized <b>zingué</b>	<b>000933 010288</b> (000933 010130)
016.112-00	8	<b>Abstranding</b> (4) Spacer washer <b>Anneau entretoise</b>	<b>31 x 37 x 45 x 3</b>		<b>385 421 03 52</b>
016.204-00	9	<b>Bremsbackenfeder</b> (2) Return spring <b>Ressort de rappel</b>	<b>4,0 x 26 x 237</b>		<b>346 993 03 10</b>
016.094-00	10	<b>Federhaltestift</b> (2) Fulcrum pin <b>Barette fixation ressort</b>	<b>12 x 72</b>		<b>346 421 06 74</b>

Aufgeführte Original-Ersatzteilenumern dienen nur zu Vergleichszwecken und dürfen in Rechnungen und Lieferscheinen an die Fahrzeugbesitzer nicht erscheinen. OE part nos serve for comparison and reference only. Les numéros d'origine ont seulement pour but la comparaison. Il n'est pas permis de mentionner les numéros d'origine dans les factures adressées aux propriétaires des poids lourds et remorques.



passend für / to fit / correspondant à Mercedes Benz

### Bremsbackenbüchsen

Anchor pin bushes

*Douilles*



Artikelnummer Part Number N° de pièce	Abbildung Illustration <i>Illustration</i>	Abmessung Dimension <i>Dimension</i>	OE Nr. Oe - no. <i>Réf. oe.</i>
016.142-00	4	28 x 31 x 34	318 421 00 50
016.014-00	1	30 x 32 x 22	302 421 01 50
016.022-00	2	30 x 34 x 42 x 20	363 423 02 50 (363 423 01 50)
016.016-00	3	30 x 34 x 40	304 421 01 50
016.095-00	4	30 x 34 x 42	307 421 05 50
016.101-00	4	30 x 34 x 47,5	674 421 00 50
016.018-00	5	32 x 35 x 20	335 421 04 50

016

### Bremsbackenrolle / Büchse

Brake shoe roller / Bush

*Galet / Douille*

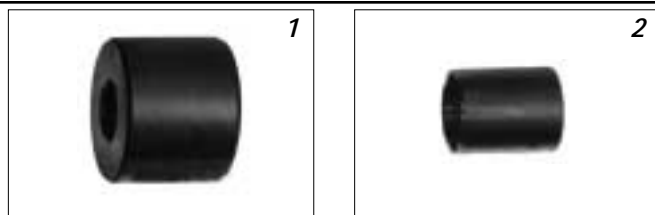

Artikelnummer Part Number N° de pièce	Bezeichnung Remark <i>Remarque</i>	Abmessung Dimension <i>Dimension</i>	OE Nr. Oe - no. <i>Réf. oe.</i>
016.093-00	Bremsbackenrolle Brake shoe roller <i>Galet</i>	20 x 51,8 x 39	301 420 00 39 (346 420 00 39)
016.097-00	Büchse Bush <i>Douille</i>	20 x 22,5 x 26	301 421 00 50

Aufgeführte Original-Ersatzteilenumern dienen nur zu Vergleichszwecken und dürfen in Rechnungen und Lieferscheinen an die Fahrzeugbesitzer nicht erscheinen. OE part nos serve for comparison and reference only. Les numéros d'origine ont seulement pour but la comparaison. Il n'est pas permis de mentionner les numéros d'origine dans les factures adressées aux propriétaires des poids lourds et remorques.



*passend für / to fit / correspondant à* Mercedes Benz

### Rollenbolzen

Pins

Goujons



1



2

#### Artikelnummer

Part Number

N° de pièce

#### Abbildung

Illustration

Illustration

#### Abmessung

Dimension

Dimension

#### OE Nr.

Oe - no.

Réf. oe.

**016.092-00**

1

20 x 76,0

307 421 00 74

**016.027-00**

2

20 x 89,5

335 421 00 74

### Nachstellung

Resetting

Réglage



#### Artikelnummer

Part Number

N° de pièce

#### OE Nr.

Oe - no.

Réf. oe.

**016.039-00**

360 420 11 38

passend für / to fit / correspondant à Mercedes Benz

**Bremsbackenrollen - Satz**  
 Brake shoe roller repair kit  
*Jeu de réparation, galet*



Artikelnummer Part Number N° de pièce	Abbildung Illustration Illustration	Bezeichnung Description Description	Abmessung Dimension Dimension	Bemerkung Remark Remarque	OE Nr. OE - no. Réf. oe.
<b>016.114-00</b>	1 - 5	<b>Rep. - Satz</b> Repair kit <i>Jeu de réparation</i>	<b>bestehend aus:</b> consisting of: <i>se composant de:</i>		<b>307 420 03 39</b>
016.093-00	1	<b>Bremsbackenrolle</b> Brake shoe roller <b>Galet</b>	(1) 20 x 51,8 x 39		301 420 00 39 (346 420 00 39)
016.092-00	2	<b>Rollenbolzen</b> Pin <b>Goujon</b>	(1) 20 x 76		307 421 00 74
016.098-00	3	<b>O - Ring</b> O - ring <b>Joint torique</b>	(2) 20 x 3,0		003 997 15 48
010.199-00	4	<b>Sicherungsring</b> Lock ring <b>Circlip</b>	(1) 17	DIN 471	000471 017000
016.119-00	5	<b>Scheibe</b> Washer <b>Rondelle</b>	(1) 17 x 24 x 1,5		346 990 05 40



passend für / to fit / correspondant à Mercedes Benz

**Bremsbackenrollen - Satz**  
 Brake shoe roller repair kit  
*Jeu de réparation, galet*

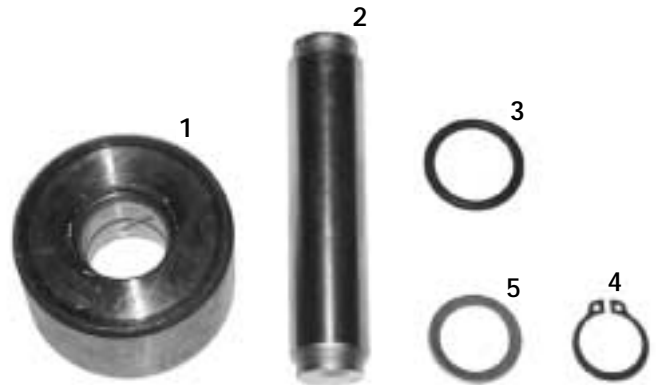

Artikelnummer Part Number N° de pièce	Abbildung Illustration Illustration	Bezeichnung Description Description	Abmessung Dimension Dimension	Bemerkung Remark Remarque	OE Nr. OE - no. Réf. oe.
<b>016.121-00</b>	1 - 5	<b>Rep. - Satz</b> Repair kit <i>Jeu de réparation</i>	<b>bestehend aus:</b> consisting of: <i>se composant de:</i>		<b>335 420 00 39</b>
016.093-00	1	<b>Bremsbackenrolle</b> Brake shoe roller <i>Galet</i>	(1) 20 x 51,8 x 39		<b>301 420 00 39</b> (346 420 00 39)
016.027-00	2	<b>Rollenbolzen</b> Pin <i>Goujon</i>	(1) 20 x 89,5		<b>335 421 00 74</b>
016.098-00	3	<b>O - Ring</b> O - ring <i>Joint torique</i>	(2) 20 x 3,0		<b>003 997 15 48</b>
010.199-00	4	<b>Sicherungsring</b> Lock ring <i>Circlip</i>	(2) 17	<b>DIN 471</b>	<b>000471 017000</b>
016.120-00	5	<b>Scheibe</b> Washer <i>Rondelle</i>	(2) 17 x 24 x 1,0		<b>317 990 16 40</b>



*passend für / to fit / correspondant à* Mercedes Benz

**Bremsbackenfedern**  
Return springs  
**Ressorts de rappel**

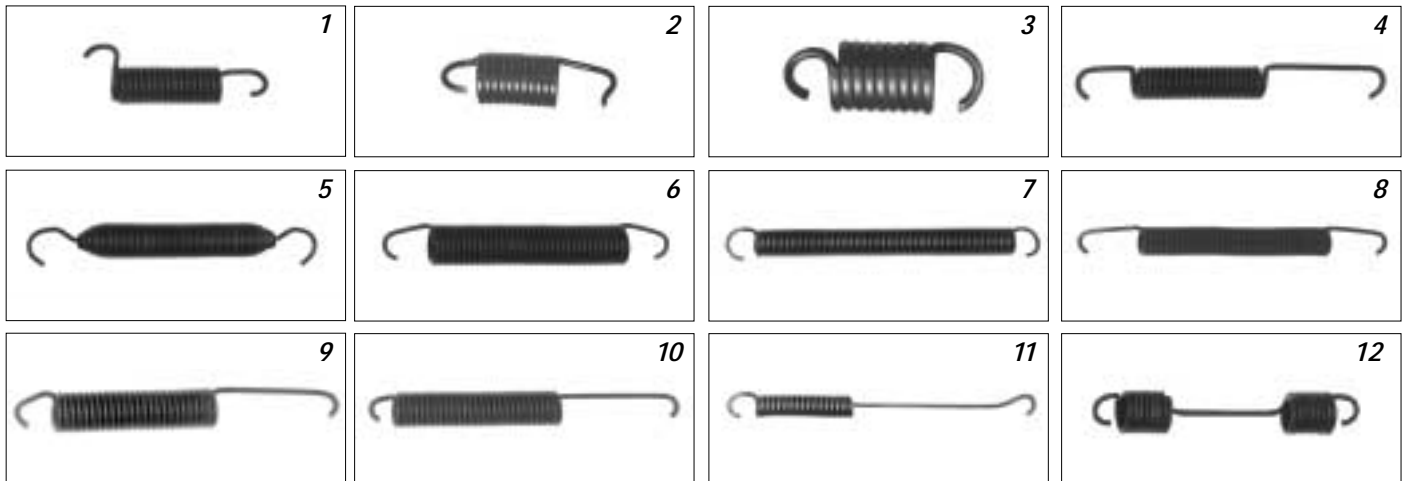

<i>Artikelnummer</i> Part Number <i>N° de pièce</i>	<i>Abbildung</i> Illustration <i>Illustration</i>	<i>Abmessung</i> Dimension <i>Dimension</i>	<i>OE Nr.</i> Oe - no. <i>Réf. oe.</i>
<b>016.207-00</b>	1	2,5 x 15 x 57	302 993 03 10
<b>016.261-00</b>	2	4,1 x 30 x 97	677 993 03 10 (677 993 02 10)
<b>016.260-00</b>	3	4,0 x 25 x 66,2	673 993 04 10 (673 993 02 10)
<b>016.212-00</b>	4	4,0 x 22 x 193	314 993 08 10
<b>016.216-00</b>	5	3,0 x 27 x 215	303 993 04 10
<b>016.217-00</b>	6	4,2 x 33 x 217	335 421 03 92
<b>016.215-00</b>	7	3,2 x 22 x 225	304 421 04 92
<b>016.225-00</b>	8	4,0 x 24 x 240	385 993 05 10
<b>016.208-00</b>	9	5,0 x 33 x 245	302 993 06 10
<b>016.205-00</b>	10	5,0 x 31 x 255	360 993 01 10
<b>016.211-00</b>	11	6,0 x 32 x 380	335 993 05 10
<b>016.210-00</b>	12	4,5 x 36 x 205	317 993 10 10

*Aufgeführte Original-Ersatzteilenumern dienen nur zu Vergleichszwecken und dürfen in Rechnungen und Lieferscheinen an die Fahrzeugbesitzer nicht erscheinen. OE part nos serve for comparison and reference only. Les numéros d'origine ont seulement pour but la comparaison. Il n'est pas permis de mentionner les numéros d'origine dans les factures adressées aux propriétaires des poids lourds et remorques.*



passend für / to fit / correspondant à Mercedes Benz

### Bremsbackenfedern

Return springs

Ressorts de rappel

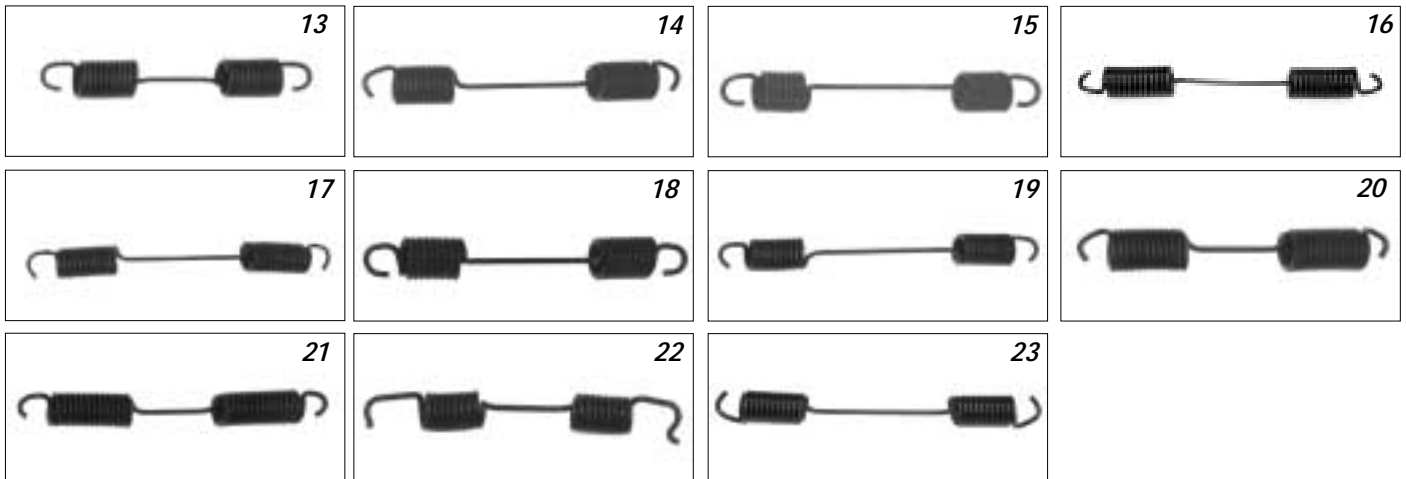

Artikelnummer Part Number N° de pièce	Abbildung Illustration Illustration	Abmessung Dimension Dimension	Bemerkung Remark Remarque	OE Nr. Oe - no. Réf. oe.
016.202-00	13	4,8 x 34 x 223		335 421 01 92
016.220-00	14	4,2 x 30 x 228		346 993 08 10
016.226-00	15	4,25 x 30,75 x 221		336 993 00 10
016.204-00	16	4,0 x 26 x 237		346 993 03 10
016.204-10	16	4,0 x 26 x 232	ersetzt 016.204-00 replace 016.204-00 remplace 016.204-00	945 993 00 10
016.209-00	17	4,0 x 26 x 240		346 993 01 10
016.200-00	18	5,0 x 35 x 241		326 993 00 10
016.203-00	19	4,0 x 26 x 246		617 993 06 10
016.214-00	20	5,3 x 37 x 253		352 421 01 92 (341 421 00 92)
016.213-00	21	5,0 x 31 x 257		346 993 00 10
016.227-00	22	4,0 x 23 x 182		314 993 11 10
<p>016.279-00 mit zwei Schaumstoffstreifen - Montage pro Radseite= 1 x 016.279-00 außen und 1 x 016.220-00 innen            016.279-00 with foam plastic strips - to be mounted per wheel as follows= 1 x 016.279-00 outer and 1 x 016.220-00 inner            016.279-00 avec bande en plastique mousse - monté à roue comme suit= 1 x 016.279-00 extérieur et 1 x 016.220-00 intérieur</p>				
016.279-00	23	4,0 x 26 x 244	ersetzt 016.203-00 replace 016.204-00 remplace 016.204-00	617 993 11 10
016.220-00	14	4,2 x 30 x 228		346 993 08 10

Aufgeführte Original-Ersatzteilenumern dienen nur zu Vergleichszwecken und dürfen in Rechnungen und Lieferscheinen an die Fahrzeugbesitzer nicht erscheinen. OE part nos serve for comparison and reference only. Les numéros d'origine ont seulement pour but la comparaison.

Il n'est pas permis de mentionner les numéros d'origine dans les factures adressées aux propriétaires des poids lourds et remorques.





passend für / to fit / correspondant à Mercedes Benz

**Federhaltestifte und Zubehör**  
Fulcrum pins and accessories  
**Barettes fixation ressort et accessoires**

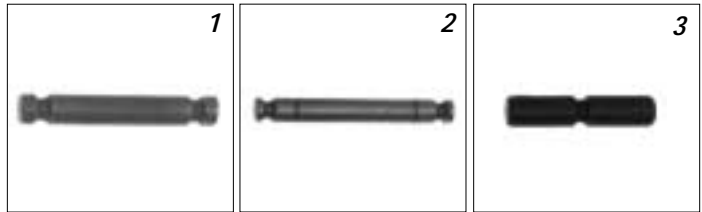

Artikelnummer Part Number N° de pièce	Abbildung Illustration Illustration	Abmessung Dimension Dimension	OE Nr. Oe - no. Réf. oe.
016.094-00	1	12 x 72	346 421 06 74
016.099-00	2	12 x 92	658 421 00 74 (387 421 00 74) (346 421 04 74)
016.201-00	3	14 x 62	335 421 01 74
010.197-00		12 x 1 / DIN 471	Sicherungsring Lock ring Bague d'arrêt 000471 012001

**Spannschlösser**  
Tension locks  
**Tendeur**

**DIN 1480**



Artikelnummer Part Number N° de pièce	Abmessung Dimension Dimension	OE Nr. Oe - no. Réf. oe.
016.070-00	M8	001480 008200
016.071-00	M10	001480 010200
016.072-00	M12	001480 012200

**Spreizkeileinheit**  
Wedge assembly  
**Unité de coin d'écartement**



Artikelnummer Part Number N° de pièce	OE Nr. Oe - no. Réf. oe.
016.264-00	677 420 01 23

Aufgeführte Original-Ersatzteilenumern dienen nur zu Vergleichszwecken und dürfen in Rechnungen und Lieferscheinen an die Fahrzeugbesitzer nicht erscheinen. OE part nos serve for comparison and reference only. Les numéros d'origine ont seulement pour but la comparaison. Il n'est pas permis de mentionner les numéros d'origine dans les factures adressées aux propriétaires des poids lourds et remorques.



passend für / to fit / correspondant à Mercedes Benz

**Bremswellen, Verzahnung A38 x 34**  
Camshafts, Spline A38 x 34  
**Arbres a came, Denture A38 x 34**



<i>Artikelnummer</i> Part Number <i>N° de pièce</i>	<i>Abmessung</i> Dimension <i>Dimension</i>	<i>Bemerkung</i> Remark <i>Remarque</i>	<i>OE Nr.</i> Oe - no. <i>Réf. oe.</i>
<b>016.147-00</b>	<b>242 mm</b>	<b>Vorderachse links</b> Front axle left <b>Essieu avant gauche</b>	<b>335 421 03 36</b>
<b>016.148-00</b>	<b>242 mm</b>	<b>Vorderachse rechts</b> Front axle right <b>Essieu avant droite</b>	<b>335 421 04 36</b>
<b>016.105-00</b>	<b>536 mm</b>	<b>Hinterachse links</b> Rear axle left <b>Essieu arrière gauche</b>	<b>335 423 02 36</b>
<b>016.106-00</b>	<b>536 mm</b>	<b>Hinterachse rechts</b> Rear axle right <b>Essieu arrière droite</b>	<b>335 423 03 36</b>

**Bremswellen, Verzahnung N42 x 1,5**  
Camshafts, Spline N42 x 1,5  
**Arbres a came, Denture N42 x 1,5**



<i>Artikelnummer</i> Part Number <i>N° de pièce</i>	<i>Abmessung</i> Dimension <i>Dimension</i>	<i>Bemerkung</i> Remark <i>Remarque</i>	<i>OE Nr.</i> Oe - no. <i>Réf. oe.</i>
<b>016.149-00</b>	<b>253 mm</b>	<b>Vorderachse links</b> Front axle left <b>Essieu avant gauche</b>	<b>623 421 01 36</b>
<b>016.150-00</b>	<b>253 mm</b>	<b>Vorderachse rechts</b> Front axle right <b>Essieu avant droite</b>	<b>623 421 02 36</b>
<b>016.107-00</b>	<b>541 mm</b>	<b>AP Hinterachse links</b> AP-Rear axle left <b>Essieu AP arrière gauche</b>	<b>346 423 11 36</b>
<b>016.108-00</b>	<b>541 mm</b>	<b>AP Hinterachse rechts</b> AP Rear axle right <b>Essieu AP arrière droite</b>	<b>346 423 12 36</b>



*passend für / to fit / correspondant à* Mercedes Benz

### Bremswellenbüchsen

Camshaft bushes

*Douilles*

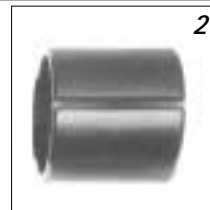

<i>Artikelnummer</i> Part Number <i>N° de pièce</i>	<i>Abbildung</i> Illustration <i>Illustration</i>	<i>Abmessung</i> Dimension <i>Dimension</i>	<i>OE Nr.</i> Oe - no. <i>Réf. oe.</i>
016.078-00	1	38 x 42 x 30	304 423 00 50
016.083-00	2	42 x 48 x 45	335 421 02 50

*passend für Bremswellen 016.149-00 und 016.150-00*

for camshafts 016.149-00 and 016.150-00

*pour arbres à came 016.149-00 et 016.150-00*

016.084-00	3	42 x 48 x 32	305 421 06 50 (658 421 01 50)
016.085-00	3	42 x 48 x 49	305 421 07 50



passend für / to fit / correspondant à Mercedes Benz

**Rep. - Satz Bremswelle (AP-Hinterachse)**  
Camshaft repair kit (AP rear axle)  
**Jeu de réparation arbre à came**  
(Essieu AP arrière)

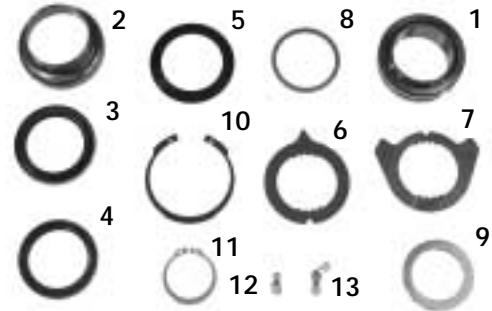

Artikelnummer Part Number N° de pièce	Abbildung Illustration Illustration	Bezeichnung Description Description	Abmessung Dimension Dimension	Bemerkung Remark Remarque	OE Nr. OE - no. Réf. oe.
<b>016.100-00</b>	<b>1 - 13</b>	<b>Rep. - Satz</b> Repair kit <b>Jeu de réparation</b>	<b>ab Achs - Nr. 098 311</b> from axle - no. 098 311 <b>à partir de essieu 098 311</b>		<b>360 420 04 41</b> (360 586 04 42)
016.152-00	1	<b>Gelenklager</b> (2) Propeller bearing / <b>Palier d'arbre de cardan</b>	42 x 62 x 20 / 25		000 981 60 31
016.155-00	2	<b>Dichtungshalter</b> (2) Sealing support / <b>Support d'étanchéité</b>	58 x 62 x 25		346 423 00 58
016.165-00	2	<b>Dichtungshalter</b> (1) Sealing support / <b>Support d'étanchéité</b>	58 x 62 x 30		381 423 00 58
016.154-00	3	<b>Dichtring</b> (3) Seal ring / <b>Joint</b>	42 x 58 x 7		003 997 05 47
016.151-00	4	<b>Dichtring</b> (1) Seal ring / <b>Joint</b>	42 x 55 x 9		012 997 36 47
016.153-00	5	<b>Stufenscheibe</b> (1) Washer / <b>Rondelle</b>	44,5 x 58 / 61 x 3,5	<b>Kunststoff</b> <b>Plastic / Plastique</b>	346 423 07 52
016.158-00	6	<b>Anschlagscheibe</b> (1) Washer / <b>Rondelle</b>			346 423 01 57
016.157-00	7	<b>Anschlagscheibe</b> (1) Washer / <b>Rondelle</b>			346 423 00 57
016.159-00	8	<b>Abstandscheibe</b> (2) Distance washer / <b>Rondelle entretoise</b>	42,5 x 50 x 1,5		346 421 05 52
016.159-10	8	<b>Abstandscheibe</b> (1) Distance washer / <b>Rondelle entretoise</b>	42,5 x 50 x 0,5		346 421 09 52
016.160-00	8	<b>Abstandscheibe</b> (1) Distance washer / <b>Rondelle entretoise</b>	42,5 x 50 x 2,0		346 421 06 52
016.161-00	8	<b>Abstandscheibe</b> (1) Distance washer / <b>Rondelle entretoise</b>	42,5 x 50 x 2,5		346 421 07 52
016.162-00	9	<b>Abstandscheibe</b> (1) Distance washer / <b>Rondelle entretoise</b>	35,0 x 50 x 1,0		346 421 08 52
016.163-00	9	<b>Abstandscheibe</b> (1) Distance washer / <b>Rondelle entretoise</b>	35,0 x 50 x 2,0		346 421 10 52
016.156-00	10	<b>Sprengring</b> (2) Circlip / <b>Circlip</b>	IV 62		307 994 00 35
016.164-00	11	<b>Sicherungsring</b> (1) Lock ring / <b>Bague d'arrêt</b>	34 x 1,5	<b>DIN 471</b>	000471 034000
010.144-00	12	<b>Schmiernippel</b> (1) Grease nipple / <b>Graisser</b>	H1/M8 x 1	<b>DIN 71412</b>	071412 008100
011.122-00	13	<b>Schmiernippel</b> (1) Grease nipple / <b>Graisser</b>	H2/M8 x 1	<b>DIN 71412</b>	071412 008200

Aufgeführte Original-Ersatzteilenumern dienen nur zu Vergleichszwecken und dürfen in Rechnungen und Lieferscheinen an die Fahrzeugbesitzer nicht erscheinen. OE part nos serve for comparison and reference only. Les numéros d'origine ont seulement pour but la comparaison. Il n'est pas permis de mentionner les numéros d'origine dans les factures adressées aux propriétaires des poids lourds et remorques.

**Rep. - Satz Bremswelle (AP-Hinterachse)**

Camshaft repair kit (AP rear axle)

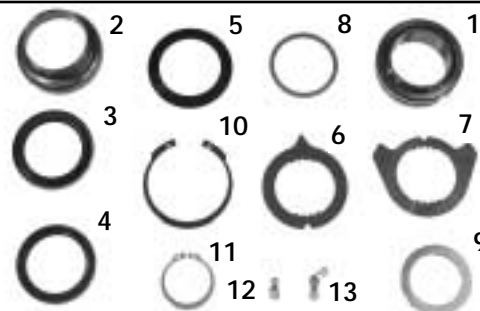
**Jeu de réparation arbre à came****(Essieu AP arrière)**

Artikelnummer Part Number N° de pièce	Abbildung Illustration Illustration	Bezeichnung Description Description	Abmessung Dimension Dimension	Bemerkung Remark Remarque	OE Nr. OE - no. Réf. oe.
<b>016.102-00</b>	<b>1 - 13</b>	<b>Rep. - Satz</b> Repair kit <b>Jeu de réparation</b>	<b>bis Achs - Nr. 098 310</b> up to axle - no. 098 310 <b>jusqu 'à numéro de essieu 098 310</b>		<b>360 420 03 41</b> (360 586 03 42)
016.152-00	1	<b>Gelenklager</b> (2) Propeller bearing / <b>Palier d'arbre de cardan</b>	42 x 62 x 20 / 25		000 981 60 31
016.155-00	2	<b>Dichtungshalter</b> (2) Sealing support / <b>Support d'étanchéité</b>	58 x 62 x 25		346 423 00 58
016.165-00	2	<b>Dichtungshalter</b> (1) Sealing support / <b>Support d'étanchéité</b>	58 x 62 x 30		381 423 00 58
016.154-00	3	<b>Dichtring</b> (2) Seal ring / <b>Joint</b>	42 x 58 x 7		003 997 05 47
016.151-00	4	<b>Dichtring</b> (1) Seal ring / <b>Joint</b>	42 x 55 x 9		012 997 36 47
016.173-00	4	<b>Dichtring</b> (1) Seal ring / <b>Joint</b>	42 x 55 x 7 / B1		002 997 34 46
016.172-00	5	<b>Stufenscheibe</b> (1) Washer / <b>Rondelle</b>	44 x 55 / 58 x 4	<b>Stahl</b> <b>Steel / Acier</b>	346 423 05 52
016.158-00	6	<b>Anschlagscheibe</b> (1) Washer / <b>Rondelle</b>			346 423 01 57
016.157-00	7	<b>Anschlagscheibe</b> (1) Washer / <b>Rondelle</b>			346 423 00 57
016.159-00	8	<b>Abstandscheibe</b> (2) Distance washer / <b>Rondelle entretoise</b>	42,5 x 50 x 1,5		346 421 05 52
016.159-10	8	<b>Abstandscheibe</b> (1) Distance washer / <b>Rondelle entretoise</b>	42,5 x 50 x 0,5		346 421 09 52
016.160-00	8	<b>Abstandscheibe</b> (1) Distance washer / <b>Rondelle entretoise</b>	42,5 x 50 x 2,0		346 421 06 52
016.161-00	8	<b>Abstandscheibe</b> (1) Distance washer / <b>Rondelle entretoise</b>	42,5 x 50 x 2,5		346 421 07 52
016.162-00	9	<b>Abstandscheibe</b> (1) Distance washer / <b>Rondelle entretoise</b>	35,0 x 50 x 1,0		346 421 08 52
016.163-00	9	<b>Abstandscheibe</b> (1) Distance washer / <b>Rondelle entretoise</b>	35,0 x 50 x 2,0		346 421 10 52
016.156-00	10	<b>Sprengring</b> (2) Circlip / <b>Circlip</b>	IV 62		307 994 00 35
016.164-00	11	<b>Sicherungsring</b> (1) Lock ring / <b>Bague d'arrêt</b>	34 x 1,5	<b>DIN 471</b>	000471 034000
010.144-00	12	<b>Schmiernippel</b> (1) Grease nipple / <b>Graisseur</b>	H1/M8 x 1	<b>DIN 71412</b>	071412 008100
011.122-00	13	<b>Schmiernippel</b> (1) Grease nipple / <b>Graisseur</b>	H2/M8 x 1	<b>DIN 71412</b>	071412 008200

Aufgeführte Original-Ersatzteilenumern dienen nur zu Vergleichszwecken und dürfen in Rechnungen und Lieferscheinen an die Fahrzeugbesitzer nicht erscheinen. OE part nos serve for comparison and reference only. Les numéros d'origine ont seulement pour but la comparaison.

Il n'est pas permis de mentionner les numéros d'origine dans les factures adressées aux propriétaires des poids lourds et remorques.



passend für / to fit / correspondant à Mercedes Benz

**Rep. - Satz Bremswelle**  
Camshaft repair kit  
**Jeu de réparation arbre à came**

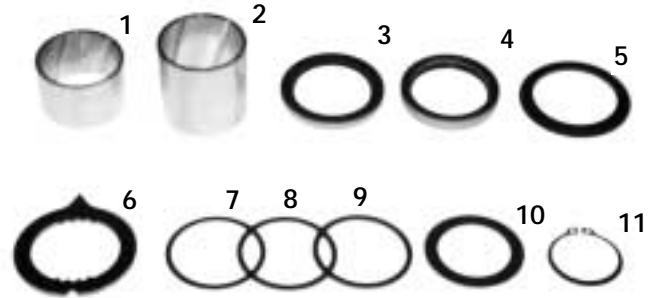

Artikelnummer Part Number N° de pièce	Abbildung Illustration Illustration	Bezeichnung Description Description	Abmessung Dimension Dimension	Bemerkung Remark Remarque	OE Nr. OE - no. Rèf. oe.
<b>016.177-00</b>	1 - 11	<b>Rep. - Satz</b> Repair kit <b>Jeu de réparation</b>		<b>Vorderachse</b> Front axle <b>Essieu avant</b>	<b>305 421 07 50S</b>
016.084-00	1	<b>Buchse</b> Bush <b>Douille</b>	(1) 42 x 48 x 32		305 421 06 50 (658 421 01 50)
016.085-00	2	<b>Buchse</b> Bush <b>Douille</b>	(1) 42 x 48 x 49		305 421 07 50
016.151-00	3	<b>Dichtring</b> Seal ring <b>Joint</b>	(1) 42 x 55 x 9		012 997 36 47
016.154-00	4	<b>Dichtring</b> Seal ring <b>Joint</b>	(1) 42 x 58 x 7		003 997 05 47
016.178-00	5	<b>Stufenscheibe</b> Washer <b>Rondelle</b>	(1)		385 421 01 52
016.158-00	6	<b>Anschlagscheibe</b> Washer <b>Rondelle</b>	(1)		346 423 01 57
016.159-00	7	<b>Abstandscheibe</b> Distance washer <b>Rondelle entretoise</b>	(2) 42,5 x 50 x 1,5		346 421 05 52
016.160-00	8	<b>Abstandscheibe</b> Distance washer <b>Rondelle entretoise</b>	(1) 42,5 x 50 x 2,0		346 421 06 52
016.161-00	9	<b>Abstandscheibe</b> Distance washer <b>Rondelle entretoise</b>	(1) 42,5 x 50 x 2,5		346 421 07 52
016.163-00	10	<b>Abstandscheibe</b> Distance washer <b>Rondelle entretoise</b>	(1) 35,0 x 50 x 2,0		945 423 00 52 (346 421 10 52)
016.164-00	11	<b>Sicherungsring</b> Lock ring <b>Bague d'arrêt</b>	(1) 34 x 1,5	<b>DIN 471</b>	000471 034000

passend für Bremswellen 016.149-00 und 016.150-00  
for camshafts 016.149-00 and 016.150-00  
pour arbres à came 016.149-00 et 016.150-00

passend für / to fit / correspondant à Mercedes Benz

**Rep. - Satz Bremswelle**

Camshaft repair kit (AP axles)

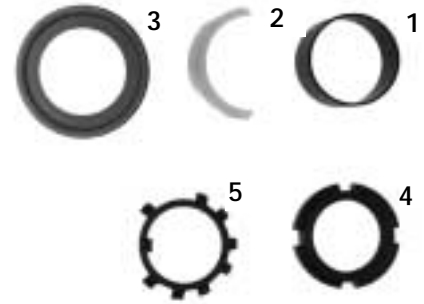
**Jeu de réparation arbre à came**

Artikelnummer Part Number N° de pièce	Abbildung Illustration Illustration	Bezeichnung Description Description	Abmessung Dimension Dimension	Bemerkung Remark Remarque	OE Nr. OE - no. Réf. oe.
<b>016.056-00</b>	1 - 5	<b>Rep. - Satz</b> Repair kit <b>Jeu de réparation</b>	<b>bestehend aus:</b> consisting of: <b>se composant de:</b>		
016.052-00	1	<b>Büchse</b> (2) Bush / <b>Douille</b>	40 x 43 x 18,5		312 426 15 50
016.057-00	2	<b>Lagerschale</b> (4) Devided bearing / <b>Demi-Coussinet</b>	43 x 55 x 18		322 426 01 83
016.053-00	3	<b>Schutzring</b> (4) Protecting ring / <b>Anneau de protection</b>	40 x 62 x 2,5		312 423 11 87
010.142-00	4	<b>Nutmutter</b> (2) Nut / <b>Ecrou cannelé</b>	M35 x 1,5	DIN 70852	070852 035000
010.143-00	5	<b>Sicherungsblech</b> (2) Lock plate / <b>Tôle de sécurite</b>	35	DIN 70952	070952 035101

**Rep. - Satz Bremswelle**

Camshaft repair kit (AP axles)

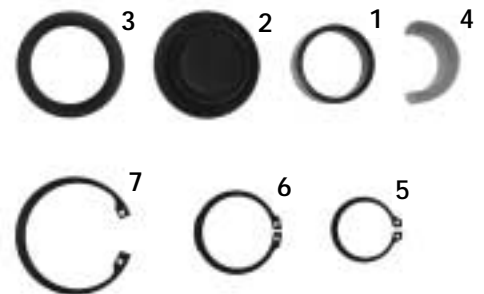
**Jeu de réparation arbre à came**

<b>016.061-00</b>	1 - 7	<b>Rep. - Satz</b> Repair kit <b>Jeu de réparation</b>	<b>bestehend aus:</b> consisting of: <b>se composant de:</b>		
016.063-00	1	<b>Abstandring</b> (2) Spacer washer / <b>Bague entretoise</b>	38 x 45 x 11		302 423 01 53
016.062-00	2	<b>Deckel</b> (2) Cover plate / <b>Couvercle</b>	47 x 62 x 1,5 x 12		302 997 00 20
016.064-00	3	<b>Dichtring</b> (2) Seal ring / <b>Joint</b>	45 x 60 x 10	DIN 3760	003760 045300
016.059-00	4	<b>Lagerschale</b> (4) Devided bearing / <b>Demi-Coussinet</b>	33 x 48 x 18		302 426 00 83
016.066-00	5	<b>Sicherungsring</b> (2) Lock ring / <b>Bague d'arrêt</b>	35	DIN 471	000471 035000
016.067-00	6	<b>Sicherungsring</b> (2) Lock ring / <b>Bague d'arrêt</b>	45	DIN 471	000471 045000
016.065-00	7	<b>Sicherungsring</b> (2) Lock ring / <b>Bague d'arrêt</b>	62	DIN 472	000472 062000

Aufgeführte Original-Ersatzteilenumern dienen nur zu Vergleichszwecken und dürfen in Rechnungen und Lieferscheinen an die Fahrzeugbesitzer nicht erscheinen. OE part nos serve for comparison and reference only. Les numéros d'origine ont seulement pour but la comparaison.

Il n'est pas permis de mentionner les numéros d'origine dans les factures adressées aux propriétaires des poids lourds et remorques.



*passend für / to fit / correspondant à* Mercedes Benz

**NABENBREMSTROMMEL - ERKLÄRUNGEN**  
**BRAKE-DRUM HUBS - EXPLANATIONS**  
**MOYEURS DE TAMBOUR DE FREIN - EXPLICATIONS**

**vorne**  
**front**  
**avant**

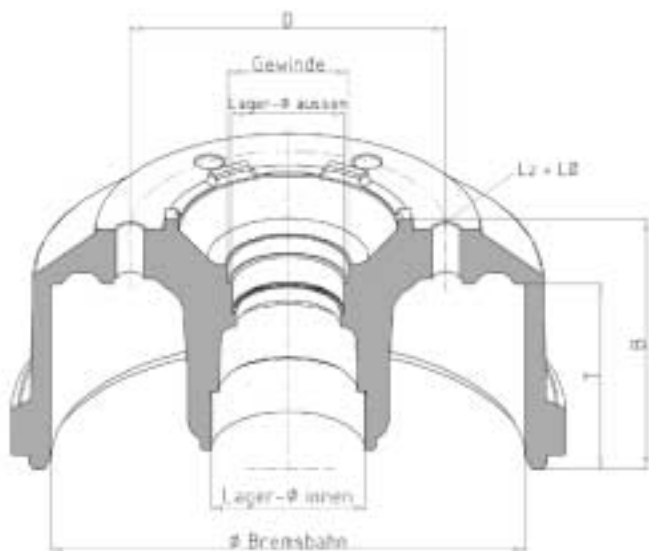

**hinten**  
**rear**  
**arrière**

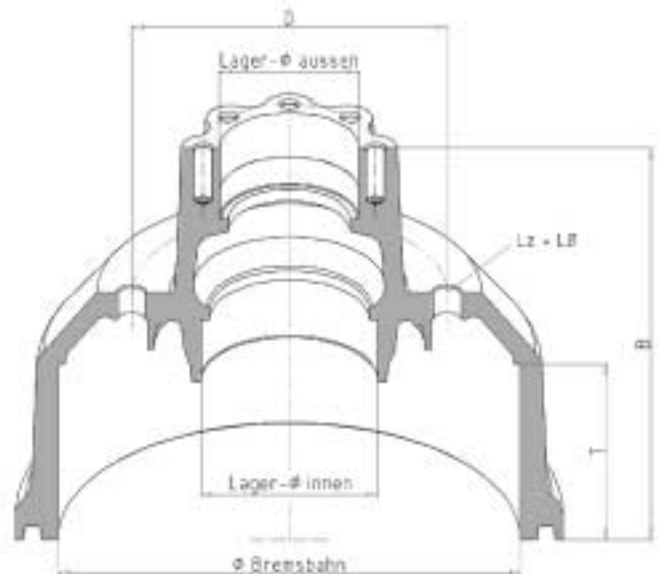

**V =** **vorne**  
**front**  
**avant**

**H =** **hinten**  
**rear**  
**arrière**

**T =** **Bremsbahn**  
**brake surface**  
**surface de frein**

**B =** **Höhe**  
**height**  
**hauteur**

**GEW. = Radkappengewinde**  
**wheel cap thread**  
**filetage de chapeau de roue**

**D =** **Radbolzen - Lochkreis Ø**  
**bolt hole circle**  
**diamètre de circle de trou**

**Lz =** **Lochzahl**  
**number of holes**  
**nombre des trous de fixation**

**LØ =** **Lochdurchmesser**  
**hole diameter**  
**diamètre de trou**

**KG =** **Gewicht (KG)**  
**weight (KG)**  
**poids (KG)**





passend für / to fit / correspondant à Mercedes Benz

 - No.	Bemerkung Remark Remarque	V/H	Bremse Brake Frein	T	B	D	Gew.	Lz / LØ	KG	OE - Nr. Oe - no. Réf. oe.
016.475-00		H	270 x 80	90	212	205		6 x Ø14 6 x M10	18,0	611 356 09 02 (674 335 01 02) (675 334 00 02)
016.420-00		H	300 x 70	86	228	205		6 x Ø14 6 x M10	20,0	309 356 04 02 (309 356 02 02) (309 350 10 47) (309 350 05 47)
016.418-00		V	300 x 70	86	161	205	M70 x 1,5	6 x Ø14	23,0	309 334 06 04 (309 334 05 04) (309 334 04 04) (309 334 02 04)
016.506-00		H	300 x 80	93	213	205		6 x Ø14 6 x M10	27,5	668 356 07 02
016.507-00		H	300 x 80	93	219	205		6 x Ø14 6 x M12	27,0	668 356 09 02 (668 356 07 02) (668 356 01 02)
016.493-00		H	300 x 80	100	249	205		6 x Ø18 8 x M12	52,0	314 356 02 02
016.504-00		H	300 x 85	112	273	205		6 x Ø14 8 x M12	29,5	668 356 02 02
016.421-00		H	300 x 98	111	260	205		6 x Ø14 8 x M12	24,0	310 356 00 02 (310 356 01 47)
016.453-00		V	300 x 100	112	192	205	M70 x 1,5	6 x Ø14	25,0	310 334 08 04 (310 334 00 04)
016.509-00		H	300 x 100	112	284	205		6 x Ø14 8 x M12	33,0	670 356 01 02
016.511-00		H	300 x 100	112	284	205		6 x Ø14 8 x M14	32,0	670 356 03 02
016.505-00		H	300 x 120	132	283	205		6 x Ø14 8 x M12	29,5	668 356 03 02
016.508-00		H	300 x 120	132	294	205		6 x Ø18 8 x M12	32,0	670 356 00 02
016.510-00		H	300 x 120	132	294	205		6 x Ø18 8 x M14	37,0	670 356 02 02
016.417-00		V	300 x 135	143	175	205	M80 x 1,5	6 x Ø18	31,0	316 334 03 04
016.419-00		H	300 x 135	145	294	205		6 x Ø18 8 x M14	30,0	318 356 01 02
016.455-00		V	300 x 140	143	197	205	M80 x 1,5	6 x Ø18	35,0	318 334 00 04
016.461-00		H	300 x 140	145	289	205		6 x Ø18 8 x M12	31,0	316 356 01 02
016.422-00		H	304 x 98	110	260	205		6 x Ø14 8 x M10	25,0	310 356 07 02 (310 350 01 47)
016.449-00		V	304 x 100	115	192	205	M70 x 1,5	6 x Ø14	32,5	310 334 14 04
016.464-00		H	304 x 130	147	296	275		8 x Ø20 8 x M14		318 356 06 02
016.445-00		V	304 x 135	142	182	205	M70 x 1,5	6 x Ø18	33,0	310 334 16 04
016.503-00		H	304 x 135	147	293	205		6 x Ø18 8 x M12	32,0	310 356 09 02 (310 350 01 47)
016.456-00		V	304 x 135	147	197	275	M80 x 1,5	8 x Ø20	38,0	318 334 07 04

016

Aufgeführte Original-Ersatzteilenumern dienen nur zu Vergleichszwecken und dürfen in Rechnungen und Lieferscheinen an die Fahrzeugbesitzer nicht erscheinen. OE part nos serve for comparison and reference only. Les numéros d'origine ont seulement pour but la comparaison.

Il n'est pas permis de mentionner les numéros d'origine dans les factures adressées aux propriétaires des poids lourds et remorques.



passend für / to fit / correspondant à Mercedes Benz

 - No.	Bemerkung Remark Remarque	V/H	Bremse Brake Frein	T	B	D	Gew.	Lz / LØ	KG	OE - Nr. Oe - no. Réf. oe.
016.513-00		V	308 x 90	100	161	205	M70 x 1,5	6 x Ø18	30,0	673 334 03 04 (673 334 02 04) (673 334 01 04) (673 334 00 04)
016.473-00		H	308 x 100	106	268,5	205		6 x Ø18 8 x M12	33,3	673 356 05 02 (673 356 02 02)
016.457-00		V	308 x 105	115	171	205	M80 x 1,5	6 x Ø18	34,0	674 334 15 04 (674 334 11 04) (674 334 06 04)
016.514-00	ABS	V	308 x 105	115	171	205	M80 x 1,5	6 x Ø18	31,0	674 334 16 04 (673 334 12 04) (674 334 07 04)
016.459-00		H	308 x 105	120	285	205		6 x Ø18 8 x M12	32,0	673 356 07 02 (673 356 04 02)
016.515-00		V	308 x 120	130	179	205	M80 x 1,5	6 x Ø18	34,0	674 334 19 04 (674 334 17 04) (674 334 13 04) (674 334 09 04)
016.516-00	ABS	V	308 x 120	130	179	205	M80 x 1,5	6 x Ø18	34,0	674 334 20 04 (674 334 18 04) (674 334 14 04) (674 334 10 04)
016.470-00		V	308 x 120	130	179	205	M80 x 1,5	6 x Ø18	37,0	675 334 55 04 (675 334 43 04) (675 334 21 04) (675 334 19 04) (675 334 01 04)
016.521-00	ABS	V	308 x 120	130	179	205	M80 x 1,5	6 x Ø18	35,2	675 334 56 04 (675 334 44 04) (675 334 22 04)
016.458-00	verlängerter Felgensitz	H	308 x 120	132	293	205		6 x Ø18 8 x M12	31,0	673 356 12 02 (673 356 03 02)
016.522-00	verlängerter Felgensitz	H	308 x 120	132	289	205		6 x Ø18 8 x M14	33,3	674 356 16 02
016.517-00		V	308 x 130	143,5	187,5	205	M90 x 1,5	6 x Ø18	30,0	675 334 51 04 (675 334 47 04) (675 334 45 04)
016.518-00	ABS	V	308 x 130	143,5	187,5	205	M90 x 1,5	6 x Ø18	38,5	675 334 52 04 (675 334 48 04) (675 334 46 04) (675 334 32 04) (675 334 30 04) (675 334 07 04)
016.519-00		V	308 x 130	143,5	187,5	205	M80 x 1,5	6 x Ø18	35,8	675 334 53 04 (675 334 49 04) (675 334 36 04) (675 334 24 04) (675 334 04 04)
016.520-00	ABS	V	308 x 130	143,5	187,5	205	M80 x 1,5	6 x Ø18	37,0	675 334 54 04 (675 334 50 04) (675 334 37 04)
016.468-00		H	308 x 140	147	296	205		6 x Ø18 8 x M14	35,0	674 356 12 02 (674 356 06 02)
016.477-00		H	308 x 140	147	296	205		6 x Ø18 8 x M14	39,0	674 356 13 02
016.496-00		V	418 x 100	110	201	275	M90 x 1,5	8 x Ø20	46,0	358 334 04 04
016.484-00		H	418 x 120	130	295	275		8 x Ø20 16 x M12	44,0	358 356 02 02

Aufgeführte Original-Ersatzteilenumern dienen nur zu Vergleichszwecken und dürfen in Rechnungen und Lieferscheinen an die Fahrzeugbesitzer nicht erscheinen. OE part nos serve for comparison and reference only. Les numéros d'origine ont seulement pour but la comparaison.

Il n'est pas permis de mentionner les numéros d'origine dans les factures adressées aux propriétaires des poids lourds et remorques.



passend für / to fit / correspondant à Mercedes Benz

OE - Nr. oe - no. réf. oe	Bremse Brake Frein	Gewicht (KG) Weight Poids	Verp. Einheit Packing units Unités d'emb.	V / H front / rear avant / arrière
entspr. / to fit / corresp.	300 x 135 mm	31,0 kg	27 Stück	V
<b>316 334 03 04</b>				
<b>Radlager außen</b> Roller bearing outer <i>Roulem. de roue extérieur</i> 070.877-00				
<b>Radlager innen</b> Roller bearing inner <i>Roulem. de roue intérieur</i> 070.891-00				
<b>Wellendichtring</b> Seal ring <i>Joint d'arbre</i> 011.486-00				
<b>Radbolzen</b> Wheel bolt <i>Goujon de roue</i> 017.013-00				
entspr. / to fit / corresp.	300 x 70 mm	23,0 kg	27 Stück	V
<b>309 334 06 04</b> (309 334 05 04) (309 334 04 04) (309 334 02 04)				
<b>Radlager außen</b> Roller bearing outer <i>Roulem. de roue extérieur</i> 070.893-00				
<b>Radlager innen</b> Roller bearing inner <i>Roulem. de roue intérieur</i> 070.885-00				
<b>Wellendichtring</b> Seal ring <i>Joint d'arbre</i> 011.482-00				
<b>Radbolzen</b> Wheel bolt <i>Goujon de roue</i> 017.002-00				

016.417-00

016

016.418-00



*passend für / to fit / correspondant à Mercedes Benz*

Bremse Brake Frein	Gewicht (KG) Weight Poids	Verp. Einheit Packing units Unités d'emb.	V / H front / rear avant / arrière	OE - Nr. oe - no. réf. oe
300 x 135 mm	30,0 kg	27 Stück	H	entspr. / to fit / corresp.
016.419-00				318 356 01 02
				Radlager außen Roller bearing outer Roulem. de roue extérieur 070.862-00
				Radlager innen Roller bearing inner Roulem. de roue intérieur 070.870-00
				Wellendichtring Seal ring Joint d'arbre 011.492-00
				Radbolzen Wheel bolt Goujon de roue 017.010-00
				Stehbolzen Stud Goujon filetés 017.152-00
Bremse Brake Frein	Gewicht (KG) Weight Poids	Verp. Einheit Packing units Unités d'emb.	V / H front / rear avant / arrière	OE - Nr. oe - no. réf. oe
300 x 70 mm	20,0 kg	24 Stück	H	entspr. / to fit / corresp.
016.420-00				309 334 04 02 (309 356 02 02) (309 350 10 47)
				Radlager außen Roller bearing outer Roulem. de roue extérieur 070.897-00
				Radlager innen Roller bearing inner Roulem. de roue intérieur 070.876-00
				Wellendichtring Seal ring Joint d'arbre 011.490-00
				Radbolzen Wheel bolt Goujon de roue 017.004-00
				Stehbolzen Stud Goujon filetés 017.150-00

Aufgeführte Original-Ersatzteilenumern dienen nur zu Vergleichszwecken und dürfen in Rechnungen und Lieferscheinen an die Fahrzeugbesitzer nicht erscheinen. OE part nos serve for comparison and reference only. Les numéros d'origine ont seulement pour but la comparaison.

Il n'est pas permis de mentionner les numéros d'origine dans les factures adressées aux propriétaires des poids lourds et remorques.



passend für / to fit / correspondant à Mercedes Benz

OE - Nr. oe - no. réf. oe	Bremse Brake Frein	Gewicht (KG) Weight Poids	Verp. Einheit Packing units Unités d'emb.	V / H front / rear avant / arrière
entspr. / to fit / corresp.	300 x 98 mm	24,0 kg	24 Stück	H
<b>310 356 00 02</b> (310 356 01 47)				
<b>Radlager außen</b> Roller bearing outer <i>Roulem. de roue extérieur</i> 070.865-00				
<b>Radlager innen</b> Roller bearing inner <i>Roulem. de roue intérieur</i> 070.872-00				
<b>Wellendichtring</b> Seal ring <i>Joint d'arbre</i> 011.483-00				
<b>Radbolzen</b> Wheel bolt <i>Goujon de roue</i> 017.004-00				
<b>Stehbolzen</b> Stud <i>Goujon filetés</i> 017.007-00				
OE - Nr. oe - no. réf. oe	Bremse Brake Frein	Gewicht (KG) Weight Poids	Verp. Einheit Packing units Unités d'emb.	V / H front / rear avant / arrière
entspr. / to fit / corresp.	304 x 98 mm	25,0 kg	24 Stück	H
<b>310 356 07 02</b>				
<b>Radlager außen</b> Roller bearing outer <i>Roulem. de roue extérieur</i> 070.865-00				
<b>Radlager innen</b> Roller bearing inner <i>Roulem. de roue intérieur</i> 070.872-00				
<b>Wellendichtring</b> Seal ring <i>Joint d'arbre</i> 011.483-00				
<b>Radbolzen</b> Wheel bolt <i>Goujon de roue</i> 017.004-00				
<b>Stehbolzen</b> Stud <i>Goujon filetés</i> 017.007-00				

016.421-00

016

016.422-00



passend für / to fit / correspondant à Mercedes Benz

Bremse Brake Frein	Gewicht (KG) Weight Poids	Verp. Einheit Packing units Unités d'emb.	V / H front / rear avant / arrière	OE - Nr. oe - no. réf. oe		
304 x 135 mm	33,0 kg	27 Stück	V	entspr. / to fit / corresp.		
<div style="writing-mode: vertical-rl; transform: rotate(180deg);">016.445-00</div>	310 334 16 04	Radlager außen Roller bearing outer Roulem. de roue extérieur 070.893-00	Radlager innen Roller bearing inner Roulem. de roue intérieur 070.885-00	Wellendichtring Seal ring Joint d'arbre 011.482-00	Radbolzen Wheel bolt Goujon de roue 017.145-00	
	Bremse Brake Frein	Gewicht (KG) Weight Poids	Verp. Einheit Packing units Unités d'emb.	V / H front / rear avant / arrière	OE - Nr. oe - no. réf. oe	
	304 x 100 mm	32,5 kg	27 Stück	V	entspr. / to fit / corresp.	
	<div style="writing-mode: vertical-rl; transform: rotate(180deg);">016.449-00</div>	310 334 14 04	Radlager außen Roller bearing outer Roulem. de roue extérieur 070.893-00	Radlager innen Roller bearing inner Roulem. de roue intérieur 070.885-00	Wellendichtring Seal ring Joint d'arbre 011.482-00	Radbolzen Wheel bolt Goujon de roue 017.002-00
		Bremse Brake Frein	Gewicht (KG) Weight Poids	Verp. Einheit Packing units Unités d'emb.	V / H front / rear avant / arrière	OE - Nr. oe - no. réf. oe

Aufgeführte Original-Ersatzteilenumern dienen nur zu Vergleichszwecken und dürfen in Rechnungen und Lieferscheinen an die Fahrzeugbesitzer nicht erscheinen. OE part nos serve for comparison and reference only. Les numéros d'origine ont seulement pour but la comparaison.

Il n'est pas permis de mentionner les numéros d'origine dans les factures adressées aux propriétaires des poids lourds et remorques.



passend für / to fit / correspondant à Mercedes Benz

OE - Nr. oe - no. réf. oe	Bremse Brake Frein	Gewicht (KG) Weight Poids	Verp. Einheit Packing units Unités d'emb.	V / H front / rear avant / arrière
entspr. / to fit / corresp.	300 x 100 mm	25,0 kg	24 Stück	V
<b>310 334 08 04</b> (310 334 00 04)				
<b>Radlager außen</b> Roller bearing outer <i>Roulem. de roue extérieur</i> 070.893-00				
<b>Radlager innen</b> Roller bearing inner <i>Roulem. de roue intérieur</i> 070.885-00				
<b>Wellendichtring</b> Seal ring <i>Joint d'arbre</i> 011.482-00				
<b>Radbolzen</b> Wheel bolt <i>Goujon de roue</i> 017.002-00				
entspr. / to fit / corresp.	300 x 140 mm	35,0 kg	24 Stück	V
<b>318 334 00 04</b>				
<b>Radlager außen</b> Roller bearing outer <i>Roulem. de roue extérieur</i> 070.877-00				
<b>Radlager innen</b> Roller bearing inner <i>Roulem. de roue intérieur</i> 070.891-00				
<b>Wellendichtring</b> Seal ring <i>Joint d'arbre</i> 011.486-00				
<b>Radbolzen</b> Wheel bolt <i>Goujon de roue</i> 017.013-00				

016.453-00

016

016.455-00



*passend für / to fit / correspondant à Mercedes Benz*

Bremse Brake Frein	Gewicht (KG) Weight Poids	Verp. Einheit Packing units Unités d'emb.	V / H front / rear avant / arrière	OE - Nr. oe - no. réf. oe
304 x 135 mm	38,0 kg	24 Stück	V	entspr. / to fit / corresp.
016.456-00				318 334 07 04
				Radlager außen Roller bearing outer Roulem. de roue extérieur 070.877-00
				Radlager innen Roller bearing inner Roulem. de roue intérieur 070.898-00
				Wellendichtring Seal ring Joint d'arbre 011.487-00
				Radbolzen Wheel bolt Goujon de roue 017.058-00
308 x 105 mm	34,0 kg	24 Stück	V	entspr. / to fit / corresp.
016.457-00				674 334 15 04 (674 334 11 04) (674 334 06 04)
				Radlager außen Roller bearing outer Roulem. de roue extérieur 070.877-00
				Radlager innen Roller bearing inner Roulem. de roue intérieur 070.891-00
				Wellendichtring Seal ring Joint d'arbre 011.486-00
				Radbolzen Wheel bolt Goujon de roue 017.013-00
<p>für Fahrzeuge mit ABS bitte 016.514-00 einsetzen for vehicles with ABS system please use 016.514-00 instead pour véhicules avec système ABS il faut monter 016.514-00</p>				

Aufgeführte Original-Ersatzteilenumern dienen nur zu Vergleichszwecken und dürfen in Rechnungen und Lieferscheinen an die Fahrzeugbesitzer nicht erscheinen. OE part nos serve for comparison and reference only. Les numéros d'origine ont seulement pour but la comparaison. Il n'est pas permis de mentionner les numéros d'origine dans les factures adressées aux propriétaires des poids lourds et remorques.





passend für / to fit / correspondant à Mercedes Benz

OE - Nr. oe - no. réf. oe	Bremse Brake Frein	Gewicht (KG) Weight Poids	Verp. Einheit Packing units Unités d'emb.	V / H front / rear avant / arrière
entspr. / to fit / corresp.	308 x 120 mm	31,0 kg	27 Stück	H
<b>673 356 12 02</b> (673 356 03 02)				
<b>Radlager außen</b> Roller bearing outer <i>Roulem. de roue extérieur</i> 070.863-00				
<b>Radlager innen</b> Roller bearing inner <i>Roulem. de roue intérieur</i> 070.868-00				
<b>Wellendichtring</b> Seal ring <i>Joint d'arbre</i> 011.484-00				
<b>Radbolzen</b> Wheel bolt <i>Goujon de roue</i> 017.010-00				
<b>Stehbolzen</b> Stud <i>Goujon filetés</i> 017.154-00				
entspr. / to fit / corresp.	308 x 105 mm	32,0 kg	22 Stück	H
<b>673 356 07 02</b> (673 356 04 02)				
<b>Radlager außen</b> Roller bearing outer <i>Roulem. de roue extérieur</i> 070.863-00				
<b>Radlager innen</b> Roller bearing inner <i>Roulem. de roue intérieur</i> 070.868-00				
<b>Wellendichtring</b> Seal ring <i>Joint d'arbre</i> 011.484-00				
<b>Radbolzen</b> Wheel bolt <i>Goujon de roue</i> 017.010-00				
<b>Stehbolzen</b> Stud <i>Goujon filetés</i> 017.154-00				

016.458-00

016

016.459-00



passend für / to fit / correspondant à Mercedes Benz

Bremse Brake Frein	Gewicht (KG) Weight Poids	Verp. Einheit Packing units Unités d'emb.	V / H front / rear avant / arrière	OE - Nr. oe - no. réf. oe
300 x 140 mm	31,0 kg	4 Stück	H	entspr. / to fit / corresp.
016.461-00				316 356 01 02 (316 350 04 47)
				Radlager außen Roller bearing outer Roulem. de roue extérieur 070.891-00
				Radlager innen Roller bearing inner Roulem. de roue intérieur 070.871-00
				Wellendichtring Seal ring Joint d'arbre 011.489-00
				Radbolzen Wheel bolt Goujon de roue 017.013-00
				Stehbolzen Stud Goujon filetés 017.007-00
304 x 130 mm	32,5 kg	4 Stück	H	entspr. / to fit / corresp.
016.464-00				318 356 06 02
				Radlager außen Roller bearing outer Roulem. de roue extérieur 070.864-00
				Radlager innen Roller bearing inner Roulem. de roue intérieur 070.875-00
				Wellendichtring Seal ring Joint d'arbre 011.496-00
				Radbolzen Wheel bolt Goujon de roue 017.086-00
				Stehbolzen Stud Goujon filetés 017.152-00

Aufgeführte Original-Ersatzteilenumern dienen nur zu Vergleichszwecken und dürfen in Rechnungen und Lieferscheinen an die Fahrzeugbesitzer nicht erscheinen. OE part nos serve for comparison and reference only. Les numéros d'origine ont seulement pour but la comparaison.

Il n'est pas permis de mentionner les numéros d'origine dans les factures adressées aux propriétaires des poids lourds et remorques.



passend für / to fit / correspondant à Mercedes Benz

OE - Nr. oe - no. réf. oe	Bremse Brake Frein	Gewicht (KG) Weight Poids	Verp. Einheit Packing units Unités d'emb.	V / H front / rear avant / arrière
entspr. / to fit / corresp.	308 x 140 mm	35,0 kg	24 Stück	H
<b>674 356 12 02</b> (674 356 06 02)				
<b>Radlager außen</b> Roller bearing outer <i>Roulem. de roue extérieur</i> 070.862-00				
<b>Radlager innen</b> Roller bearing inner <i>Roulem. de roue intérieur</i> 070.870-00				
<b>Wellendichtring</b> Seal ring <i>Joint d'arbre</i> 011.495-00				
<b>Radbolzen</b> Wheel bolt <i>Goujon de roue</i> 017.010-00				
<b>Stehbolzen</b> Stud <i>Goujon filetés</i> 017.153-00				
entspr. / to fit / corresp.	308 x 120 mm	37,0 kg	24 Stück	V
<b>675 334 55 04</b> (675 334 43 04) (675 334 21 04) (675 334 19 04)				
<b>Radlager außen</b> Roller bearing outer <i>Roulem. de roue extérieur</i> 070.877-00				
<b>Radlager innen</b> Roller bearing inner <i>Roulem. de roue intérieur</i> 070.898-00				
<b>Wellendichtring</b> Seal ring <i>Joint d'arbre</i> 011.487-00				
<b>Radbolzen</b> Wheel bolt <i>Goujon de roue</i> 017.137-00				
	<p><b>für Fahrzeuge mit ABS bitte 016.521-00 einsetzen</b> for vehicles with ABS system please use 016.521-00 instead <i>pour véhicules avec système ABS il faut monter 016.521-00</i></p>			

016.468-00

016

016.470-00



*passend für / to fit / correspondant à Mercedes Benz*

Bremse Brake Frein	Gewicht (KG) Weight Poids	Verp. Einheit Packing units Unités d'emb.	V / H front / rear avant / arrière	OE - Nr. oe - no. réf. oe			
308 x 100 mm	33,3 kg	22 Stück	H	entspr. / to fit / corresp.			
	673 356 05 02	Radlager außen Roller bearing outer Roulem. de roue extérieur 070.874-00	Radlager innen Roller bearing inner Roulem. de roue intérieur 070.869-00	Wellendichtring Seal ring Joint d'arbre 011.481-00	Radbolzen Wheel bolt Goujon de roue 017.010-00	Stehbolzen Stud Goujon filetés 017.154-00	
	Bremse Brake Frein	Gewicht (KG) Weight Poids	Verp. Einheit Packing units Unités d'emb.	V / H front / rear avant / arrière	OE - Nr. oe - no. réf. oe		
	270 x 80 mm	18,0 kg	45 Stück	H	entspr. / to fit / corresp.		
		611 356 09 02 (611 356 01 02) (611 356 00 02) (611 356 05 02)	Radlager außen Roller bearing outer Roulem. de roue extérieur 070.897-00	Radlager innen Roller bearing inner Roulem. de roue intérieur 070.874-00	Wellendichtring Seal ring Joint d'arbre 011.488-00	Radbolzen Wheel bolt Goujon de roue 017.004-00	Stehbolzen Stud Goujon filetés 017.150-00

016.473-00

016.475-00



passend für / to fit / correspondant à Mercedes Benz

OE - Nr. oe - no. réf. oe	Bremse Brake Frein	Gewicht (KG) Weight Poids	Verp. Einheit Packing units Unités d'emb.	V / H front / rear avant / arrière
entspr. / to fit / corresp.	308 x 140 mm	39,0 kg	22 Stück	H
<b>674 356 13 02</b> (674 356 07 02)				
<b>Radlager außen</b> Roller bearing outer <i>Roulem. de roue extérieur</i> 070.967-00				
<b>Radlager innen</b> Roller bearing inner <i>Roulem. de roue intérieur</i> 070.878-00				
<b>Wellendichtring</b> Seal ring <i>Joint d'arbre</i> 011.494-00				
<b>Radbolzen</b> Wheel bolt <i>Goujon de roue</i> 017.013-00				
<b>Stehbolzen</b> Stud <i>Goujon filetés</i> 017.153-00				
entspr. / to fit / corresp.	418 x 120 mm	44,0 kg	4 Stück	H
<b>358 356 02 02</b> (358 350 04 47)				
<b>Radlager außen</b> Roller bearing outer <i>Roulem. de roue extérieur</i> 070.864-00				
<b>Radlager innen</b> Roller bearing inner <i>Roulem. de roue intérieur</i> 070.982-00				
<b>Wellendichtring</b> Seal ring <i>Joint d'arbre</i> 011.480-00				
<b>Radbolzen</b> Wheel bolt <i>Goujon de roue</i> 017.086-00				
<b>Stehbolzen</b> Stud <i>Goujon filetés</i> 017.151-00				

016.477-00

016

016.484-00



passend für / to fit / correspondant à Mercedes Benz

Bremse Brake Frein	Gewicht (KG) Weight Poids	Verp. Einheit Packing units Unités d'emb.	V / H front / rear avant / arrière	OE - Nr. oe - no. réf. oe
300 x 80 mm	52,0 kg	4 Stück	H	entspr. / to fit / corresp.
016.493-00				314 356 02 02 (314 350 05 47)
				Radlager außen Roller bearing outer Roulem. de roue extérieur 070.865-00
				Radlager innen Roller bearing inner Roulem. de roue intérieur 070.872-00
				Wellendichtring Seal ring Joint d'arbre 011.483-00
				Radbolzen Wheel bolt Goujon de roue 017.013-00
				Stehbolzen Stud Goujon filetés 017.017-00
Bremse Brake Frein	Gewicht (KG) Weight Poids	Verp. Einheit Packing units Unités d'emb.	V / H front / rear avant / arrière	OE - Nr. oe - no. réf. oe
418 x 100 mm	46,0 kg	4 Stück	V	entspr. / to fit / corresp.
016.496-00				358 334 04 04 (358 330 13 37)
				Radlager außen Roller bearing outer Roulem. de roue extérieur 070.866-00
				Radlager innen Roller bearing inner Roulem. de roue intérieur 070.873-00
				Wellendichtring Seal ring Joint d'arbre 011.485-00
				Radbolzen Wheel bolt Goujon de roue 017.086-00

Aufgeführte Original-Ersatzteilenumern dienen nur zu Vergleichszwecken und dürfen in Rechnungen und Lieferscheinen an die Fahrzeugbesitzer nicht erscheinen. OE part nos serve for comparison and reference only. Les numéros d'origine ont seulement pour but la comparaison.

Il n'est pas permis de mentionner les numéros d'origine dans les factures adressées aux propriétaires des poids lourds et remorques.



passend für / to fit / correspondant à Mercedes Benz

OE - Nr. oe - no. réf. oe	Bremse Brake Frein	Gewicht (KG) Weight Poids	Verp. Einheit Packing units Unités d'emb.	V / H front / rear avant / arrière
entspr. / to fit / corresp.	304 x 135 mm	32,0 kg	24 Stück	H
<b>310 356 09 02</b>				
<b>Radlager außen</b> Roller bearing outer <i>Roulem. de roue extérieur</i> 070.865-00				
<b>Radlager innen</b> Roller bearing inner <i>Roulem. de roue intérieur</i> 070.872-00				
<b>Wellendichtring</b> Seal ring <i>Joint d'arbre</i> 011.483-00				
<b>Radbolzen</b> Wheel bolt <i>Goujon de roue</i> 017.013-00				
<b>Stehbolzen</b> Stud <i>Goujon filetés</i> 017.007-00				
OE - Nr. oe - no. réf. oe	Bremse Brake Frein	Gewicht (KG) Weight Poids	Verp. Einheit Packing units Unités d'emb.	V / H front / rear avant / arrière
entspr. / to fit / corresp.	300 x 85 mm	28,7 kg	22 Stück	H
<b>668 356 02 02</b>				
<b>Radlager außen</b> Roller bearing outer <i>Roulem. de roue extérieur</i> 070.874-00				
<b>Radlager innen</b> Roller bearing inner <i>Roulem. de roue intérieur</i> 070.869-00				
<b>Wellendichtring</b> Seal ring <i>Joint d'arbre</i> 011.481-00				
<b>Radbolzen</b> Wheel bolt <i>Goujon de roue</i> 017.004-00				
<b>Stehbolzen</b> Stud <i>Goujon filetés</i> 017.154-00				

016.503-00

016

016.504-00



*passend für / to fit / correspondant à Mercedes Benz*

Bremse Brake Frein	Gewicht (KG) Weight Poids	Verp. Einheit Packing units Unités d'emb.	V / H front / rear avant / arrière	OE - Nr. oe - no. réf. oe
300 x 120 mm	29,5 kg	22 Stück	H	entspr. / to fit / corresp.
016.505-00				668 356 03 02
				Radlager außen Roller bearing outer Roulem. de roue extérieur 070.874-00
				Radlager innen Roller bearing inner Roulem. de roue intérieur 070.869-00
				Wellendichtring Seal ring Joint d'arbre 011.481-00
				Radbolzen Wheel bolt Goujon de roue 017.004-00
				Stehbolzen Stud Goujon filetés 017.154-00
Bremse Brake Frein	Gewicht (KG) Weight Poids	Verp. Einheit Packing units Unités d'emb.	V / H front / rear avant / arrière	OE - Nr. oe - no. réf. oe
300 x 80 mm	27,5 kg	22 Stück	H	entspr. / to fit / corresp.
016.506-00				668 356 07 02
				Radlager außen Roller bearing outer Roulem. de roue extérieur 070.897-00
				Radlager innen Roller bearing inner Roulem. de roue intérieur 070.867-00
				Wellendichtring Seal ring Joint d'arbre 011.491-00
				Radbolzen Wheel bolt Goujon de roue 017.004-00
				Stehbolzen Stud Goujon filetés 017.150-00

Aufgeführte Original-Ersatzteilenumern dienen nur zu Vergleichszwecken und dürfen in Rechnungen und Lieferscheinen an die Fahrzeugbesitzer nicht erscheinen. OE part nos serve for comparison and reference only. Les numéros d'origine ont seulement pour but la comparaison.

Il n'est pas permis de mentionner les numéros d'origine dans les factures adressées aux propriétaires des poids lourds et remorques.





passend für / to fit / correspondant à Mercedes Benz

OE - Nr. oe - no. réf. oe	Bremse Brake Frein	Gewicht (KG) Weight Poids	Verp. Einheit Packing units Unités d'emb.	V / H front / rear avant / arrière
entspr. / to fit / corresp.	300 x 80 mm	27,0 kg	24 Stück	H
<b>668 356 09 02</b>				
Radlager außen Roller bearing outer Roulem. de roue extérieur 070.874-00				
Radlager innen Roller bearing inner Roulem. de roue intérieur 070.869-00				
Wellendichtring Seal ring Joint d'arbre 011.481-00				
Radbolzen Wheel bolt Goujon de roue 017.004-00				
Stehbolzen Stud Goujon filetés 017.154-00				
OE - Nr. oe - no. réf. oe	Bremse Brake Frein	Gewicht (KG) Weight Poids	Verp. Einheit Packing units Unités d'emb.	V / H front / rear avant / arrière
entspr. / to fit / corresp.	300 x 120 mm	32,0 kg	27 Stück	H
<b>670 356 00 02</b>				
Radlager außen Roller bearing outer Roulem. de roue extérieur 070.863-00				
Radlager innen Roller bearing inner Roulem. de roue intérieur 070.868-00				
Wellendichtring Seal ring Joint d'arbre 011.484-00				
Radbolzen Wheel bolt Goujon de roue 017.010-00				
Stehbolzen Stud Goujon filetés 017.154-00				

016.507-00

016

016.508-00



passend für / to fit / correspondant à Mercedes Benz

Bremse Brake Frein	Gewicht (KG) Weight Poids	Verp. Einheit Packing units Unités d'emb.	V / H front / rear avant / arrière	OE - Nr. oe - no. réf. oe
300 x 100 mm	33,0 kg	24 Stück	H	entspr. / to fit / corresp.
016.509-00				670 356 01 02
				Radlager außen Roller bearing outer Roulem. de roue extérieur 070.863-00
				Radlager innen Roller bearing inner Roulem. de roue intérieur 070.868-00
				Wellendichtring Seal ring Joint d'arbre 011.484-00
				Radbolzen Wheel bolt Goujon de roue 017.004-00
				Stehbolzen Stud Goujon filetés 017.154-00
300 x 120 mm	37,0 kg	20 Stück	H	entspr. / to fit / corresp.
016.510-00				670 356 02 02
				Radlager außen Roller bearing outer Roulem. de roue extérieur 070.863-00
				Radlager innen Roller bearing inner Roulem. de roue intérieur 070.868-00
				Wellendichtring Seal ring Joint d'arbre 011.484-00
				Radbolzen Wheel bolt Goujon de roue 017.010-00
				Stehbolzen Stud Goujon filetés 017.153-00

Aufgeführte Original-Ersatzteilenumern dienen nur zu Vergleichszwecken und dürfen in Rechnungen und Lieferscheinen an die Fahrzeugbesitzer nicht erscheinen. OE part nos serve for comparison and reference only. Les numéros d'origine ont seulement pour but la comparaison.

Il n'est pas permis de mentionner les numéros d'origine dans les factures adressées aux propriétaires des poids lourds et remorques.



passend für / to fit / correspondant à Mercedes Benz

OE - Nr. oe - no. réf. oe	Bremse Brake Frein	Gewicht (KG) Weight Poids	Verp. Einheit Packing units Unités d'emb.	V / H front / rear avant / arrière
entspr. / to fit / corresp.	300 x 100 mm	32,0 kg	18 Stück	H
<b>670 356 03 02</b>				
<b>Radlager außen</b> Roller bearing outer <i>Roulem. de roue extérieur</i> 070.863-00				
<b>Radlager innen</b> Roller bearing inner <i>Roulem. de roue intérieur</i> 070.868-00				
<b>Wellendichtring</b> Seal ring <i>Joint d'arbre</i> 011.484-00				
<b>Radbolzen</b> Wheel bolt <i>Goujon de roue</i> 017.004-00				
<b>Stehbolzen</b> Stud <i>Goujon filetés</i> 017.153-00				
entspr. / to fit / corresp.	308 x 90 mm	30,0 kg	18 Stück	V
<b>673 334 03 04</b> (673 334 02 04) (673 334 01 04) (673 334 00 04)				
<b>Radlager außen</b> Roller bearing outer <i>Roulem. de roue extérieur</i> 070.893-00				
<b>Radlager innen</b> Roller bearing inner <i>Roulem. de roue intérieur</i> 070.885-00				
<b>Wellendichtring</b> Seal ring <i>Joint d'arbre</i> 011.482-00				
<b>Radbolzen</b> Wheel bolt <i>Goujon de roue</i> 017.013-00				

016.511-00

016

016.513-00



passend für / to fit / correspondant à Mercedes Benz

Bremse Brake Frein	Gewicht (KG) Weight Poids	Verp. Einheit Packing units Unités d'emb.	V / H front / rear avant / arrière	OE - Nr. oe - no. réf. oe
308 x 105 mm	31,0 kg	22 Stück	V	entspr. / to fit / corresp.
016.514-00				<b>674 334 16 04</b> (673 334 12 04) (674 334 07 04)
				<b>Radlager außen</b> Roller bearing outer <i>Roulem. de roue extérieur</i> <b>070.877-00</b>
				<b>Radlager innen</b> Roller bearing inner <i>Roulem. de roue intérieur</i> <b>070.891-00</b>
				<b>Wellendichtring</b> Seal ring <i>Joint d'arbre</i> <b>011.486-00</b>
				<b>Radbolzen</b> Wheel bolt <i>Goujon de roue</i> <b>017.013-00</b>
<b>für Fahrzeuge ohne ABS bitte 016.457-00 einsetzen</b> for vehicles without ABS system please use 016.457-00 instead pour véhicules sans système ABS il faut monter 016.457-00				
Bremse Brake Frein	Gewicht (KG) Weight Poids	Verp. Einheit Packing units Unités d'emb.	V / H front / rear avant / arrière	OE - Nr. oe - no. réf. oe
308 x 120 mm	34,0 kg	35 Stück	V	entspr. / to fit / corresp.
016.515-00				<b>674 334 19 04</b> (674 334 17 04) (674 334 13 04) (674 334 09 04)
				<b>Radlager außen</b> Roller bearing outer <i>Roulem. de roue extérieur</i> <b>070.877-00</b>
				<b>Radlager innen</b> Roller bearing inner <i>Roulem. de roue intérieur</i> <b>070.891-00</b>
				<b>Wellendichtring</b> Seal ring <i>Joint d'arbre</i> <b>011.486-00</b>
				<b>Radbolzen</b> Wheel bolt <i>Goujon de roue</i> <b>017.010-00</b>
<b>für Fahrzeuge mit ABS bitte 016.516-00 einsetzen</b> for vehicles with ABS system please use 016.516-00 instead pour véhicules avec système ABS il faut monter 016.516-00				

Aufgeführte Original-Ersatzteilenumern dienen nur zu Vergleichszwecken und dürfen in Rechnungen und Lieferscheinen an die Fahrzeugbesitzer nicht erscheinen. OE part nos serve for comparison and reference only. Les numéros d'origine ont seulement pour but la comparaison.

Il n'est pas permis de mentionner les numéros d'origine dans les factures adressées aux propriétaires des poids lourds et remorques.



passend für / to fit / correspondant à Mercedes Benz

OE - Nr. oe - no. réf. oe	Bremse Brake Frein	Gewicht (KG) Weight Poids	Verp. Einheit Packing units Unités d'emb.	V / H front / rear avant / arrière
entspr. / to fit / corresp.	308 x 120 mm	34,0 kg	12 Stück	V
<b>674 334 20 04</b> (674 334 18 04) (674 334 14 04) (674 334 10 04)				
<b>Radlager außen</b> Roller bearing outer <i>Roulem. de roue extérieur</i> 070.877-00				
<b>Radlager innen</b> Roller bearing inner <i>Roulem. de roue intérieur</i> 070.891-00				
<b>Wellendichtring</b> Seal ring <i>Joint d'arbre</i> 011.486-00				
<b>Radbolzen</b> Wheel bolt <i>Goujon de roue</i> 017.010-00				
<b>für Fahrzeuge ohne ABS bitte 016.515-00 einsetzen</b> for vehicles without ABS system please use 016.515-00 instead <i>pour véhicules sans système ABS il faut monter 016.515-00</i>				
OE - Nr. oe - no. réf. oe	Bremse Brake Frein	Gewicht (KG) Weight Poids	Verp. Einheit Packing units Unités d'emb.	V / H front / rear avant / arrière
entspr. / to fit / corresp.	308 x 130 mm	30,0 kg	20 Stück	V
<b>675 334 51 04</b> (675 334 47 04) (675 334 45 04)				
<b>Radlager außen</b> Roller bearing outer <i>Roulem. de roue extérieur</i> 070.866-00				
<b>Radlager innen</b> Roller bearing inner <i>Roulem. de roue intérieur</i> 070.898-00				
<b>Wellendichtring</b> Seal ring <i>Joint d'arbre</i> 011.487-00				
<b>Radbolzen</b> Wheel bolt <i>Goujon de roue</i> 017.137-00				
<b>für Fahrzeuge mit ABS bitte 016.518-00 einsetzen</b> for vehicles with ABS system please use 016.518-00 instead <i>pour véhicules avec système ABS il faut monter 016.518-00</i>				

016.516-00

016

016.517-00



*passend für / to fit / correspondant à Mercedes Benz*

Bremse Brake Frein	Gewicht (KG) Weight Poids	Verp. Einheit Packing units Unités d'emb.	V / H front / rear avant / arrière	OE - Nr. oe - no. réf. oe
308 x 130 mm	38,5 kg	20 Stück	V	entspr. / to fit / corresp.
016.518-00				<b>675 334 52 04</b> (675 334 48 04) (675 334 46 04)
				<b>Radlager außen</b> Roller bearing outer <i>Roulem. de roue extérieur</i> <b>070.866-00</b>
				<b>Radlager innen</b> Roller bearing inner <i>Roulem. de roue intérieur</i> <b>070.898-00</b>
				<b>Wellendichtring</b> Seal ring <i>Joint d'arbre</i> <b>011.487-00</b>
				<b>Radbolzen</b> Wheel bolt <i>Goujon de roue</i> <b>017.137-00</b>
<b>für Fahrzeuge ohne ABS bitte 016.517-00 einsetzen</b> <i>for vehicles without ABS system please use 016.517-00 instead</i> <i>pour véhicules sans système ABS il faut monter 016.517-00</i>				
Bremse Brake Frein	Gewicht (KG) Weight Poids	Verp. Einheit Packing units Unités d'emb.	V / H front / rear avant / arrière	OE - Nr. oe - no. réf. oe
308 x 130 mm	35,8 kg	24 Stück	V	entspr. / to fit / corresp.
016.519-00				<b>675 334 53 04</b> (675 334 49 04) (675 334 36 04) (675 334 24 04)
				<b>Radlager außen</b> Roller bearing outer <i>Roulem. de roue extérieur</i> <b>070.877-00</b>
				<b>Radlager innen</b> Roller bearing inner <i>Roulem. de roue intérieur</i> <b>070.898-00</b>
				<b>Wellendichtring</b> Seal ring <i>Joint d'arbre</i> <b>011.487-00</b>
				<b>Radbolzen</b> Wheel bolt <i>Goujon de roue</i> <b>017.137-00</b>
<b>für Fahrzeuge mit ABS bitte 016.520-00 einsetzen</b> <i>for vehicles with ABS system please use 016.520-00 instead</i> <i>pour véhicules avec système ABS il faut monter 016.520-00</i>				

*Aufgeführte Original-Ersatzteilenumern dienen nur zu Vergleichszwecken und dürfen in Rechnungen und Lieferscheinen an die Fahrzeugbesitzer nicht erscheinen. OE part nos serve for comparison and reference only. Les numéros d'origine ont seulement pour but la comparaison.*

*Il n'est pas permis de mentionner les numéros d'origine dans les factures adressées aux propriétaires des poids lourds et remorques.*



passend für / to fit / correspondant à Mercedes Benz

OE - Nr. oe - no. réf. oe	Bremse Brake Frein	Gewicht (KG) Weight Poids	Verp. Einheit Packing units Unités d'emb.	V / H front / rear avant / arrière
entspr. / to fit / corresp.	308 x 130 mm	37,0 kg	10 Stück	V
<b>675 334 54 04</b> (675 334 50 04) (675 334 37 04)				
<b>Radlager außen</b> Roller bearing outer <i>Roulem. de roue extérieur</i> <b>070.877-00</b>				
<b>Radlager innen</b> Roller bearing inner <i>Roulem. de roue intérieur</i> <b>070.898-00</b>				
<b>Wellendichtring</b> Seal ring <i>Joint d'arbre</i> <b>011.487-00</b>				
<b>Radbolzen</b> Wheel bolt <i>Goujon de roue</i> <b>017.137-00</b>				
<p><b>für Fahrzeuge ohne ABS bitte 016.519-00 einsetzen</b> for vehicles without ABS system please use 016.519-00 instead <i>pour véhicules sans système ABS il faut monter 016.519-00</i></p>				
OE - Nr. oe - no. réf. oe	Bremse Brake Frein	Gewicht (KG) Weight Poids	Verp. Einheit Packing units Unités d'emb.	V / H front / rear avant / arrière
entspr. / to fit / corresp.	308 x 130 mm	30,0 kg	20 Stück	V
<b>675 334 56 04</b> (675 334 44 04) (675 334 22 04)				
<b>Radlager außen</b> Roller bearing outer <i>Roulem. de roue extérieur</i> <b>070.877-00</b>				
<b>Radlager innen</b> Roller bearing inner <i>Roulem. de roue intérieur</i> <b>070.898-00</b>				
<b>Wellendichtring</b> Seal ring <i>Joint d'arbre</i> <b>011.487-00</b>				
<b>Radbolzen</b> Wheel bolt <i>Goujon de roue</i> <b>017.137-00</b>				
<p><b>für Fahrzeuge ohne ABS bitte 016.470-00 einsetzen</b> for vehicles without ABS system please use 016.470-00 instead <i>pour véhicules sans système ABS il faut monter 016.470-00</i></p>				

016.520-00

016

016.521-00



*passend für / to fit / correspondant à Mercedes Benz*

Bremse Brake Frein	Gewicht (KG) Weight Poids	Verp. Einheit Packing units Unités d'emb.	V / H front / rear avant / arrière	OE - Nr. oe - no. réf. oe
308 x 120 mm	33,3 kg	27 Stück	H	entspr. / to fit / corresp.
016.522-00				674 356 16 02
				Radlager außen Roller bearing outer Roulem. de roue extérieur 070.967-00
				Radlager innen Roller bearing inner Roulem. de roue intérieur 070.878-00
				Wellendichtring Seal ring Joint d'arbre 011.493-00
				Radbolzen Wheel bolt Goujon de roue 017.010-00
				Stehbolzen Stud Goujon filetés 017.153-00





*passend für / to fit / correspondant à* Mercedes Benz

**BREMSTROMMELN - ERKLÄRUNGEN**  
**BRAKE DRUMS - EXPLANATIONS**  
**TAMBOURS DE FREIN - EXPLICATIONS**

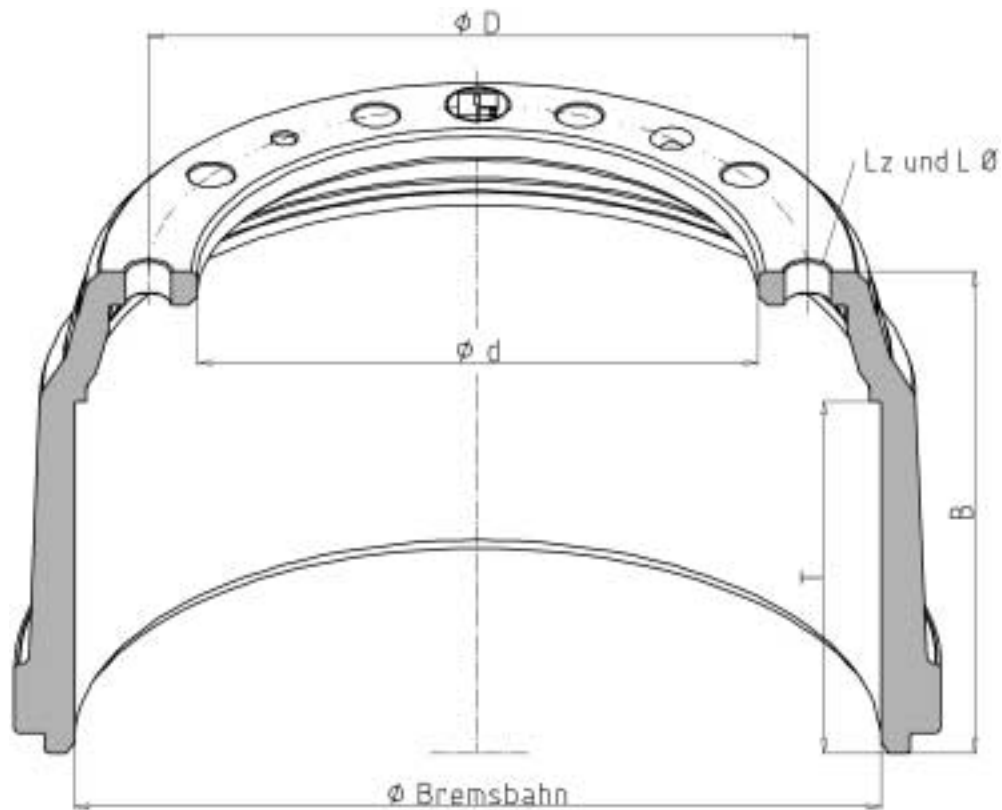

**V =** vorne  
front  
avant

**H =** hinten  
rear  
arrière

**L =** Liftachse  
lifting axle  
essieu levable

**T =** Bremsbahn  
brake surface  
surface de frein

**B =** Höhe  
height  
hauteur

**KG =** Gewicht (KG)  
weight (KG)  
poids (KG)

**D =** Radbolzen - Lochkreis Ø  
bolt hole circle  
diamètre de circle de trou

**d =** Nabenbohrung  
hub fit  
alésage de moyeu

**Lz =** Lochzahl  
number of holes  
nombre des trous de fixation

**LØ =** Lochdurchmesser  
hole diameter  
diamètre de trou

016



passend für / to fit / correspondant à Mercedes Benz

 No.	Bemerkung Remark Remarque	V/H	Bremse Brake Frein	T	B	D	d	Lz / LØ	KG	OE - Nr. Oe - no. Réf. oe.
016.438-00		H	230 x 35	42	72	130	85	5 x Ø15 1 x Ø8,5/90°	6,6	601 423 51 01
016.437-00		H	260 x 55	65	83	130	85	5 x Ø15 1 x Ø8,5/90°	10,0	601 423 50 01
016.466-00		V	364 x 132	142	193	275	238	8 x Ø21 3 x M12x1,5	24,0	677 421 04 01 (677 421 02 01) (677 423 02 01)
016.472-00		V/H	364 x 160	170	210	275	238	8 x Ø21 3 x M12x1,5	35,0	677 421 05 01 (677 423 00 01) (677 421 01 01) (677 423 05 01)
016.424-00		V	370 x 160	183	210	335	280	10 x Ø22,5 2 x M12	35,0	317 421 04 01
016.434-00		H	370 x 200	230	247	335	280	10 x Ø23 2 x M12	45,0	317 423 08 01
016.444-00	SO - GG Kennzeichnung 100	H	370 x 240	250	277	335	280	10 x Ø23 2 x M12	51,5	317 423 12 01
016.427-00		V	410 x 120	132	184	335	298	10 x Ø23 3 x M12x1,5	35,0	352 421 04 01
016.460-00		V	410 x 140	142	208	335	298	10 x Ø23 3 x M12	35,0	301 421 05 01 (352 421 05 01)
016.446-00		V	410 x 140	152	192,5	335	298	10 x Ø23 3 x M12x1,5	35,0	301 421 01 01
016.429-00		V	410 x 140	152	218	335	298	10 x Ø23 3 x M12x1,5	40,0	360 421 06 01
016.441-00	SO - GG Kennzeichnung 100	V	410 x 140	152	218	335	298	10 x Ø23 3 x M12x1,5	45,0	301 421 07 01
016.492-00		H	410 x 140	152	260	335	298	10 x Ø23 5 x Ø24 3 x M12x1,5	48,0	346 423 02 01
016.414-00		H	410 x 140	152	270	335	298	10 x Ø23 5 x Ø24 3 x M12x1,5	49,0	381 423 01 01
016.467-00		H	410 x 140	152	280	335	298	10 x Ø23 5 x Ø24 5 x M12x1,5	49,0	381 423 08 01
016.423-00	SO - GG Kennzeichnung 100	V	410 x 140	172	229	335	298	10 x Ø23 3 x M12x1,5	46,0	301 421 08 01
016.440-00		H	410 x 140 410 X 160	173	290	335	298	10 x Ø23 5 x Ø24 3 x M12x1,5	38,5	385 423 05 01

Aufgeführte Original-Ersatzteilenumern dienen nur zu Vergleichszwecken und dürfen in Rechnungen und Lieferscheinen an die Fahrzeugbesitzer nicht erscheinen. OE part nos serve for comparison and reference only. Les numéros d'origine ont seulement pour but la comparaison. Il n'est pas permis de mentionner les numéros d'origine dans les factures adressées aux propriétaires des poids lourds et remorques.



passend für / to fit / correspondant à Mercedes Benz

No.	Bemerkung Remark Remarque	V/H	Bremse Brake Frein	T	B	D	d	Lz / LØ	KG	OE - Nr. Oe - no. Réf. oe.
016.487-00		V	410 x 160	167	183	335	290	6 x Ø21/90°	40,0	305 421 09 01 (305 421 03 01)
016.404-00		V	410 x 160	167	213	335	298	10 x Ø23 2 x Ø13/Ø22 3 x M12x1,5	40,0	305 421 04 01 (305 421 01 01)
016.451-00		V	410 x 160	170	237	335	298	10 x Ø23 3 x M12x1,5	42,5	301 423 03 01 (386 421 00 01)
016.442-00	S0 - GG Kennzeichnung 100	V	410 x 160	170	239	335	298	10 x Ø23 3 x M12x1,5	46,0	301 421 13 01 (301 421 09 01)
016.412-00		V/L	410 x 160	172	228	335	298	10 x Ø23 3 x M12x1,5	45,0	305 421 00 01 (383 423 02 01)
016.436-00		H	410 x 160	172	248	335	298	10 x Ø23 3 x M12x1,5	47,0	385 423 03 01
016.400-00		V	410 x 160	172	250	335	298	10 x Ø23 5 x Ø24 3 x M12x1,5	48,0	387 421 00 01 (346 421 03 01)
016.401-00		H	410 x 160	172	270	335	298	10 x Ø23 5 x Ø24 3 x M12x1,5	51,0	346 423 06 01 (346 423 00 01)
016.413-00		H	410 x 160	172	280	335	298	10 x Ø23 5 x Ø24 3 x M12x1,5	46,5	381 423 00 01
016.430-00		H	410 x 160	175	238	335	298	10 x Ø23 3 x M12x1,5	42,5	301 423 01 01
016.433-00		H	410 x 180	190	217	335	298	10 x Ø14,5	44,0	301 423 05 01
016.491-00		V	410 x 180	191	237	335	298	10 x Ø23 3 x M12x1,5	46,5	624 421 02 01
016.502-00		V	410 x 180	191	237	335	298	10 x Ø23 3 x M12x1,5	54,0	658 421 00 01
016.402-00		H	410 x 180	192	280	335	298	10 x Ø23 5 x Ø24 3 x M12x1,5	52,0	346 423 05 01 (346 423 01 01)
016.489-00		V	410 x 180	193	258	335	298	10 x Ø23 3 x M12x1,5	47,0	385 423 08 01
016.498-00		V	410 x 182	192	260	335	298	10 x Ø23 5 x Ø24 3 x M12x1,5	48,0	387 421 02 01
016.450-00		H	410 x 182	192	300	335	298	10 x Ø23 5 x Ø24 3 x M12x1,5	57,0	617 423 01 01

016

Aufgeführte Original-Ersatzteilenumern dienen nur zu Vergleichszwecken und dürfen in Rechnungen und Lieferscheinen an die Fahrzeugbesitzer nicht erscheinen. OE part nos serve for comparison and reference only. Les numéros d'origine ont seulement pour but la comparaison. Il n'est pas permis de mentionner les numéros d'origine dans les factures adressées aux propriétaires des poids lourds et remorques.



passend für / to fit / correspondant à Mercedes Benz

 No.	Bemerkung Remark Remarque	V/H	Bremse Brake Frein	T	B	D	d	Lz / LØ	KG	OE - Nr. Oe - no. Réf. oe.
016.431-00		H	410 x 220	238	306	335	298	10 x Ø23 3 x M12x1,5	60,5	301 423 08 01 (307 423 01 01)
016.443-00	SO - GG Kennzeichnung 100	H	410 x 220	238	306	335	298	10 x Ø23 3 x M12x1,5	62,0	301 423 12 01
016.403-00		H	410 x 220	240	306	335	298	10 x Ø23 5 x Ø24 3 x M12x1,5	60,0	306 423 04 01 (305 423 03 01)
016.426-00		V	418 x 120	132	226	275	230	8 x Ø20,5 2 x M12	34,0	352 421 00 01
016.407-00		V	418 x 140	150	214	335	295	10 x Ø23	34,0	360 421 01 01
016.428-00		V	418 x 140	150	238	335	295	10 x Ø23 2 x M12	40,0	354 421 00 01 (354 421 01 01) (354 421 03 01) (354 421 04 01)
016.415-00		H	418 x 140	152	215	275	230	8 x Ø20,5 2 x M12	35,0	302 423 00 01
016.435-00		H	418 x 140 418 X 160	172	258	335	295	10 x Ø23 2 x M12	46,0	360 423 01 01
016.408-00		V	430 x 140	152	179	380	350	6 x Ø14,5	34,0	335 421 02 01
016.406-00		V/L	430 x 140	160	190	400	373	12 x Ø15,5 2 x M12x1,5	32,0	335 421 03 01
016.425-00		V	440 x 140	156	186	400	373	12 x Ø16 2 x M12	35,0	336 421 00 01
016.405-00		H	440 x 170	180	204	380	350	12 x Ø14	41,5	320 423 01 01
016.409-00		H	440 x 170	192	222	400	373	12 x Ø16 2 x M12x1,5	49,0	335 423 01 01

Aufgeführte Original-Ersatzteilenumern dienen nur zu Vergleichszwecken und dürfen in Rechnungen und Lieferscheinen an die Fahrzeugbesitzer nicht erscheinen. OE part nos serve for comparison and reference only. Les numéros d'origine ont seulement pour but la comparaison. Il n'est pas permis de mentionner les numéros d'origine dans les factures adressées aux propriétaires des poids lourds et remorques.

passend für / to fit / correspondant à Mercedes Benz

Bremsbahn Brake surface Surface de frein	Lochkreis Ø Bolt hole circle Diamètre de circle de trou	Nabenbohrung Hub fit Alésage de moyeu	Gewicht (KG) Weight Poids	Verp. Einheit Packing units Unités d'emb.	V / H front / rear avant / arrière
172 mm	Ø 335 mm	Ø 298 mm	48,0 kg	20 Stück	V
OE - Nr. oe - no. réf. oe					
entspr. / to fit / corresp.  387 421 00 01 (346 421 03 01)					
Bremsbahn Brake surface Surface de frein	Lochkreis Ø Bolt hole circle Diamètre de circle de trou	Nabenbohrung Hub fit Alésage de moyeu	Gewicht (KG) Weight Poids	Verp. Einheit Packing units Unités d'emb.	V / H front / rear avant / arrière
172 mm	Ø 335 mm	Ø 298 mm	51,0 kg	20 Stück	H
OE - Nr. oe - no. réf. oe					
entspr. / to fit / corresp.  346 423 06 01 (346 423 00 01)					

016.400-00

016

016.401-00



passend für / to fit / correspondant à Mercedes Benz

Bremsbahn Brake surface Surface de frein	Lochkreis Ø Bolt hole circle Diamètre de cercle de trou	Nabenbohrung Hub fit Alésage de moyeu	Gewicht (KG) Weight Poids	Verp. Einheit Packing units Unités d'emb.	V / H front / rear avant / arrière
192 mm	Ø 335 mm	Ø 298 mm	52,0 kg	20 Stück	H
016.402-00					OE - Nr. oe - no. réf. oe
	entspr. / to fit / corresp.				346 423 05 01 (346 421 01 01)
240 mm	Ø 335 mm	Ø 298 mm	60,0 kg	15 Stück	H
016.403-00					OE - Nr. oe - no. réf. oe
	entspr. / to fit / corresp.				305 423 04 01 (305 423 03 01)

Aufgeführte Original-Ersatzteilenumern dienen nur zu Vergleichszwecken und dürfen in Rechnungen und Lieferscheinen an die Fahrzeugbesitzer nicht erscheinen. OE part nos serve for comparison and reference only. Les numéros d'origine ont seulement pour but la comparaison. Il n'est pas permis de mentionner les numéros d'origine dans les factures adressées aux propriétaires des poids lourds et remorques.



*passend für / to fit / correspondant à* Mercedes Benz

Bremsbahn Brake surface Surface de frein	Lochkreis Ø Bolt hole circle Diamètre de circle de trou	Nabenbohrung Hub fit Alésage de moyeu	Gewicht (KG) Weight Poids	Verp. Einheit Packing units Unités d'emb.	V / H front / rear avant / arrière
167 mm	Ø 335 mm	Ø 298 mm	40,0 kg	20 Stück	V
OE - Nr. oe - no. réf. oe					
entspr. / to fit / corresp.  305 421 04 01 (305 421 01 01)					
Bremsbahn Brake surface Surface de frein	Lochkreis Ø Bolt hole circle Diamètre de circle de trou	Nabenbohrung Hub fit Alésage de moyeu	Gewicht (KG) Weight Poids	Verp. Einheit Packing units Unités d'emb.	V / H front / rear avant / arrière
180 mm	Ø 380 mm	Ø 350 mm	41,5 kg	15 Stück	H
OE - Nr. oe - no. réf. oe					
entspr. / to fit / corresp.  320 423 01 01					

016.404-00

016

016.405-00



*passend für / to fit / correspondant à Mercedes Benz*

Bremsbahn Brake surface Surface de frein	Lochkreis Ø Bolt hole circle Diamètre de cercle de trou	Nabenbohrung Hub fit Alésage de moyeu	Gewicht (KG) Weight Poids	Verp. Einheit Packing units Unités d'emb.	V / H front / rear avant / arrière
160 mm	Ø 400 mm	Ø 373 mm	32,0 kg	20 Stück	V / L
016.406-00					OE - Nr. oe - no. réf. oe
					entspr. / to fit / corresp.  335 421 03 01
Bremsbahn Brake surface Surface de frein	Lochkreis Ø Bolt hole circle Diamètre de cercle de trou	Nabenbohrung Hub fit Alésage de moyeu	Gewicht (KG) Weight Poids	Verp. Einheit Packing units Unités d'emb.	V / H front / rear avant / arrière
150 mm	Ø 335 mm	Ø 295 mm	34,0 kg	4 Stück	V
016.407-00					OE - Nr. oe - no. réf. oe
					entspr. / to fit / corresp.  360 421 01 01

Aufgeführte Original-Ersatzteilenumern dienen nur zu Vergleichszwecken und dürfen in Rechnungen und Lieferscheinen an die Fahrzeugbesitzer nicht erscheinen. OE part nos serve for comparison and reference only. Les numéros d'origine ont seulement pour but la comparaison. Il n'est pas permis de mentionner les numéros d'origine dans les factures adressées aux propriétaires des poids lourds et remorques.



passend für / to fit / correspondant à Mercedes Benz

Bremsbahn Brake surface Surface de frein	Lochkreis Ø Bolt hole circle Diamètre de circle de trou	Nabenbohrung Hub fit Alésage de moyeu	Gewicht (KG) Weight Poids	Verp. Einheit Packing units Unités d'emb.	V / H front / rear avant / arrière
152 mm	Ø 380 mm	Ø 350 mm	34,0 kg	20 Stück	V
OE - Nr. oe - no. réf. oe					
entspr. / to fit / corresp.  335 421 02 01					
Bremsbahn Brake surface Surface de frein	Lochkreis Ø Bolt hole circle Diamètre de circle de trou	Nabenbohrung Hub fit Alésage de moyeu	Gewicht (KG) Weight Poids	Verp. Einheit Packing units Unités d'emb.	V / H front / rear avant / arrière
192 mm	Ø 400 mm	Ø 373 mm	49,0 kg	15 Stück	H
OE - Nr. oe - no. réf. oe					
entspr. / to fit / corresp.  335 423 01 01					

016.408-00

016

016.409-00



*passend für / to fit / correspondant à Mercedes Benz*

Bremsbahn Brake surface Surface de frein	Lochkreis Ø Bolt hole circle Diamètre de cercle de trou	Nabenbohrung Hub fit Alésage de moyeu	Gewicht (KG) Weight Poids	Verp. Einheit Packing units Unités d'emb.	V / H front / rear avant / arrière
172 mm	Ø 335 mm	Ø 298 mm	45,0 kg	20 Stück	V / L
<b>016.412-00</b>					OE - Nr. oe - no. réf. oe
					entspr. / to fit / corresp.
<b>305 421 00 01</b> (383 423 02 01)					
Bremsbahn Brake surface Surface de frein	Lochkreis Ø Bolt hole circle Diamètre de cercle de trou	Nabenbohrung Hub fit Alésage de moyeu	Gewicht (KG) Weight Poids	Verp. Einheit Packing units Unités d'emb.	V / H front / rear avant / arrière
172 mm	Ø 335 mm	Ø 298 mm	46,5 kg	20 Stück	H
<b>016.413-00</b>					OE - Nr. oe - no. réf. oe
					entspr. / to fit / corresp.
<b>381 423 00 01</b>					

Aufgeführte Original-Ersatzteilenumern dienen nur zu Vergleichszwecken und dürfen in Rechnungen und Lieferscheinen an die Fahrzeugbesitzer nicht erscheinen. OE part nos serve for comparison and reference only. Les numéros d'origine ont seulement pour but la comparaison.

Il n'est pas permis de mentionner les numéros d'origine dans les factures adressées aux propriétaires des poids lourds et remorques.



passend für / to fit / correspondant à Mercedes Benz

Bremsbahn Brake surface Surface de frein	Lochkreis Ø Bolt hole circle Diamètre de circle de trou	Nabenbohrung Hub fit Alésage de moyeu	Gewicht (KG) Weight Poids	Verp. Einheit Packing units Unités d'emb.	V / H front / rear avant / arrière
152 mm	Ø 335 mm	Ø 298 mm	49,0 kg	4 Stück	H
OE - Nr. oe - no. réf. oe					
entspr. / to fit / corresp.  381 423 01 01					
Bremsbahn Brake surface Surface de frein	Lochkreis Ø Bolt hole circle Diamètre de circle de trou	Nabenbohrung Hub fit Alésage de moyeu	Gewicht (KG) Weight Poids	Verp. Einheit Packing units Unités d'emb.	V / H front / rear avant / arrière
152 mm	Ø 275 mm	Ø 230 mm	35,0 kg	25 Stück	H
OE - Nr. oe - no. réf. oe					
entspr. / to fit / corresp.  302 423 00 01					

016.414-00

016

016.415-00



passend für / to fit / correspondant à Mercedes Benz

Bremsbahn Brake surface Surface de frein	Lochkreis Ø Bolt hole circle Diamètre de cercle de trou	Nabenbohrung Hub fit Alésage de moyeu	Gewicht (KG) Weight Poids	Verp. Einheit Packing units Unités d'emb.	V / H front / rear avant / arrière
172 mm	Ø 335 mm	Ø 298 mm	46,0 kg	20 Stück	V
016.423-00					OE - Nr. oe - no. réf. oe
					entspr. / to fit / corresp.  301 421 08 01  So - GG Kennzeichnung 100
183 mm	Ø 335 mm	Ø 280 mm	35,0 kg	20 Stück	V
016.424-00					OE - Nr. oe - no. réf. oe
					entspr. / to fit / corresp.  317 421 04 01

Aufgeführte Original-Ersatzteilenumern dienen nur zu Vergleichszwecken und dürfen in Rechnungen und Lieferscheinen an die Fahrzeugbesitzer nicht erscheinen. OE part nos serve for comparison and reference only. Les numéros d'origine ont seulement pour but la comparaison. Il n'est pas permis de mentionner les numéros d'origine dans les factures adressées aux propriétaires des poids lourds et remorques.

*passend für / to fit / correspondant à Mercedes Benz*

Bremsbahn Brake surface Surface de frein	Lochkreis Ø Bolt hole circle Diamètre de circle de trou	Nabenbohrung Hub fit Alésage de moyeu	Gewicht (KG) Weight Poids	Verp. Einheit Packing units Unités d'emb.	V / H front / rear avant / arrière
156 mm	Ø 400 mm	Ø 373 mm	35,0 kg	4 Stück	V
OE - Nr. oe - no. réf. oe					
entspr. / to fit / corresp.  336 421 00 01					
Bremsbahn Brake surface Surface de frein	Lochkreis Ø Bolt hole circle Diamètre de circle de trou	Nabenbohrung Hub fit Alésage de moyeu	Gewicht (KG) Weight Poids	Verp. Einheit Packing units Unités d'emb.	V / H front / rear avant / arrière
132 mm	Ø 275 mm	Ø 230 mm	34,0 kg	4 Stück	V
OE - Nr. oe - no. réf. oe					
entspr. / to fit / corresp.  352 421 00 01					

016.425-00

016

016.426-00



*passend für / to fit / correspondant à Mercedes Benz*

Bremsbahn Brake surface Surface de frein	Lochkreis Ø Bolt hole circle Diamètre de cercle de trou	Nabenbohrung Hub fit Alésage de moyeu	Gewicht (KG) Weight Poids	Verp. Einheit Packing units Unités d'emb.	V / H front / rear avant / arrière
132 mm	Ø 335 mm	Ø 298 mm	35,0 kg	20 Stück	V
016.427-00					OE - Nr. oe - no. réf. oe
					entspr. / to fit / corresp.  352 421 04 01
150 mm	Ø 335 mm	Ø 295 mm	40,0 kg	4 Stück	V
016.428-00					OE - Nr. oe - no. réf. oe
					entspr. / to fit / corresp.  354 421 00 01 (354 421 01 01) (354 421 03 01) (354 421 04 01)

Aufgeführte Original-Ersatzteilenumern dienen nur zu Vergleichszwecken und dürfen in Rechnungen und Lieferscheinen an die Fahrzeugbesitzer nicht erscheinen. OE part nos serve for comparison and reference only. Les numéros d'origine ont seulement pour but la comparaison.

Il n'est pas permis de mentionner les numéros d'origine dans les factures adressées aux propriétaires des poids lourds et remorques.



*passend für / to fit / correspondant à* Mercedes Benz

Bremsbahn Brake surface Surface de frein	Lochkreis Ø Bolt hole circle Diamètre de circle de trou	Nabenbohrung Hub fit Alésage de moyeu	Gewicht (KG) Weight Poids	Verp. Einheit Packing units Unités d'emb.	V / H front / rear avant / arrière
152 mm	Ø 335 mm	Ø 298 mm	40,0 kg	25 Stück	V
OE - Nr. oe - no. réf. oe					
entspr. / to fit / corresp.  360 421 06 01					
Bremsbahn Brake surface Surface de frein	Lochkreis Ø Bolt hole circle Diamètre de circle de trou	Nabenbohrung Hub fit Alésage de moyeu	Gewicht (KG) Weight Poids	Verp. Einheit Packing units Unités d'emb.	V / H front / rear avant / arrière
175 mm	Ø 335 mm	Ø 298 mm	42,5 kg	20 Stück	H
OE - Nr. oe - no. réf. oe					
entspr. / to fit / corresp.  301 423 01 01					

016.429-00

016

016.430-00



*passend für / to fit / correspondant à Mercedes Benz*

Bremsbahn Brake surface Surface de frein	Lochkreis Ø Bolt hole circle Diamètre de cercle de trou	Nabenbohrung Hub fit Alésage de moyeu	Gewicht (KG) Weight Poids	Verp. Einheit Packing units Unités d'emb.	V / H front / rear avant / arrière
238 mm	Ø 335 mm	Ø 298 mm	60,5 kg	15 Stück	H

016.431-00

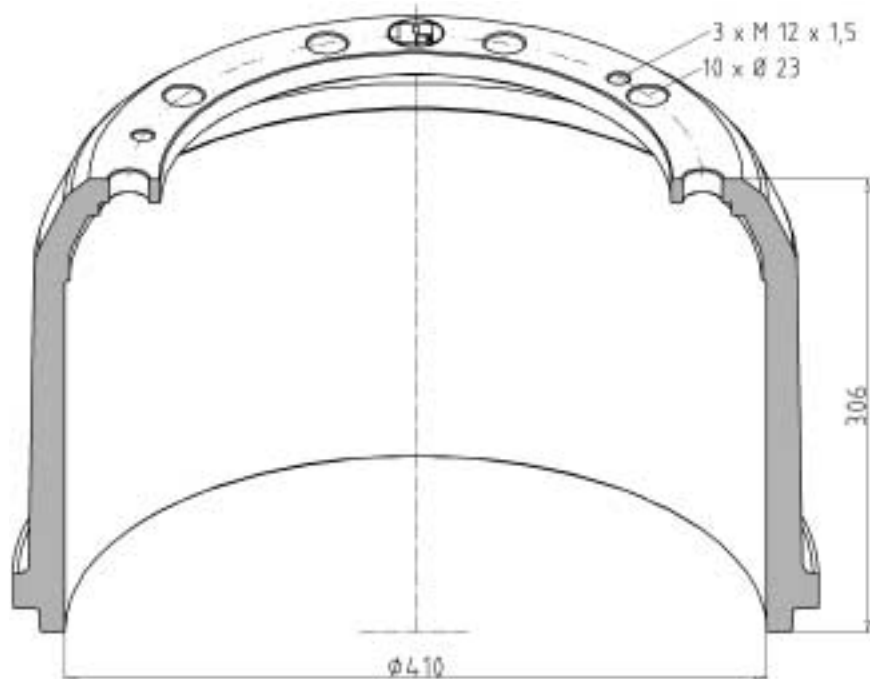

OE - Nr.  
oe - no.  
réf. oe

entspr. / to fit / corresp.

301 423 08 01  
(307 423 01 01)

Bremsbahn Brake surface Surface de frein	Lochkreis Ø Bolt hole circle Diamètre de cercle de trou	Nabenbohrung Hub fit Alésage de moyeu	Gewicht (KG) Weight Poids	Verp. Einheit Packing units Unités d'emb.	V / H front / rear avant / arrière
190 mm	Ø 335 mm	Ø 298 mm	44,0 kg	4 Stück	H

016.433-00

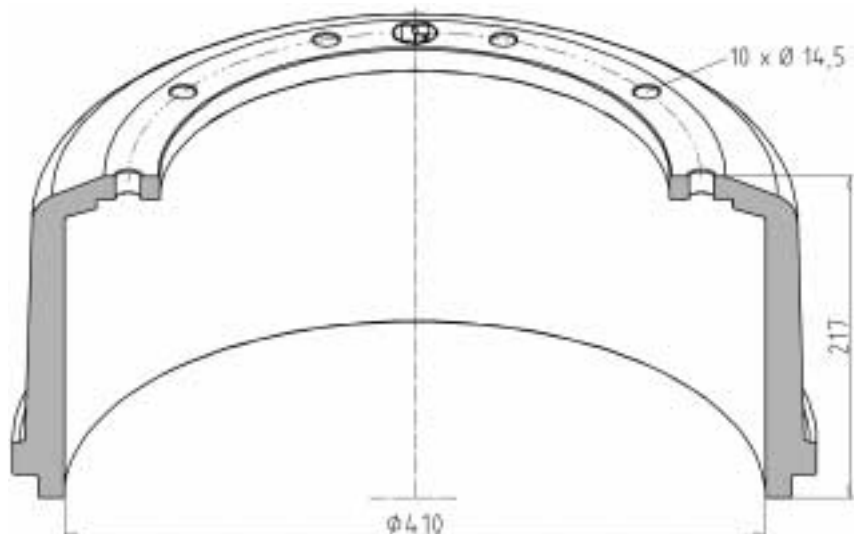

OE - Nr.  
oe - no.  
réf. oe

entspr. / to fit / corresp.

301 423 05 01



passend für / to fit / correspondant à Mercedes Benz

Bremsbahn Brake surface Surface de frein	Lochkreis Ø Bolt hole circle Diamètre de cercle de trou	Nabenbohrung Hub fit Alésage de moyeu	Gewicht (KG) Weight Poids	Verp. Einheit Packing units Unités d'emb.	V / H front / rear avant / arrière
230 mm	Ø 335 mm	Ø 280 mm	45,0 kg	4 Stück	H
OE - Nr. oe - no. réf. oe					
entspr. / to fit / corresp.  317 423 08 01					
Bremsbahn Brake surface Surface de frein	Lochkreis Ø Bolt hole circle Diamètre de cercle de trou	Nabenbohrung Hub fit Alésage de moyeu	Gewicht (KG) Weight Poids	Verp. Einheit Packing units Unités d'emb.	V / H front / rear avant / arrière
172 mm	Ø 335 mm	Ø 295 mm	46,0 kg	4 Stück	H
OE - Nr. oe - no. réf. oe					
entspr. / to fit / corresp.  360 423 01 01					

016.434-00

016

016.435-00



*passend für / to fit / correspondant à Mercedes Benz*

Bremsbahn Brake surface Surface de frein	Lochkreis Ø Bolt hole circle Diamètre de cercle de trou	Nabenbohrung Hub fit Alésage de moyeu	Gewicht (KG) Weight Poids	Verp. Einheit Packing units Unités d'emb.	V / H front / rear avant / arrière
172 mm	Ø 335 mm	Ø 298 mm	47,0 kg	20 Stück	H
<b>016.436-00</b>					OE - Nr. oe - no. réf. oe
	entspr. / to fit / corresp.				385 423 03 01
Bremsbahn Brake surface Surface de frein	Lochkreis Ø Bolt hole circle Diamètre de cercle de trou	Nabenbohrung Hub fit Alésage de moyeu	Gewicht (KG) Weight Poids	Verp. Einheit Packing units Unités d'emb.	V / H front / rear avant / arrière
65 mm	Ø 130 mm	Ø 85 mm	10,0 kg	4 Stück	H
<b>016.437-00</b>					OE - Nr. oe - no. réf. oe
	entspr. / to fit / corresp.				601 423 50 01

Aufgeführte Original-Ersatzteilenumern dienen nur zu Vergleichszwecken und dürfen in Rechnungen und Lieferscheinen an die Fahrzeugbesitzer nicht erscheinen. OE part nos serve for comparison and reference only. Les numéros d'origine ont seulement pour but la comparaison.

Il n'est pas permis de mentionner les numéros d'origine dans les factures adressées aux propriétaires des poids lourds et remorques.



passend für / to fit / correspondant à Mercedes Benz

Bremsbahn Brake surface Surface de frein	Lochkreis Ø Bolt hole circle Diamètre de circle de trou	Nabenbohrung Hub fit Alésage de moyeu	Gewicht (KG) Weight Poids	Verp. Einheit Packing units Unités d'emb.	V / H front / rear avant / arrière
42 mm	Ø 130 mm	Ø 85 mm	6,6 kg	4 Stück	H
OE - Nr. oe - no. réf. oe					
entspr. / to fit / corresp.  601 423 51 01					
Bremsbahn Brake surface Surface de frein	Lochkreis Ø Bolt hole circle Diamètre de circle de trou	Nabenbohrung Hub fit Alésage de moyeu	Gewicht (KG) Weight Poids	Verp. Einheit Packing units Unités d'emb.	V / H front / rear avant / arrière
173 mm	Ø 335 mm	Ø 298 mm	38,5 kg	15 Stück	H
OE - Nr. oe - no. réf. oe					
entspr. / to fit / corresp.  385 423 05 01					

016.438-00

016

016.440-00



passend für / to fit / correspondant à Mercedes Benz

Bremsbahn Brake surface Surface de frein	Lochkreis Ø Bolt hole circle Diamètre de cercle de trou	Nabenbohrung Hub fit Alésage de moyeu	Gewicht (KG) Weight Poids	Verp. Einheit Packing units Unités d'emb.	V / H front / rear avant / arrière
152 mm	Ø 335 mm	Ø 298 mm	45,0 kg	2 Stück	V
016.441-00					OE - Nr. oe - no. réf. oe
					entspr. / to fit / corresp.
					301 421 07 01
					So - GG Kennzeichnung 100
Bremsbahn Brake surface Surface de frein	Lochkreis Ø Bolt hole circle Diamètre de cercle de trou	Nabenbohrung Hub fit Alésage de moyeu	Gewicht (KG) Weight Poids	Verp. Einheit Packing units Unités d'emb.	V / H front / rear avant / arrière
170 mm	Ø 335 mm	Ø 298 mm	46,0 kg	4 Stück	V
016.442-00					OE - Nr. oe - no. réf. oe
					entspr. / to fit / corresp.
					301 421 13 01 (301 421 09 01)
					So - GG Kennzeichnung 100

Aufgeführte Original-Ersatzteilenumern dienen nur zu Vergleichszwecken und dürfen in Rechnungen und Lieferscheinen an die Fahrzeugbesitzer nicht erscheinen. OE part nos serve for comparison and reference only. Les numéros d'origine ont seulement pour but la comparaison. Il n'est pas permis de mentionner les numéros d'origine dans les factures adressées aux propriétaires des poids lourds et remorques.



passend für / to fit / correspondant à Mercedes Benz

Bremsbahn Brake surface Surface de frein	Lochkreis Ø Bolt hole circle Diamètre de circle de trou	Nabenbohrung Hub fit Alésage de moyeu	Gewicht (KG) Weight Poids	Verp. Einheit Packing units Unités d'emb.	V / H front / rear avant / arrière
238 mm	Ø 335 mm	Ø 298 mm	62,0 kg	15 Stück	H
OE - Nr. oe - no. réf. oe					
entspr. / to fit / corresp.					
301 423 12 01					
So - GG Kennzeichnung 100					
Bremsbahn Brake surface Surface de frein	Lochkreis Ø Bolt hole circle Diamètre de circle de trou	Nabenbohrung Hub fit Alésage de moyeu	Gewicht (KG) Weight Poids	Verp. Einheit Packing units Unités d'emb.	V / H front / rear avant / arrière
250 mm	Ø 335 mm	Ø 280 mm	51,5 kg	4 Stück	H
OE - Nr. oe - no. réf. oe					
entspr. / to fit / corresp.					
317 423 12 01					
So - GG Kennzeichnung 100					

016.443-00

016

016.444-00



*passend für / to fit / correspondant à Mercedes Benz*

Bremsbahn Brake surface Surface de frein	Lochkreis Ø Bolt hole circle Diamètre de cercle de trou	Nabenbohrung Hub fit Alésage de moyeu	Gewicht (KG) Weight Poids	Verp. Einheit Packing units Unités d'emb.	V / H front / rear avant / arrière
152 mm	Ø 335 mm	Ø 298 mm	35,0 kg	20 Stück	V
016.446-00					OE - Nr. oe - no. réf. oe
					entspr. / to fit / corresp.  301 421 01 01
192 mm	Ø 335 mm	Ø 298 mm	57,0 kg	15 Stück	H
016.450-00					OE - Nr. oe - no. réf. oe
					entspr. / to fit / corresp.  617 423 01 01

Aufgeführte Original-Ersatzteilenumern dienen nur zu Vergleichszwecken und dürfen in Rechnungen und Lieferscheinen an die Fahrzeugbesitzer nicht erscheinen. OE part nos serve for comparison and reference only. Les numéros d'origine ont seulement pour but la comparaison.

Il n'est pas permis de mentionner les numéros d'origine dans les factures adressées aux propriétaires des poids lourds et remorques.



*passend für / to fit / correspondant à* Mercedes Benz

Bremsbahn Brake surface Surface de frein	Lochkreis Ø Bolt hole circle Diamètre de circle de trou	Nabenbohrung Hub fit Alésage de moyeu	Gewicht (KG) Weight Poids	Verp. Einheit Packing units Unités d'emb.	V / H front / rear avant / arrière
170 mm	Ø 335 mm	Ø 298 mm	42,5 kg	15 Stück	V
OE - Nr. oe - no. réf. oe					
entspr. / to fit / corresp.  301 423 03 01 (386 421 00 01)					
Bremsbahn Brake surface Surface de frein	Lochkreis Ø Bolt hole circle Diamètre de circle de trou	Nabenbohrung Hub fit Alésage de moyeu	Gewicht (KG) Weight Poids	Verp. Einheit Packing units Unités d'emb.	V / H front / rear avant / arrière
142 mm	Ø 335 mm	Ø 298 mm	35,0 kg	4 Stück	V
OE - Nr. oe - no. réf. oe					
entspr. / to fit / corresp.  301 421 05 01 (352 421 05 01)					

016.451-00

016

016.460-00



*passend für / to fit / correspondant à Mercedes Benz*

Bremsbahn Brake surface Surface de frein	Lochkreis Ø Bolt hole circle Diamètre de cercle de trou	Nabenbohrung Hub fit Alésage de moyeu	Gewicht (KG) Weight Poids	Verp. Einheit Packing units Unités d'emb.	V / H front / rear avant / arrière
142 mm	Ø 275 mm	Ø 238 mm	24,0 kg	28 Stück	V
016.466-00					OE - Nr. oe - no. réf. oe
					entspr. / to fit / corresp.  <b>677 421 04 01</b> (677 421 02 01) (677 423 02 01)
Bremsbahn Brake surface Surface de frein	Lochkreis Ø Bolt hole circle Diamètre de cercle de trou	Nabenbohrung Hub fit Alésage de moyeu	Gewicht (KG) Weight Poids	Verp. Einheit Packing units Unités d'emb.	V / H front / rear avant / arrière
152 mm	Ø 335 mm	Ø 298 mm	49,0 kg	4 Stück	H
016.467-00					OE - Nr. oe - no. réf. oe
					entspr. / to fit / corresp.  <b>381 423 08 01</b>

Aufgeführte Original-Ersatzteilenumern dienen nur zu Vergleichszwecken und dürfen in Rechnungen und Lieferscheinen an die Fahrzeugbesitzer nicht erscheinen. OE part nos serve for comparison and reference only. Les numéros d'origine ont seulement pour but la comparaison.

Il n'est pas permis de mentionner les numéros d'origine dans les factures adressées aux propriétaires des poids lourds et remorques.





passend für / to fit / correspondant à Mercedes Benz

Bremsbahn Brake surface Surface de frein	Lochkreis Ø Bolt hole circle Diamètre de circle de trou	Nabenbohrung Hub fit Alésage de moyeu	Gewicht (KG) Weight Poids	Verp. Einheit Packing units Unités d'emb.	V / H front / rear avant / arrière
170 mm	Ø 275 mm	Ø 238 mm	35,0 kg	24 Stück	V / H
OE - Nr. oe - no. réf. oe					
entspr. / to fit / corresp.  677 421 05 01 (677 423 00 01) (677 421 01 01) (677 423 05 01)					
Bremsbahn Brake surface Surface de frein	Lochkreis Ø Bolt hole circle Diamètre de circle de trou	Nabenbohrung Hub fit Alésage de moyeu	Gewicht (KG) Weight Poids	Verp. Einheit Packing units Unités d'emb.	V / H front / rear avant / arrière
167 mm	Ø 335 mm	Ø 290 mm	40,0 kg	20 Stück	V
OE - Nr. oe - no. réf. oe					
entspr. / to fit / corresp.  305 421 09 01 (305 421 03 01)					

016.472-00

016

016.487-00



*passend für / to fit / correspondant à Mercedes Benz*

Bremsbahn Brake surface Surface de frein	Lochkreis Ø Bolt hole circle Diamètre de cercle de trou	Nabenbohrung Hub fit Alésage de moyeu	Gewicht (KG) Weight Poids	Verp. Einheit Packing units Unités d'emb.	V / H front / rear avant / arrière
193 mm	Ø 335 mm	Ø 298 mm	47,0 kg	20 Stück	V

016.489-00

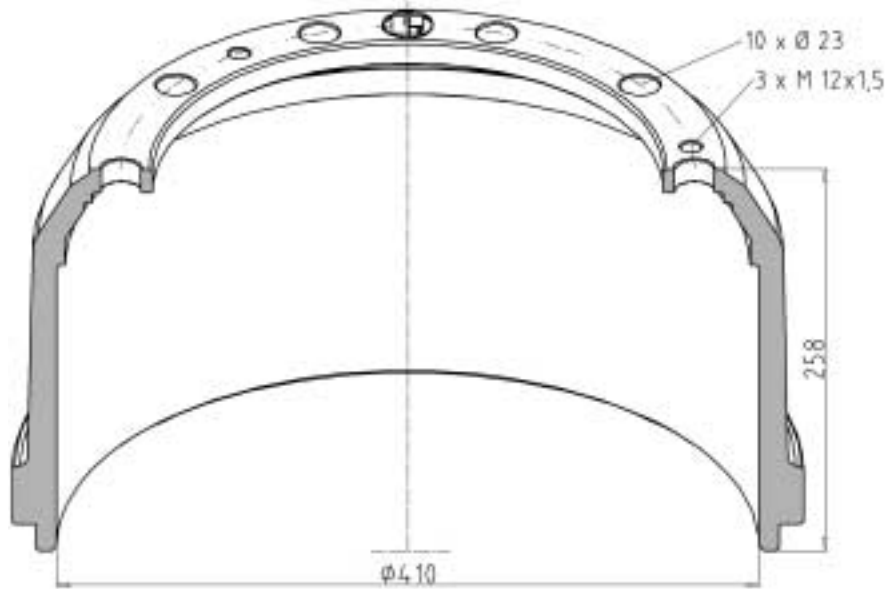

OE - Nr.  
oe - no.  
réf. oe

entspr. / to fit / corresp.

385 423 08 01

Bremsbahn Brake surface Surface de frein	Lochkreis Ø Bolt hole circle Diamètre de cercle de trou	Nabenbohrung Hub fit Alésage de moyeu	Gewicht (KG) Weight Poids	Verp. Einheit Packing units Unités d'emb.	V / H front / rear avant / arrière
191 mm	Ø 335 mm	Ø 298 mm	46,5 kg	20 Stück	V

016.491-00

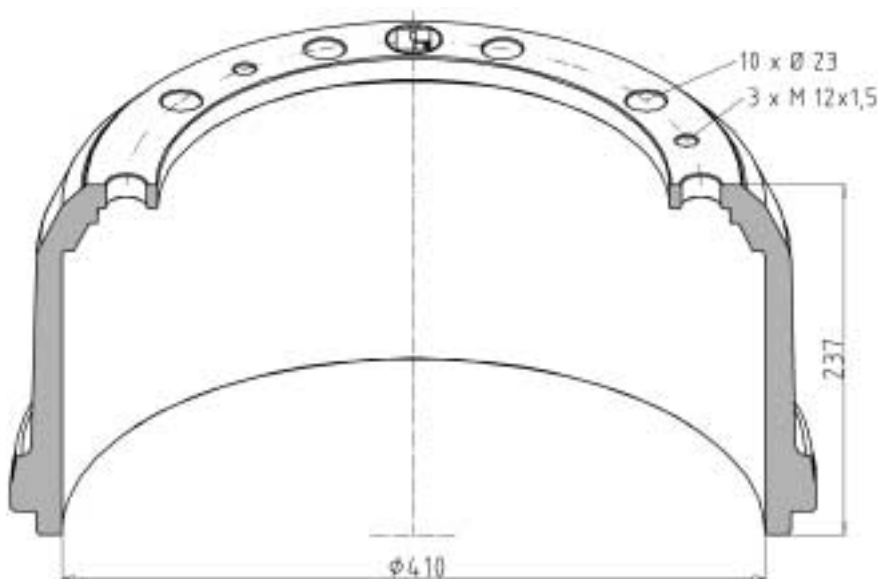

OE - Nr.  
oe - no.  
réf. oe

entspr. / to fit / corresp.

624 421 02 01

passend für / to fit / correspondant à Mercedes Benz

Bremsbahn Brake surface Surface de frein	Lochkreis Ø Bolt hole circle Diamètre de circle de trou	Nabenbohrung Hub fit Alésage de moyeu	Gewicht (KG) Weight Poids	Verp. Einheit Packing units Unités d'emb.	V / H front / rear avant / arrière
152 mm	Ø 335 mm	Ø 298 mm	48,0 kg	4 Stück	H
OE - Nr. oe - no. réf. oe					
entspr. / to fit / corresp.  346 423 02 01					
Bremsbahn Brake surface Surface de frein	Lochkreis Ø Bolt hole circle Diamètre de circle de trou	Nabenbohrung Hub fit Alésage de moyeu	Gewicht (KG) Weight Poids	Verp. Einheit Packing units Unités d'emb.	V / H front / rear avant / arrière
192 mm	Ø 335 mm	Ø 298 mm	48,0 kg	20 Stück	V
OE - Nr. oe - no. réf. oe					
entspr. / to fit / corresp.  387 421 02 01					

016.492-00

016

016.498-00



*passend für / to fit / correspondant à Mercedes Benz*

Bremsbahn Brake surface Surface de frein	Lochkreis Ø Bolt hole circle Diamètre de cercle de trou	Nabenbohrung Hub fit Alésage de moyeu	Gewicht (KG) Weight Poids	Verp. Einheit Packing units Unités d'emb.	V / H front / rear avant / arrière
191 mm	Ø 335 mm	Ø 298 mm	54,0 kg	20 Stück	V

016.502-00

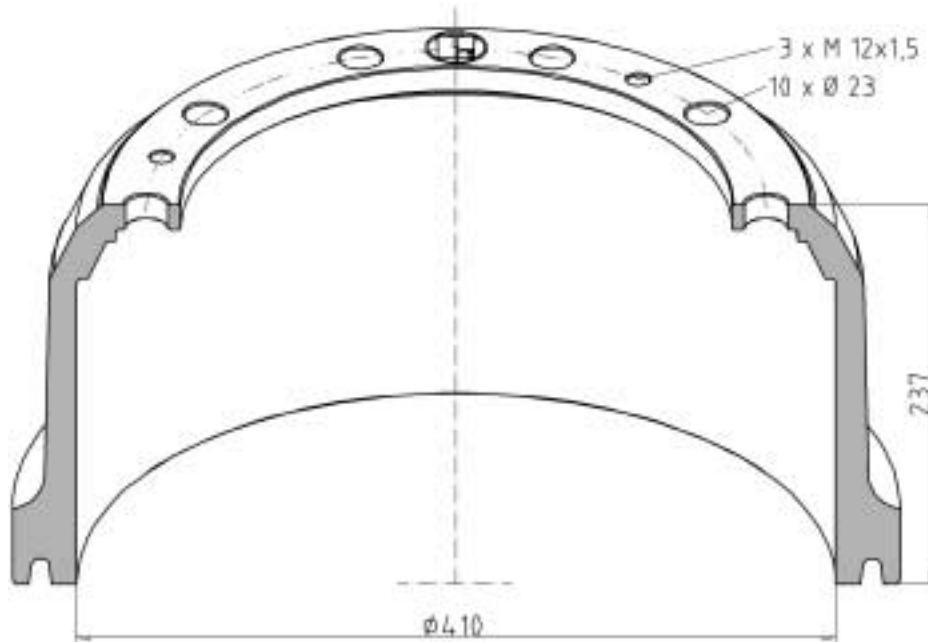

OE - Nr.  
oe - no.  
réf. oe

entspr. / to fit / corresp.

658 421 00 01

passend für / to fit / correspondant à Evobus

 No.	Bemerkung Remark Remarque	V/H	Bremse Brake Frein	T	B	D	d	Lz / LØ	KG	OE - Nr. Oe - no. Réf. oe.
056.616-00		V	410 x 160	170	236	335	290	10 x Ø23 2 x M16	52,0	179.24.11.113-06
056.620-00		H	410 x 180	190	260	335	290	10 x Ø23 2 x M16	50,0	179.25.20.112-07
056.617-00	Druckluftbremse 220 mm Air brake 220 mm Frein à air comprimé	H	410 x 220	230	282	335	290	10 x Ø23 2 x M16	61,5	179.25.20.114-11
056.624-00			410 x 220	234	275	335	282	10 x Ø23 2 x M12 2 x Ø14/Ø21	63,5	8.252.019.174
056.609-00		H	420 x 180	189	256	275	222	8 x Ø21 2 x M16	51,0	119.25.20.150-02 (119.25.20.160-01)
056.623-00		H	420 x 180	189	261,5	335	290	10 x Ø23 2 x M16	53,0	179.25.20.112-08
056.608-00		H	420 x 180	190	261,5	335	290	10 x Ø21 2 x M16	53,0	107.25.20.150-06



passend für / to fit / correspondant à Evobus

Bremsbahn Brake surface Surface de frein	Lochkreis Ø Bolt hole circle Diamètre de cercle de trou	Nabenbohrung Hub fit Alésage de moyeu	Gewicht (KG) Weight Poids	Verp. Einheit Packing units Unités d'emb.	V / H front / rear avant / arrière
188 mm	Ø 335 mm	Ø 290 mm	53,0 kg	20 Stück	H
056.608-00					OE - Nr. oe - no. réf. oe
					entspr. / to fit / corresp.  107.25.20.150-06
189 mm	Ø 275 mm	Ø 222 mm	53,0 kg	4 Stück	V / H front / rear avant / arrière
056.609-00					OE - Nr. oe - no. réf. oe
					entspr. / to fit / corresp.  119.25.20.150-02 (119.25.20.160-01)

Aufgeführte Original-Ersatzteilenumern dienen nur zu Vergleichszwecken und dürfen in Rechnungen und Lieferscheinen an die Fahrzeugbesitzer nicht erscheinen. OE part nos serve for comparison and reference only. Les numéros d'origine ont seulement pour but la comparaison.

Il n'est pas permis de mentionner les numéros d'origine dans les factures adressées aux propriétaires des poids lourds et remorques.

passend für / to fit / correspondant à Evobus

Bremsbahn Brake surface Surface de frein	Lochkreis Ø Bolt hole circle Diamètre de circle de trou	Nabenbohrung Hub fit Alésage de moyeu	Gewicht (KG) Weight Poids	Verp. Einheit Packing units Unités d'emb.	V / H front / rear avant / arrière
170 mm	Ø 335 mm	Ø 290 mm	52,0 kg	20 Stück	V
OE - Nr. oe - no. réf. oe					
entspr. / to fit / corresp.  179.24.11.113-06					
179.24.11.113-06	Ø 335 mm	Ø 290 mm	61,5 kg	15 Stück	H
OE - Nr. oe - no. réf. oe					
entspr. / to fit / corresp.  179.25.20.114-11					

056.616-00

016

056.617-00



*passend für / to fit / correspondant à Evobus*

Bremsbahn Brake surface Surface de frein	Lochkreis Ø Bolt hole circle Diamètre de cercle de trou	Nabenbohrung Hub fit Alésage de moyeu	Gewicht (KG) Weight Poids	Verp. Einheit Packing units Unités d'emb.	V / H front / rear avant / arrière
190 mm	Ø 335 mm	Ø 290 mm	50,0 kg	4 Stück	H
056.620-00					OE - Nr. oe - no. réf. oe
					entspr. / to fit / corresp.  179.25.20.112-07
188 mm	Ø 335 mm	Ø 290 mm	53,0 kg	20 Stück	H
056.623-00					OE - Nr. oe - no. réf. oe
					entspr. / to fit / corresp.  179.25.20.112-08

*Aufgeführte Original-Ersatzteilenumern dienen nur zu Vergleichszwecken und dürfen in Rechnungen und Lieferscheinen an die Fahrzeugbesitzer nicht erscheinen. OE part nos serve for comparison and reference only. Les numéros d'origine ont seulement pour but la comparaison. Il n'est pas permis de mentionner les numéros d'origine dans les factures adressées aux propriétaires des poids lourds et remorques.*



*passend für / to fit / correspondant à Evobus*

Bremsbahn Brake surface Surface de frein	Lochkreis Ø Bolt hole circle Diamètre de circle de trou	Nabenbohrung Hub fit Alésage de moyeu	Gewicht (KG) Weight Poids	Verp. Einheit Packing units Unités d'emb.	V / H front / rear avant / arrière
234 mm	Ø 335 mm	Ø 282 mm	63,5 kg	4 Stück	
OE - Nr. oe - no. réf. oe					
entspr. / to fit / corresp.  8.252.019.174					

056.624-00

016



passend für / to fit / correspondant à Mercedes Benz

**BREMSSCHEIBEN - ERKLÄRUNGEN**  
**BRAKE DISCS - EXPLANATIONS**  
**DISQUES DE FREIN - EXPLICATIONS**

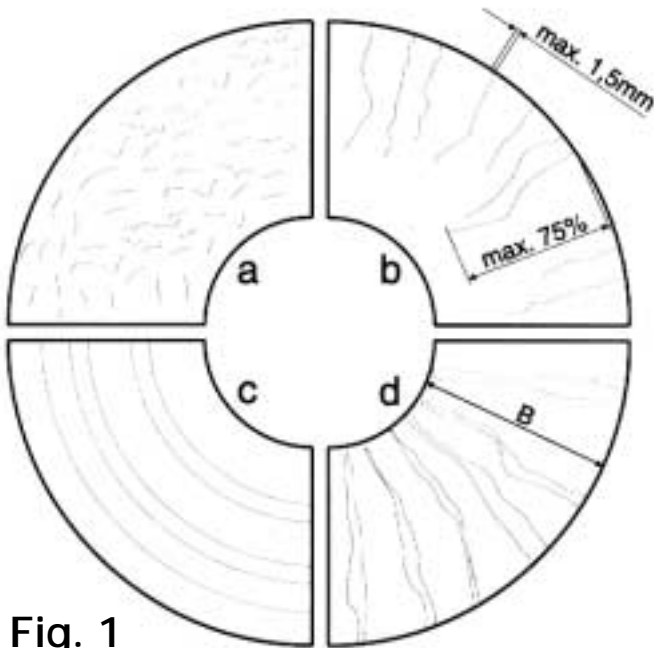

Fig. 1

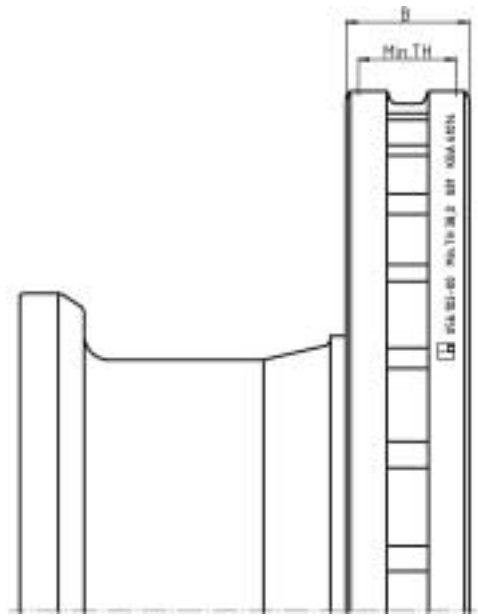
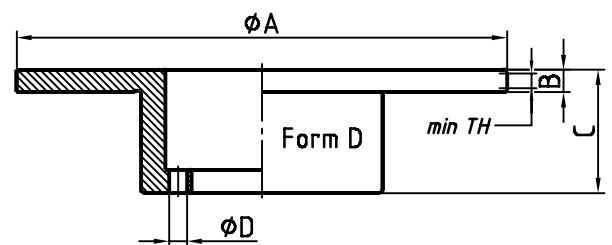
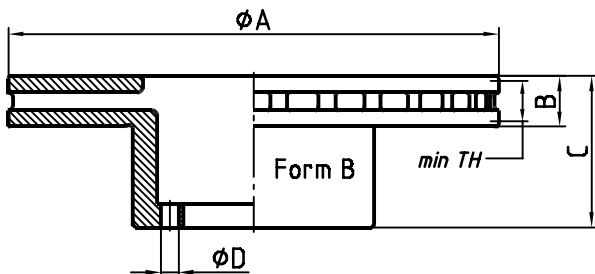
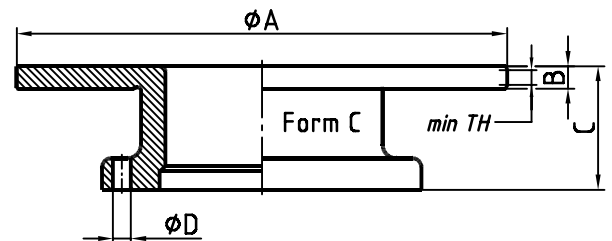
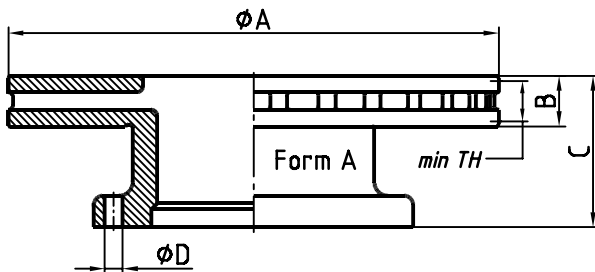

Fig. 2

**Formenübersicht - List of Types - Vue d'ensemble des Modeles**



**Bei Erreichen von "min TH" ist die Scheibe auszutauschen.**  
 The disc has to be replaced when min. TH is reached.  
**Le disque de frein doit être remplacé quand la cote min est atteind.**

- \* mit Bolzen / with bolts / avec goujons
- © belüftet / ventilated / ventilé

passend für / to fit / correspondant à Mercedes Benz

 - No.	Typen Types Types	Form Form Forme	V/H	A	B	C	D	min. TH	kg	OE Nr. Oe - no. Réf. oe.
016.283-00	MB 100 D - 09/87	C *	V	239	16	79,0	5xM14x1,5	14,0	6,1	631 420 03 72
016.290-00	Sprinter 208 D / 308 D 408 D / 2,3 D - 03/95	D	H	258	12	95,5	5 x Ø15,0 1 x Ø9/17	10,0	6,2	901 423 06 12 (901 423 04 12)
016.288-00	MB 100 D - 90 MB 130/170 9/89-2/95	A	V	263	24	82,0	5xM14x1,5	22,0	7,5	631 420 01 72
016.292-00	Sprinter 212 D/312D/412D TD 214 / 314 / 414 105 KW 2/95	D	H	272	16	95,5	5 x Ø15,0 1 x Ø9/17	14,0	7,5	902 423 03 12 (902 423 01 12)
016.654-00	Vito 108 D / 2.3D Vito 110 D / 2.3TD Vito 113 / 2.0 1996	B ⊙	V	276	22	60,0	5 x Ø15,0 1 x Ø9/17	19,0	5,8	638 421 01 12
016.289-00	Sprinter 208 D / 308 D 408 D / 2.3 D 1996	D	V	276	22	76,0	5 x Ø15,0 1 x Ø9/17	19,0	6,1	901 421 03 12
016.291-00	Sprinter 212 D/312D/412D TD 214 / 314 / 414 105 KW 2/95	B ⊙	V	276	22	77,0	5 x Ø15,0 1 x Ø9/17	19,0	6,1	902 421 06 12 (902 421 04 12) (902 421 03 12)
016.655-00	Vito 108D 2.3D / 110D 2.3TD Vito 113 / 2.0 1996	D	H	280	10	65,0	5 x Ø15,0 1 x Ø9/17	8,0	4,3	638 423 01 12
016.285-00	L207 D - L 310 D 1995 L407 D - L 410 D 1988 L 507 D - L 510 D	D	V	280	16	79,0	5 x Ø12,5	13,0	7,4	601 420 02 72 (601 421 50 12) (601 421 51 12)
016.287-00	L409 / 410 / 507 / 508 L510 - 10/88	D	V	280	22	78,6	5 x Ø12,5	19,0	9,4	601 420 03 72 (601 420 01 72) (601 421 03 12)
016.667-00	Sprinter 408,410,412,414 415, 410D, 412D, 512D	B ⊙	H	285	22	93,0	6 x Ø15	19,0	7,3	904 423 03 12
016.650-00	Vario 2,9 TD 16" ab 1996	A ⊙	V	304	30	91,0	6xM12x1,5	26,0	10,0	668 421 01 12
016.272-00	609 D / 709 D / 711 D 16 " ab März 1985	A ⊙	V	304	30	91,0	6xM12x1,5	26,0	10,5	669 421 06 12 (669 421 01 12)
016.651-00	Vario 2,9 TD 16" ab 1996	A ⊙	H	304	30	120,0	6xM12x1,5	26,0	11,2	668 423 00 12
016.660-00	Vario 16" Umformachse	A ⊙	H	304	30	120,5	6xM12x1,5	27,0	14,6	668 423 04 12
016.273-00	809 D / 811 D 17,5" ab 03/85 Großraumtransporter	A ⊙	V	324	30	91,0	6xM12x1,5	26,0	11,3	670 421 03 12 (670 421 01 12)
016.652-00	Vario 4,3 TD 17,5" ab 1996	A ⊙	V	324	30	91,0	6xM12x1,5	26,0	11,0	668 421 02 12
016.294-00	Vario 814 DA ab 1988	A ⊙	V	324	30	111,0	6xM12x1,5	27,0	11,4	669 421 05 12 (669 421 07 12)

Aufgeführte Original-Ersatzteilenumern dienen nur zu Vergleichszwecken und dürfen in Rechnungen und Lieferscheinen an die Fahrzeugbesitzer nicht erscheinen. OE part nos serve for comparison and reference only. Les numéros d'origine ont seulement pour but la comparaison. Il n'est pas permis de mentionner les numéros d'origine dans les factures adressées aux propriétaires des poids lourds et remorques.



passend für / to fit / correspondant à Mercedes Benz

 - No.	Typen Types Types	Form Form Forme	V/H	A	B	C	D	min. TH	kg	OE Nr. Oe - no. Réf. oe.
016.653-00	Vario 4,3 TD 17,5" ab 1996	A ⊙	H	324	30	120,0	6xM12x1,5	26,0	10,1	668 423 01 12
016.661-00	Vario 17,5" Umformachse	A ⊙	H	324	30	120,5	6xM12x1,5	27,0	10,9	668 423 05 12
016.662-00	Atego 17,5" 3,5 und 4,1 to	B ⊙	V	335	34	102,5	10xØ14,5	28,0	14,2	970 421 01 12
016.663-00	Atego 17,5" - 5 to	A ⊙	H	335	34	111,0	8xM12x1,5	28,0	14,8	970 423 04 12
016.664-00	Atego 17,5" - 7 to	A ⊙	H	335	34	111,0	8xM12x1,5	28,0	14,6	970 423 05 12
016.280-00	U 600 / 800 / 900 U 1000 / 1100 / 1200-73 bis Achs Nr. I 017651 bis Achs Nr.Q 017319	Ø80,25	V H	374	22	22,0	10 x Ø16,5	20,5	15,2	416 421 04 12
016.657-00	USA - Version	Ø80,25	V	374	22	22,0	10 x Ø16,5	20,5	15,2	437 421 02 12 GGV-40
016.282-00	U 600 / 800 / 1000 9/91 ab Achs Nr. I 017652 ab Achs Nr.Q 017320	Ø60,1	V H	374	22	22,0	10 x Ø16,5	20,5	15,3	417 421 00 12
016.656-00	U 600 / 800 / 1000 9/91 ab Achs Nr. I 017652 ab Achs Nr.Q 017320	Ø60,1	V H	374	22	22,0	10 x Ø16,5	20,5	15,3	435 421 07 12 GG-26 Cr
016.665-00	Atego 19,5"	B ⊙	V	377	45	134,0	14xØ14,5	37,0	22,9	975 421 01 12 (975 421 00 12)
016.666-00	Atego 19,5"	A ⊙	H	377	45	138,5	8xM14x1,5	37,0	24,9	975 423 03 12
016.281-00	U 1500 / 1700 bis Achs Nr. 190417	D	V/H	380	30	68,0	8 x M18x1,5	26,0	19,3	425 421 00 12
016.658-00	U 1500 / 1700 ab Achs Nr. 190418	D	V/H	380	30	64,0	8 x M18x1,5	26,0	19,3	437 421 04 12 GG-26 Cr
016.659-00	USA - Version	D	V/H	380	22	66,5	8 x M18x1,5	20,5	15,4	437 421 05 12 GG-26 Cr
016.296-00	Unimog 95	D	V/H	386	22	71,0	8 x M18x1,5	20,5	15,6	427 421 00 12
016.286-00	MB - TRAK 79	D	V/H	421	22	62,0	8 x M18x1,5	20,5	17,4	440 421 01 12 (440 421 00 12)
016.295-00	Actros 22,5"	A ⊙	V/H	430	45	132,5	10xM14x1,5	37,0	30,6	942 421 21 12 (942 421 12 12)
016.284-00	O 305 / Türkei O 404 / Neoplan ab 1991	A ⊙	V/H	438	45	135,0	10xM14x1,5	41,0	32,0	356 421 10 12 (356 421 03 12)

Aufgeführte Original-Ersatzteilenumern dienen nur zu Vergleichszwecken und dürfen in Rechnungen und Lieferscheinen an die Fahrzeugbesitzer nicht erscheinen. OE part nos serve for comparison and reference only. Les numéros d'origine ont seulement pour but la comparaison. Il n'est pas permis de mentionner les numéros d'origine dans les factures adressées aux propriétaires des poids lourds et remorques.

*passend für / to fit / correspondant à Mercedes Benz*

OE - Nr. oe - no. réf. oe.	min. TH	mit KBA - Genehmigung with KBA approval avec Homologation KBA	Gewicht (KG) Weight Poids	Verp. Einheit Packing units Unités d'emb.	(Lagen) (pile) (couche)	V / H front / rear avant / arrière
entspr. / to fit / corresp.	26,0	<b>61014</b>	10,5	84 Stück	(7 à 12)	V

**669 421 06 12**  
(669 421 01 12)

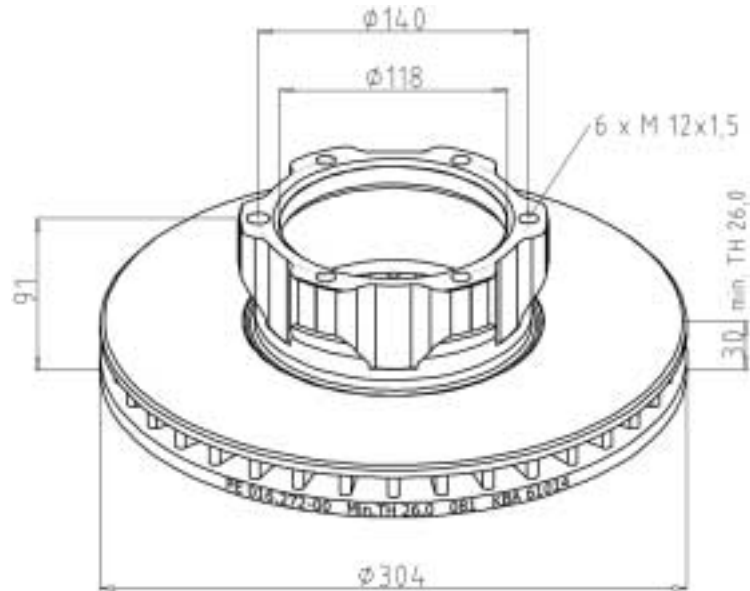

**016.272-00**

OE - Nr. oe - no. réf. oe.	min. TH	mit KBA - Genehmigung with KBA approval avec Homologation KBA	Gewicht (KG) Weight Poids	Verp. Einheit Packing units Unités d'emb.	(Lagen) (pile) (couche)	V / H front / rear avant / arrière
entspr. / to fit / corresp.	26,0	<b>61014</b>	11,3	63 Stück	(7 à 9)	V

**670 421 03 12**  
(670 421 01 12)

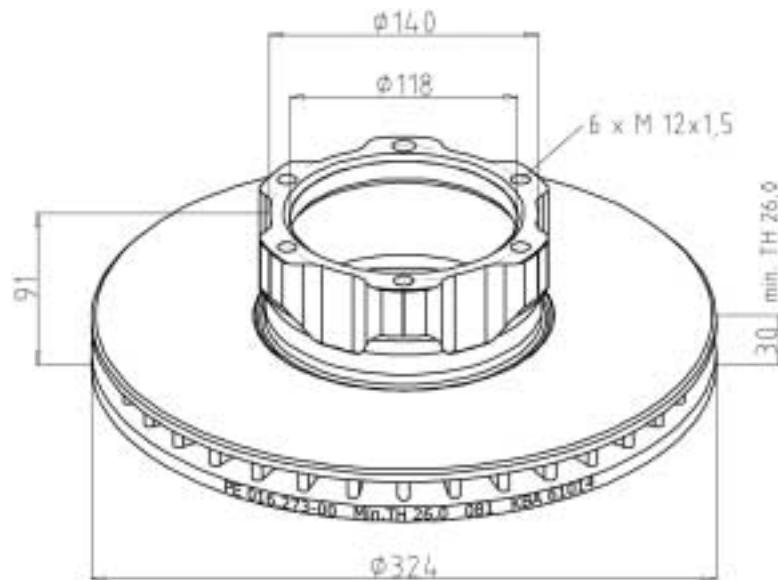

**016.273-00**

**016**

*Aufgeführte Original-Ersatzteilenumern dienen nur zu Vergleichszwecken und dürfen in Rechnungen und Lieferscheinen an die Fahrzeugbesitzer nicht erscheinen. OE part nos serve for comparison and reference only. Les numéros d'origine ont seulement pour but la comparaison. Il n'est pas permis de mentionner les numéros d'origine dans les factures adressées aux propriétaires des poids lourds et remorques.*



passend für / to fit / correspondant à Mercedes Benz

min. TH		Gewicht (KG) Weight Poids	Verp. Einheit (Lagen) Packing units (pile) Unités d'emb. (couche)	V / H front / rear avant / arrière	OE - Nr. oe - no. réf. oe
20,5		15,2	66 Stück (11 à 6)	V + H	entspr. / to fit / corresp.

016.280-00

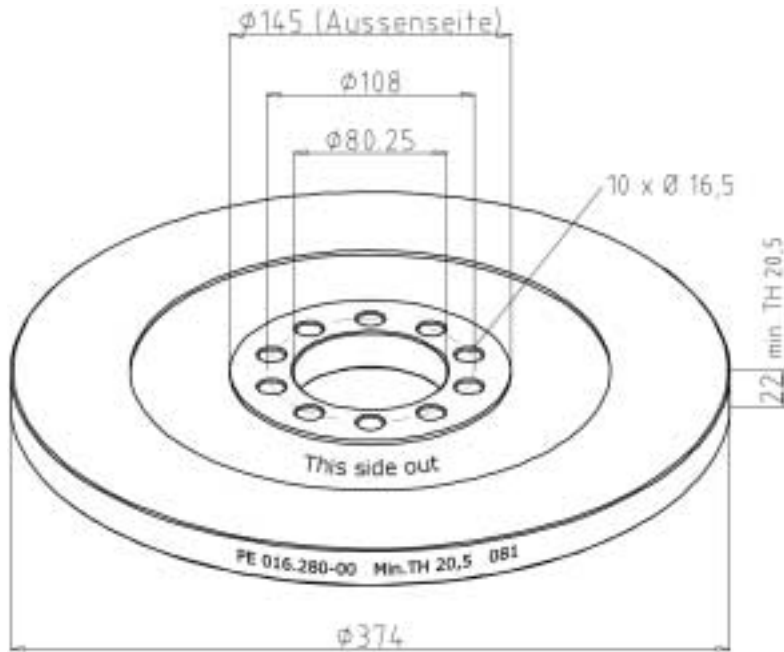

416 421 04 12

min. TH		Gewicht (KG) Weight Poids	Verp. Einheit (Lagen) Packing units (pile) Unités d'emb. (couche)	V / H front / rear avant / arrière	OE - Nr. oe - no. réf. oe
26,0		19,3	48 Stück (8 à 6)	V + H	entspr. / to fit / corresp.

016.281-00

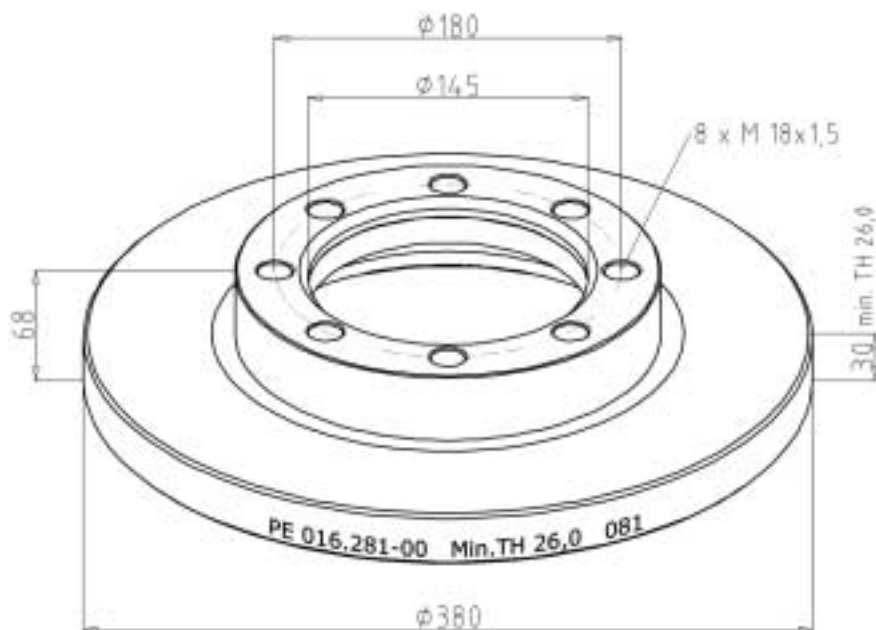

425 421 00 12

passend für / to fit / correspondant à Mercedes Benz

OE - Nr. oe - no. réf. oe.	min. TH		Gewicht (KG) Weight Poids	Verp. Einheit Packing units Unités d'emb.	(Lagen) (pile) (couche)	V / H front / rear avant / arrière
entspr. / to fit / corresp.	20,5		15,3	66 Stück	(11 à 6)	V + H

417 421 00 12

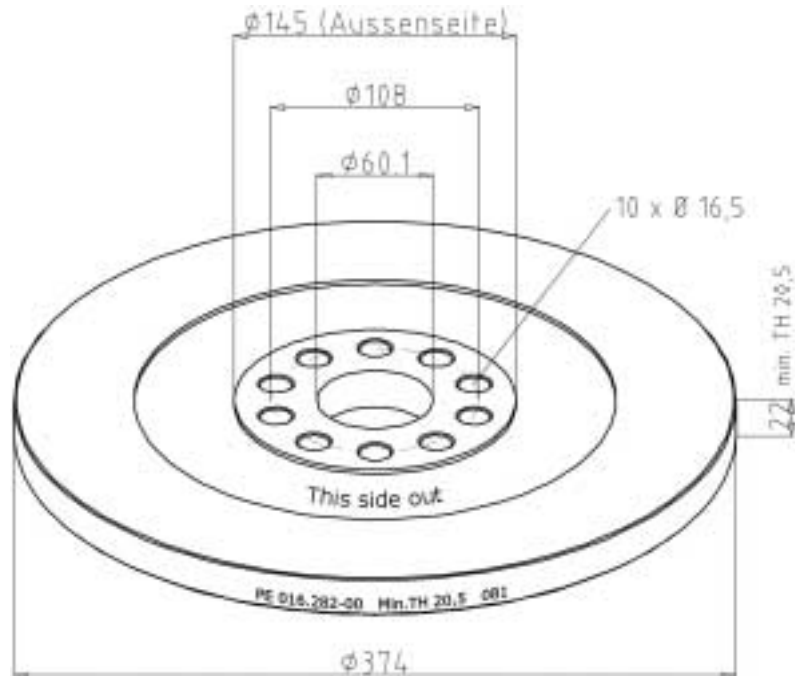

016.282-00

OE - Nr. oe - no. réf. oe.	min. TH		Gewicht (KG) Weight Poids	Verp. Einheit Packing units Unités d'emb.	(Lagen) (pile) (couche)	V / H front / rear avant / arrière
entspr. / to fit / corresp.	14,0		6,1	120 Stück	(8 à 15)	V

631 420 03 72

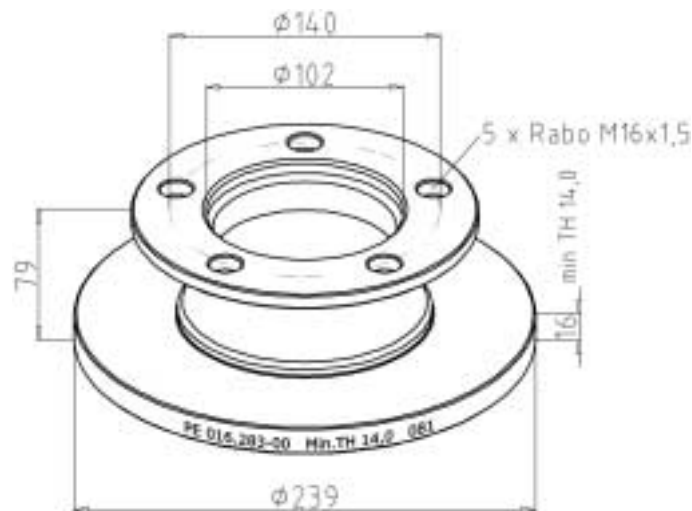

016

016.283-00



passend für / to fit / correspondant à Mercedes Benz

min. TH	mit KBA - Genehmigung with KBA approval avec Homologation KBA	Gewicht (KG) Weight Poids	Verp. Einheit (Lagen) Packing units (pile) Unités d'emb. (couche)	V / H front / rear avant / arrière	OE - Nr. oe - no. réf. oe
41,0	<b>61014</b>	32,0	25 Stück (5 à 5)	V + H	entspr. / to fit / corresp.

016.284-00

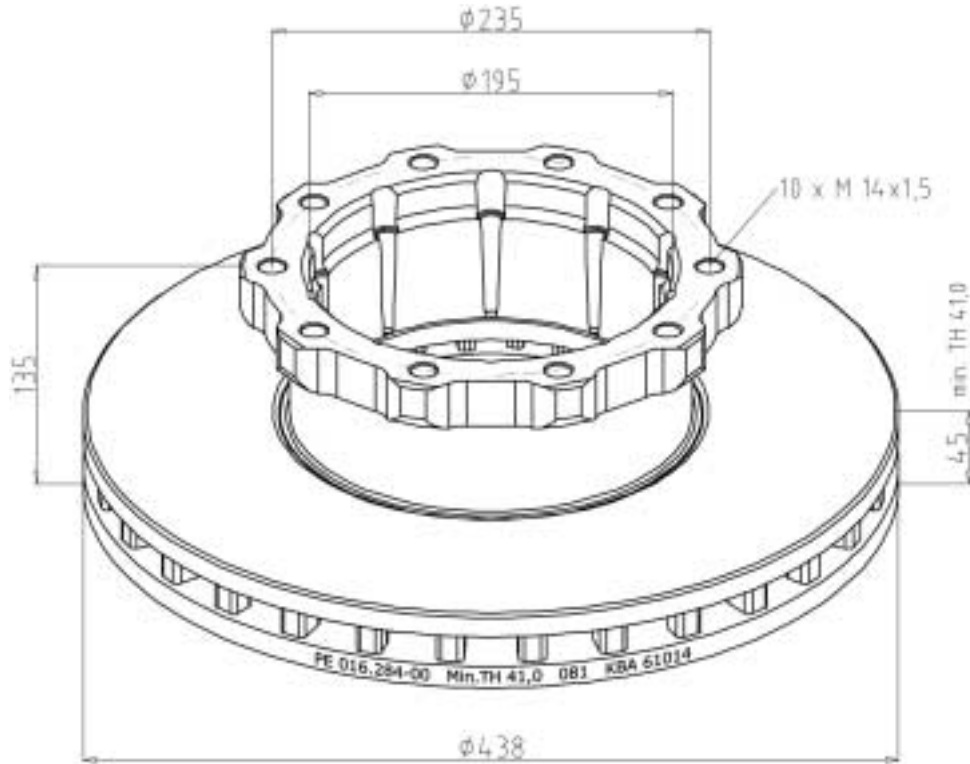

356 421 10 12  
(356 421 03 12)

min. TH		Gewicht (KG) Weight Poids	Verp. Einheit (Lagen) Packing units (pile) Unités d'emb. (couche)	V / H front / rear avant / arrière	OE - Nr. oe - no. réf. oe
13,0		7,4	135 Stück (9 à 15)	V	entspr. / to fit / corresp.

016.285-00

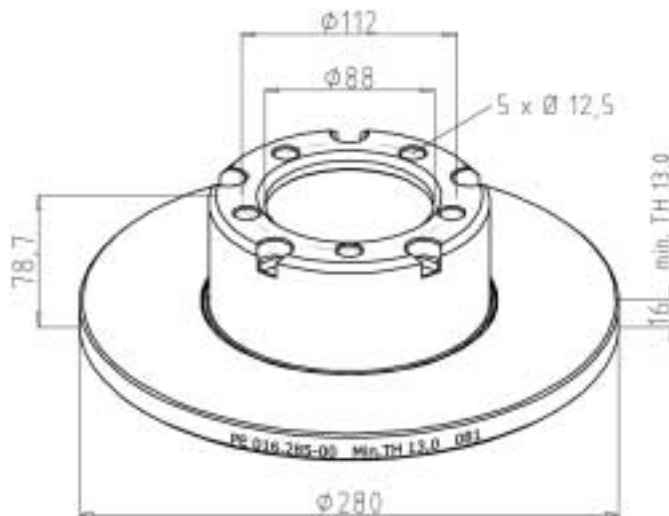

601 420 02 72  
(601 421 50 12)  
(601 421 51 12)



*passend für / to fit / correspondant à* Mercedes Benz

OE - Nr. oe - no. réf. oe.	min. TH		Gewicht (KG) Weight Poids	Verp. Einheit Packing units Unités d'emb.	(Lagen) (pile) (couche)	V / H front / rear avant / arrière
entspr. / to fit / corresp.	20,5		17,4	54 Stück	(9 à 6)	V

440 421 01 12  
(440 421 00 12)

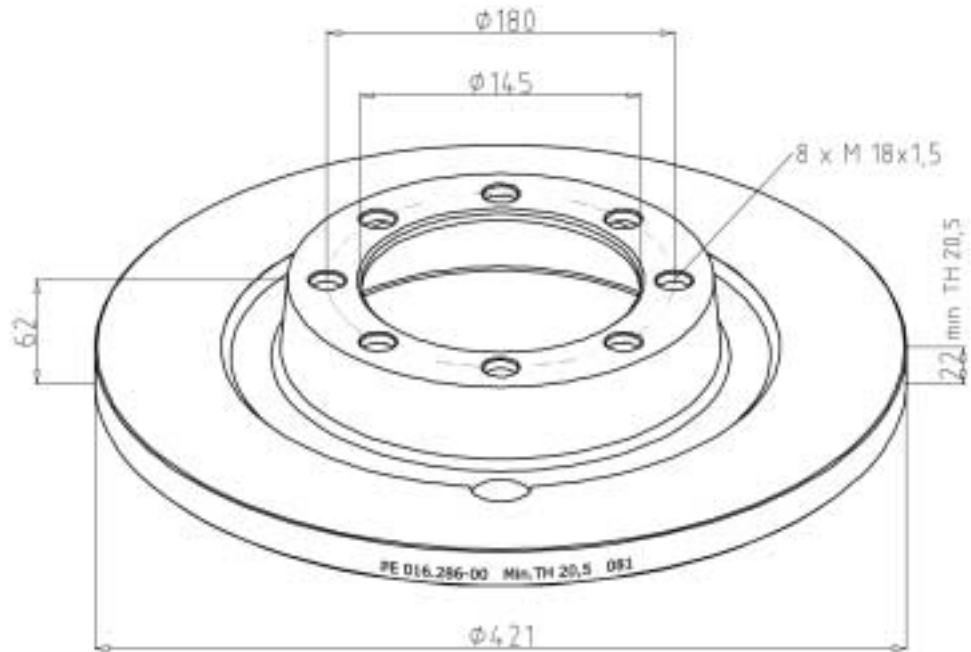

016.286-00

OE - Nr. oe - no. réf. oe.	min. TH		Gewicht (KG) Weight Poids	Verp. Einheit Packing units Unités d'emb.	(Lagen) (pile) (couche)	V / H front / rear avant / arrière
entspr. / to fit / corresp.	19,0		9,4	105 Stück	(7 à 15)	V

601 420 03 72  
(601 420 01 72)  
(601 421 03 12)

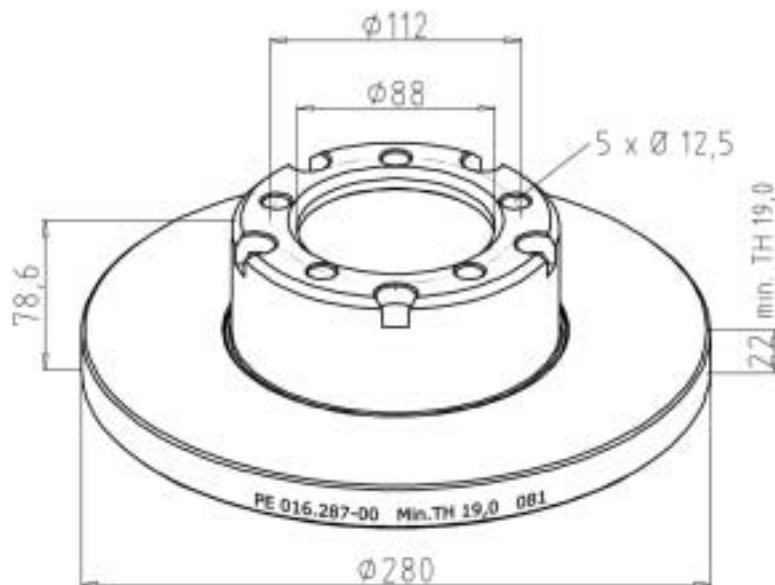

016

016.287-00



passend für / to fit / correspondant à Mercedes Benz

min. TH		Gewicht (KG) Weight Poids	Verp. Einheit (Lagen) Packing units (pile) Unités d'emb. (couche)	V / H front / rear avant / arrière	OE - Nr. oe - no. réf. oe
22,0		7,5	120 Stück (8 à 15)	V	entspr. / to fit / corresp.

016.288-00

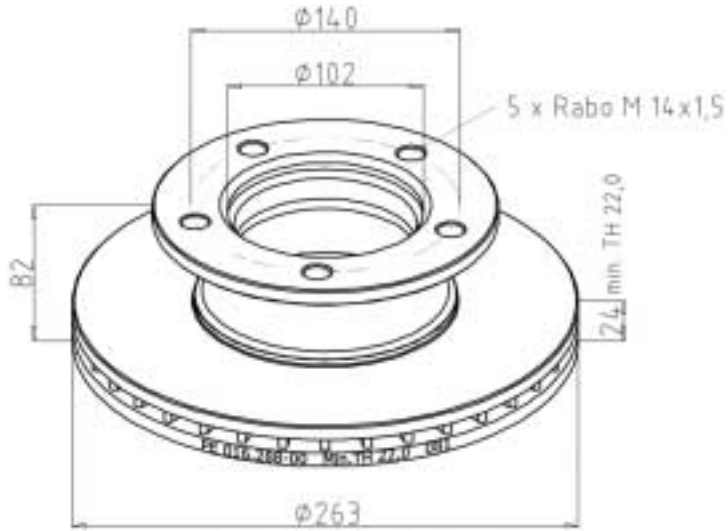

631 420 01 72

min. TH		Gewicht (KG) Weight Poids	Verp. Einheit (Lagen) Packing units (pile) Unités d'emb. (couche)	V / H front / rear avant / arrière	OE - Nr. oe - no. réf. oe
19,0		6,1	108 Stück (9 à 12)	V	entspr. / to fit / corresp.

016.289-00

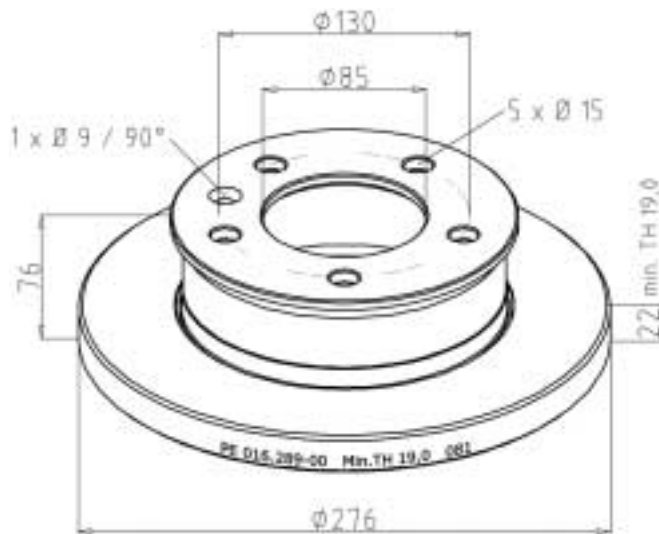

901 421 03 12

passend für / to fit / correspondant à Mercedes Benz

OE - Nr. oe - no. réf. oe.	min. TH		Gewicht (KG) Weight Poids	Verp. Einheit Packing units Unités d'emb.	(Lagen) (pile) (couche)	V / H front / rear avant / arrière
entspr. / to fit / corresp.	10,0		6,2	91 Stück	(7 à 13)	H

901 423 06 12  
(901 423 04 12)

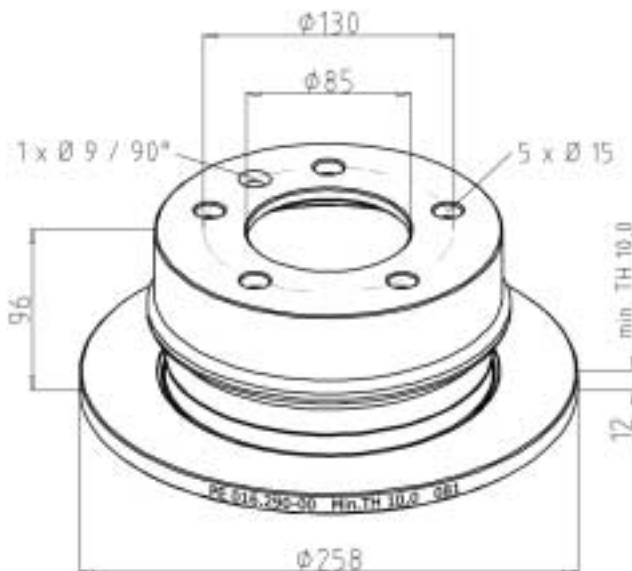

016.290-00

OE - Nr. oe - no. réf. oe.	min. TH		Gewicht (KG) Weight Poids	Verp. Einheit Packing units Unités d'emb.	(Lagen) (pile) (couche)	V / H front / rear avant / arrière
entspr. / to fit / corresp.	19,0		6,1	108 Stück	(9 à 12)	V

902 421 06 12  
(902 421 04 12)  
(902 421 03 12)

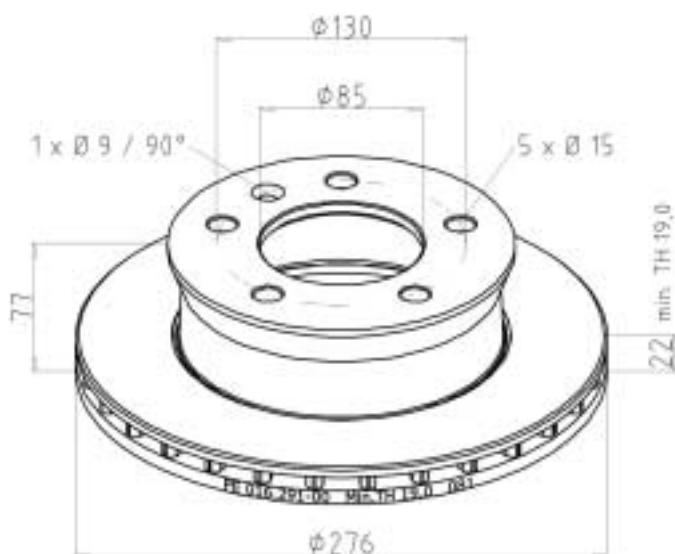

016

016.291-00



passend für / to fit / correspondant à Mercedes Benz

min. TH		Gewicht (KG) Weight Poids	Verp. Einheit (Lagen) Packing units (pile) Unités d'emb. (couche)	V / H front / rear avant / arrière	OE - Nr. oe - no. réf. oe
14,0		7,5	84 Stück (7 à 12)	H	entspr. / to fit / corresp.

016.292-00

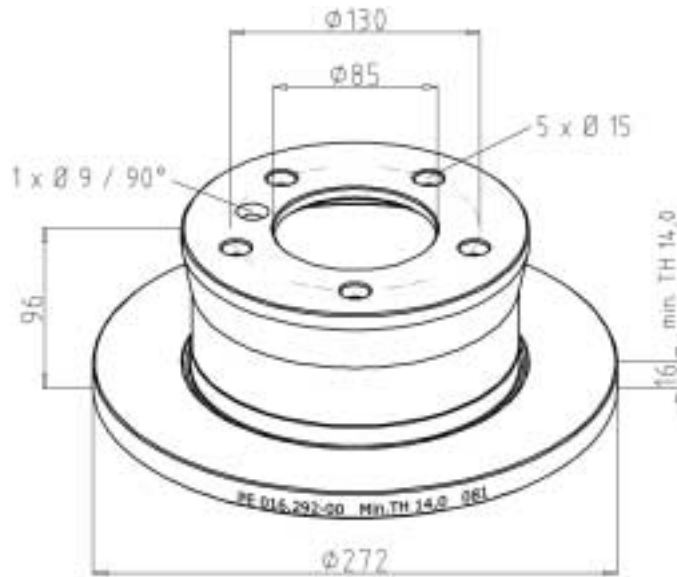

902 423 03 12  
(902 423 01 12)

min. TH	mit KBA - Genehmigung with KBA approval avec Homologation KBA	Gewicht (KG) Weight Poids	Verp. Einheit (Lagen) Packing units (pile) Unités d'emb. (couche)	V / H front / rear avant / arrière	OE - Nr. oe - no. réf. oe
27,0	<b>61014</b>	11,4	54 Stück (6 à 9)	V	entspr. / to fit / corresp.

016.294-00

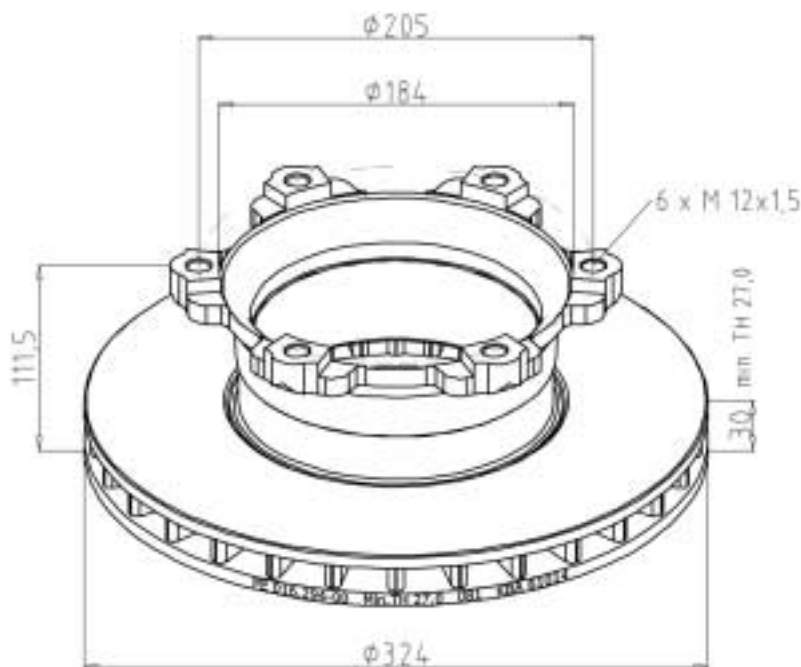

669 421 05 12  
(669 421 07 12)

passend für / to fit / correspondant à Mercedes Benz

OE - Nr. oe - no. réf. oe.	min. TH	mit KBA - Genehmigung with KBA approval avec Homologation KBA	Gewicht (KG) Weight Poids	Verp. Einheit Packing units Unités d'emb.	(Lagen) (pile) (couche)	V / H front / rear avant / arrière
entspr. / to fit / corresp.	37,0	<b>61014</b>	30,6	30 Stück	(5 à 6)	V + H

942 421 21 12  
(942 421 12 12)

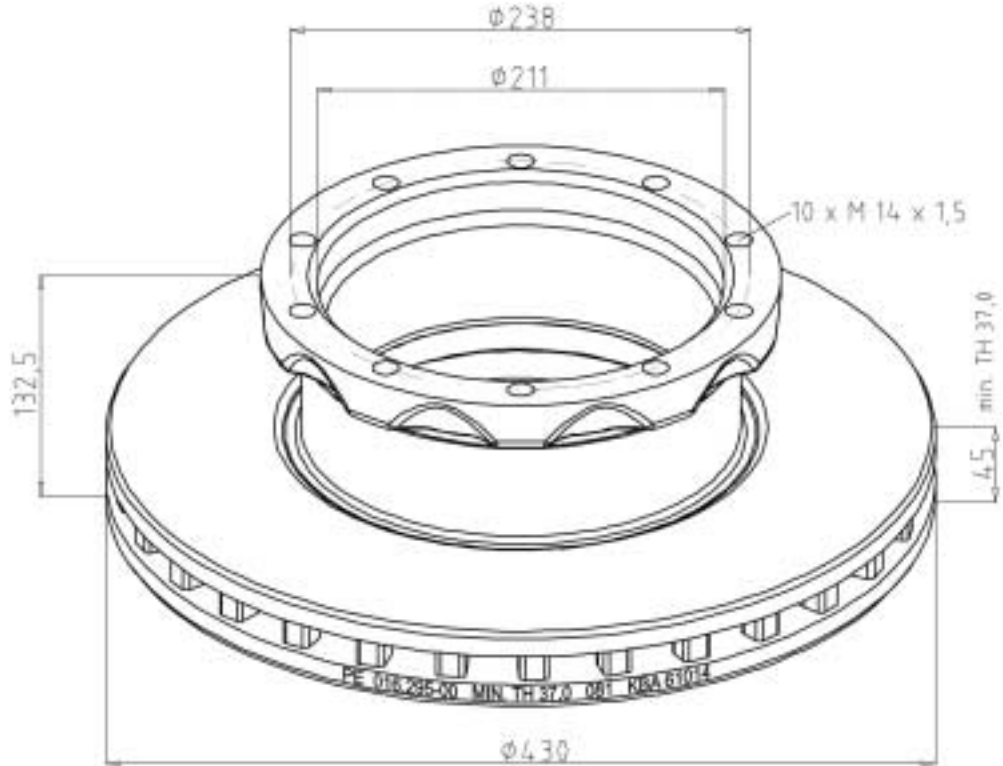

016.295-00

OE - Nr. oe - no. réf. oe.	min. TH		Gewicht (KG) Weight Poids	Verp. Einheit Packing units Unités d'emb.	(Lagen) (pile) (couche)	V / H front / rear avant / arrière
entspr. / to fit / corresp.	20,5		15,6	54 Stück	(9 à 6)	V + H

427 421 00 12

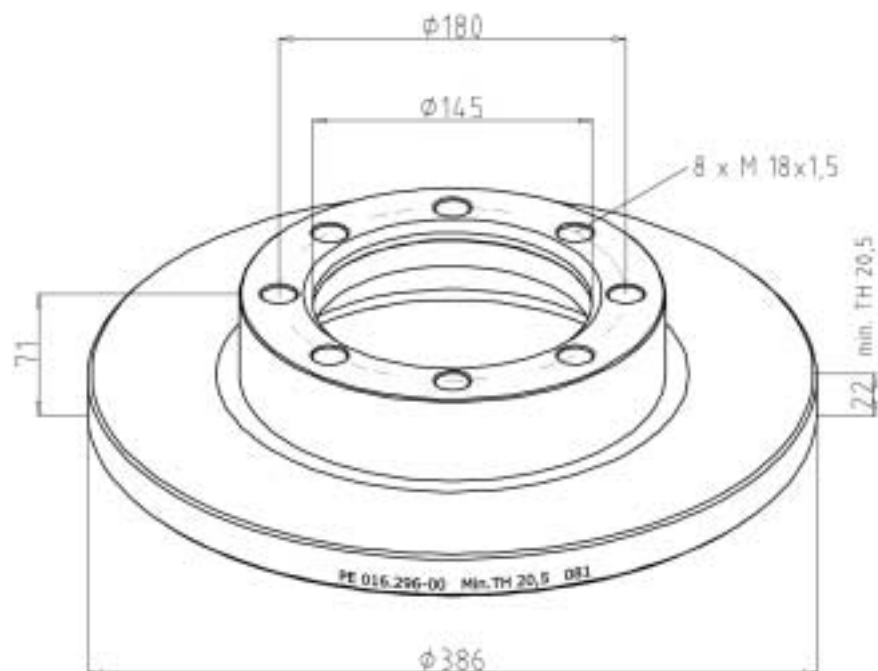

016

016.296-00

Aufgeführte Original-Ersatzteilenumern dienen nur zu Vergleichszwecken und dürfen in Rechnungen und Lieferscheinen an die Fahrzeugbesitzer nicht erscheinen. OE part nos serve for comparison and reference only. Les numéros d'origine ont seulement pour but la comparaison. Il n'est pas permis de mentionner les numéros d'origine dans les factures adressées aux propriétaires des poids lourds et remorques.



*passend für / to fit / correspondant à Mercedes Benz*

min. TH	mit KBA - Genehmigung with KBA approval avec Homologation KBA	Gewicht (KG) Weight Poids	Verp. Einheit (Lagen) Packing units (pile) Unités d'emb. (couche)	V / H front / rear avant / arrière	OE - Nr. oe - no. réf. oe
26,0	<b>61014</b>	10,0	84 Stück (7 à 12)	V	entspr. / to fit / corresp.

016.650-00

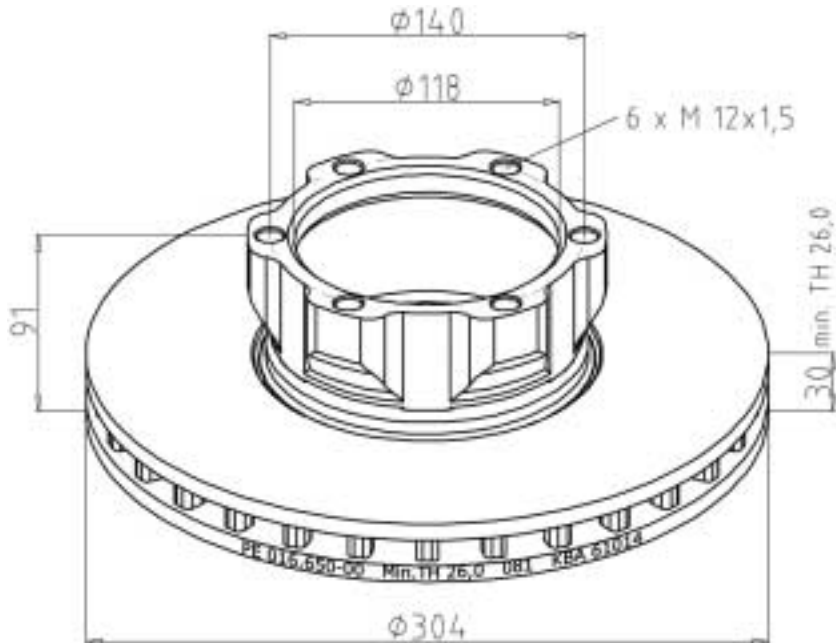

668 421 01 12

min. TH	mit KBA - Genehmigung with KBA approval avec Homologation KBA	Gewicht (KG) Weight Poids	Verp. Einheit (Lagen) Packing units (pile) Unités d'emb. (couche)	V / H front / rear avant / arrière	OE - Nr. oe - no. réf. oe
26,0	<b>61014</b>	11,2	60 Stück (6 à 10)	H	entspr. / to fit / corresp.

016.651-00

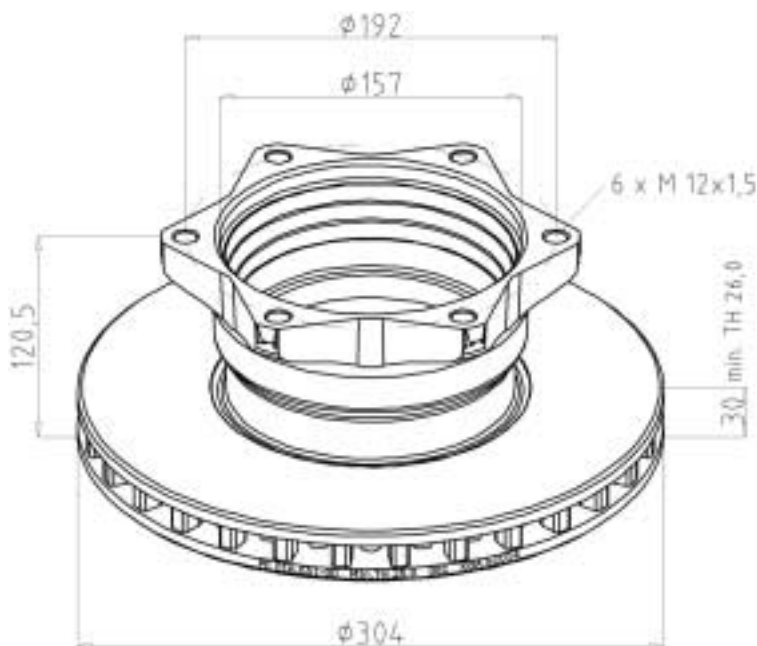

668 423 00 12

passend für / to fit / correspondant à Mercedes Benz

OE - Nr. oe - no. réf. oe.	min. TH	mit KBA - Genehmigung with KBA approval avec Homologation KBA	Gewicht (KG) Weight Poids	Verp. Einheit Packing units Unités d'emb.	(Lagen) (pile) (couche)	V / H front / rear avant / arrière
entspr. / to fit / corresp.	26,0	<b>61014</b>	11,0	77 Stück	(7 à 11)	V
668 421 02 12						
OE - Nr. oe - no. réf. oe.	min. TH	mit KBA - Genehmigung with KBA approval avec Homologation KBA	Gewicht (KG) Weight Poids	Verp. Einheit Packing units Unités d'emb.	(Lagen) (pile) (couche)	V / H front / rear avant / arrière
entspr. / to fit / corresp.	26,0	<b>61014</b>	10,1	54 Stück	(6 à 9)	V
668 423 01 12						

016.652-00

016

016.653-00



passend für / to fit / correspondant à Mercedes Benz

min. TH		Gewicht (KG) Weight Poids	Verp. Einheit (Lagen) Packing units (pile) Unités d'emb. (couche)	V / H front / rear avant / arrière	OE - Nr. oe - no. réf. oe
19,0		5,8	132 Stück (11 á 12)	V	entspr. / to fit / corresp.

016.654-00

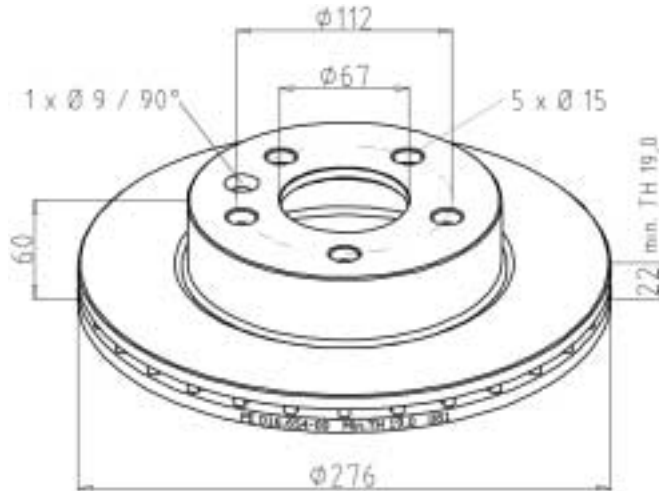

638 421 01 12

min. TH		Gewicht (KG) Weight Poids	Verp. Einheit (Lagen) Packing units (pile) Unités d'emb. (couche)	V / H front / rear avant / arrière	OE - Nr. oe - no. réf. oe
8,0		4,3	132 Stück (11 á 12)	H	entspr. / to fit / corresp.

016.655-00

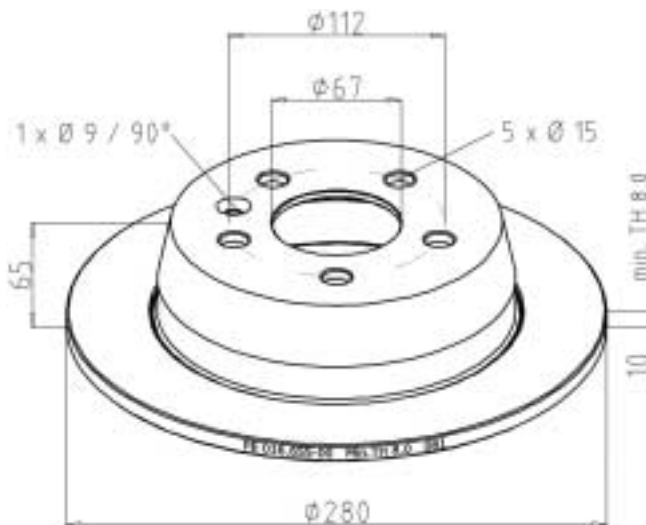

638 423 01 12





passend für / to fit / correspondant à Mercedes Benz

OE - Nr. oe - no. réf. oe.	min. TH		Gewicht (KG) Weight Poids	Verp. Einheit Packing units Unités d'emb.	(Lagen) (pile) (couche)	V / H front / rear avant / arrière
entspr. / to fit / corresp.	20,5		15,3	66 Stück	(11 à 6)	V + H

435 421 07 12		<p style="writing-mode: vertical-rl; transform: rotate(180deg);"><b>016.656-00</b></p>
---------------	--	--

OE - Nr. oe - no. réf. oe.	min. TH		Gewicht (KG) Weight Poids	Verp. Einheit Packing units Unités d'emb.	(Lagen) (pile) (couche)	V / H front / rear avant / arrière
entspr. / to fit / corresp.	20,5		15,2	66 Stück	(11 à 6)	V

437 421 02 12		<p style="writing-mode: vertical-rl; transform: rotate(180deg);"><b>016.657-00</b></p>
---------------	--	--

016

**016.657-00**

Aufgeführte Original-Ersatzteilenumern dienen nur zu Vergleichszwecken und dürfen in Rechnungen und Lieferscheinen an die Fahrzeugbesitzer nicht erscheinen. OE part nos serve for comparison and reference only. Les numéros d'origine ont seulement pour but la comparaison. Il n'est pas permis de mentionner les numéros d'origine dans les factures adressées aux propriétaires des poids lourds et remorques.



passend für / to fit / correspondant à Mercedes Benz

min. TH		Gewicht (KG) Weight Poids	Verp. Einheit Packing units Unités d'emb.	(Lagen) (pile) (couche)	V / H front / rear avant / arrière	OE - Nr. oe - no. réf. oe
26,0		19,3	48 Stück	(8 à 6)	V + H	entspr. / to fit / corresp.

016.658-00

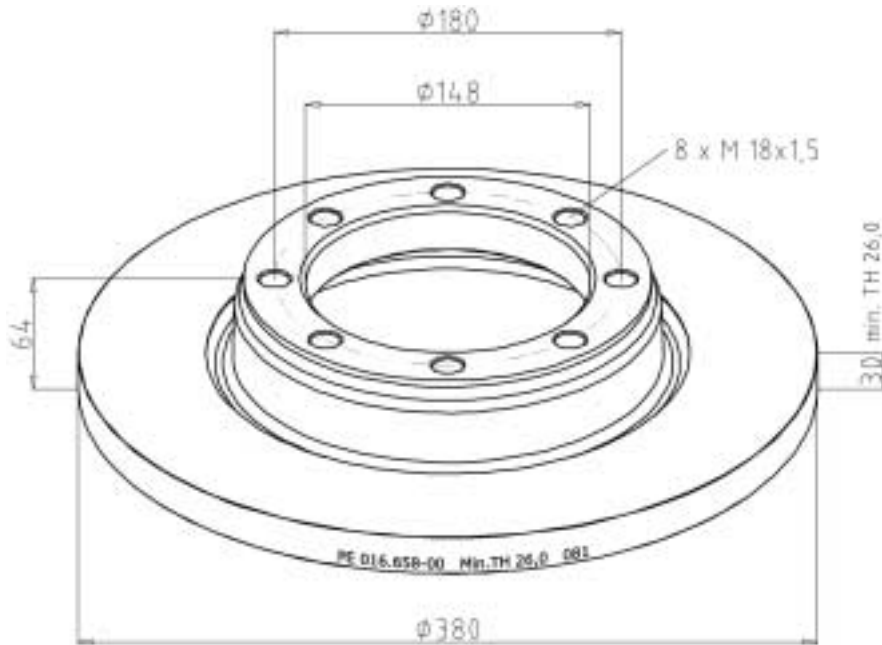

437 421 04 12

min. TH		Gewicht (KG) Weight Poids	Verp. Einheit Packing units Unités d'emb.	(Lagen) (pile) (couche)	V / H front / rear avant / arrière	OE - Nr. oe - no. réf. oe
20,5		15,4	48 Stück	(8 à 6)	V + H	entspr. / to fit / corresp.

016.659-00

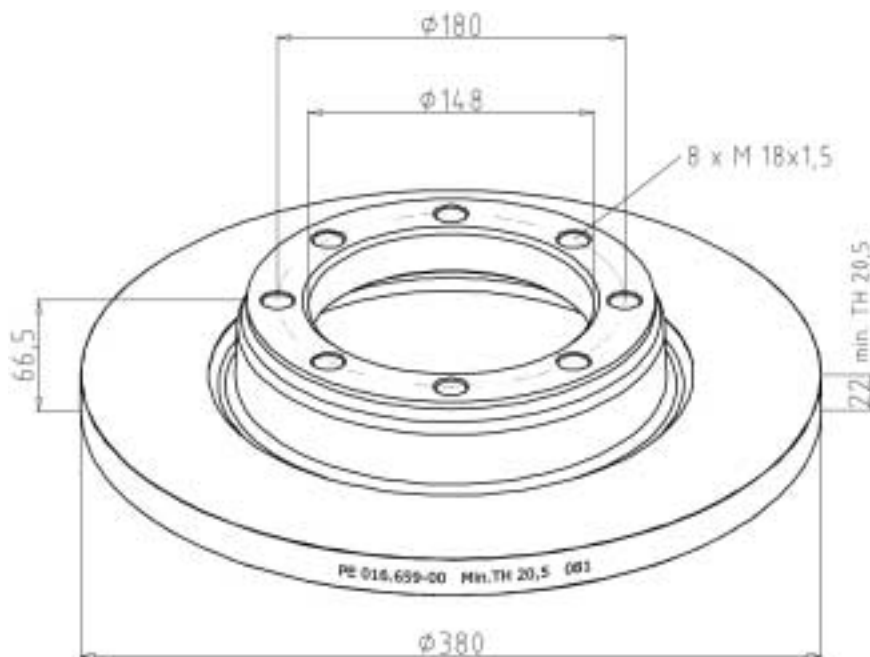

437 421 05 12

Aufgeführte Original-Ersatzteilenumern dienen nur zu Vergleichszwecken und dürfen in Rechnungen und Lieferscheinen an die Fahrzeugbesitzer nicht erscheinen. OE part nos serve for comparison and reference only. Les numéros d'origine ont seulement pour but la comparaison. Il n'est pas permis de mentionner les numéros d'origine dans les factures adressées aux propriétaires des poids lourds et remorques.

passend für / to fit / correspondant à Mercedes Benz

OE - Nr. oe - no. réf. oe.	min. TH	mit KBA - Genehmigung with KBA approval avec Homologation KBA	Gewicht (KG) Weight Poids	Verp. Einheit Packing units Unités d'emb.	(Lagen) (pile) (couche)	V / H front / rear avant / arrière
entspr. / to fit / corresp.	27,0	<b>61014</b>	14,6	60 Stück	(6 à 10)	H

668 423 04 12

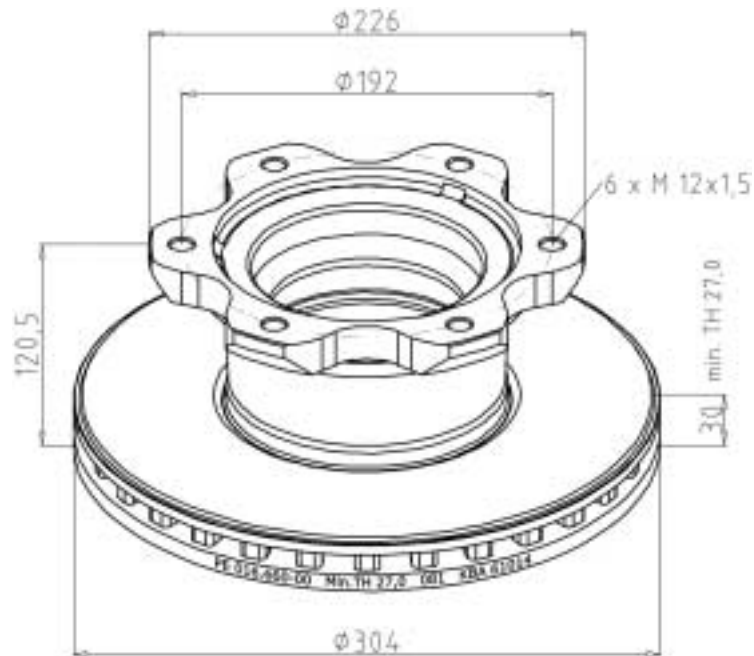

016.660-00

OE - Nr. oe - no. réf. oe.	min. TH	mit KBA - Genehmigung with KBA approval avec Homologation KBA	Gewicht (KG) Weight Poids	Verp. Einheit Packing units Unités d'emb.	(Lagen) (pile) (couche)	V / H front / rear avant / arrière
entspr. / to fit / corresp.	27,0	<b>61014</b>	10,9	60 Stück	(6 à 10)	H

668 423 05 12

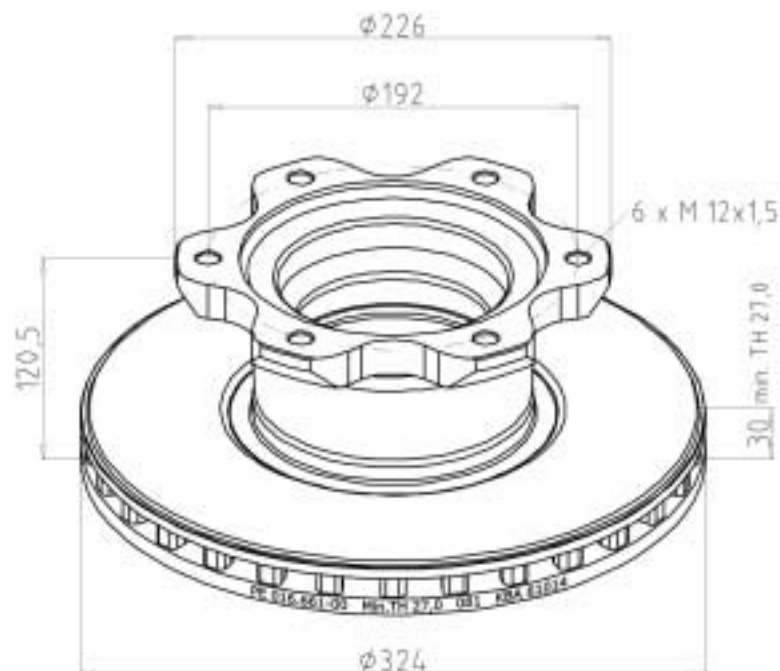

016

016.661-00

Aufgeführte Original-Ersatzteilenumern dienen nur zu Vergleichszwecken und dürfen in Rechnungen und Lieferscheinen an die Fahrzeugbesitzer nicht erscheinen. OE part nos serve for comparison and reference only. Les numéros d'origine ont seulement pour but la comparaison. Il n'est pas permis de mentionner les numéros d'origine dans les factures adressées aux propriétaires des poids lourds et remorques.



passend für / to fit / correspondant à Mercedes Benz

min. TH	mit KBA - Genehmigung with KBA approval avec Homologation KBA	Gewicht (KG) Weight Poids	Verp. Einheit (Lagen) Packing units (pile) Unités d'emb. (couche)	V / H front / rear avant / arrière	OE - Nr. oe - no. réf. oe
28,0	<b>61014</b>	14,2	56 Stück (7 à 8)	V	entspr. / to fit / corresp.

016.662-00

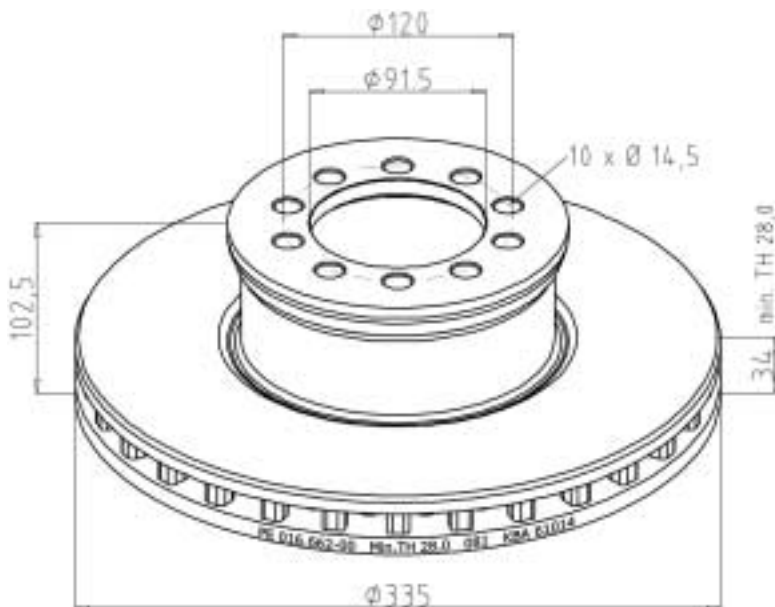

970 421 01 12

min. TH	mit KBA - Genehmigung with KBA approval avec Homologation KBA	Gewicht (KG) Weight Poids	Verp. Einheit (Lagen) Packing units (pile) Unités d'emb. (couche)	V / H front / rear avant / arrière	OE - Nr. oe - no. réf. oe
28,0	<b>61014</b>	14,8	56 Stück (7 à 8)	H	entspr. / to fit / corresp.

016.663-00

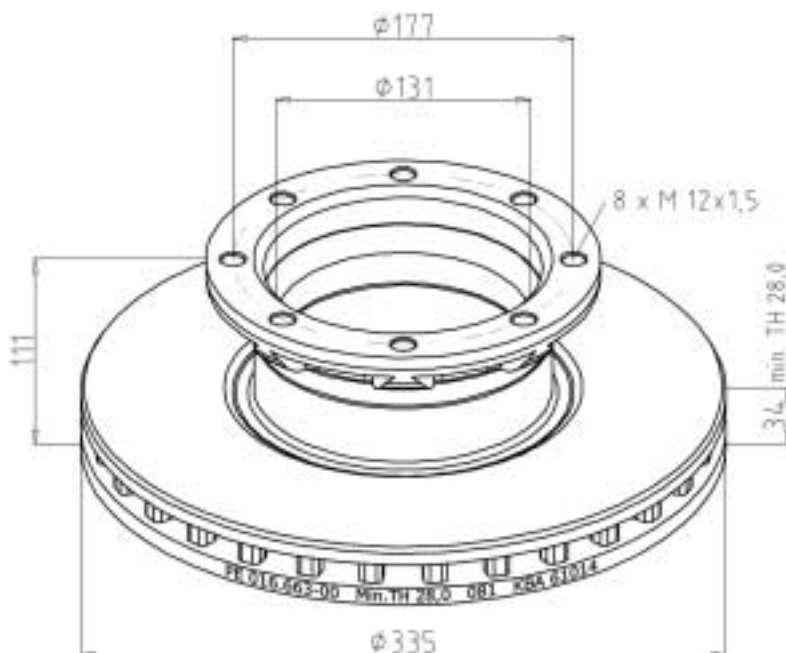

970 423 04 12

Aufgeführte Original-Ersatzteilenumern dienen nur zu Vergleichszwecken und dürfen in Rechnungen und Lieferscheinen an die Fahrzeugbesitzer nicht erscheinen. OE part nos serve for comparison and reference only. Les numéros d'origine ont seulement pour but la comparaison. Il n'est pas permis de mentionner les numéros d'origine dans les factures adressées aux propriétaires des poids lourds et remorques.



*passend für / to fit / correspondant à Mercedes Benz*

OE - Nr. oe - no. réf. oe.	min. TH	mit KBA - Genehmigung with KBA approval avec Homologation KBA	Gewicht (KG) Weight Poids	Verp. Einheit Packing units Unités d'emb.	(Lagen) (pile) (couche)	V / H front / rear avant / arrière
entspr. / to fit / corresp.	28,0	<b>61014</b>	14,6	56 Stück	(7 à 8)	H

970 423 05 12

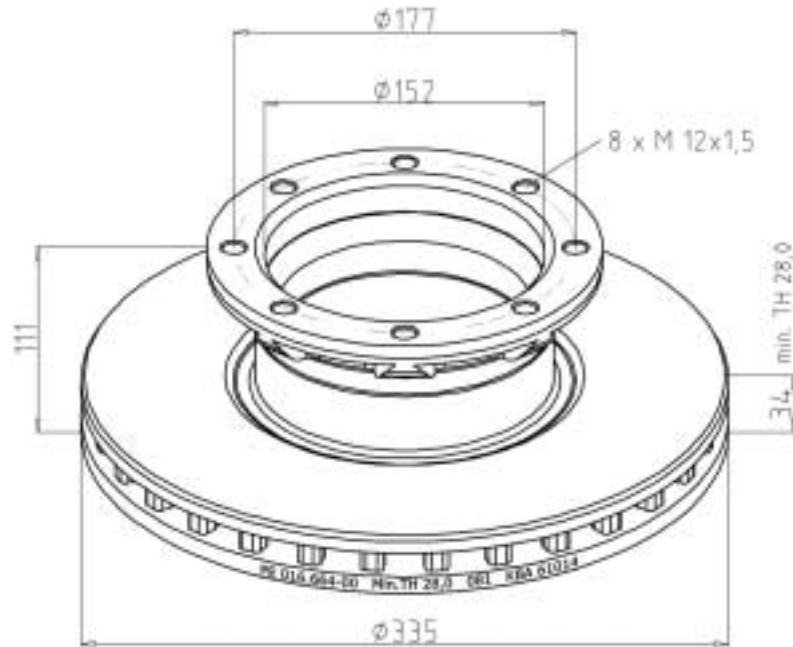

016.664-00

OE - Nr. oe - no. réf. oe.	min. TH	mit KBA - Genehmigung with KBA approval avec Homologation KBA	Gewicht (KG) Weight Poids	Verp. Einheit Packing units Unités d'emb.	(Lagen) (pile) (couche)	V / H front / rear avant / arrière
entspr. / to fit / corresp.	37,0	<b>61014</b>	22,9	30 Stück	(5 à 6)	V

975 421 01 12  
(975 421 00 12)

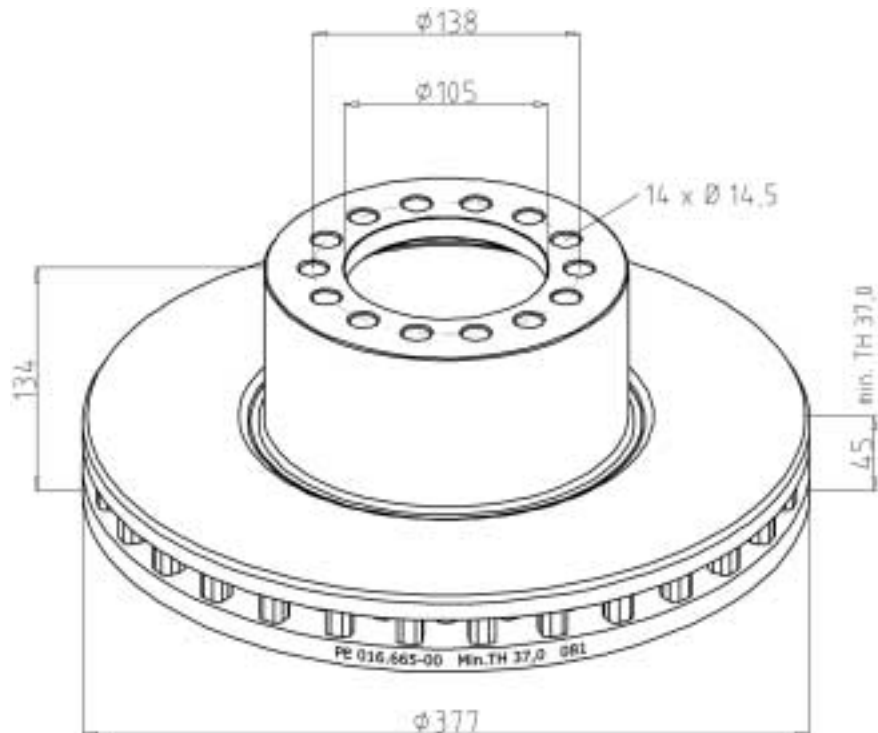

016

016.665-00

*Aufgeführte Original-Ersatzteilenumern dienen nur zu Vergleichszwecken und dürfen in Rechnungen und Lieferscheinen an die Fahrzeugbesitzer nicht erscheinen. OE part nos serve for comparison and reference only. Les numéros d'origine ont seulement pour but la comparaison. Il n'est pas permis de mentionner les numéros d'origine dans les factures adressées aux propriétaires des poids lourds et remorques.*



passend für / to fit / correspondant à Mercedes Benz

min. TH		Gewicht (KG) Weight Poids	Verp. Einheit (Lagen) Packing units (pile) Unités d'emb. (couche)	V / H front / rear avant / arrière	OE - Nr. oe - no. réf. oe
37,0		24,9	35 Stück (5 á 7)	H	entspr. / to fit / corresp.

016.666-00

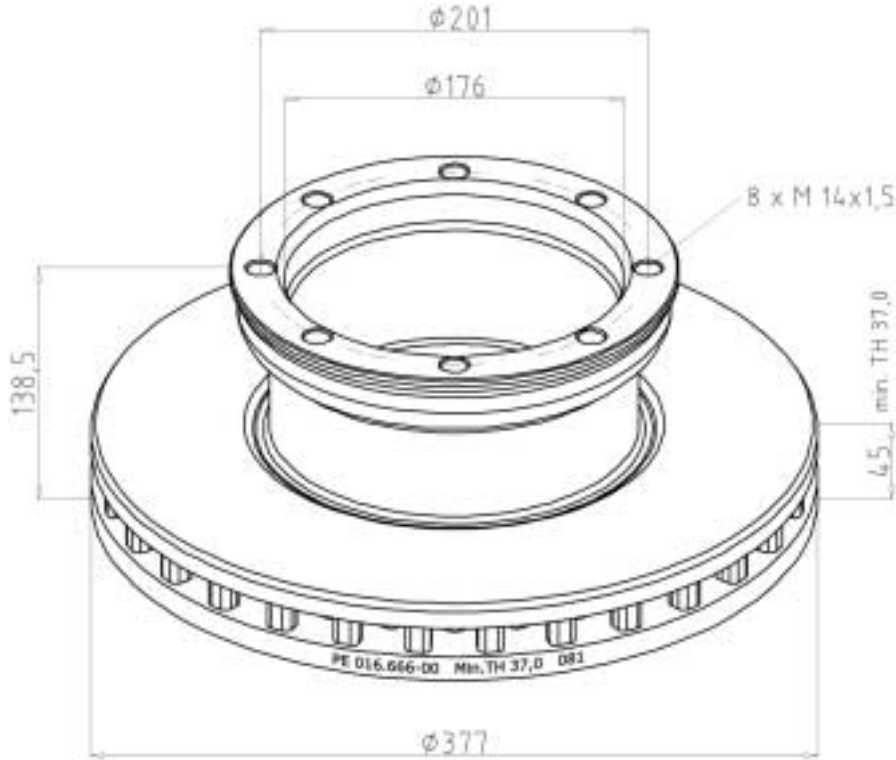

975 423 03 12

min. TH		Gewicht (KG) Weight Poids	Verp. Einheit (Lagen) Packing units (pile) Unités d'emb. (couche)	V / H front / rear avant / arrière	OE - Nr. oe - no. réf. oe
19,0		7,3	84 Stück (7 à 12)	H	entspr. / to fit / corresp.

016.667-00

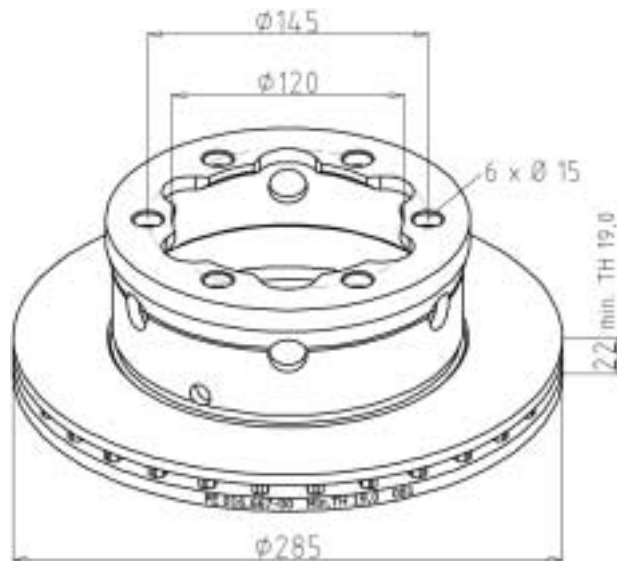

904 423 03 12

Aufgeführte Original-Ersatzteilenumern dienen nur zu Vergleichszwecken und dürfen in Rechnungen und Lieferscheinen an die Fahrzeugbesitzer nicht erscheinen. OE part nos serve for comparison and reference only. Les numéros d'origine ont seulement pour but la comparaison. Il n'est pas permis de mentionner les numéros d'origine dans les factures adressées aux propriétaires des poids lourds et remorques.



passend für / to fit / correspondant à Evobus

 - No.	Typen Types Types	Form Form Forme	V/H	A	B	C	D	min. TH	kg	OE Nr. Oe - no. Réf. oe.
056.104-00	S 208	A ⊙	V	315	35	154,5	6 x Ø18 2 x M10	28,0	21,2	172.24.11.113-02.0 (173.25.20.128-02)
056.100-00	S 110 - 120 - 130 S 140-150 - 200 bis 12/79	A ⊙	V	392	48	120,0	10xM16x1,5	38,0	27,7	8.284.000.034
056.101-00	S 210 / S 228 77-88	A ⊙	V	396	48	119,0	10xM16x1,5	38,0	28,0	179.24.11.113-07
056.102-00	S 210 - 1989	A ⊙	V	406	48	175,0	10xM16x1,5	38,0	30,9	179.24.11.111-31B
056.105-00	Überl. Niederflur-Bus NF3	A ⊙	V	430	45	131,0	10xM16x1,5	37,0	31,1	
056.107-00	Niederflurbus NF3	A ⊙	V	430	45	131,0	10xM16x1,5	37,0	32,0	8.285.589.000
056.106-00	S 210 / S 228 77-88	A ⊙	V	430	45	136,0	10xM16x1,5	37,0	34,0	8.285.543.000 (8.285.472.000) (000 420 01 72)
056.103-00	S215 HDH/S215 NR ab 01/92 S300 NC/S315 HD ab 01/91	A ⊙	V	432	45	135,0	10xM16x1,5	37,0	33,5	8.285.390.000 (627 421 00 12)



passend für / to fit / correspondant à Evobus

min. TH		Gewicht (KG) Weight Poids	Verp. Einheit Packing units Unités d'emb.	(Lagen) (pile) (couche)	V / H front / rear avant / arrière	OE - Nr. oe - no. réf. oe
38,0		27,7	36 Stück	(6 á 6)	V	entspr. / to fit / corresp.

056.100-00

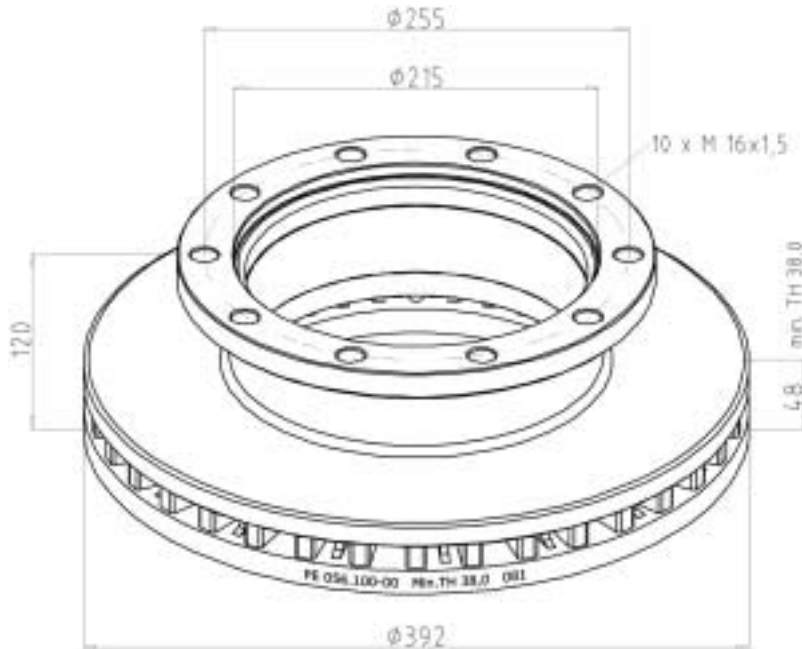

8.284.000.034

min. TH		Gewicht (KG) Weight Poids	Verp. Einheit Packing units Unités d'emb.	(Lagen) (pile) (couche)	V / H front / rear avant / arrière	OE - Nr. oe - no. réf. oe
38,0		28,0	30 Stück	(5 á 6)	V	entspr. / to fit / corresp.

056.101-00

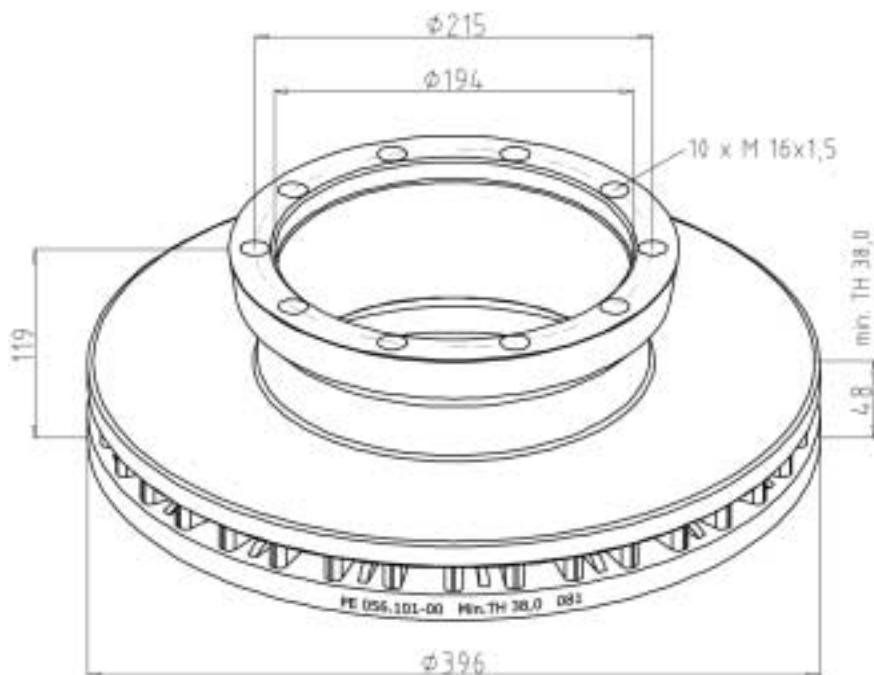

179.24.11.113-07

Aufgeführte Original-Ersatzteilenumern dienen nur zu Vergleichszwecken und dürfen in Rechnungen und Lieferscheinen an die Fahrzeugbesitzer nicht erscheinen. OE part nos serve for comparison and reference only. Les numéros d'origine ont seulement pour but la comparaison. Il n'est pas permis de mentionner les numéros d'origine dans les factures adressées aux propriétaires des poids lourds et remorques.





passend für / to fit / correspondant à Evobus

OE - Nr. oe - no. réf. oe.	min. TH		Gewicht (KG) Weight Poids	Verp. Einheit Packing units Unités d'emb.	(Lagen) (pile) (couche)	V / H front / rear avant / arrière
entspr. / to fit / corresp.	38,0		30,9	24 Stück	(4 à 6)	V

179.24.11.111-31

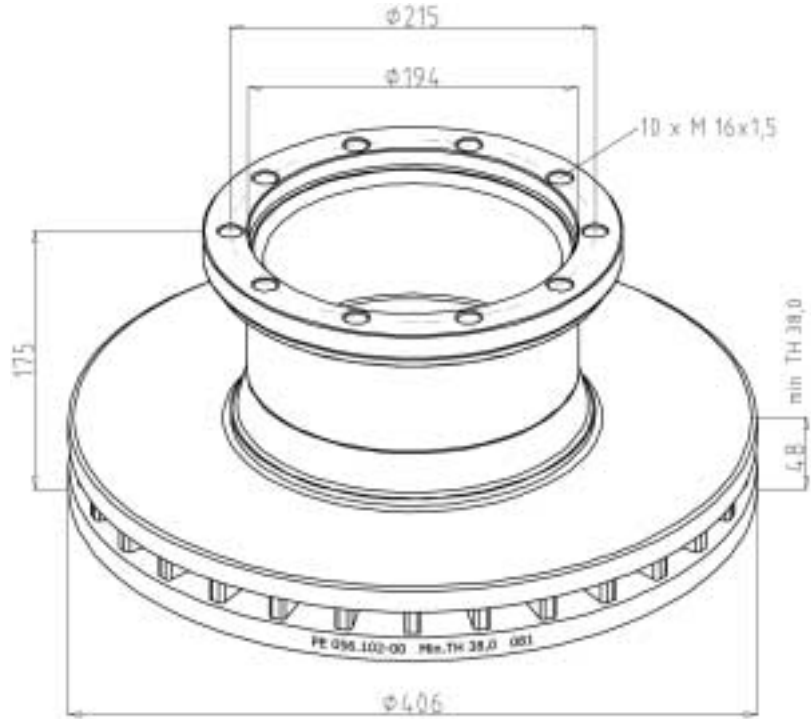

056.102-00

OE - Nr. oe - no. réf. oe.	min. TH	mit KBA - Genehmigung with KBA approval avec Homologation KBA	Gewicht (KG) Weight Poids	Verp. Einheit Packing units Unités d'emb.	(Lagen) (pile) (couche)	V / H front / rear avant / arrière
entspr. / to fit / corresp.	37,0	<b>61014</b>	33,5	30 Stück	(5 à 6)	V

8.285.390.000  
(627 421 00 12)

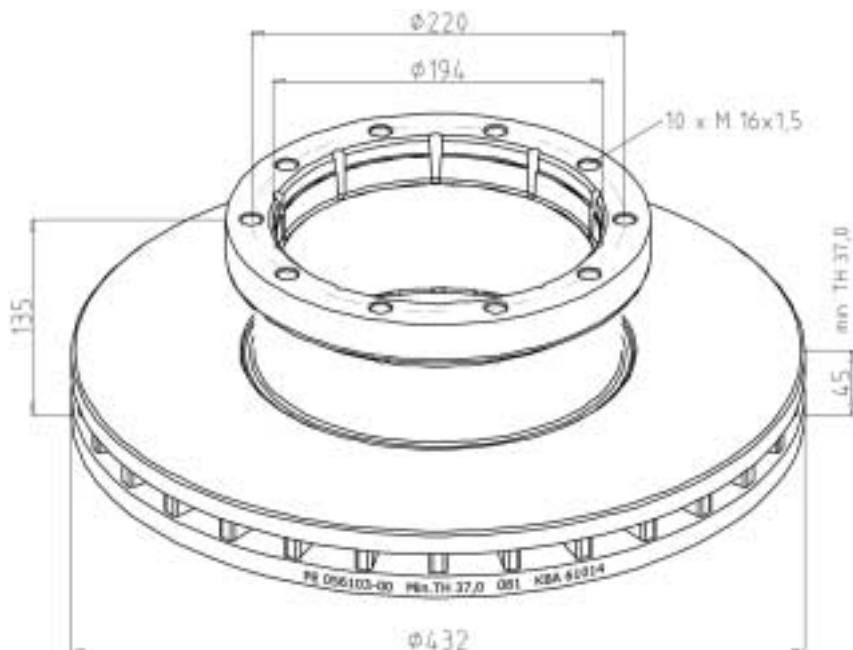

056.103-00

016



passend für / to fit / correspondant à Evobus

min. TH	mit KBA - Genehmigung with KBA approval avec Homologation KBA	Gewicht (KG) Weight Poids	Verp. Einheit (Lagen) Packing units (pile) Unités d'emb. (couche)	V / H front / rear avant / arrière	OE - Nr. oe - no. réf. oe
28,0	<b>61014</b>	21,2	40 Stück (5 á 8)	V	entspr. / to fit / corresp.

056.104-00

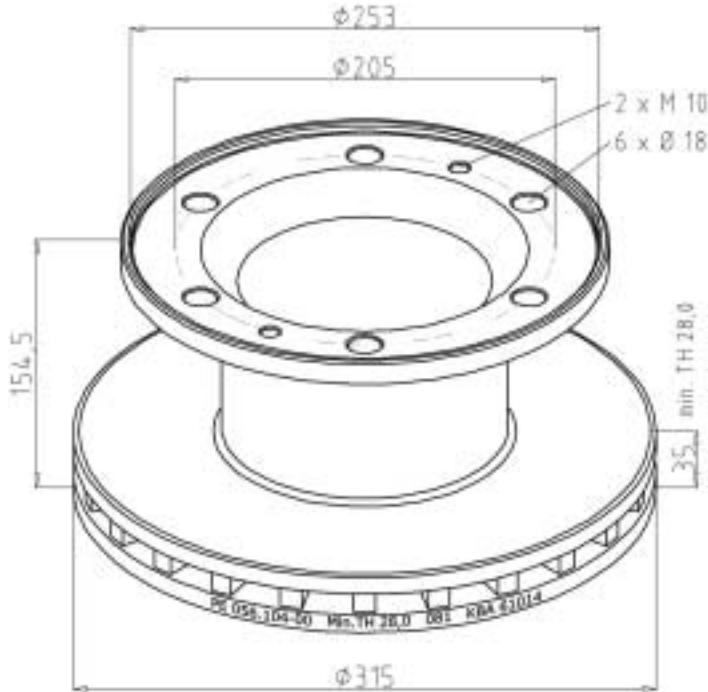

172.24.11.113-02-0  
(173.25.20.128-02)

min. TH	mit KBA - Genehmigung with KBA approval avec Homologation KBA	Gewicht (KG) Weight Poids	Verp. Einheit (Lagen) Packing units (pile) Unités d'emb. (couche)	V / H front / rear avant / arrière	OE - Nr. oe - no. réf. oe
37,0	<b>61014</b>	31,1	30 Stück (5 á 6)	V	entspr. / to fit / corresp.

056.105-00

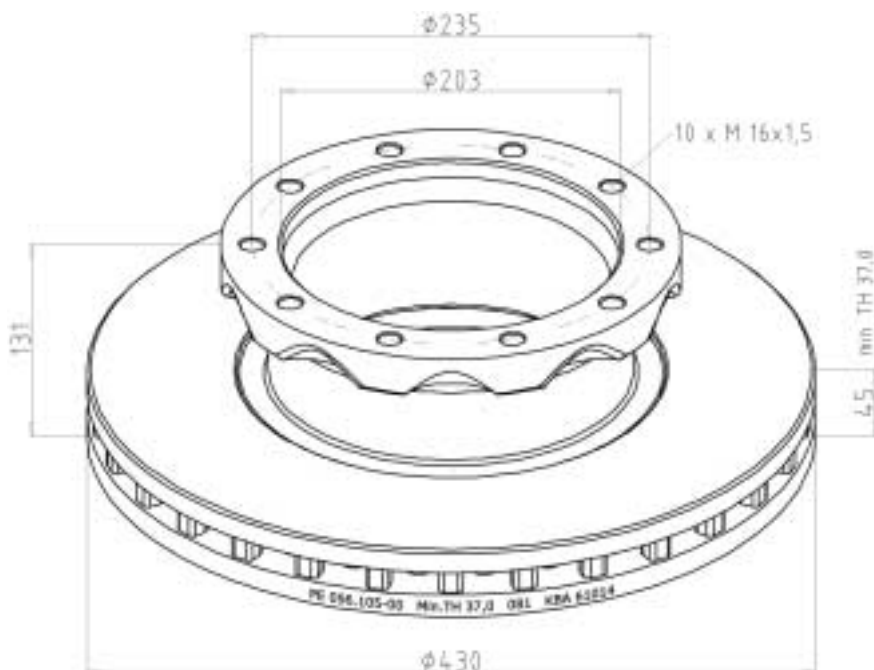

Aufgeführte Original-Ersatzteilenumern dienen nur zu Vergleichszwecken und dürfen in Rechnungen und Lieferscheinen an die Fahrzeugbesitzer nicht erscheinen. OE part nos serve for comparison and reference only. Les numéros d'origine ont seulement pour but la comparaison. Il n'est pas permis de mentionner les numéros d'origine dans les factures adressées aux propriétaires des poids lourds et remorques.

passend für / to fit / correspondant à Evobus

OE - Nr. oe - no. réf. oe.	min. TH	mit KBA - Genehmigung with KBA approval avec Homologation KBA	Gewicht (KG) Weight Poids	Verp. Einheit Packing units Unités d'emb.	(Lagen) (pile) (couche)	V / H front / rear avant / arrière
entspr. / to fit / corresp.	37,0	<b>61014</b>	34,0	30 Stück	(5 à 6)	V

8.285.543.000  
(8.285.472.000)  
(000 420 01 72)

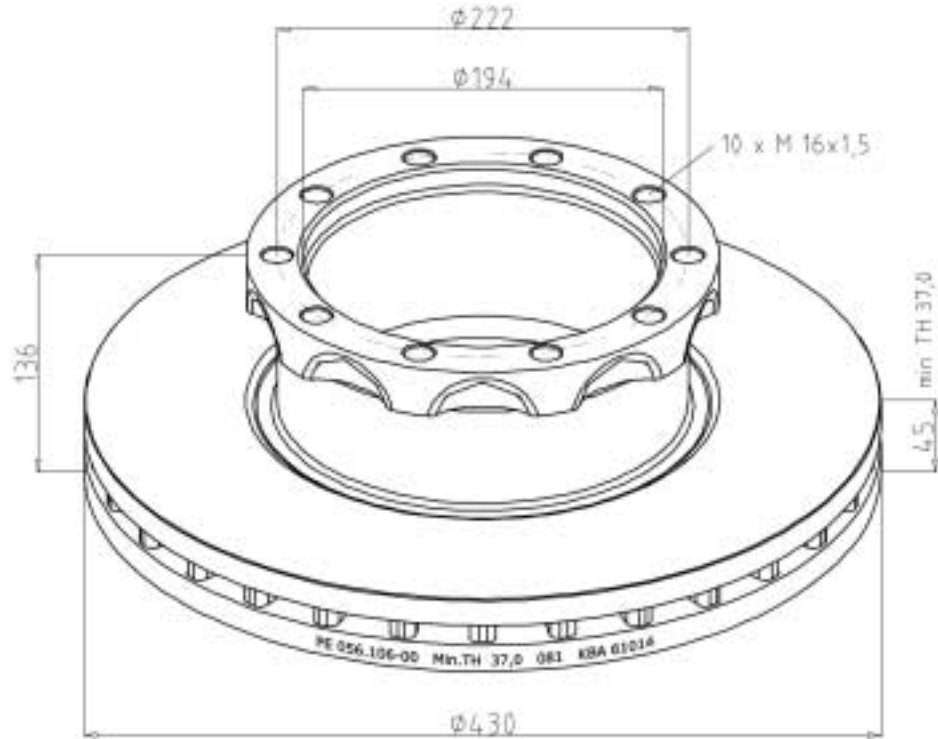

056.106-00

016



# Werbeseite Trommel Katalog



passend für / to fit / correspondant à Mercedes Benz

### Schrauben für Bremsscheibenbefestigung

Screws for brake-disc fastening

Vis pour fixation de disque de frein



Artikelnummer Part Number N° de pièce	Abbildung Illustration Illustration	Abmessung Dimension Dimension	Bemerkung Remarks Remarques	OE Nr. Oe - no. Réf. oe.
016.176-00	1	M14 x 1,5 x 75	Hinterachse / Anzugsdrehmoment 170 Nm Rear axle / Tightening torque 170 Nm Essieu arrière / Couple de serrage 170 Nm	942 990 28 04
010.170-00	2	M14 x 1,5 x 60	Vorderachse / Anzugsdrehmoment 180 Nm Front axle / Tightening torque 180 Nm Essieu avant / Couple de serrage 180 Nm	910105 014019

Bei Austausch der Bremsscheibe müssen o.g. Schrauben mit erneuert werden. (10 Stück pro Bremsscheibe)  
When brake-disc is exchanged the above screws have to be replaced as well. (10 pcs. per brake-disc)  
En échange de la disque de frein les vis mentionnées ci-dessus doivent être renouvelées (10 pcs par disque de frein)

### Scheibenbremsbelag

Disc-brake pads

Plaquette de frein à disque



Artikelnummer Part Number N° de pièce	Abmessung Dimension Dimension	WVA-Nr. WVA-no. WVA-No.
990.090-00	248 x 109	WVA 29108 WVA 29087 WVA 29061
990.092-00	250 x 118	WVA 29115 WVA 29089
990.093-00	210,7 x 92,5	WVA 29095 WVA 29094 WVA 29093

016



passend für / to fit / correspondant à Mercedes Benz

**Bildübersicht Bremsbelagverschleißanzeiger**  
 Caption Brake lining wear indicator  
 Témoin d'usure des garnitures de frein

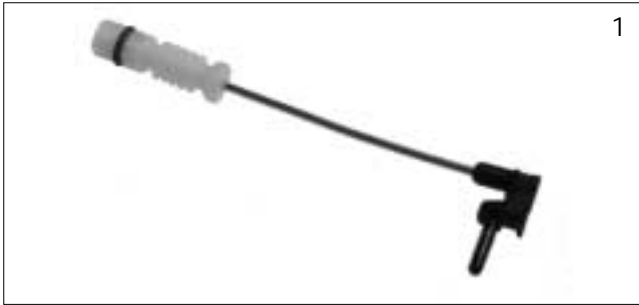

1

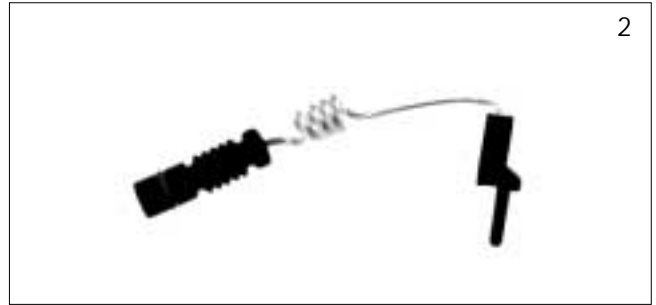

2

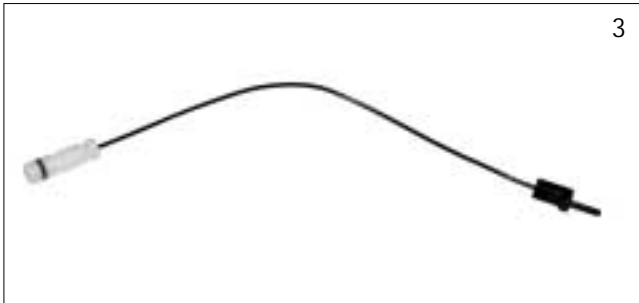

3



4



5



6



7

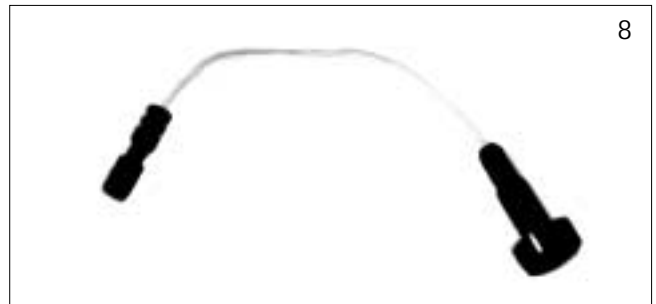

8



9



10

Aufgeführte Original-Ersatzteilenumern dienen nur zu Vergleichszwecken und dürfen in Rechnungen und Lieferscheinen an die Fahrzeugbesitzer nicht erscheinen. OE part nos serve for comparison and reference only. Les numéros d'origine ont seulement pour but la comparaison. Il n'est pas permis de mentionner les numéros d'origine dans les factures adressées aux propriétaires des poids lourds et remorques.

passend für / to fit / correspondant à Mercedes Benz

**Bremsbelagverschleißanzeiger**  
Brake lining wear indicator  
*Témoin d'usure des garnitures de frein*

Artikelnummer Part Number N° de pièce	Abb. Illustr. Illustr.	Länge Length Longueur	passend für WVA-Nr. to fit correspondant	Bemerkung Remarks Remarques	OE Nr. oe - no. Réf. oe.
016.350-00	1	90 mm	20 392 / 20341 / 20 784		123 540 00 17
016.351-00	1	90 mm	20 784		601 540 13 17
016.359-00	1	300 mm	29 581 / 20392		435 542 00 17
016.278-00	2	210 mm	21 592 / 21 576 21 577 / 21 621		901 540 00 17 (901 540 01 17)
016.352-00	3	238 mm	29 835	<i>gerade</i> straight / <i>ligne droite</i>	669 540 05 17
016.355-00	3	199 mm	29 835	<i>gerade</i> straight / <i>ligne droite</i>	669 540 08 17
016.353-00	4	238 mm	29 835	<i>gewunden</i> twisted / <i>tordré</i>	669 540 06 17
016.356-00	4	180 mm	29 835	<i>gewunden</i> twisted / <i>tordré</i>	669 540 09 17
016.354-00	5		29 835	<b>Satz</b> Kit / <i>Jeu</i>	669 540 04 17
016.357-00	5		29 835	<b>Satz</b> Kit / <i>Jeu</i>	669 540 07 17
016.277-00	6	120 mm	17 238 / 17 683 19 486 / 19 487 / 19 488 19 494 / 19 495 / 19 496	<b>Kopf Ø / Head Ø / Tête Ø = 18,7 x 7,7</b>	677 540 07 17
016.274-00	7	120 mm	15 162 / 15 836 / 17 238 / 17 278 17 280 / 17 287 / 17 683 / 17 927 17 928 / 17 929 / 17 949 / 19 078 19 486 / 19 487 / 19 488 / 19 494 19 495 / 19 496 / 19 505 / 19 506 19 844	<b>Kopf Ø / Head Ø / Tête Ø = 16,8 x 9,1</b>	677 540 08 17
016.276-00	8	150 mm	11 019 / 11 582 13 020 / 13 532 15 030 / 15 742	<b>Kopf Ø / Head Ø / Tête Ø = 11,3 x 6,0</b>	601 540 06 17
016.275-00	9	200 mm	15 059 / 15 061 15 062 / 15 869 17 973 / 17 975	<b>Kopf Ø / Head Ø / Tête Ø = 14,3 x 6,5</b>	670 540 00 17
016.358-00	10	155 mm	29 083		356 540 00 17

**Sicherungscheibe / Lock washer / Rondelle d'arrêt**

016.277-10	passend für 016.274-00 / 016.275-00 / 016.276-00 / 016.277-00 to fit 016.274-00 / 016.275-00 / 016.276-00 / 016.277-00 pour 016.274-00 / 016.275-00 / 016.276-00 / 016.277-00	912010 010000
------------	---	---------------





passend für / to fit / correspondant à Mercedes Benz

**Bildübersicht Gestängesteller**  
Caption Slack adjuster  
**Vue d'ensemble des leviers de frein**

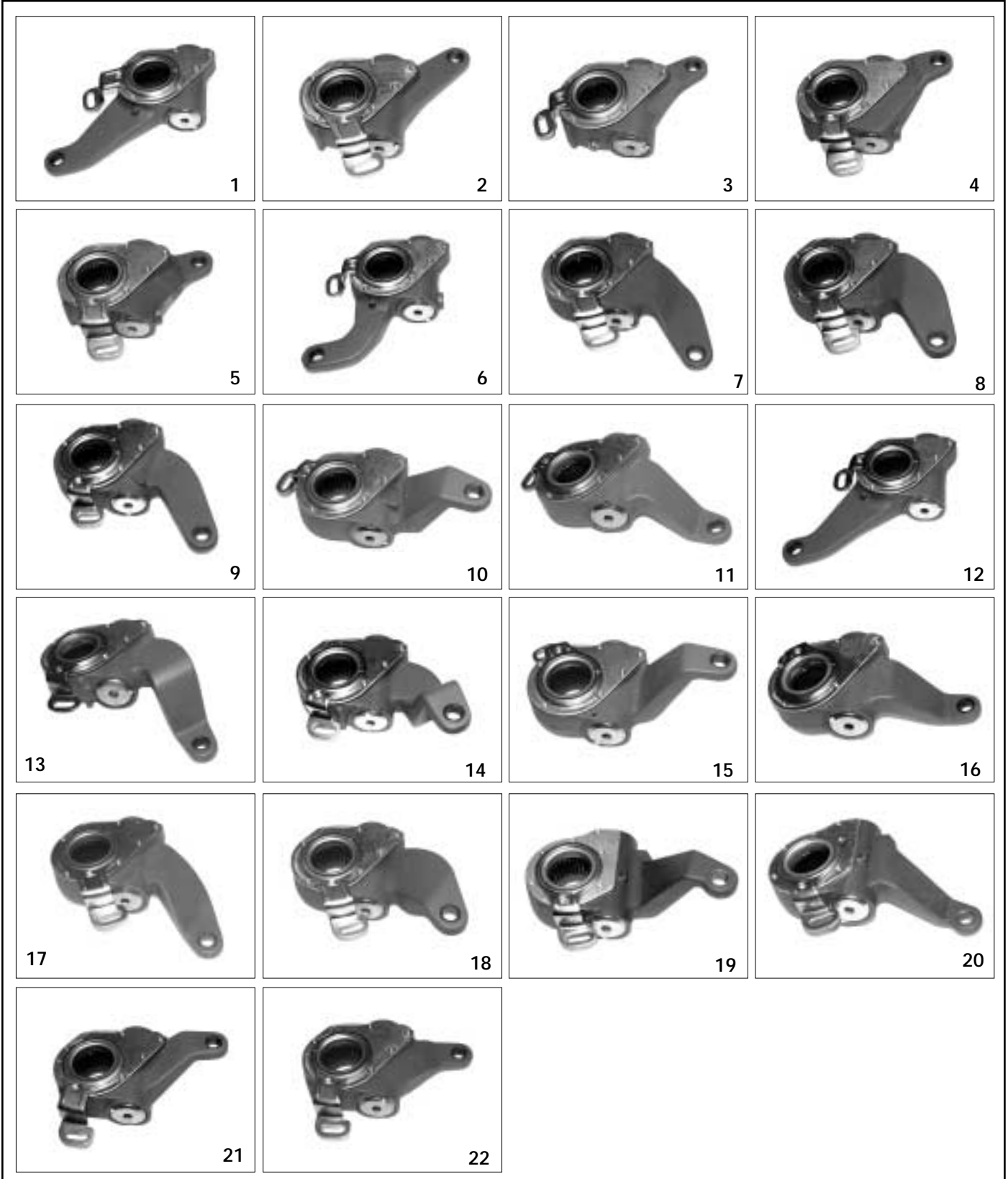

Aufgeführte Original-Ersatzteilenumern dienen nur zu Vergleichszwecken und dürfen in Rechnungen und Lieferscheinen an die Fahrzeugbesitzer nicht erscheinen. OE part nos serve for comparison and reference only. Les numéros d'origine ont seulement pour but la comparaison. Il n'est pas permis de mentionner les numéros d'origine dans les factures adressées aux propriétaires des poids lourds et remorques.





*passend für / to fit / correspondant à* Mercedes Benz

### **Gestängesteller**

Slack adjuster

*Leviers de frein*

<i>Artikelnummer</i> Part Number <i>N° de pièce</i>	<i>Abbildung</i> Illustration <i>Illustration</i>	<i>Bemerkung</i> Remark <i>Remarque</i>	<i>OE Nr.</i> oe - no. <i>Réf. oe.</i>
016.300-00	1	<i>links und rechts</i> left and right / <i>gauche et droite</i>	389 420 07 38
016.301-00	2	<i>links und rechts</i> left and right / <i>gauche et droite</i>	301 420 11 38
016.302-00	3	<i>links und rechts</i> left and right / <i>gauche et droite</i>	305 420 26 38
016.303-00	4	<i>links</i> left / <i>gauche</i>	307 420 01 38
016.304-00	5	<i>rechts</i> right / <i>droite</i>	307 420 02 38
016.305-00	6	<i>links und rechts</i> left and right / <i>gauche et droite</i>	307 420 03 38
016.306-00	7	<i>links</i> left / <i>gauche</i>	346 420 15 38
016.307-00	8	<i>rechts</i> right / <i>droite</i>	346 420 16 38
016.308-00	9	<i>links und rechts</i> left and right / <i>gauche et droite</i>	357 420 05 38
016.309-00	10	<i>links</i> left / <i>gauche</i>	945 420 02 38 (617 420 03 38)
016.310-00	11	<i>rechts</i> rear / <i>droite</i>	945 420 03 38 (617 420 04 38)
016.311-00	12	<i>links und rechts</i> left and right / <i>gauche et droite</i>	617 420 02 38
016.312-00	13	<i>rechts</i> right / <i>droite</i>	623 420 07 38
016.313-00	14	<i>links</i> left / <i>gauche</i>	623 420 06 38
016.314-00	15	<i>links</i> left / <i>gauche</i>	387 420 00 38
016.315-00	16	<i>rechts</i> right / <i>droite</i>	387 420 01 38
016.316-00	17	<i>links</i> left / <i>gauche</i>	945 420 00 38 (652 420 00 38)
016.317-00	18	<i>rechts</i> right / <i>droite</i>	945 420 01 38 (652 420 01 38)
016.318-00	19	<i>links</i> left / <i>gauche</i>	619 420 06 38
016.319-00	20	<i>rechts</i> right / <i>droite</i>	619 420 07 38
016.320-00	21	<i>links</i> left / <i>gauche</i>	357 420 11 38
016.321-00	22	<i>rechts</i> right / <i>droite</i>	357 420 12 38

Aufgeführte Original-Ersatzteilenumern dienen nur zu Vergleichszwecken und dürfen in Rechnungen und Lieferscheinen an die Fahrzeugbesitzer nicht erscheinen. OE part nos serve for comparison and reference only. *Les numéros d'origine ont seulement pour but la comparaison. Il n'est pas permis de mentionner les numéros d'origine dans les factures adressées aux propriétaires des poids lourds et remorques.*



passend für / to fit / correspondant à Mercedes Benz

**Befestigungssatz Gestängesteller**  
Fixing kit for slack adjuster  
**Accessoires de fixation pour leviers de frein**



**Artikelnummer**  
Part Number  
**N° de pièce**

**016.330-00**

**OE Nr.**  
OE - no.  
**Réf. oe.**

**000 420 00 92**

**Gestängesteller (Verzahnung A38x34 / DIN 5482)**  
Slack adjuster (Spline A38x34 / DIN 5482)  
**Levier de frein (Denture A38x34 / DIN 5482)**

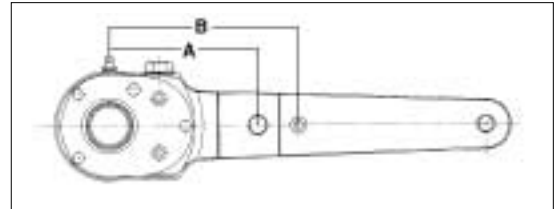

**Artikelnummer**  
Part Number  
**N° de pièce**

**016.125-00**

**Abmessung**  
Dimension  
**Dimension**

**A = 122 - 14,0 Ø**  
**B = 155 - 8,0 Ø**

**Länge**  
Length  
**Longueur**

**330 mm**

**Bemerkung**  
Remark  
**Remarque**

**links**  
left  
**gauche**

**OE Nr.**  
Oe - no.  
**Réf. oe.**

**343 420 07 38**

**016.126-00**

**A = 122 - 14,0 Ø**  
**B = 155 - 8,0 Ø**

**330 mm**

**rechts**  
right  
**droite**

**343 420 08 38**

**016.127-00**

**A = 122 - 14,0 Ø**  
**B = 155 - 8,0 Ø**

**330 mm**

**gerade**  
straight  
**ligne droite**

**343 420 04 38**

**Gestängesteller (Verzahnung A38x34 / DIN 5482)**  
Slack adjuster (Spline A38x34 / DIN 5482)  
**Levier de frein (Denture A38x34 / DIN 5482)**

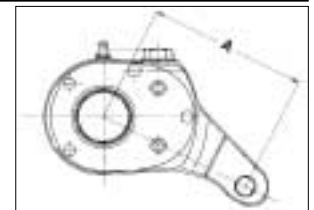

**Artikelnummer**  
Part Number  
**N° de pièce**

**016.129-00**

**Abmessung**  
Dimension  
**Dimension**

**A = 120 - 14,0 Ø**

**Länge**  
Length  
**Longueur**

**136 mm**

**Bemerkung**  
Remark  
**Remarque**

**gebogen**  
bent  
**coudé**

**OE Nr.**  
Oe - no.  
**Réf. oe.**

**335 420 03 38**

**016.130-00**

**A = 130 - 14,0 Ø**

**146 mm**

**gebogen**  
bent  
**coudé**

**305 420 00 38**

passend für / to fit / correspondant à Mercedes Benz

**Gestängesteller (Verzahnung N42x1,5 / DIN 5480)**

Slack adjuster (Spline N42x1,5 / DIN 5480)

Levier de frein (Denture N42x1,5 / DIN 5480)

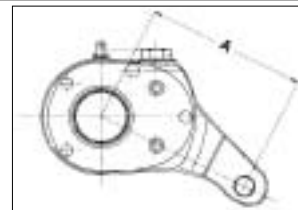

Artikelnummer Part Number N° de pièce	Abmessung Dimension Dimension	Länge Length Longueur	Bemerkung Remarks Remarques	OE Nr. Oe - no. Réf. oe.
016.131-00	A = 110 - 14,0 Ø	146 mm	gerade straight ligne droite	363 420 00 38
016.124-00	A = 145 - 14,0 Ø	161 mm	gerade straight ligne droite	000 420 04 38

**Gestängesteller (Verzahnung N42x1,5 / DIN 5480)**

Slack adjuster (Spline N42x1,5 / DIN 5480)

Levier de frein (Denture N42x1,5 / DIN 5480)

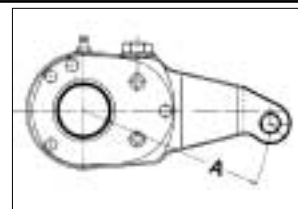

Artikelnummer Part Number N° de pièce	Abmessung Dimension Dimension	Länge Length Longueur	Bemerkung Remark Remarque	OE Nr. Oe - no. Réf. oe.
016.132-00	A = 145 - 14,0 Ø	161 mm	rechts - links gekröpft right - left dropped droite - gauche coudé	346 420 18 38
016.133-00	A = 145 - 14,0 Ø	161 mm	links - rechts gekröpft left - right dropped gauche - droite coudé	346 420 17 38

016



passend für / to fit / correspondant à Mercedes Benz

**Befestigungssatz Gestängesteller**  
Fixing kit for slack adjuster  
**Accessoires de fixation pour leviers de frein**

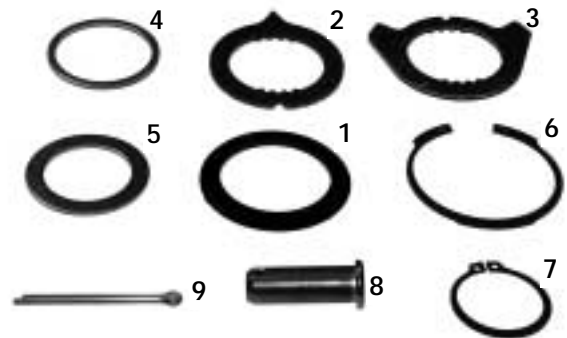

Artikelnummer Part Number N° de pièce	Abbildung Illustration Illustration	Bezeichnung Description Description	Abmessung Dimension Dimension	Bemerkung Remark Remarque	OE Nr. OE - no. Réf. oe.
<b>016.331-00</b>	1 - 9	<b>Rep. - Satz</b> Repair kit <b>Jeu de réparation</b>	<b>bestehend aus</b> consisting of: <b>se composant de:</b>		
016.153-00	1	<b>Stufenscheibe</b> (1) Washer <b>Rondelle</b>	44,5 x 58 / 61 x 3,5	<b>Kunststoff</b> Plastic <b>Plastique</b>	346 423 07 52
016.158-00	2	<b>Anschlagscheibe</b> (1) Thrust washer / <b>Rondelle de butée</b>			346 423 01 57
016.157-00	3	<b>Anschlagscheibe</b> (1) Thrust washer / <b>Rondelle de butée</b>			346 423 00 57
016.159-00	4	<b>Abstandscheibe</b> (2) Distance washer / <b>Rondelle entretoise</b>	42,5 x 50 x 1,5		346 421 05 52
016.159-10	4	<b>Abstandscheibe</b> (1) Distance washer / <b>Rondelle entretoise</b>	42,5 x 50 x 0,5		346 421 09 52
016.160-00	4	<b>Abstandscheibe</b> (1) Distance washer / <b>Rondelle entretoise</b>	42,5 x 50 x 2,0		346 421 06 52
016.161-00	4	<b>Abstandscheibe</b> (1) Distance washer / <b>Rondelle entretoise</b>	42,5 x 50 x 2,5		346 421 07 52
016.162-00	5	<b>Abstandscheibe</b> (1) Distance washer / <b>Rondelle entretoise</b>	35,0 x 50 x 1,0		346 421 08 52
016.163-00	5	<b>Abstandscheibe</b> (1) Distance washer / <b>Rondelle entretoise</b>	35,0 x 50 x 2,0		346 421 10 52
016.156-00	6	<b>Sicherungsring</b> (2) Lock ring / <b>Bague d'arret</b>	IV 62		307 994 00 35
016.164-00	7	<b>Sicherungsring</b> (1) Lock ring / <b>Bague d'arret</b>	34	<b>DIN 471</b>	000471 034000
070.669-00	8	<b>Splintbolzen</b> (1) Clevis pin / <b>Goupille fendue</b>	14 x 40	<b>DIN 1434</b>	
011.107-00	9	<b>Splint</b> (1) Split pin / <b>Goupille fendue</b>	4 x 50	<b>DIN 94</b>	000094 004009

Aufgeführte Original-Ersatzteilenumern dienen nur zu Vergleichszwecken und dürfen in Rechnungen und Lieferscheinen an die Fahrzeugbesitzer nicht erscheinen. OE part nos serve for comparison and reference only. Les numéros d'origine ont seulement pour but la comparaison. Il n'est pas permis de mentionner les numéros d'origine dans les factures adressées aux propriétaires des poids lourds et remorques.



passend für / to fit / correspondant à Mercedes Benz

**Bremsbacken, Stahl**  
Brake shoes, steel  
*Machoières de frein, acier*



Artikelnummer Part Number N° de pièce	Abmessung Dimension Dimension	OE Nr. Oe - no. Réf. oe.
016.241-00	140 mm	393 420 06 19
016.239-00	160 mm	393 420 25 19 (393 420 07 19)
016.262-00	180 mm	620 420 02 19 (620 420 00 19)

**Bremsbacken, Guß**  
Brake shoes, cast  
*Machoières de frein, coulée*



Artikelnummer Part Number N° de pièce	Abmessung Dimension Dimension	Bemerkung Remark Remarque	OE Nr. Oe - no. Réf. oe.
016.240-00	180 mm		389 420 61 19
016.259-00	200 mm	Bus - Nietlochbohrungen 18 à 8 mm Bus - Rivet holes 18 à 8 mm Bus - Trous de rivet 18 à 8 mm	305 420 07 19
016.265-00	220 mm	NKW - Nietlochbohrungen 16 à 8 mm Truck - Rivet holes 16 à 8 mm Camion - Trous de rivet 16 à 8 mm	624 420 00 19

**Bremsbacken, Guß**  
Brake shoes, cast  
*Machoières de frein, coulée*



Artikelnummer Part Number N° de pièce	Abmessung Dimension Dimension	OE Nr. Oe - no. Réf. oe.
016.243-00	140 mm	335 420 01 19
016.242-00	170 mm	335 420 00 19



*passend für / to fit / correspondant à* Mercedes Benz

**ABS - Polrad**  
Exciter ring  
**Roue dentée ABS**



<i>Artikelnummer</i> Part Number <i>N° de pièce</i>	<i>Abmessung</i> Dimension <i>Dimension</i>	<i>OE Nr.</i> Oe - no. <i>Réf. oe.</i>
<b>016.191-00</b>	<b>149 x 176 / 195,0 x 16,5</b>	<b>942 356 03 15</b>
<b>016.192-00</b>	<b>160 x 164 / 188,5 x 12,0</b>	<b>942 334 01 15</b> (942 334 00 15)

**Anlaufringe**  
Thrust rings  
**Anneaux**



<i>Artikelnummer</i> Part Number <i>N° de pièce</i>	<i>Abmessung</i> Dimension <i>Dimension</i>	<i>Bemerkung</i> Remark <i>Remarque</i>	<i>OE Nr.</i> Oe - no. <i>Réf. oe.</i>
<b>016.267-00</b>	<b>110 x 145 x 32</b>	<b>10 to AP Achse / AP Axle / Essieu AP</b>	<b>355 356 12 15</b> (355 356 09 15)
<b>016.266-00</b>	<b>115 x 145 x 32</b>	<b>13 to AP Achse / AP Axle / Essieu AP</b>	<b>346 356 14 15</b> (346 356 03 15)
<b>016.190-00</b>	<b>119 x 145 x 26</b>	<b>Hypoid Achse / Hypoid axle / pont hypoide</b>	<b>946 356 00 15</b>

**Wellendichtringe**  
Oil seals  
**Joints d'arbre**



<i>Artikelnummer</i> Part Number <i>N° de pièce</i>	<i>Abmessung</i> Dimension <i>Dimension</i>	<i>OE Nr.</i> Oe - no. <i>Réf. oe.</i>
<b>011.498-00</b>	<b>70 x 81,5 x 6</b>	<b>002 997 65 47</b> (002 997 88 47)
<b>011.499-00</b>	<b>86 x 105 x 5/6</b>	<b>021 997 89 47</b> (012 997 08 46)
<b>011.497-00</b>	<b>120 x 150 x 12/15</b>	<b>019 997 48 47</b> (019 997 49 47)
<b>011.099-00</b>	<b>145 x 175 x 17</b>	<b>020 997 39 47</b>

*Aufgeführte Original-Ersatzteilenumern dienen nur zu Vergleichszwecken und dürfen in Rechnungen und Lieferscheinen an die Fahrzeugbesitzer nicht erscheinen. OE part nos serve for comparison and reference only. Les numéros d'origine ont seulement pour but la comparaison. Il n'est pas permis de mentionner les numéros d'origine dans les factures adressées aux propriétaires des poids lourds et remorques.*



passend für / to fit / correspondant à Mercedes Benz

**Bremsbeläge / KBA 60873**  
 Brake linings / KBA 60873  
 Garnitures de frein / KBA 60873



Artikelnummer Part Number N° de pièce	WVA-Nr. WVA-No. WVA-No.	Stärke Thickness Epaisseur	Rep.Stufe Repair Step Cote	Menge Pieces Pièces	Bremsen Ø Brake Ø Frein Ø
086.100-00	19494	17,00	N	8	Ø410 x 160
086.100-10	19494	18,30	1	8	
086.100-20	19494	19,10	2	8	
086.101-00	19495	17,00	N	8	Ø410 x 180
086.101-10	19495	18,30	1	8	
086.101-20	19495	19,10	2	8	
086.102-00	19496	17,00	N	8	Ø410 x 220
086.102-10	19496	18,30	1	8	
086.102-20	19496	19,10	2	8	

mit Bohrung für Verschleißanzeige / with holes for wear indicator / avec trou pour témoin d'usure

**Bremsbeläge**  
 Brake linings  
 Garnitures de frein



Artikelnummer Part Number N° de pièce	WVA-Nr. WVA-No. WVA-No.	Stärke Thickness Epaisseur	Rep.Stufe Repair Step Cote	Menge Pieces Pièces	Bremsen Ø Brake Ø Frein Ø
086.165-00	15030	8,00	N	je 2	Ø270 x 79
086.165-10	15030	9,00	1	je 2	
086.165-20	15030	10,0	2	je 2	
086.153-00	15349	9,00	N	je 2	Ø300 x 70
086.153-10	15349	10,00	1	je 2	
086.153-20	15349	11,00	2	je 2	
086.152-00	15580	10,20	N	je 2	Ø300 x 98
086.152-10	15580	11,20	1	je 2	
086.152-20	15580	12,20	2	je 2	
086.154-00	17409	10,50	N	4	Ø300 x 135
086.154-10	17409	11,50	1	4	
086.154-20	17409	12,50	2	4	
086.134-00	19579	18,00	N	je 4	Ø410 x 163
086.134-10	19579	19,00	1	je 4	
086.134-20	19579	20,00	2	je 4	
086.135-00	19581	18,00	N	je 4	Ø410 x 223
086.135-10	19581	19,00	1	je 4	
086.135-20	19581	20,00	2	je 4	
086.157-00	19706	18,00	N	je 4	Ø410 x 163
086.157-10	19706	19,00	1	je 4	
086.157-20	19706	20,00	2	je 4	
086.158-00	19707	18,00	N	je 4	Ø410 x 222
086.158-10	19707	19,00	1	je 4	
086.158-20	19707	20,00	2	je 4	

Aufgeführte Original-Ersatzteilenumern dienen nur zu Vergleichszwecken und dürfen in Rechnungen und Lieferscheinen an die Fahrzeugbesitzer nicht erscheinen. OE part nos serve for comparison and reference only. Les numéros d'origine ont seulement pour but la comparaison. Il n'est pas permis de mentionner les numéros d'origine dans les factures adressées aux propriétaires des poids lourds et remorques.



passend für / to fit / correspondant à Mercedes Benz

### Stufenrohrnieten

Rivet

Rivet

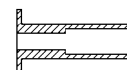

Artikelnummer Part Number N° de pièce	Abmessung Dimension Dimension	Bemerkung Remark Remarque	OE Nr. Oe - no. Réf. oe.
016.252-00	8 x 15	<b>Stahl</b> Steel <b>Acier</b>	307 990 01 97
016.253-00	8 x 18	<b>Stahl</b> Steel <b>Acier</b>	307 990 02 97
016.254-00	8 x 20	<b>Stahl</b> Steel <b>Acier</b>	

### Membranen

Diaphragms

Diaphragmes

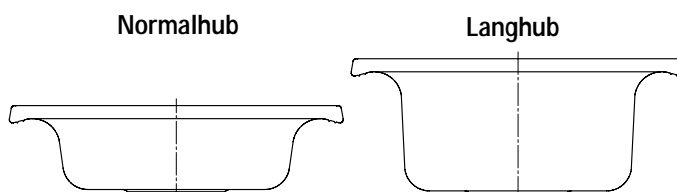

Artikelnummer Part Number N° de pièce	Typ Type Type	Bemerkung Remark Remarque	OE Nr. Oe - no. Réf. oe.
016.244-00	16"	<b>Normalhub</b> / normal stroke / <b>course normale</b>	000 421 29 86
016.245-00	20"	<b>Normalhub</b> / normal stroke / <b>course normale</b>	000 431 07 28
016.246-00	24"	<b>Normalhub</b> / normal stroke / <b>course normale</b>	000 421 20 86
016.247-00	30"	<b>Normalhub</b> / normal stroke / <b>course normale</b>	000 423 12 86
016.248-00	16"	<b>Langhub</b> / long stroke / <b>course longue</b>	000 431 20 28
016.249-00	20"	<b>Langhub</b> / long stroke / <b>course longue</b>	000 421 42 86
016.250-00	24"	<b>Langhub</b> / long stroke / <b>course longue</b>	000 423 34 86
016.251-00	30"	<b>Langhub</b> / long stroke / <b>course longue</b>	



*passend für / to fit / correspondant à* Mercedes Benz

**Membranzylinder mit Befestigungsteilen ohne Gabelgelenk**  
Diaphragm brake cylinders with fastening parts without yoke  
*Cylindres à diaphragme avec acc. de fixation sans chape*

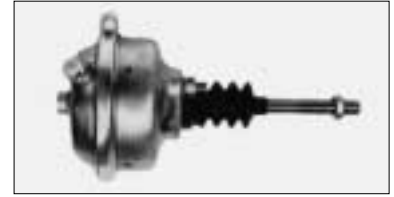

Artikelnummer Part Number N° de pièce	Typ Type	Bemerkung Remark Remarque
<b>076.400-00</b>	16"	<i>Langhub / long stroke / course longue</i>
<b>076.400-10</b>	16"	<i>mit Gabelgelenk / with yoke / avec chape</i>
<b>076.401-00</b>	20"	<i>Langhub / long stroke / course longue</i>
<b>076.401-10</b>	20"	<i>mit Gabelgelenk / with yoke / avec chape</i>
<b>076.402-00</b>	24"	<i>Langhub / long stroke / course longue</i>
<b>076.402-10</b>	24"	<i>mit Gabelgelenk / with yoke / avec chape</i>
<b>076.403-00</b>	30"	<i>Langhub / long stroke / course longue</i>
<b>076.403-10</b>	30"	<i>mit Gabelgelenk / with yoke / avec chape</i>

**Federspeicherzylinder**  
Spring-loaded cylinder  
*Cylindres à ressort*



Artikelnummer Part Number N° de pièce	Bemerkung Remark Remarque	Luftanschluss Air intake Prise d'air	Abbildung Illustration Illustration
<b>076.432-00</b>	24 / 30"	M16 x 1,5	1
<b>076.433-00</b>	30 / 30"	3/8" - 18 NPTF	1
<b>076.434-00</b>	36 / 30"	M16 x 1,5	2

**Absperrhahn**  
Shut-off valve  
*Valve d'arrêt*



Artikelnummer Part Number N° de pièce	Abmessung Dimension Dimension	Bemerkung Remark Remarque	OE Nr. Oe - no. Réf. oe.
<b>016.136-00</b>	M22 x 1,5	<i>180° drehbar / off-on-off / articulé</i>	000 429 14 31

Aufgeführte Original-Ersatzteilenumern dienen nur zu Vergleichszwecken und dürfen in Rechnungen und Lieferscheinen an die Fahrzeugbesitzer nicht erscheinen. OE part nos serve for comparison and reference only. *Les numéros d'origine ont seulement pour but la comparaison. Il n'est pas permis de mentionner les numéros d'origine dans les factures adressées aux propriétaires des poids lourds et remorques.*



*passend für / to fit / correspondant à Mercedes Benz*

**Kupplungsköpfe**  
Palm couplings  
*Têtes d'accouplement*

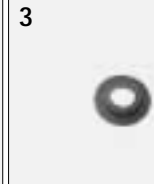

<i>Artikelnummer</i> Part Number <i>N° de pièce</i>	<i>Abmessung</i> Dimension <i>Dimension</i>	<i>Bemerkung</i> Remark <i>Remarque</i>	<i>Abbildung</i> Illustration <i>Illustration</i>	<i>OE Nr.</i> Oe - no. <i>Réf. oe.</i>
<b>076.912-00</b>	M22 x 1,5	<i>rot / red / rouge</i>	1	<b>000 429 34 30</b>
<b>076.913-00</b>	M16 x 1,5	<i>rot / red / rouge</i>	1	<b>000 429 77 30</b>
<b>076.910-00</b>	M22 x 1,5	<i>gelb / yellow / jaune</i>	1	
<b>076.911-00</b>	M16 x 1,5	<i>gelb / yellow / jaune</i>	1	<b>000 429 79 30</b>
<b>076.914-00</b>	M22 x 1,5	<i>schwarz / black / noir</i>	1	
<b>076.915-00</b>	M16 x 1,5	<i>schwarz / black / noir</i>	1	
<b>076.916-00</b>	M22 x 1,5	<i>ohne Deckel</i> without cover / <i>sans couvercle</i>	2	<b>000 429 47 30</b>
<b>076.929-00</b>	M16 x 1,5	<i>ohne Deckel</i> without cover / <i>sans couvercle</i>	2	
<b>076.928-00</b>	17 x 41 x 9	<i>Dichtring - Gummi</i> Seal ring - rubber / <i>Joint - caoutchouc</i>	3	

**Kupplungsköpfe - Automatik**  
Palm couplings - Automatic  
*Têtes d'accouplement - Automatique*



<i>Artikelnummer</i> Part Number <i>N° de pièce</i>	<i>Abmessung</i> Dimension <i>Dimension</i>	<i>Bemerkung</i> Remark <i>Remarque</i>	<i>Abbildung</i> Illustration <i>Illustration</i>	<i>OE Nr.</i> Oe - no. <i>Réf. oe.</i>
<b>mit einem Anschluß - Single fitting - Raccordement simple</b>				
<b>076.920-10</b>	M22 x 1,5	<i>rot / red / rouge</i>	1	<b>000 429 35 30</b>
<b>076.922-10</b>	M16 x 1,5	<i>rot / red / rouge</i>	1	<b>000 429 80 30</b> (000 429 39 30)
<b>076.919-10</b>	M22 x 1,5	<i>gelb / yellow / jaune</i>	1	<b>000 429 36 30</b>
<b>076.921-10</b>	M16 x 1,5	<i>gelb / yellow / jaune</i>	1	<b>000 429 81 30</b> (000 429 40 30)

**mit zwei Anschlüssen - Double fittings - Raccordement double**

<b>076.923-00</b>	M16 x 1,5	<i>rot / red / rouge</i>	2	<b>000 429 78 30</b>
-------------------	-----------	--------------------------	---	----------------------

*Aufgeführte Original-Ersatzteilenumern dienen nur zu Vergleichszwecken und dürfen in Rechnungen und Lieferscheinen an die Fahrzeugbesitzer nicht erscheinen. OE part nos serve for comparison and reference only. Les numéros d'origine ont seulement pour but la comparaison. Il n'est pas permis de mentionner les numéros d'origine dans les factures adressées aux propriétaires des poids lourds et remorques.*



*passend für / to fit / correspondant à* Mercedes Benz

### Schaltzylinder

Shift cylinders

*Cylindre de commande de vitesse*

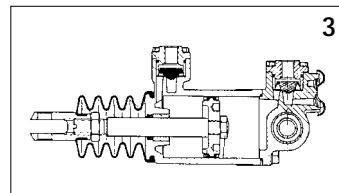
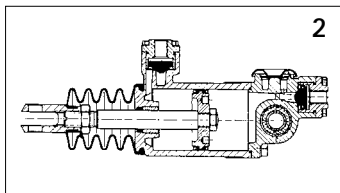
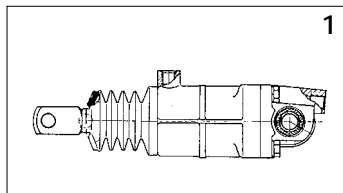

#### Artikelnummer

Part Number

*N° de pièce*

#### Abbildung

Illustration

*Illustration*

#### OE Nr.

Oe - no.

*Réf. oe.*

**076.845-00**

1

**000 260 47 63**

(000 260 33 63)

(000 260 35 63)

**076.846-00**

2

**000 260 46 63**

**076.851-00**

3

**000 260 54 63**

(000 260 41 63)

### Betätigungsventil für Motorbremse

Operating valve for exhaust brake

*Valve de commande pour frein-moteur*



#### Artikelnummer

Part Number

*N° de pièce*

#### Abmessung

Dimension

*Dimension*

#### OE Nr.

Oe - no.

*Réf. oe.*

**016.139-00**

**Kopfhöhe 38 mm**

height of head 38 mm

**hauteur de la tête 38 mm**

**000 434 22 01**

(000 434 31 01)

(000 434 23 01)

016



passend für / to fit / correspondant à Mercedes Benz

**Druckluft- und Arbeitszylinder**  
Air cylinders  
*Cylindres d'air*

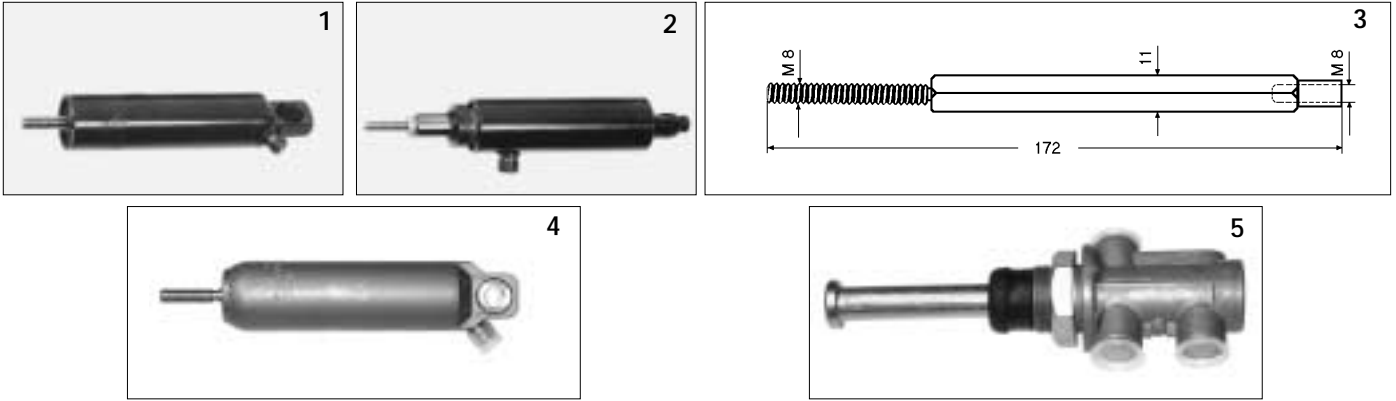

<i>Artikelnummer</i> Part Number <i>N° de pièce</i>	<i>Abb.</i> Illustr <i>Illustr.</i>	<i>Bemerkung</i> Remarks <i>Remarques</i>	<i>OE Nr.</i> Oe - no. <i>Réf. oe.</i>
<b>Gewindestange 8 mm</b> threaded rod 8 mm <b>Barre fileté 8 mm</b>			
<b>016.137-00</b>	1	<b>Hub = 48 mm</b> stroke = 48 mm <b>course = 48 mm</b>	<b>000 430 49 26</b> (000 430 48 26) (000 430 30 26)
<b>Gewindestange 8 mm - mit Kugelpfanne</b> threaded rod 8 mm - with ball joint <b>Barre fileté 8 mm - avec coussinet sphérique</b>			
<b>016.146-00</b>	2	<b>Hub = 32/50 mm</b> stroke = 32/50 mm <b>course = 32/50 mm</b>	<b>000 072 15 12</b> (000 072 18 12) (000 072 01 12)
<b>016.146-10</b>	3	<b>Verbindungsstange</b> Connecting rod <b>Barre de connexion</b>	
<b>016.138-00</b>	4		<b>000 430 50 26</b>
<b>016.174-00</b>	5	<b>Kopfhöhe 95 mm</b> height of head 95 m <b>hauteur de la tête 95 mm</b>	<b>000 434 24 01</b>

Aufgeführte Original-Ersatzteilenumern dienen nur zu Vergleichszwecken und dürfen in Rechnungen und Lieferscheinen an die Fahrzeugbesitzer nicht erscheinen. OE part nos serve for comparison and reference only. Les numéros d'origine ont seulement pour but la comparaison. Il n'est pas permis de mentionner les numéros d'origine dans les factures adressées aux propriétaires des poids lourds et remorques.

passend für / to fit / correspondant à Mercedes Benz

**PE - Airflex**  
PE - Airflex  
**Airflex PE**

**Steckverbindung / Push in fitting / Raccords rapides**

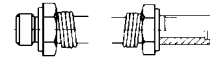

**Rohr PA 12 PHL / Tube PA 12 PHL Tube PA 12 PHL**  
**Abmessung / Dimension / Dimension 12 x 1,5**

Artikelnummer Part number N° de pièce	Windungszahl Number of turns Nombre d'enroul.	Außen Ø Outer diameter Diamètre extérieur	max. Ausziehlänge max. extension Extension max.	Außengewinde Outer thread Filetage extérieur	Außengewinde Outer thread Filetage extérieur	Farbe Colour Couleur	OE Nr. Oe - no. Ref. oe.
<b>016.256-00</b> <b>016.257-00</b> <b>016.238-00</b>	19	115	5300	M16 x 1,5	M18x1,5/34	<i>gelb / yellow / jaune</i> <i>rot / red / rouge</i> <i>schwarz / black / noir</i>	000 429 31 01

**PE - Airflex**  
PE - Airflex  
**Airflex PE**

**Steckverbindung / Push in fitting / Raccords rapides**

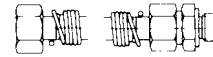

**Rohr PA 12 PHL / Tube PA 12 PHL Tube PA 12 PHL**  
**Abmessung / Dimension / Dimension 12 x 1,5**

Artikelnummer Part number N° de pièce	Windungszahl Number of turns Nombre d'enroul.	Außen Ø Outer diameter Diamètre extérieur	max. Ausziehlänge max. extension Extension max.	Überwurfmutter Union nut Ecrou de raccord	Außengewinde Outer thread Filetage extérieur	Farbe Colour Couleur	OE Nr. Oe - no. Ref. oe.
<b>016.269-00</b> <b>016.270-00</b> <b>016.268-00</b>	19	115	5300	M18 x 1,5	M16 x 1,5	<i>gelb / yellow / jaune</i> <i>rot / red / rouge</i> <i>schwarz / black / noir</i>	000 429 65 01



passend für / to fit / correspondant à Mercedes Benz

**Luftbehälter - Stahl**  
Air tanks - Steel  
**Réservoirs d'air - Acier**

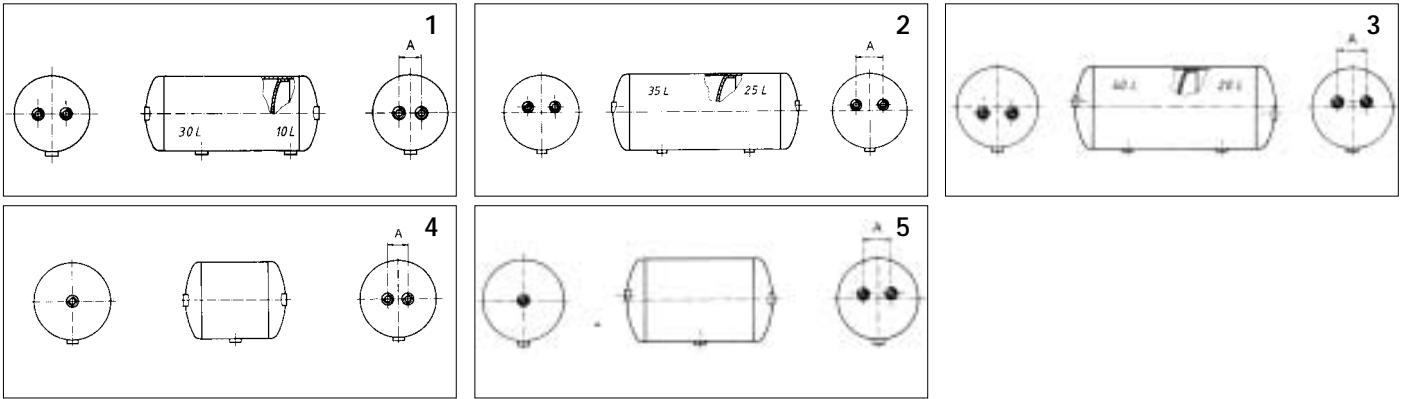

Artikelnummer Part Number N° de pièce	Abbildung Illustration Illustration	Inh./Liter cont./l capacité	Ø	Länge length longueur	A	OE Nr. Oe - no. Réf. oe.
016.230-00	4	10	206	335	120	000 432 31 01
016.223-00	4	20	276	390	120	000 432 65 01
016.231-00	4	20	206	660	120	000 432 20 01
016.229-00	5*	20	246	500	120	000 432 48 01
016.232-00	4	20	246	500	120	000 432 32 01
016.233-00	4	30	246	700	120	000 432 26 01
016.224-00	4	30	276	570	120	000 432 88 01 (001 432 02 01)
016.234-00	4	40	246	915	120	000 432 21 01
016.221-00	5	40	276	745	150	321 430 02 05
016.235-00	4	40	276	745	120	000 432 10 01
016.236-00	4	60	276	1100	120	000 432 17 01
016.237-00	4	85	276	1500	120	000 432 11 01
016.222-00	1	30/10	246	915	120	000 432 53 01
016.219-00	2	35/25	276	1100	150	316 430 03 05
016.218-00	3	40/20	276	1100	150	360 430 32 05

\* Anschluß für Entwässerungsventil seitlich versetzt  
Fittings for drain valve, offset  
Raccordement pour valve de purge, déplacé côte

Aufgeführte Original-Ersatzteilenumern dienen nur zu Vergleichszwecken und dürfen in Rechnungen und Lieferscheinen an die Fahrzeugbesitzer nicht erscheinen. OE part nos serve for comparison and reference only. Les numéros d'origine ont seulement pour but la comparaison. Il n'est pas permis de mentionner les numéros d'origine dans les factures adressées aux propriétaires des poids lourds et remorques.



passend für / to fit / correspondant à Mercedes Benz

### Entwässerungsventil

Drain valve

Valve de purge

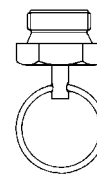

Artikelnummer Part Number N° de pièce	Abmessung Dimension Dimension	Bemerkung Remark Remarque	OE Nr. Oe - no. Réf. oe.
<b>076.249-00</b>	M22 x 1,5	mit Ring with ring avec anneau	<b>000 432 13 07</b> (000 432 21 07) (000 432 24 07)

### Kunststoffrohr - schwarz

Plastic brake tube - black

Tube plastique - noir



DIN 74324 - PA 12 PHL

Artikelnummer Part Number N° de pièce	Abmessung Dimension Dimension	Rollen Coils Rouleaux	OE Nr. Oe - no. Réf. oe.
<b>076.361-25</b>	4 x 1,0	25 m	
<b>076.265-25</b>	6 x 1,0	25 m	<b>010 997 70 82</b> (008 997 60 82)
<b>076.266-25</b>	8 x 1,0	25 m	<b>008 997 90 82</b>
<b>076.266-20</b>	9 x 1,5	25 m	
<b>076.267-25</b>	10 x 1,0	25 m	
<b>076.267-20</b>	11 x 1,5	25 m	<b>008 997 54 82</b>
<b>076.268-25</b>	12 x 1,5	25 m	<b>010 997 59 82</b>
<b>076.287-25</b>	12,5 x 1,25	25 m	DIN 73378
<b>076.269-25</b>	15 x 1,5	25 m	<b>008 997 90 82</b>
<b>076.269-10</b>	18 x 2,0	25 m	

### Einsteckhülsen

Inserts for air hoses

Manchons

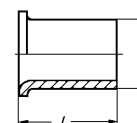

Artikelnummer Part Number N° de pièce	für Rohr for tube pour tube	D	L	OE Nr. Oe - no. Réf. oe.
<b>076.299-00</b>	4,0 x 1,00	2,0	14,0	
<b>076.269-20</b>	6,0 x 1,00	4,0	10,0	<b>000 992 01 05</b>
<b>076.269-30</b>	8,0 x 1,00	6,0	15,0	<b>000 763 00 43</b>
<b>076.269-40</b>	10,0 x 1,00	8,0	15,0	
<b>076.269-50</b>	12,0 x 1,50	9,0	15,0	<b>000 992 15 05</b>
<b>076.299-20</b>	12,5 x 1,25	10,0	18,0	
<b>076.269-60</b>	15,0 x 1,50	12,0	15,0	
<b>076.269-70</b>	18,0 x 2,0	14,0	18,0	

Aufgeführte Original-Ersatzteilenumern dienen nur zu Vergleichszwecken und dürfen in Rechnungen und Lieferscheinen an die Fahrzeugbesitzer nicht erscheinen. OE part nos serve for comparison and reference only. Les numéros d'origine ont seulement pour but la comparaison.

Il n'est pas permis de mentionner les numéros d'origine dans les factures adressées aux propriétaires des poids lourds et remorques.



passend für / to fit / correspondant à Mercedes Benz

**Sortiment Steckverbindungen (230)**  
 Assortment Plug and socket connections (230)  
**Assortiment Accouplements (230)**

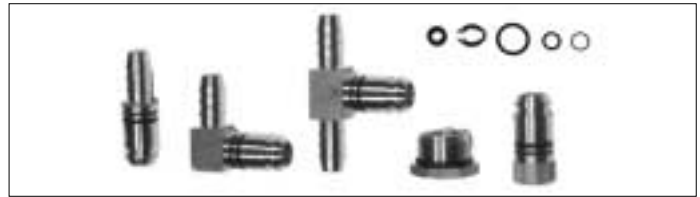

Artikelnummer Part Number N° de pièce	Bezeichnung Description Description	Abmessung Dimension Dimension	Bemerkung Remark Remarque
<b>070.072-00</b>	<b>Sortiment</b> Assortment <b>Assortiment</b>	<b>bestehend aus:</b> consisting of: <b>se composant de:</b>	
070.072-11	<b>Gerader Stecker</b> Straight connector / <i>Connecteur par fiche, ligne droite</i>	(2) 6 x 1,0	<b>NG 8</b>
070.072-12	<b>Gerader Stecker</b> Straight connector / <i>Connecteur par fiche, ligne droite</i>	(2) 9 x 1,5	<b>NG 8</b>
070.072-13	<b>Gerader Stecker</b> Straight connector / <i>Connecteur par fiche, ligne droite</i>	(2) 9 x 1,5	<b>NG 12</b>
070.072-14	<b>Gerader Stecker</b> Straight connector / <i>Connecteur par fiche, ligne droite</i>	(2) 12 x 1,5	<b>NG 12</b>
070.072-15	<b>Gerader Stecker</b> Straight connector / <i>Connecteur par fiche, ligne droite</i>	(1) 16 x 2,0	<b>NG 12</b>
070.072-16	<b>T - Stecker</b> T - connector / <i>T-Connecteur</i>	(1) 12 x 1,5	<b>NG 12</b>
070.072-17	<b>Winkelstecker</b> Right-angle connector / <i>Connecteur angulaire</i>	(1) 6 x 1,0	<b>NG 8</b>
070.072-18	<b>Winkelstecker</b> Right-angle connector / <i>Connecteur angulaire</i>	(2) 9 x 1,5	<b>NG 8</b>
070.072-19	<b>Winkelstecker</b> Right-angle connector / <i>Connecteur angulaire</i>	(2) 9 x 1,5	<b>NG 12</b>
070.072-20	<b>Winkelstecker</b> Right-angle connector / <i>Connecteur angulaire</i>	(2) 12 x 1,5	<b>NG 12</b>
070.072-23	<b>Überwurfschraube</b> Union screw / <i>Vis de raccord</i>	(4) 16 x 1,5	<b>NG 8</b>
070.072-24	<b>Überwurfschraube</b> Union screw / <i>Vis de raccord</i>	(4) 22 x 1,5	<b>NG 12</b>
070.072-21	<b>Rep. - Satz</b> Repair kit / <i>Jeu de réparation</i>	(6)	<b>NG 8</b>
070.072-22	<b>Rep. - Satz</b> Repair kit / <i>Jeu de réparation</i>	(6)	<b>NG 12</b>
070.072-25	<b>Adapter</b> Adapter / <i>Adaptateur</i>	(1) 16 x 1,5	<b>NG 8</b>
070.072-26	<b>Adapter</b> Adapter / <i>Adaptateur</i>	(1) 22 x 1,5	<b>NG 12</b>
070.072-27	<b>Adapter</b> Adapter / <i>Adaptateur</i>	(1) 16 x 1,5	<b>NG 12</b>
070.072-28	<b>Verschlussstecker</b> Closing connector / <i>Connecteur de fermeture</i>	(1)	<b>NG 8</b>
070.072-29	<b>Verschlussstecker</b> Closing connector / <i>Connecteur de fermeture</i>	(1)	<b>NG 12</b>

Aufgeführte Original-Ersatzteilenumern dienen nur zu Vergleichszwecken und dürfen in Rechnungen und Lieferscheinen an die Fahrzeugbesitzer nicht erscheinen. OE part nos serve for comparison and reference only. Les numéros d'origine ont seulement pour but la comparaison. Il n'est pas permis de mentionner les numéros d'origine dans les factures adressées aux propriétaires des poids lourds et remorques.





passend für / to fit / correspondant à Mercedes Benz

**Dichtungs - Satz für Schnellsteckverbinder**  
 Seal kit for plug connectors  
 Jeu de joint d'étanchéité pour raccords rapides

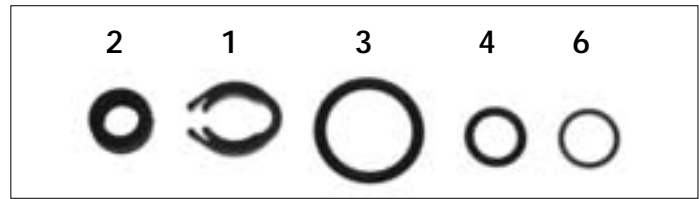

Artikelnummer Part Number N° de pièce	Abbildung Illustration Illustration	Bezeichnung Description Description	Abmessung Dimension Dimension	Bemerkung Remark Remarque	OE Nr. OE - no. Réf. oe.
<b>016.600-00</b>	1 - 5	Rep. - Satz Repair kit Jeu de réparation	bestehend aus: consisting of: se composant de:	<b>NG 8</b>	673 997 00 45
070.072-30	1	Halteklammer Retaining clamp Crampe de retenué	(1)		
070.072-31	2	Federelement Spring element Element de ressort	(1) 5 x 10 x 4		
070.072-32	3	O - Ring O - ring / Joint torique	(1) 13 x 2,0		
070.072-33	4	O - Ring O - ring / Joint torique	(1) 7,5 x 1,0		
070.072-34	5	O - Ring O - ring / Joint torique	(1) 6,5 x 1,6		

**Dichtungs - Satz für Schnellsteckverbinder**  
 Seal kit for plug connectors  
 Jeu de joint d'étanchéité pour raccords rapides

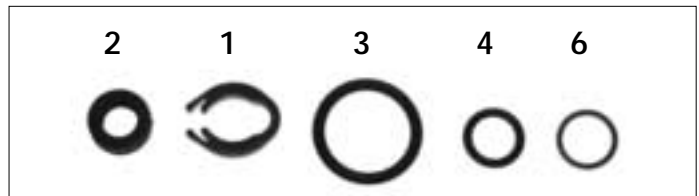

Artikelnummer Part Number N° de pièce	Abbildung Illustration Illustration	Bezeichnung Description Description	Abmessung Dimension Dimension	Bemerkung Remark Remarque	OE Nr. OE - no. Réf. oe.
<b>016.601-00</b>	1 - 5	Rep. - Satz Repair kit Jeu de réparation	bestehend aus: consisting of: se composant de:	<b>NG 12</b>	673 997 01 45
070.072-40	1	Halteklammer Retaining clamp Crampe de retenué	(1)		
070.072-41	2	Federelement Spring element Element de ressort	(1) 11 x 15 x 4		
070.072-42	3	O - Ring O - ring / Joint torique	(1) 18 x 2,0		
070.072-43	4	O - Ring O - ring / Joint torique	(1) 13 x 1,0		
070.072-44	5	O - Ring O - ring / Joint torique	(1) 12 x 1,5		

016

Aufgeführte Original-Ersatzteilenumern dienen nur zu Vergleichszwecken und dürfen in Rechnungen und Lieferscheinen an die Fahrzeugbesitzer nicht erscheinen. OE part nos serve for comparison and reference only. Les numéros d'origine ont seulement pour but la comparaison. Il n'est pas permis de mentionner les numéros d'origine dans les factures adressées aux propriétaires des poids lourds et remorques.



passend für / to fit / correspondant à Mercedes Benz

**Gerade Durchgangs-Verschraubungen mit Einsteckhülsen**  
 Straight Couplings with inserts for air hose  
**Unions doubles avec manchons**

**Artikelnummer**  
Part Number  
**N° de pièce**

**bestehend aus:**  
consisting of:  
**se composant de:**

**OE Nr.**  
Oe - no.  
**Réf. oe.**

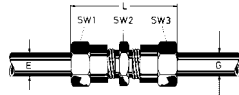

<b>076.000-50</b>	1 x 076.000-00	2 x 076.269-20		<b>003 997 91 72</b>
<b>076.001-50</b>	1 x 076.001-00	2 x 076.269-30	2 x 076.269-90	<b>002 990 59 71</b>
<b>076.002-50</b>	1 x 076.002-00	2 x 076.269-40		
<b>076.003-50</b>	1 x 076.003-00	2 x 076.269-50		<b>002 990 61 71</b>



Aufgeführte Original-Ersatzteilenumern dienen nur zu Vergleichszwecken und dürfen in Rechnungen und Lieferscheinen an die Fahrzeugbesitzer nicht erscheinen. OE part nos serve for comparison and reference only. Les numéros d'origine ont seulement pour but la comparaison. Il n'est pas permis de mentionner les numéros d'origine dans les factures adressées aux propriétaires des poids lourds et remorques.



passend für / to fit / correspondant à Mercedes Benz

**Elektro-Spiralkabel mit Stecker**  
Spiral cables with connector  
*Câbles électriques avec fiche*

15-adrig, schwarz  
15-core, black  
15 brins, noir

24V ADR/GGVS

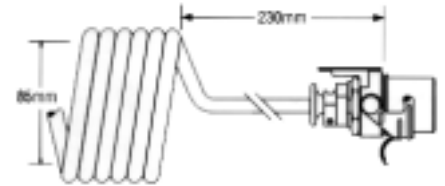

Artikelnummer Part Number N° de pièce	Adern / Abmessung Cores / Dimension Brins / Dimension	Windungen / Stecker number of turns / Plugs nombre de spires / Fiche	Innen / Außen Ø Inner / Outer diameter Intérieur / Extérieur Ø	Arbeitslänge Working length longueur de travail
076.998-00	15 / 12x1,5 / 3x2,5 mm <sup>2</sup>	17 / ISO 4141, 6772, 12098	85 / 115	3,50 m

**Stecker und Steckdosen**  
Plugs and Sockets  
*Fiches et prises de courant*



Artikelnummer Part Number N° de pièce	Abbildung Illustration	Bemerkung Remark Remarque
076.998-10	1	Stecker / 15-polig / 24V / ISO 12098 / Kunststoff, mit Kontakthülsen Plug / 15-pole / 24V / ISO 12098 / plastic, with contact tubes Fiche / 15 conducteurs / 24V / ISO 12098 / plastique avec des douilles de contact
076.998-30	2	Steckdose / 15-polig / 24V / ISO 12098 / Kunststoff, mit Kontaktstiften Socket / 15-pole / 24V / ISO 12098 / plastic, with contact pins Prise / 15 conducteurs / 24V / ISO 12098 / plastique, avec goupille de contact

**Adapter**  
Adapter  
*Adaptateur*



Artikelnummer Part Number N° de pièce	Bezeichnung Description Description	Bemerkung Remark Remarque
076.969-35	Kurzadapter Short adapter Adaptateur court des	15-polig auf 1 x 7-polig N / 1 x 7-polig S 15 poles on 1 x 7 poles N / 1 x 7 poles S 15 pôles sur 1 x 7 pôles N / 1 x 7 pôles S
Anwendung: Verbindung des Zugfahrzeuges mit 15-poliger Steckdose und Anhängern mit 24 S / 24 N Stecker. Application: Connection of tractor with socket (15 poles) and trailers with 24 S / 24 N plug. Domaine d'applic.: Connexion du tracteur avec prise de courant (15 pôles) et remorques avec 24 S / 24 N fiche.		

Aufgeführte Original-Ersatzteilenumern dienen nur zu Vergleichszwecken und dürfen in Rechnungen und Lieferscheinen an die Fahrzeugbesitzer nicht erscheinen. OE part nos serve for comparison and reference only. Les numéros d'origine ont seulement pour but la comparaison. Il n'est pas permis de mentionner les numéros d'origine dans les factures adressées aux propriétaires des poids lourds et remorques.



passend für / to fit / correspondant à Mercedes Benz

**ABS - Ersatzteile**  
 ABS replacement parts  
 Pièces de rechange ABS

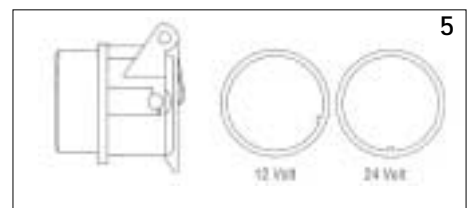
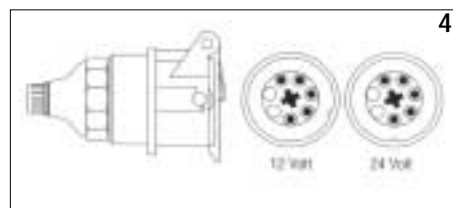
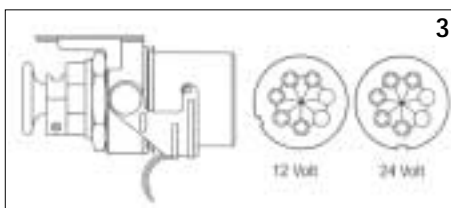
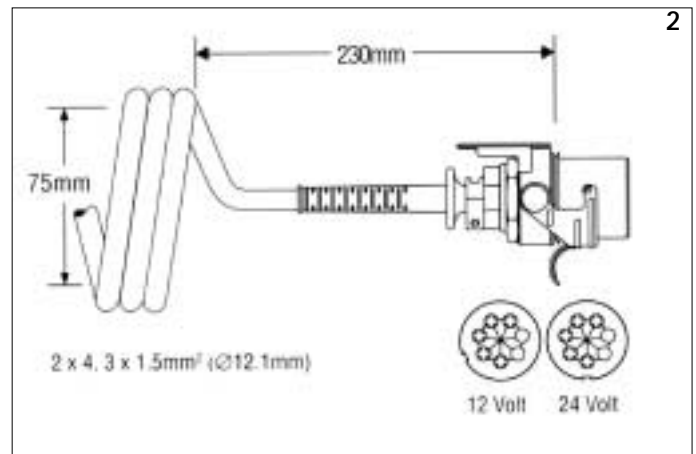
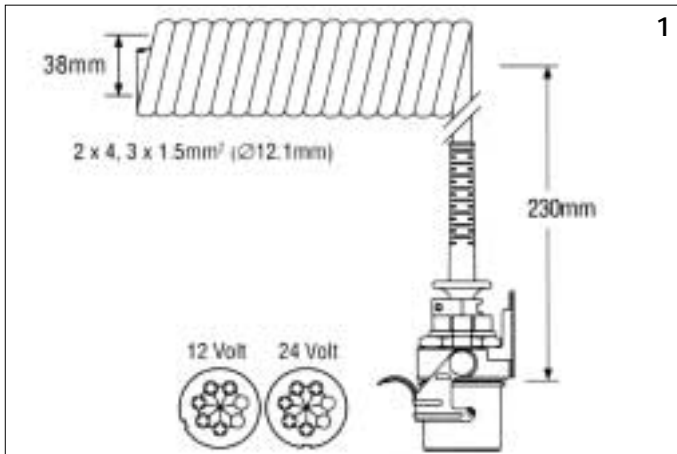

Artikelnummer Part Number N° de pièce	Abb. Illustr. Illustr.	Abmessung - Bemerkung Dimension - Remark Dimension - Remarque
<b>076.942-00</b>	1	<b>ABS-Spiralkabel, 24 V, Arbeitslänge 4 m, 29 Windungen (38 mm Ø), 5-adrig 2 x 4 / 3x1,5 mm<sup>2</sup></b> ABS coil, 24 V, working length 4 m, No. of turns 29 (38 mm Ø), 5-core 2 x 4 / 3 x 1,5 mm <sup>2</sup> <i>Câble ABS, 24 V, longueur du travail 4 m, nombre des spires 29 (38 mm Ø), 5 fils 2 x 4 / 3x1,5 mm<sup>2</sup></i>
<b>076.942-10</b>	2	<b>ABS-Spiralkabel, 24 V, Arbeitslänge 4 m, 20 Windungen (75 mm Ø), 5-adrig 2 x 4 / 3x1,5 mm<sup>2</sup></b> ABS coil, 24 V, working length 4 m, No. of turns 20 (75 mm Ø), 5-core 2 x 4 / 3 x 1,5 mm <sup>2</sup> <i>Câble ABS, 24 V, longueur du travail 4 m, nombre des spires 20 (75 mm Ø), 5 fils 2 x 4 / 3x1,5 mm<sup>2</sup></i>
<b>076.944-10</b>	3	<b>ABS - Stecker mit Kontakthülsen, 24 V, 5-polig</b> ABS - connector with contact tubes, 24 V, 5-pole <i>ABS - fiche avec des douilles de contact, 24 V, 5 conducteurs</i>
<b>076.945-10</b>	4	<b>ABS - Steckdose mit Kontaktstiften, 24 V, 5-polig</b> ABS - socket with contact pins, 24 V, 5-pole <i>ABS - prise de courant avec goupille de contact, 24 V, 5 conducteurs</i>
<b>076.961-00</b>	5	<b>ABS - Parkdose, 24 V</b> ABS - park socket, 24 V <i>ABS - prise de courant d'arrêt, 24 V</i>

Aufgeführte Original-Ersatzteilenumern dienen nur zu Vergleichszwecken und dürfen in Rechnungen und Lieferscheinen an die Fahrzeugbesitzer nicht erscheinen. OE part nos serve for comparison and reference only. Les numéros d'origine ont seulement pour but la comparaison. Il n'est pas permis de mentionner les numéros d'origine dans les factures adressées aux propriétaires des poids lourds et remorques.

passend für / to fit / correspondant à Mercedes Benz

**ABS / EBS - Ersatzteile**  
 ABS / EBS replacement parts  
**Pièces de rechange ABS / EBS**

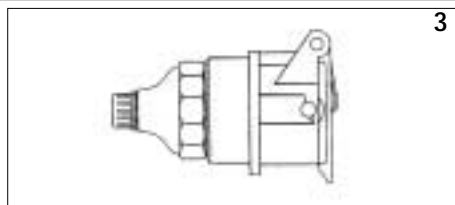
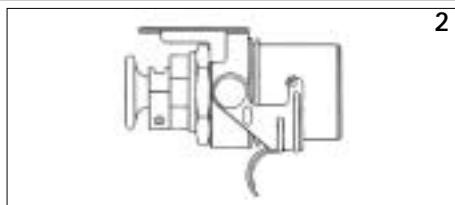
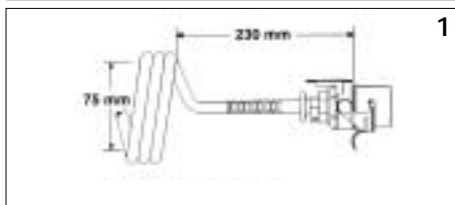

Artikelnummer Part Number N° de pièce	Abb. Illustr. Illustr.	Abmessung - Bemerkung Dimension - Remark Dimension - Remarque
<b>076.942-20</b>	1	<b>ABS / EBS-Spiralkabel, 24 V, Arbeitslänge 4,5 m, 20 Windungen (75 mm Ø), 7-adrig 2x4 / 5x1,5 mm<sup>2</sup></b> ABS / EBS coil, 24 V, working length 4,5 m, No. of turns 20 (75 mm Ø), 7-core 2 x 4 / 5 x 1,5 mm <sup>2</sup> <i>Câble ABS / EBS, 24 V, longueur du travail 4,5 m, nombre des spires 20 (75 mm Ø), 7 fils 2x4 / 5x1,5 mm<sup>2</sup></i>
<b>076.942-30</b>	2	<b>ABS / EBS - Stecker mit Kontakthülsen, 24 V / 7-polig</b> ABS / EBS - connector with contact tubes, 24 V / 7-pole <i>ABS / EBS - fiche avec des douilles de contact, 24 V, / 7 conducteurs</i>
<b>076.942-40</b>	3	<b>ABS / EBS - Steckdose mit Kontaktstiften, 24 V / 7-polig</b> ABS / EBS - socket with contact pins, 24 V / 7-pole <i>ABS / EBS - prise de courant avec goupille de contact, 24 V / 7 conducteurs</i>

**ABS / EBS - Ersatzteile**  
 ABS / EBS replacement parts  
**Pièces de rechange ABS / EBS**



Artikelnummer Part Number N° de pièce	Abb. Illustr. Illustr.	Abmessung - Bemerkung Dimension - Remark Dimension - Remarque
<b>076.946-00</b>	1	<b>Kontaktstift für Kabel 1,5 mm<sup>2</sup></b> Contact pin for cable 1,5 mm <sup>2</sup> / <i>Goupille de contact pour câble 1,5 mm<sup>2</sup></i>
<b>076.998-50</b>	1	<b>Kontaktstift für Kabel 2,5 mm<sup>2</sup></b> Contact pin for cable 2,5 mm <sup>2</sup> / <i>Goupille de contact pour câble 2,5 mm<sup>2</sup></i>
<b>076.947-00</b>	1	<b>Kontaktstift für Kabel 6,0 mm<sup>2</sup></b> Contact pin for cable 6,0 mm <sup>2</sup> / <i>Goupille de contact pour câble 6,0 mm<sup>2</sup></i>
<b>076.949-00</b>	2	<b>Kontakthülse für Kabel 1,5 mm<sup>2</sup></b> Contact tube for cable 1,5 mm <sup>2</sup> / <i>Douille de contact pour câble 1,5 mm<sup>2</sup></i>
<b>076.998-40</b>	2	<b>Kontaktstift für Kabel 2,5 mm<sup>2</sup></b> Contact pin for cable 2,5 mm <sup>2</sup> / <i>Goupille de contact pour câble 2,5 mm<sup>2</sup></i>
<b>076.957-00</b>	2	<b>Kontakthülse für Kabel 6,0 mm<sup>2</sup></b> Contact tube for cable 6,0 mm <sup>2</sup> / <i>Douille de contact pour câble 6,0 mm<sup>2</sup></i>

Aufgeführte Original-Ersatzteilenumern dienen nur zu Vergleichszwecken und dürfen in Rechnungen und Lieferscheinen an die Fahrzeugbesitzer nicht erscheinen. OE part nos serve for comparison and reference only. Les numéros d'origine ont seulement pour but la comparaison. Il n'est pas permis de mentionner les numéros d'origine dans les factures adressées aux propriétaires des poids lourds et remorques.



passend für / to fit / correspondant à Mercedes Benz

**ABS - Ersatzteile**  
 ABS replacement parts  
 Pièces de réchange ABS



1



2

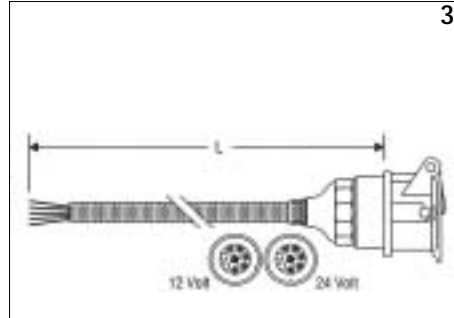

3

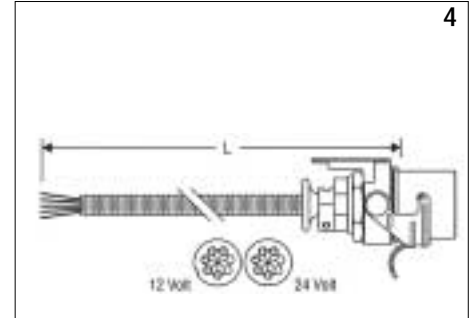

4



5



6



7

Artikelnummer	Abb.	Abmessung - Bemerkung
Part Number	Illustr.	Dimension - Remark
N° de pièce	Illustr.	Dimension - Remarque

<b>076.958-00</b>	<b>1</b>	<b>Krimpzange</b> Pliers <b>Pince</b>
<b>076.994-00</b>	<b>2</b>	<b>ABS-Leitung, 5-adrig 2 x 6 / 3 x 1,5 mm<sup>2</sup> ( 50 m Rolle )</b> ABS cable, 5-core 2 x 6 / 3 x 1,5 mm <sup>2</sup> , ( 50 m Coils ) <b>ABS câble, 5 brins 2 x 6 / 3 x 1,5 mm<sup>2</sup> ( Rouleaux 50 m.)</b>
<b>076.995-00</b>	<b>3</b>	<b>ABS-Leitung, 5-adrig 2 x 6 / 3 x 1,5 mm<sup>2</sup>, mit Steckdose, 12 Meter, 24 V für Auflieger</b> ABS cable, 5-core 2 x 6 / 3 x 1,5 mm <sup>2</sup> , with socket, 24 V, 12 m, for semi-trailer <b>ABS câble, 5 brins 2 x 6 / 3 x 1,5 mm<sup>2</sup>, avec prise de courant, 12 m. 24 V, pour semi-remorques</b>
<b>076.996-00</b>	<b>4</b>	<b>ABS-Leitung, 5-adrig 2 x 6 / 3 x 1,5 mm<sup>2</sup>, mit Stecker, 10 Meter, 24 V für Anhänger</b> ABS cable, 5-core 2 x 6 / 3 x 1,5 mm <sup>2</sup> , with connector, 24 V, 10 m, for trailer <b>ABS câble, 5 brins 2 x 6 / 3 x 1,5 mm<sup>2</sup>, avec fiche, 10 m. 24 V, pour semi-remorques</b>
<b>076.959-00</b>	<b>5</b>	<b>Montagewerkzeug mit Demontagehülse</b> Assembly tool with disassembly tube <b>Outil de montage avec douille de démontage</b>
<b>076.960-00</b>	<b>6</b>	<b>Demontagehülse</b> Disassembly tube <b>Douille de démontage</b>
<b>076.962-00</b>	<b>7</b>	<b>Montagehülse</b> Assembly tube <b>Douille de montage</b>

Aufgeführte Original-Ersatzteilenumern dienen nur zu Vergleichszwecken und dürfen in Rechnungen und Lieferscheinen an die Fahrzeugbesitzer nicht erscheinen. OE part nos serve for comparison and reference only. Les numéros d'origine ont seulement pour but la comparaison. Il n'est pas permis de mentionner les numéros d'origine dans les factures adressées aux propriétaires des poids lourds et remorques.

passend für / to fit / correspondant à Mercedes Benz

**INHALT - RADBOLZEN UND ZUBEHÖR**  
**INDEX - WHEEL BOLTS AND ACCESSORIES**  
**INDEX - GOUJONS DE ROUES ET ACCESSOIRES**

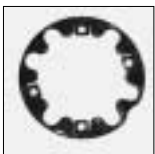
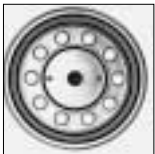
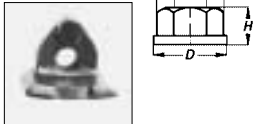
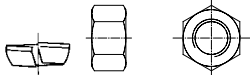
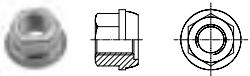
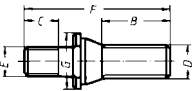
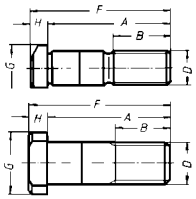

Seite  
page  
page

**D**

002 - 003	Radbolzen
004	Stehbolzen / Zentrierbüchsen / Gegenmutter
005	Limesringe / Zentrierringe / Kugelbundmuttern
006	Flachbundmuttern / Zusammenbau-Radmuttern
007 - 009	Radbolzensätze / Radbolzensätze für geteilte Felgen
010 - 011	Radbolzen-Zubehör, Klemmplatten und Klemmschuhe für geteilte Felgen
012 - 016	Radzierblenden und Zubehör

Seite  
page  
page

**GB**

002 - 003	Wheel bolts
004	Studs / Center bushes / Lock nut
005	Spring washer / Center rings / Ball-seat nut
006	Flat collar nuts / Assembly nuts
007 - 009	Wheel bolt kits / Wheel bolt kits (Split rim)
010 - 011	Wheel bolt accessories, Clamping plates and Clamping shoes (Split rim)
012 - 016	Wheel trims and accessories

Seite  
page  
page

**F**

002 - 003	Goujons de roue
004	Goujons filetés / Douilles de centrage / Contre-écrou
005	Rondelle à ressort / Anneaux de centrage / Ecrou à embase tête conique
006	Ecrous à collet plat / Ecrous d'assemblage
007 - 009	Jeux de goujon de roue / Jeux de goujon de roue (Anneau de jante divisé)
010 - 011	Accessoires de goujon de roue, Plaques de serrage et Patin de serrage (Anneau de jante divisé)
012 - 016	Entoliveurs de roue et accessories

017

017



passend für / to fit / correspondant à Mercedes Benz

### Radbolzen ( 10.9 )

Wheel bolts

Goujons de roue

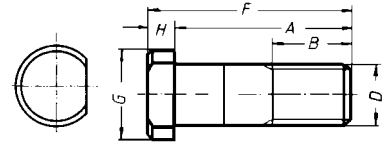

Artikelnummer Part Number N° de pièce	A	B	D	F	G	H	Bemerkung Remark Remarque	OE Nr. Oe - no. Réf. oe.
<b>017.002-00</b>	51	26	14 X 1,5	58,0	25	7,0		309 401 02 71
<b>017.004-00</b>	57	26	14 X 1,5	64,0	25	7,0		309 402 02 71
<b>017.013-00</b>	60	31	18 X 1,5	68,0	27	8,0		314 402 00 71
<b>017.010-00</b>	65	32	18 X 1,5	73,0	27	8,0		318 402 00 71
<b>017.137-00</b>	75	35	18 X 1,5	83,0	27	8,0		674 402 01 71
<b>017.085-00</b>	62	36	20 X 1,5	70,0	30	8,0		318 402 02 71
<b>017.086-00</b>	72	36	20 X 1,5	80,0	30	8,0		352 402 01 71
<b>017.036-00</b>	77	39	20 X 1,5	85,0	30	8,0		352 402 00 71
<b>017.039-00</b>	84	35	20 X 1,5	92,0	30	8,0		327 402 02 71
<b>017.027-00</b>	89	43	20 X 1,5	97,0	30	8,0		327 402 03 71
<b>017.046-00</b>	64	40	22 X 1,5	72,0	32	8,0		338 401 50 71
<b>017.146-00</b>	68	43	22 X 1,5	78,5	32	10,5	***	942 401 02 71
<b>017.044-00</b>	77	40	22 X 1,5	85,0	32	8,0		327 401 04 71
<b>017.068-00</b>	77	40	22 X 1,5	87,5	32	10,5		381 401 01 71
<b>017.069-00</b>	80	40	22 X 1,5	90,5	32	10,5		381 401 02 71
<b>017.034-00</b>	88	37	22 X 1,5	96,0	32	8,0		327 402 04 71
<b>017.070-00</b>	92	38	22 X 1,5	102,5	32	10,5		381 401 04 71
<b>017.056-00</b>	93	42	22 X 1,5	101,0	32	8,0		498 401 00 71
<b>017.074-00</b>	95	38	22 X 1,5	105,5	32	10,5		381 401 11 71
<b>017.071-00</b>	98	38	22 X 1,5	108,5	32	10,5		381 401 05 71
<b>017.071-20</b>	98	38	22 X 1,5	108,5	32	10,5	***	381 401 05 71
<b>017.072-00</b>	105	38	22 X 1,5	115,5	32	10,5		
<b>017.072-30</b>	105	70	22 X 1,5	115,5	32	10,5		381 401 06 71
<b>017.072-20</b>	105	70	22 X 1,5	115,5	32	10,5	***	381 401 06 71
<b>017.058-00</b>	110	38	22 X 1,5	120,5	32	10,5		
<b>017.058-30</b>	110	75	22 X 1,5	120,5	32	10,5		381 401 07 71
<b>017.058-20</b>	110	75	22 X 1,5	120,5	32	10,5	***	381 401 07 71
<b>017.066-00</b>	115	38	22 X 1,5	125,5	32	10,5		381 401 08 71
<b>017.073-00</b>	120	38	22 X 1,5	130,5	32	10,5		381 401 09 71
<b>017.091-00</b>	125	38	22 X 1,5	135,5	32	10,5		381 401 13 71
<b>017.102-00</b>	87	60	22 X 2,0	97,5	32	10,5		
<b>017.138-00</b>	90	63	22 X 2,0	100,5	32	10,5		
<b>017.090-00</b>	130	60	22 X 2,0	140,5	32	10,5		

\*\*\* dacrometisiert / dachromated / dacrométisé





passend für / to fit / correspondant à Mercedes Benz

**Radbolzen**  
Wheel bolts  
**Goujons de roue**

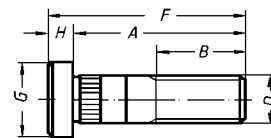

Artikelnummer Part Number N° de pièce	A	B	D	F	G	H	OE Nr. Oe - no. Réf. oe.
<b>017.000-00</b>	44	30	14 X 1,5	48	21	4	608 401 00 71

**Radbolzen ( 10.9 )**  
Wheel bolts  
**Goujons de roue**

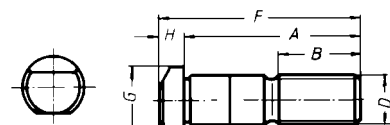

Artikelnummer Part Number N° de pièce	A	B	D	F	G	H	Bemerkung Remark Remarque	OE Nr. Oe - no. Réf. oe.
<b>017.062-00</b>	76	40	22 X 1,5	87,0	32	10,5		305 401 00 71
<b>017.064-00</b>	80	41	22 X 1,5	90,5	32	10,5		
<b>017.064-30</b>	80	55	22 X 1,5	90,5	32	10,5		389 401 01 71 (389 401 00 71)
<b>017.064-20</b>	80	55	22 X 1,5	90,5	32	10,5	***	389 401 01 71 (389 401 00 71)
<b>017.060-00</b>	89	38	22 X 1,5	99,5	32	10,5		381 401 03 71
<b>017.060-20</b>	89	38	22 X 1,5	99,5	32	10,5	***	381 401 03 71
<b>017.148-00</b>	91	57	22 X 1,5	101,5	32	10,5	***	942 401 03 71

\*\*\* *dacrometisiert* / dachromated / *dacrométisé*

**Radbolzen ( 10.9 )**  
Wheel bolts  
**Goujons de roue**

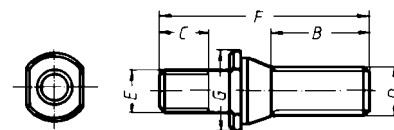

Artikelnummer Part Number N° de pièce	B	C	D	E	F	G	OE Nr. Oe - no. Réf. oe.
<b>017.049-00</b>	43	24	22 x 1,5	20 x 1,5	92	35	304 401 02 71

017



passend für / to fit / correspondant à Mercedes Benz

### Stehbolzen

Studs

Goujons filetés

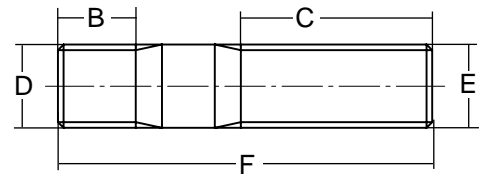

Artikelnummer Part Number N° de pièce	B	C	D	E	F	OE Nr. Oe - no. Réf. oe.
017.007-00	25	27	M12 x 1,5	M12	58	314 990 01 05
017.022-00	28	28	M12 x 1,5	M12	64	312 990 16 05
010.304-00	20	20	M16 x 1,5	M16 x 1,5	45	000939 016033
017.150-00	20	20	M10 x 1,5	M10 x 1,5	47	319 990 00 05
017.151-00	18	24	M12 x 1,5	M12 x 1,75	56	312 990 21 05
017.152-00	24	28	M14 x 2,0	M14 x 1,5	62	318 990 00 05
017.153-00	22	25	M14 x 1,5	M14 x 2,0	56	674 990 00 05
017.154-00	18	25	M12 x 1,5	M12 x 1,75	52	675 990 01 05

### Zentrierbüchsen

Center bushes

Douilles de centrage

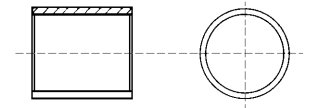

Artikelnummer Part Number N° de pièce	Abmessung Dimension Dimension
017.100-00	22 x 25 x 6,5
017.101-00	22 x 25 x 20

### Gegenmutter - Güte 10

Lock nut - Class 10

Contre-écrou - Qualité 10

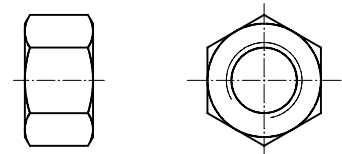

Artikelnummer Part Number N° de pièce	Abmessung Dimension Dimension	Höhe Height Hauteur	Bemerkung Remark Remarque	Schlüsselweite (SW) Across flat (AF) Cote sur plats (SW)	OE Nr. Oe - no. Réf. oe.
077.042-00	M20 x 1,5	16	gekörnt self locking cannelé	30	000934 020001

Aufgeführte Original-Ersatzteilenumern dienen nur zu Vergleichszwecken und dürfen in Rechnungen und Lieferscheinen an die Fahrzeugbesitzer nicht erscheinen. OE part nos serve for comparison and reference only. Les numéros d'origine ont seulement pour but la comparaison. Il n'est pas permis de mentionner les numéros d'origine dans les factures adressées aux propriétaires des poids lourds et remorques.



passend für / to fit / correspondant à Mercedes Benz

### Limesring

Spring washer

Rondelle à ressort

DIN 74361 C

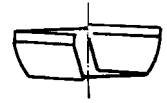

#### Artikelnummer

Part Number

N° de pièce

#### Abmessung

Dimension

Dimension

#### OE Nr.

Oe - no.

Réf. oe.

017.104-00

14,5

074361 014353

017.105-00

18,5

074361 018352

017.106-00

20,5

074361 020351

017.107-00

22,5

074361 022351

### Zentrierringe

Center rings

Anneaux de centrage

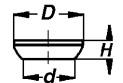

#### Artikelnummer

Part Number

N° de pièce

d

D

#### Höhe

Height

Hauteur

#### OE Nr.

Oe - no.

Réf. oe.

017.006-00

14,1

24

3,0

319 402 00 75

017.012-00

18,2

26

3,0

324 997 00 26

017.021-00

20,2

32

6,0

066 402 00 75

017.033-00

22,2

32

5,5

317 402 01 75

### Kugelbundmutter - Klasse 10

Ball-seat nut - Quality grade 10

Ecrou à embase tête conique - Qualité 10

DIN 74361 A

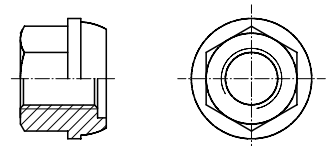

#### Artikelnummer

Part Number

N° de pièce

d

#### Höhe

Height

Hauteur

#### Schlüsselweite (SW)

Across flat (AF)

Cote sur plats (SW)

#### OE Nr.

Oe - no.

Réf. oe.

017.108-00

M14 x 1,5

20

19

074361 014100

(074361 014101)



passend für / to fit / correspondant à Mercedes Benz

### Flachbundmutter - Klasse 10

Flat collar nut - Quality grade 10

Ecrou à collet plat- Qualité 10

DIN 74361 B

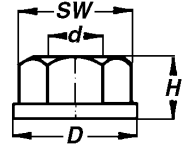

Artikelnummer Part Number N° de pièce	d	D	Höhe Height Hauteur	Schlüsselweite Across flat (AF) Cote sur plats (SW)	OE Nr. Oe - no. Réf. oe.
017.109-00	M14 x 1,5	27	15	19	074361 014202
017.110-00	M18 x 1,5	29	18	24	074361 018205
017.111-00	M20 x 1,5	34	20	27	074361 020205
017.112-00	M22 x 1,5	36	22	27	074361 022204
017.113-00	M22 x 1,5	36	22	30	074361 022205

### Zusammenbau - Radmuttern - Güte 10

Assembly nuts - Class 10

Ecrou d'assemblage - Qualité 10

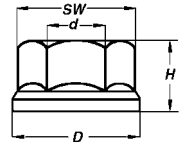

Artikelnummer Part Number N° de pièce	d	Teller Ø Disc Ø Disque Ø	Höhe Height Hauteur	Schlüsselweite Across flat (AF) Cote sur plats (SW)	OE Nr. Oe - no. Réf. oe.
---	---	--------------------------------	---------------------------	---	--------------------------------

**dacrometisiert** / dachchromated / **dacrométisé**

für Stahl- und Aluminium - Räder

for Steel- and alu wheels

pour roues en acier et alu

017.144-00	M22 x 1,5	46	26	32	000 401 06 72
------------	-----------	----	----	----	---------------

**phosphatiert** / phosphated / **phosphaté**

alternativ für Stahl-Räder

alternative for Steel wheels

alternatif pour roues en acier

017.115-00	M22 x 1,5	46	27	32	385 400 01 24
------------	-----------	----	----	----	---------------

### Flachbundmutter - Klasse 10

Flat collar nut - Quality grade 10

Ecrou à collet plat- Qualité 10

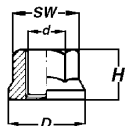

Artikelnummer Part Number N° de pièce	d	D	Höhe Height Hauteur	Schlüsselweite Across flat (AF) Cote sur plats (SW)
077.018-00	M22 x 2,0	44	31	32

Aufgeführte Original-Ersatzteilenumern dienen nur zu Vergleichszwecken und dürfen in Rechnungen und Lieferscheinen an die Fahrzeugbesitzer nicht erscheinen. OE part nos serve for comparison and reference only. Les numéros d'origine ont seulement pour but la comparaison.

Il n'est pas permis de mentionner les numéros d'origine dans les factures adressées aux propriétaires des poids lourds et remorques.



*passend für / to fit / correspondant à Mercedes Benz*

**Radbolzensätze**  
Wheel bolt kits  
**Jeux de goujon de roue**

<b>Artikelnummer</b> Part Number N° de pièce	<b>Radbolzen</b> Wheel bolt Goujon de roue	<b>Limesring</b> Sprng washer Rondelle à ressort	<b>Zentrierring</b> Center ring Anneau de centrage	<b>Radmutter</b> Wheel nut Ecrou de roue	<b>Gegenmutter</b> Lock nut Contre-écrou
<b>017.001-00</b>	017.000-00		017.006-00	017.108-00	
<b>017.003-00</b>	017.002-00	017.104-00		017.109-00	
<b>017.005-00</b>	017.004-00	017.104-00	017.006-00	017.109-00	
<b>017.011-00</b>	017.010-00	017.105-00	017.012-00	017.110-00	
<b>017.014-00</b>	017.013-00	017.105-00	017.012-00	017.110-00	
<b>017.082-00</b>	017.013-00	017.105-00		017.110-00	
<b>017.053-00</b>	017.027-00	017.106-00	017.021-00	017.111-00	
<b>017.037-00</b>	017.036-00	017.106-00	017.021-00	017.111-00	
<b>017.041-00</b>	017.039-00	017.106-00	017.021-00	017.111-00	
<b>017.045-00</b>	017.044-00	017.107-00		017.112-00	
<b>017.045-30</b>	017.044-00	017.107-00		017.113-00	
<b>017.047-00</b>	017.046-00	017.107-00		017.111-00	
<b>017.047-30</b>	017.046-00	017.107-00		017.113-00	
<b>017.050-00</b>	017.049-00	017.107-00		017.112-00	077.042-00
<b>017.059-00</b>	017.058-00	017.107-00	017.033-00	017.112-00	
<b>017.059-30</b>	017.058-00	017.107-00	017.033-00	017.113-00	
<b>017.059-49</b>	017.058-00			017.115-00	
<b>017.061-00</b>	017.060-00	017.107-00	017.033-00	017.112-00	
<b>017.061-30</b>	017.060-00	017.107-00	017.033-00	017.113-00	
<b>017.063-00</b>	017.062-00	017.107-00	017.033-00	017.112-00	
<b>017.084-30</b>	017.062-00	017.107-00	017.033-00	017.113-00	
<b>017.065-00</b>	017.064-00	017.107-00	017.033-00	017.112-00	
<b>017.065-30</b>	017.064-00	017.107-00	017.033-00	017.113-00	
<b>017.065-49</b>	017.064-00			017.115-00	
<b>017.067-00</b>	017.066-00	017.107-00	017.033-00	017.112-00	
<b>017.067-10</b>	017.066-00		017.033-00	017.115-00	
<b>017.067-30</b>	017.066-00	017.107-00	017.033-00	017.113-00	
<b>017.067-49</b>	017.066-00			017.115-00	
<b>017.087-30</b>	017.068-00	017.107-00	017.033-00	017.113-00	
<b>017.076-30</b>	017.069-00	017.107-00	017.033-00	017.113-00	

017

*Aufgeführte Original-Ersatzteilenumern dienen nur zu Vergleichszwecken und dürfen in Rechnungen und Lieferscheinen an die Fahrzeugbesitzer nicht erscheinen. OE part nos serve for comparison and reference only. Les numéros d'origine ont seulement pour but la comparaison. Il n'est pas permis de mentionner les numéros d'origine dans les factures adressées aux propriétaires des poids lourds et remorques.*



*passend für / to fit / correspondant à Mercedes Benz*

**Radbolzensätze**  
Wheel bolt kits  
**Jeux de goujon de roue**

<b>Artikelnummer</b> Part Number <i>N° de pièce</i>	<b>Radbolzen</b> Wheel bolt <i>Goujon de roue</i>	<b>Limesring</b> Spring washer <i>Rondelle à ressort</i>	<b>Zentrierring</b> Center ring <i>Anneau de centrage</i>	<b>Radmutter</b> Wheel nut <i>Ecrou de roue</i>
<b>017.077-00</b>	017.070-00	017.107-00	017.033-00	017.112-00
<b>017.078-00</b>	017.071-00	017.107-00		017.112-00
<b>017.078-30</b>	017.071-00	017.107-00	017.033-00	017.113-00
<b>017.052-00</b>	017.072-00	017.107-00		017.112-00
<b>017.079-00</b>	017.072-00	017.107-00	017.033-00	017.112-00
<b>017.079-30</b>	017.072-00	017.107-00	017.033-00	017.113-00
<b>017.079-49</b>	017.072-00			017.115-00
<b>017.080-00</b>	017.073-00	017.107-00	017.033-00	017.112-00
<b>017.081-30</b>	017.074-00	017.107-00	017.033-00	017.113-00
<b>017.088-00</b>	017.086-00	017.106-00	017.021-00	017.111-00
<b>017.093-00</b>	017.090-00	017.107-00	017.033-00	077.018-00
<b>017.143-00</b>	017.091-00	017.107-00	017.033-00	017.112-00
<b>017.143-30</b>	017.091-00	017.107-00	017.033-00	017.113-00
<b>017.103-00</b>	017.102-00	017.107-00	017.033-00	077.018-00
<b>017.139-00</b>	017.138-00	017.107-00	017.033-00	077.018-00

*Aufgeführte Original-Ersatzteilenumern dienen nur zu Vergleichszwecken und dürfen in Rechnungen und Lieferscheinen an die Fahrzeugbesitzer nicht erscheinen. OE part nos serve for comparison and reference only. Les numéros d'origine ont seulement pour but la comparaison. Il n'est pas permis de mentionner les numéros d'origine dans les factures adressées aux propriétaires des poids lourds et remorques.*



*passend für / to fit / correspondant à* Mercedes Benz

### Radbolzensätze für geteilte Felgen

Wheel bolt kits (Split rim)

*Jeux de goujon de roue (Anneau de jante divisé)*



<i>Artikelnummer</i> Part Number <i>N° de pièce</i>	<i>Abmessung</i> Dimension <i>Dimension</i>	<i>OE Nr.</i> Oe - no. <i>Réf. oe.</i>
<b>017.116-00</b> (077.102-00)	M18 x 2 x 60	<b>315 401 00 70</b> (387 402 02 70)
<b>017.117-00</b> (077.142-00)	M18 x 2 x 65	<b>335 401 00 70</b> (363 402 01 70)
<b>017.097-00</b> (077.145-00)	M18 x 2 x 80	<b>387 402 04 70</b> (346 401 53 70)
<b>017.122-00</b> (077.108-00)	M18 x 2 x 110	<b>315 402 00 70</b> (387 401 02 70) (304 402 02 70)
<b>017.098-00</b> (077.109-00)	M18 x 2 x 125	<b>315 402 01 70</b> (346 402 50 70)
<b>017.123-00</b> (077.112-00)	M18 x 2 x 140	<b>387 402 05 70</b>

### Radbolzensätze für geteilte Felgen

Wheel bolt kits (Split rim)

*Jeux de goujon de roue (Anneau de jante divisé)*



<i>Artikelnummer</i> Part Number <i>N° de pièce</i>	<i>Abmessung</i> Dimension <i>Dimension</i>	<i>OE Nr.</i> Oe - no. <i>Réf. oe.</i>
<b>017.124-00</b> (077.103-00)	M20 x 2 x 60	<b>346 401 52 70</b> (317 402 01 70)
<b>017.127-00</b> (077.149-00)	M20 x 2 x 115	<b>620 401 01 70</b>

017



passend für / to fit / correspondant à Mercedes Benz

### Radbolzen-Zubehör für geteilte Felgen

Wheel bolt accessories (Split rim)

Accessoires de goujon de roue (Anneau de jante divisé)

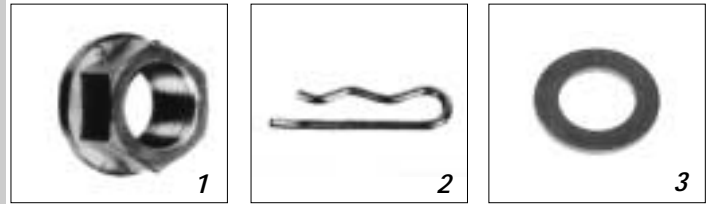

Artikelnummer Part Number N° de pièce	Abbildung Illustration Illustration	Bezeichnung Description Description	Abmessung Dimension Dimension	Bemerkung Remark Remarque	OE Nr. Oe - no. Réf. oe.
<b>017.099-00</b> (077.118-10)	1	<b>Flachbundmutter</b> Flat collar nut <b>Ecrou à collet plat</b>	<b>M18 x 2 (6 Nocken)</b> M18 x 2 with 6 cams <b>M18 x 2 avec six cames</b>	<b>SW 27/H20</b>	<b>000 960 14 50</b>
<b>017.096-00</b> (077.118-00)	1	<b>Flachbundmutter</b> Flat collar nut <b>Ecrou à collet plat</b>	<b>M20 x 2 (3 Nocken)</b> M20 x 2 with 3 cams <b>M20 x 2 avec trois cames</b>	<b>SW 27/H20</b>	<b>346 401 50 72</b>
<b>017.130-00</b> (077.118-20)	2	<b>Vorsteckfeder</b> Clip <b>Clip</b>	<b>2 x 30 / 41</b>		<b>000 994 22 60</b>
<b>017.131-00</b> (077.153-00)	3	<b>Scheibe</b> Washer <b>Rondelle</b>	<b>20,5 x 34 x 2,5</b>		<b>620 990 02 40</b>

### Klemmplatten für geteilte Felgen

Clamping plates (Split rim)

Plaques de serrage (Anneau de jante divisé)



### Vorderachse - Front axle - Essieu avant

Artikelnummer Part Number N° de pièce	Abbildung Illustration Illustration	Abmessung Dimension Dimension	Bemerkung Remark Remarque	OE Nr. Oe - no. Réf. oe.
<b>017.132-00</b> (077.120-00)	1	<b>Ø 19 mm</b>	<b>20 / 24"</b>	<b>387 401 01 69</b> (304 401 00 69) (304 401 01 69)
<b>017.133-00</b> (077.154-00)	2	<b>Ø 21 mm</b>	<b>20 / 24"</b>	<b>346 401 50 69</b>
<b>017.134-00</b> (077.137-00)	3	<b>Ø 21 mm</b>	<b>für Europa-Achse verlängert + 32 mm</b> for Europe-axle long version + 32 mm <b>pour essieu, Europe allongement + 32 mm</b> <b>20 / 24"</b>	<b>387 401 00 69</b>

Aufgeführte Original-Ersatzteilenumern dienen nur zu Vergleichszwecken und dürfen in Rechnungen und Lieferscheinen an die Fahrzeugbesitzer nicht erscheinen. OE part nos serve for comparison and reference only. Les numéros d'origine ont seulement pour but la comparaison. Il n'est pas permis de mentionner les numéros d'origine dans les factures adressées aux propriétaires des poids lourds et remorques.





passend für / to fit / correspondant à Mercedes Benz

**Klemmschuhe für geteilte Felgen**  
Clamping shoes (Split rim)  
**Patins de serrage (Anneau de jante divisé)**

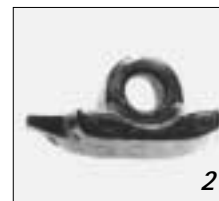
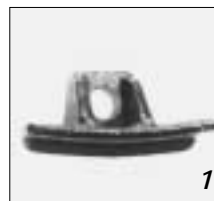

### Hinterachse - Rear axle - Essieu arrière

Artikelnummer Part Number N° de pièce	Abbildung Illustration Illustration	Abmessung Dimension Dimension	Bemerkung Remark Remarque	OE Nr. Oe - no. Réf. oe.
<b>017.135-00</b> (077.122-00)	1	Ø 19 mm	für - for - pour 24"	<b>387 402 02 68</b> (387 402 01 68) (304 402 00 68) (304 402 01 68) (304 402 02 68) (331 402 00 68)
<b>017.136-00</b> (077.169-00)	2	Ø 21 mm	Universal 20 / 24" Universal Universal	<b>620 402 00 68</b>



passend für / to fit / correspondant à Mercedes Benz

**Abdeckblenden**  
Wheel trims  
**Entoliveurs de roue**



Artikelnummer Part Number N° de pièce	Abbildung Illustration Illustratiuon	Abmessung Dimension Dimension	Bemerkung Remark Remarque	OE Nr. Oe - no. Réf. oe.
017.200-00	1	205 mm	6 Loch, grundiert 6 holes, primed 6 trous, peinture anti-rouille	318 400 01 25
017.205-00	1	245 mm	6 Loch, grundiert 6 holes, primed 6 trous, peinture anti-rouille	970 401 00 25
017.201-00	1	275 mm	8 Loch, grundiert 8 holes, primed 8 trous, peinture anti-rouille	425 400 01 25
017.202-00	1	335 mm	10 Loch, grundiert 10 holes, primed 10 trous, peinture anti-rouille	360 400 03 25
007.025-00	1	335 mm	10 Loch, Nirosta 10 holes, stainless steel 10 trous, acier inoxyidable	
007.000-00	2	205 mm	6 Loch, Nirosta 6 holes, stainless steel 6 trous, acier inoxyidable	
007.000-40	2	245 mm	6 Loch, Nirosta 6 holes, stainless steel 6 trous, acier inoxyidable	
007.001-00	2	275 mm	8 Loch, Nirosta 8 holes, stainless steel 8 trous, acier inoxyidable	
007.002-00	2	335 mm	10 Loch, Nirosta 10 holes, stainless steel 10 trous, acier inoxyidable	
017.204-00	3	335 mm	schwarz black noir	389 400 03 25

passend für Allradfahrzeuge mit Planeten-Vorderachse  
to fit all-wheel drive vehicle c/w planetary drive front axle  
pour véhicules toutes roues motrices - essieu avant (pont planétaire)



passend für / to fit / correspondant à Mercedes Benz

**Radblenden - Montage ohne zusätzlichen Halter**

Wheel trims - assembly w/o add. bracket

Entoliveurs de roue - Montage sans fixation supplémentaire

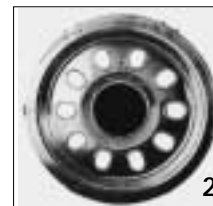
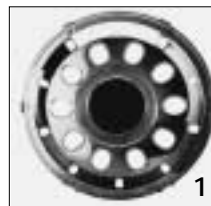

Artikelnummer Part Number N° de pièce	Abbildung Illustration Illustration	Abmessung Dimension Dimension	Bemerkung Remark Remarque
<b>VINCI - für Felgen vorne / for front rims / pour jante avant</b>			
007.041-00	1	588 mm / 20" - 22,5"	Glanz Polish / <i>Brillant</i>
007.041-10	1	588 mm / 20" - 22,5"	<i>matt</i> dull / <i>mat</i>
007.047-00	1	460 mm / 17,5"	Glanz Polish / <i>Brillant</i>
007.063-00	1	510 mm / 19,5"	Glanz Polish / <i>Brillant</i>

**VINCI - für Felgen hinten / for rear rims / pour jante arrière**

007.042-00	2	588 mm / 20" - 22,5"	Glanz Polish / <i>Brillant</i>
007.042-10	2	588 mm / 20" - 22,5"	<i>matt</i> dull / <i>mat</i>
007.048-00	2	460 mm / 17,5"	Glanz Polish / <i>Brillant</i>
007.048-10	2	460 mm / 17,5"	<i>matt</i> dull / <i>mat</i>
007.064-00	2	510 mm / 19,5"	Glanz Polish / <i>Brillant</i>

007.041-20



*Ersatz - Klemmstück für o.g. Radblenden*  
Replacement clip for above trims  
*Clip de rechange pour entoliveurs ci-dessus*

007.062-00



*Plastikkappe für o.g. Radblenden*       $\varnothing 162$  mm  
Plastic cap for above trims  
*Capuchon pour entoliveurs ci-dessus*

017



*passend für / to fit / correspondant à Mercedes Benz*

### Radblenden - Nirosta

Wheel trims - Stainless steel

Entoliveurs de roue - Acier inoxydable

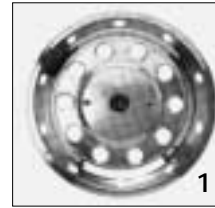

1

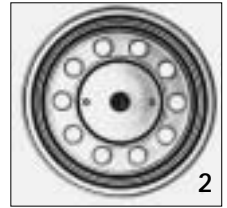

2

Artikelnummer Part Number N° de pièce	Ø	Höhe height hauteur	für Felgen for rims pour jantes	Abbildung Illustration Illustration	Bemerkung Remark Remarque
---	---	---------------------------	---------------------------------------	---	---------------------------------

**Montage mit zusätzlichem Halter / Assembly with additional bracket / Montage avec fixation supplémentaire**

007.031-00	388 mm	70,0	14,0"	1	vorn / front / avant
007.003-00	440 mm	82,5	16,0"	1	vorn / front / avant
007.004-00	470 mm	90,0	17,5"	1	vorn / front / avant
007.005-00	522 mm	87,5	19,5"	1	vorn / front / avant
007.006-00	588 mm	100,0	20" - 22,5"	1	vorn / front / avant
007.016-00	588 mm	75,0	20" - 22,5"	1	vorn / front / avant

007.033-00	388 mm	35,0	14,0"	2	hinten / rear / arrière
007.008-00	440 mm	45,0	16,0"	2	hinten / rear / arrière
007.009-00	470 mm	15,0	17,5"	2	hinten / rear / arrière
007.010-00	522 mm	15,0	19,5"	2	hinten / rear / arrière
007.011-00	588 mm	15,0	20" - 22,5"	2	hinten / rear / arrière

007.061-00



Plastikkappe für o.g. Radblenden  
Plastic cap for above trims  
Capuchon pour entoliveurs ci-dessus

Ø61 mm

### Befestigungsmaterial Fastening accessories Accessoires de fixation

Artikelnummer Part Number N° de pièce	Bezeichnung Description Description	Bemerkung Remark Remarque
---	---	---------------------------------

007.019-00	Abstandhalter Distance ring Anneau	Kunststoff Plastic Plastique
------------	--	------------------------------------

007.022-00	Befestigungssatz für Radkappen Fastening kit for trims Jeu de fixation pour entoliveur de roue	
------------	--	--

passend für / to fit / correspondant à Mercedes Benz

**Halter, vorne**  
 Brackets, front  
 Fixations, avant

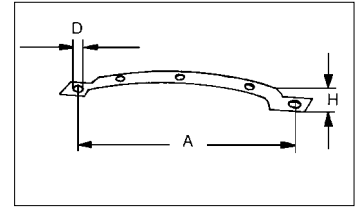

Artikelnummer Part Number N° de pièce	A	D	H	für Felgen for rims pour jante
007.039-00	205 mm	16	22	14"
007.018-00	205 mm	16	32	16", 17,5"
007.015-00	205 mm	20	16	16", 17,5"
007.013-10	205 mm	24	24	16", 17,5"
007.013-20	205 mm	20	24	16", 17,5"
007.013-00	205 mm	24	24	16", 17,5"
007.015-10	275 mm	24	24	20", 22,5"
007.015-40	275 mm	24	28	20", 22,5"
007.015-20	275 mm	24	30	20", 22,5"
007.015-30	275 mm	24	36	20", 22,5"
007.007-00	335 mm	24	24	20", 22,5"
007.007-10	335 mm	24	28	20", 22,5"
007.007-20	335 mm	24	34	20", 22,5"
007.007-30	335 mm	24	38	20", 22,5"
007.007-40	335 mm	24	50	20", 22,5"

Zur Bestimmung der Höhe (H) des vorderen Halters, muß der Abstand der Radschüssel zum Felgenhorn (Maß h der Felgenzeichnung) von der Höhe der Radkappe abgezogen werden.

Holding the trim in its place on the wheel, measure the distance between the face of trim and the rim of the wheel (h), this equals the height of the bracket (H).

La distance entre le vilebrequin d'écrou de roue et le bord de jante (h) doit être réduite de la hauteur du capuchon pour préciser l'hauteur (h) du support av.

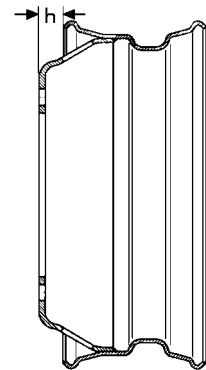

**Halter, verstellbar**  
 Brackets, adjustable  
 Fixations, réglable

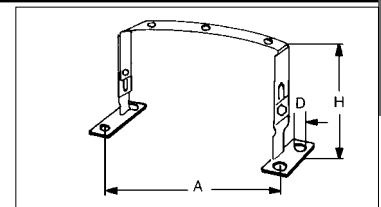

Artikelnummer Part Number N° de pièce	A	D	H	für Felgen, hinten for rims, rear pour jantes, arrière
007.014-00	205 mm	19	180-280	14" - 16", 17,5"
007.012-00	275 / 335 mm	24	200-300	20", 22,5"
007.023-00	275 / 335 mm	24	160-255	20", 22,5"
007.040-00	275 / 335 mm	24	130-225	20", 22,5"



passend für / to fit / correspondant à Mercedes Benz

**Radmutterkappen**  
Wheel-nut Covers  
*Capuchon d'écrou de roue*



1



2

Artikelnummer Part Number N° de pièce	Schlüsselweite (SW) Across flat (AF) Cote sur plats	Höhe Height Hauteur	Abbildung Illustration Illustration	Bemerkung Remarks Remarques
007.049-00	27 mm	40 / Ø48 mm	1	<i>Kunststoff verchromt</i> Plastic chrome-plated <i>Plastique chromé</i>
007.050-00	30 mm	48 / Ø48 mm	1	<i>Kunststoff verchromt</i> Plastic chrome-plated <i>Plastique chromé</i>
007.051-00	32 mm	46 / Ø48 mm	1	<i>Kunststoff verchromt</i> Plastic chrome-plated <i>Plastique chromé</i>
007.052-00	33 mm	50 / Ø48 mm	1	<i>Kunststoff verchromt</i> Plastic chrome-plated <i>Plastique chromé</i>
007.053-00	27 mm	40 / Ø48 mm	1	<i>Kunststoff schwarz</i> Plastic black <i>Plastique noir</i>
007.054-00	30 mm	48 / Ø48 mm	1	<i>Kunststoff schwarz</i> Plastic black <i>Plastique noir</i>
007.055-00	32 mm	46 / Ø48 mm	1	<i>Kunststoff schwarz</i> Plastic black <i>Plastique noir</i>
007.056-00	33 mm	50 / Ø48 mm	1	<i>Kunststoff schwarz</i> Plastic black <i>Plastique noir</i>
007.059-00	32 mm	46 mm	1	<i>Kunststoff rot</i> Plastic red <i>Plastique rouge</i>
007.060-00	33 mm	50 mm	1	<i>Kunststoff rot</i> Plastic red <i>Plastique rouge</i>
007.090-00	32 mm	50 mm	2	<i>Kunststoff schwarz</i> Plastic black <i>Plastique noir</i>
007.091-00	32 mm	50 mm	2	<i>Kunststoff verchromt</i> Plastic chrome-plated <i>Plastique chromé</i>
007.092-00	32 / 33 mm	38 / Ø55 mm	1	<i>Kunststoff verchromt</i> Plastic chrome-plated <i>Plastique chromé</i>
007.093-00	32 / 33 mm	38 / Ø55 mm	1	<i>Kunststoff verchromt</i> Plastic chrome-plated <i>Plastique chromé</i>

Aufgeführte Original-Ersatzteilenumern dienen nur zu Vergleichszwecken und dürfen in Rechnungen und Lieferscheinen an die Fahrzeugbesitzer nicht erscheinen. OE part nos serve for comparison and reference only. Les numéros d'origine ont seulement pour but la comparaison. Il n'est pas permis de mentionner les numéros d'origine dans les factures adressées aux propriétaires des poids lourds et remorques.

passend für / to fit / correspondant à Mercedes Benz

**INHALT - SPIEGELKÖPFE UND ERSATZGLÄSER**  
**INDEX - MIRROR HEADS AND REPLACEMENT LENSES**  
**INDEX - RETROVISEURS ET ACCESSOIRES**

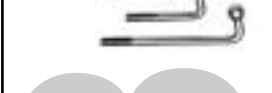

Seite  
page  
page

**D**

002 - 011	<i>Spiegelköpfe und Ersatzgläser</i>
012 - 013	<i>Rampenspiegel und Ersatzgläser</i>
014	<i>Spiegelköpfe ohne Glaseinheit</i>
015 - 016	<i>Weitwinkelspiegel und Ersatzgläser</i>
017 - 020	<i>Spiegelsysteme</i>
021 - 022	<i>Spiegelköpfe und Ersatzgläser ( Hanomag Henschel )</i>
023	<i>Spiegelbefestigungen</i>

Seite  
page  
page

**GB**

002 - 011	Mirror heads and replacement lenses
012 - 013	Roof mirrors and replacement lenses
014	Mirror heads without glass unit
015 - 016	Wide-angle mirrors and replacement lenses
017 - 020	Mirror systems
021 - 022	Mirror heads and replacement lenses ( Hanomag Henschel )
023	Mirror fastenings

Seite  
page  
page

**F**

002 - 011	<i>Rétroviseurs et glaces de rechange</i>
012 - 013	<i>Rétroviseurs de rampe et glaces de rechange</i>
014	<i>Rétroviseurs sans unité de verre</i>
015 - 016	<i>Rétroviseurs à grand-angle et glaces de rechange</i>
017 - 020	<i>Système de rétroviseurs</i>
021 - 022	<i>Rétroviseurs et glaces de rechange ( Hanomag Henschel )</i>
023	<i>Supports de rétroviseurs</i>

018



passend für / to fit / correspondant à Mercedes Benz

**Spiegelköpfe und Ersatzgläser**  
Mirror heads and replacement lenses  
**Rétroviseurs et glaces de rechange**



Artikelnummer Part Number N° de pièce	Bezeichnung Description Description	Abmessung Dimension Dimension	Bemerkung Remark Remarque	für Stange for rod pour barre	OE Nr. Oe - no. Réf. oe.
018.000-00	Spiegelkopf Mirror head Rétroviseur	210 x 140	Kunststoff, Metallschelle - grau Plastic, steel clamp - grey Plastique, collier de serrage métal - gris	Ø 10	663 811 00 30
018.066-00	Spiegelkopf Mirror head Rétroviseur	210 x 140 e1	Kunststoff, Metallschelle - grau Plastic, steel clamp - grey Plastique, collier de serrage métal - gris	Ø 10	
018.000-10	Spiegelkopf Mirror head Rétroviseur	210 x 140	Kunststoff, Kunststoffschelle - schwarz Plastic, plastic clamp - black Plastique, collier de serrage plastique - noir	Ø 10	601 810 01 16 (460 810 03 16)
018.068-00	Spiegelkopf Mirror head Rétroviseur	210 x 140 e1	Kunststoff, Kunststoffschelle - schwarz Plastic, plastic clamp - black Plastique, collier de serrage plastique - noir	Ø 10	
018.001-00	Ersatzglas Replacement lens Glace de rechange	195 x 125	gewölbt convex convex		608 811 01 33
018.067-00	Ersatzglas Replacement lens Glace de rechange	195 x 125	gewölbt convex convex		603 811 00 33

**Spiegelköpfe und Ersatzgläser**  
Mirror heads and replacement lenses  
**Rétroviseurs et glaces de rechange**



Artikelnummer Part Number N° de pièce	Bezeichnung Description Description	Abmessung Dimension Dimension	Bemerkung Remark Remarque	für Stange for rod pour barre	OE Nr. Oe - no. Réf. oe.
018.004-00	Spiegelkopf Mirror head Rétroviseur	246 x 155	Kunststoff grau Plastic grey Plastique gris	Kugelbolzen Ball pin Piton à boule	314 811 01 30
018.004-01	Spiegelkopf Mirror head Rétroviseur	246 x 155	Kunststoff schwarz Plastic black Plastique noir	Kugelbolzen Ball pin Piton à boule	314 811 03 30
018.005-00	Ersatzglas Replacement lens Glace de rechange	240 x 150	gewölbt convex convex		000 811 13 33 (000 811 09 30)





passend für / to fit / correspondant à Mercedes Benz

**Spiegelköpfe und Ersatzgläser**  
Mirror heads and replacement lenses  
**Rétroviseurs et glaces de rechange**



Artikelnummer Part Number N° de pièce	Bezeichnung Description Description	Abmessung Dimension Dimension	Bemerkung Remark Remarque	für Stange for rod pour barre	OE Nr. Oe - no. Réf. oe.
018.009-00	Spiegelkopf Mirror head Rétroviseur	165 x 130	Kunststoff grau Plastic grey Plastique gris	Ø 10 - 12	319 811 03 30
018.010-00	Ersatzglas Replacement lens Glace de rechange	178 x 122	gewölbt convex convex		319 811 00 30

**Spiegelköpfe und Ersatzgläser**  
Mirror heads and replacement lenses  
**Rétroviseurs et glaces de rechange**



Artikelnummer Part Number N° de pièce	Bezeichnung Description Description	Abmessung Dimension Dimension	Bemerkung Remark Remarque	für Stange for rod pour barre	OE Nr. Oe - no. Réf. oe.
018.014-00	Spiegelkopf Mirror head Rétroviseur	265 x 160	Metall grau Metal grey Métal gris	Ø 18	321 811 07 30
018.015-00	Ersatzglas Replacement lens Glace de rechange	260 x 150	gewölbt convex convex		321 811 02 33

**Spiegelköpfe und Ersatzgläser**  
Mirror heads and replacement lenses  
**Rétroviseurs et glaces de rechange**



Artikelnummer Part Number N° de pièce	Bezeichnung Description Description	Abmessung Dimension Dimension	Bemerkung Remark Remarque	für Stange for rod pour barre	OE Nr. Oe - no. Réf. oe.
018.022-10	Spiegelkopf Mirror head Rétroviseur	310 x 190	Kunststoff grau Plastic grey Plastique gris	Kugelbolzen Ball pin Piton à boule	000 811 40 30 (000 811 39 30)
018.022-20	Ersatzglas Replacement lens Glace de rechange	300 x 176	gewölbt convex convex		



passend für / to fit / correspondant à Mercedes Benz

**Spiegelköpfe und Ersatzgläser**  
Mirror heads and replacement lenses  
**Rétroviseurs et glaces de rechange**



Artikelnummer Part Number N° de pièce	Bezeichnung Description Description	Abmessung Dimension Dimension	Bemerkung Remark Remarque	für Stange for rod pour barre	OE Nr. Oe - no. Réf. oe.
018.028-00	Spiegelkopf Mirror head Rétroviseur	265 x 160	Metall grau Metal grey Métal gris	Ø 10	406 810 52 16 (406 810 04 16)
018.029-00	Ersatzglas Replacement lens Glace de rechange	260 x 150	gewölbt convex convex		000 811 10 33

**Spiegelköpfe und Ersatzgläser**  
Mirror heads and replacement lenses  
**Rétroviseurs et glaces de rechange**

e1



Artikelnummer Part Number N° de pièce	Bezeichnung Description Description	Abmessung Dimension Dimension	Bemerkung Remark Remarque	für Stange for rod pour barre	OE Nr. Oe - no. Réf. oe.
018.030-00	Spiegelkopf Mirror head Rétroviseur	260 x 150	Kunststoff schwarz Plastic black Plastique noir	Ø 10	416 810 04 16
018.073-00	Spiegelkopf Mirror head Rétroviseur	260 x 150	Kunststoff schwarz Plastic black Plastique noir	Ø 14 - 20	
018.031-00	Ersatzglas Replacement lens Glace de rechange	250 x 140	gewölbt convex convex		000 811 68 33



passend für / to fit / correspondant à Mercedes Benz

**Spiegelköpfe und Ersatzgläser**  
 Mirror heads and replacement lenses  
*Rétroviseurs et glaces de rechange*



Artikelnummer Part Number N° de pièce	Bezeichnung Description Description	Abmessung Dimension Dimension	Bemerkung Remark Remarque	für Stange for rod pour barre	OE Nr. Oe - no. Réf. oe.
018.069-00	Spiegelkopf Mirror head Rétroviseur	247 x 157	Kunststoff schwarz Plastic black Plastique noir	Ø 10	611 810 00 16
018.035-00	Spiegelkopf Mirror head Rétroviseur	247 x 157 E1	Kunststoff schwarz Plastic black Plastique noir	Ø 10	611 810 01 16
018.035-20	Spiegelkopf 12V Mirror head Rétroviseur	247 x 157 E1	Kunststoff schwarz Plastic black Plastique noir	Ø 10	601 810 09 16
018.035-40	Spiegelkopf 24V Mirror head Rétroviseur	247 x 157	Kunststoff schwarz Plastic black Plastique noir	Ø 10	
018.070-00	Ersatzglas Replacement lens Glace de rechange	235 x 145	gewölbt convex convex	zu 018.069-00 to fit 018.069-00 pour 018.069-00	611 811 00 33
018.035-10	Ersatzglas Replacement lens Glace de rechange	235 x 145 E1	gewölbt convex convex	zu 018.035-00 to fit 018.035-00 pour 018.035-00	611 811 01 33
018.035-30	Ersatzglas 12V Replacement lens Glace de rechange	235 x 145 E1	gewölbt convex convex	zu 018.035-20 to fit 018.035-20 pour 018.035-20	
018.035-50	Ersatzglas 24V Replacement lens Glace de rechange	235 x 145	gewölbt convex convex	zu 018.035-40 to fit 018.035-40 pour 018.035-40	
008.239-00	Heizfolie 12V Heater foil 12V Tain de chauffage 12V	224 x 131		zu 018.035-40 to fit 018.035-40 pour 018.035-40	



passend für / to fit / correspondant à Mercedes Benz

**Spiegelköpfe und Ersatzgläser**  
Mirror heads and replacement lenses  
**Rétroviseurs et glaces de rechange**



Artikelnummer Part Number N° de pièce	Bezeichnung Description Description	Abmessung Dimension Dimension	Bemerkung Remark Remarque	für Stange for rod pour barre	OE Nr. Oe - no. Réf. oe.
018.036-00	Spiegelkopf Mirror head Rétroviseur	375 x 183	Kunststoff schwarz Plastic black Plastique noir	Ø 14 - 20	000 810 01 16
018.037-00	Ersatzglas Replacement lens Glace de rechange	366 x 176	gewölbt convex convex		000 811 24 33

**Spiegelköpfe und Ersatzgläser**  
Mirror heads and replacement lenses  
**Rétroviseurs et glaces de rechange**



Artikelnummer Part Number N° de pièce	Bezeichnung Description Description	Abmessung Dimension Dimension	Bemerkung Remark Remarque	OE Nr. Oe - no. Réf. oe.
018.023-00	Spiegelkopf Mirror head Rétroviseur	375 x 183	Kunststoff grau Plastic grey Plastique gris	000 811 38 30
018.023-03	Spiegelkopf 24V Mirror head Rétroviseur	375 x 183	Kunststoff grau Plastic grey Plastique gris	000 811 30 30
018.023-10	Ersatzglas Replacement lens Glace de rechange	366 x 174	gewölbt convex convex	000 811 21 33 (000 811 20 33)
018.023-04	Ersatzglas 24V Replacement lens Glace de rechange	366 x 174	gewölbt convex convex	
008.098-00	Heizfolie 24V Heater foil 24V Tain de chauffage 24V		zu 018.023-04 to fit 018.023-04 pour 018.023-04	



passend für / to fit / correspondant à Mercedes Benz

**Spiegelköpfe und Ersatzgläser**  
Mirror heads and replacement lenses  
**Rétroviseurs et glaces de rechange**



Artikelnummer Part Number N° de pièce	Bezeichnung Description Description	Abmessung Dimension Dimension	Bemerkung Remark Remarque	für Stange for rod pour barre	OE Nr. Oe - no. Réf. oe.
018.065-00	Spiegelkopf Mirror head Rétroviseur	420 x 220	Metall grau Metal grey Métal gris	spezial special spécial	305 810 25 16

**Spiegelköpfe und Ersatzgläser**  
Mirror heads and replacement lenses  
**Rétroviseurs et glaces de rechange**

e1

E1



Artikelnummer Part Number N° de pièce	Bezeichnung Description Description	Abmessung Dimension Dimension	Bemerkung Remark Remarque	für Stange for rod pour barre	OE Nr. Oe - no. Réf. oe.
018.026-00	Spiegelkopf Mirror head Rétroviseur	370 x 182	Kunststoff schwarz Plastic black Plastique noir	Ø 18	381 810 71 16 (381 810 25 16)
018.026-20	dto. 018.026-00, jedoch mit Klemme 018.034-00 dto. 018.026-00, with clamp 018.034-00 dto. 018.026-00, avec pince 018.034-00				
018.026-11	Spiegelkopf 12V Mirror head Rétroviseur	370 x 182	Kunststoff schwarz Plastic black Plastique noir	Ø 18	381 810 29 16
018.026-13	Spiegelkopf 24V Mirror head Rétroviseur	370 x 182	Kunststoff schwarz Plastic black Plastique noir	Ø 18	381 810 73 16 (381 810 26 16)
018.026-10	Ersatzglas Replacement lens Glace de rechange	356 x 170	gewölbt convex convex		000 811 20 33 (000 811 21 33)
018.026-12	Ersatzglas 12V Replacement lens Glace de rechange	356 x 170	gewölbt convex convex		000 811 33 33
018.026-14	Ersatzglas 24V Replacement lens Glace de rechange	356 x 170	gewölbt convex convex		
008.114-00	Heizfolie 12V Heater foil 12V Tain de chauffage 12V		zu 018.026-12 to fit 018.026-12 pour 018.026-12		
018.026-15	Heizfolie 24V Heater foil 24V Tain de chauffage 24V		zu 018.026-13 to fit 018.026-13 pour 018.026-13		

018



passend für / to fit / correspondant à Mercedes Benz

**Spiegelköpfe und Ersatzgläser**  
 Mirror heads and replacement lenses  
**Rétroviseurs et glaces de rechange**

e1



<i>Artikelnummer</i> Part Number <i>N° de pièce</i>	<i>Bezeichnung</i> Description <i>Description</i>	<i>Abmessung</i> Dimension <i>Dimension</i>	<i>Bemerkung</i> Remark <i>Remarque</i>	<i>für Stange</i> for rod <i>pour barre</i>	<i>OE Nr.</i> Oe - no. <i>Réf. oe.</i>
<b>018.027-00</b>	<b>Spiegelkopf</b> Mirror head <b>Rétroviseur</b>	<b>305 x 183</b>	<b>Kunststoff schwarz</b> Plastic black <b>Plastique noir</b>	<b>Ø 18</b>	<b>314 810 13 16</b>
<b>018.027-11</b>	<b>Spiegelkopf 12V</b> Mirror head <b>Rétroviseur</b>	<b>305 x 183</b>	<b>Kunststoff schwarz</b> Plastic black <b>Plastique noir</b>	<b>Ø 18</b>	<b>314 810 19 16</b>
<b>018.027-13</b>	<b>Spiegelkopf 24V</b> Mirror head <b>Rétroviseur</b>	<b>305 x 183</b>	<b>Kunststoff schwarz</b> Plastic black <b>Plastique noir</b>	<b>Ø 18</b>	<b>314 810 20 16</b>
<b>018.027-10</b>	<b>Ersatzglas</b> Replacement lens <b>Glace de rechange</b>	<b>293 x 172</b>	<b>gewölbt</b> convex <b>convex</b>		<b>000 811 19 33</b> (000 811 35 33)
<b>018.027-12</b>	<b>Ersatzglas 12V</b> Replacement lens <b>Glace de rechange</b>	<b>293 x 172</b>	<b>gewölbt</b> convex <b>convex</b>		
<b>018.027-14</b>	<b>Ersatzglas 24V</b> Replacement lens <b>Glace de rechange</b>	<b>293 x 172</b>	<b>gewölbt</b> convex <b>convex</b>		
<b>008.201-00</b>	<b>Heizfolie 12V</b> Heater foil 12V <b>Tain de chauffage 12V</b>	<b>282 x 162</b>			
<b>008.132-00</b>	<b>Heizfolie 24V</b> Heater foil 24V <b>Tain de chauffage 24V</b>	<b>282 x 162</b>			



passend für / to fit / correspondant à Mercedes Benz

**Spiegelköpfe und Ersatzgläser**  
 Mirror heads and replacement lenses  
**Rétroviseurs et glaces de rechange**

e1

E1



Artikelnummer Part Number N° de pièce	Bezeichnung Description Description	Abmessung Dimension Dimension	Bemerkung Remark Remarque	für Stange for rod pour barre	OE Nr. Oe - no. Réf. oe.
018.038-00	Spiegelkopf Mirror head Rétroviseur	423 x 203	Kunststoff schwarz Plastic black Plastique noir	Ø 18	381 810 37 16
018.071-00	Spiegelkopf 12V Mirror head Rétroviseur	423 x 203	Kunststoff schwarz Plastic black Plastique noir	Ø 18	
018.040-00	Spiegelkopf 24V Mirror head Rétroviseur	423 x 203	Kunststoff schwarz Plastic black Plastique noir	Ø 18	381 810 38 16
018.039-00	Ersatzglas Replacement lens Glace de rechange	408 x 186	gewölbt convex convex		000 811 34 33
018.072-00	Ersatzglas 12V Replacement lens Glace de rechange	408 x 186	gewölbt convex convex		
018.041-00	Ersatzglas 24V Replacement lens Glace de rechange	408 x 186	gewölbt convex convex		000 811 38 33
008.197-00	Heizfolie 12V Heater foil 12V Tain de chauffage 12V	400 x 176			
008.099-00	Heizfolie 24V Heater foil 24V Tain de chauffage 24V	400 x 176			



passend für / to fit / correspondant à Mercedes Benz

**Spiegelköpfe und Ersatzgläser**  
 Mirror heads and replacement lenses  
*Rétroviseurs et glaces de rechange*



Artikelnummer Part Number N° de pièce	Bezeichnung Description Description	Abmessung Dimension Dimension	Bemerkung Remark Remarque	für Stange for rod pour barre	OE Nr. Oe - no. Réf. oe.
018.054-00	Spiegelkopf links / rechts Mirror head left / right Rétroviseur gauche / droite		Kunststoff schwarz Plastic black Plastique noir	Ø 22 SK-Serie I	641 810 00 16
018.055-00	dto. heizbar 24V/35W, mit Thermostat dto. heatable with thermostat dto. chauffable, commande électrique			Ø 22 SK-Serie I	641 810 01 16
018.056-00	dto. heizbar 24V/35W, elektrisch verstellbar, mit Thermostat dto. heatable, electrically adjustable, with thermostat dto. chauffable, commande électrique			Ø 22 SK-Serie I	641 810 02 16
018.046-00	Ersatzglas Replacement lens Glace de rechange	417 x 197	gewölbt, mit Splitterschutzfolie convex, with shatter protecting foil convex, avec tain de sécurité		000 811 70 33
018.047-00	Ersatzglas 24V Replacement lens 24V Glace de rechange 24V	417 x 197	gewölbt, links convex, left convex, gauche	(018.055-00) (018.055-00) (018.055-00)	
018.060-00	Heizfolie 24V Heater foil 24V Tain de chauffage 24V	400 x 176		(018.055-00) (018.055-00) (018.055-00)	000 821 00 29
018.048-00	Ersatzglas 24V Replacement lens 24V Glace de rechange 24V	402 x 181	gewölbt, rechts (1) convex, right convex, droite	(018.056-00) (018.056-00) (018.056-00)	
018.048-10	Ersatzglas 24V Replacement lens 24V Glace de rechange 24V	402 x 181	gewölbt, rechts (2) convex, right convex, droite	(018.056-00) (018.056-00) (018.056-00)	000 811 69 33
008.211-00	Heizfolie 24V Heater foil 24V Tain de chauffage 24V	400 x 176		(018.048-00) (018.048-00) (018.048-00)	

(1) ohne Rahmen / without frame / sans cadre

(2) mit Rahmen / with frame / avec cadre





passend für / to fit / correspondant à Mercedes Benz

**Spiegelköpfe und Ersatzgläser**  
 Mirror heads and replacement lenses  
*Rétroviseurs et glaces de rechange*

e1

E1



Artikelnummer Part Number N° de pièce	Bezeichnung Description Description	Abmessung Dimension Dimension	Bemerkung Remark Remarque	für Stange for rod pour barre	OE Nr. Oe - no. Réf. oe.
018.049-00	Spiegelkopf links 24V Mirror head left 24V <i>Rétroviseur gauche 24V</i>	440 x 182	Kunststoff schwarz Plastic black <i>Plastique noir</i>	Ø 28 <i>SK-Serie II</i>	641 810 42 16
018.050-00	dto. rechts 24V, elektrisch verstellbar dto. right 24V, electrically adjustable <i>dto. droite 24V, commande électrique</i>			Ø 28 <i>SK-Serie II</i>	641 810 44 16
018.051-20	Ersatzglas Replacement lens <i>Glace de rechange</i>	427 x 169	gewölbt convex <i>convex</i>		000 811 84 33
018.051-00	Ersatzglas 24V Replacement lens <i>Glace de rechange</i>	427 x 169	gewölbt convex <i>convex</i>		
018.051-10	Heizfolie 24V Heater foil 24V <i>Tain de chauffage 24V</i>	409 x 148			000 821 01 29
018.082-00	Heizkabel, 4-polig Heating cable, 4-pole <i>Câble de chauffage, 4 conducteurs</i>	1000 mm			
018.064-00*	Klemmschelle mit Deckel Clamp with cover <i>Collier de serrage avec couvercle</i>		gehört nicht zum Lieferumfang please order seperately <i>veuillez commander séparé</i>		641 811 05 07



passend für / to fit / correspondant à Mercedes Benz

**Spiegelköpfe ohne Glaseinheit**  
 Mirror heads without glass unit  
**Rétroviseurs sans unité de verre**

e1

E1



Artikelnummer Part Number N° de pièce	Bezeichnung Description Description	Abmessung Dimension Dimension	Bemerkung Remark Remarque	OE Nr. Oe - no. Réf. oe.
018.091-00	heizbar 24V heatable 24V chauffable 24V	433 x 188	Kunststoff schwarz Plastic black Plastique noir	000 810 95 16
018.097-00	heizbar 24V / elektrisch verstellbar heatable 24V / electrically adjustable chauffable 24V / commande électrique	433 x 188	Kunststoff schwarz Plastic black Plastique noir	000 810 94 16
<p><b>Glaseinheit und Abdeckung für Halteelement nicht im Lieferumfang!</b>            Glass unit and cover for clamping device not included!  <i>Veillez commander unité de verre et recouvrement pour collier de serrage séparé!</i></p>				
018.092-00	Glaseinheit Glass unit Unité de verre	425 x 180 WR* 1800	heizbar 24V heatable cauffable	001 811 20 33
018.098-00	Abdeckung für Halteelement Cover for clamping device / Recouvrement pour collier de serrage			000 811 13 07
<p><i>passend für die neue Generation Actros ab 09/96</i>            to fit the new generation Actros from 09/96  <i>correspondant à la nouvelle classe Actros à partir de 09/96</i></p>				
018.100-00	heizbar 24V heatable 24V chauffable 24V	380 x 170	Kunststoff schwarz Plastic black Plastique noir	000 810 02 79
018.101-00	heizbar 24V / elektrisch verstellbar heatable 24V / electrically adjustable chauffable 24V / commande électrique	380 x 170	Kunststoff schwarz Plastic black Plastique noir	000 810 03 79
<p><b>Glaseinheit und Abdeckung für Halteelement nicht im Lieferumfang!</b>            Glass unit and cover for clamping device not included!  <i>Veillez commander unité de verre et recouvrement pour collier de serrage séparé!</i></p>				
018.102-00	Glaseinheit Glass unit Unité de verre	378 x 168 WR* 1800	heizbar 24V heatable chauffable	001 811 34 33
018.098-00	Abdeckung für Halteelement Cover for clamping device / Recouvrement pour collier de serrage			000 811 13 07

*passend für die neue Generation Atego ab 09/97*  
 to fit the new generation Atego from 09/97  
*correspondant à la nouvelle classe Atego à partir de 09/97*

WR\* = Wölbungsradius / camber radius / rayon de cambrure



passend für / to fit / correspondant à Mercedes Benz

**Rampenspiegel**  
Roof mirrors  
**Rétroviseurs de rampe**

e1

E1



Artikelnummer Part Number N° de pièce	Bezeichnung Description Description	Abmessung Dimension Dimension	Bemerkung Remark Remarque	für Stange for rod pour barre	OE Nr. Oe - no. Réf. oe.
018.042-00	<b>Rampenspiegel ohne Halter</b> Roof mirror without support <b>Rétroviseur de rampe sans support</b>	250 x 158 WR* 800	<b>Kunststoff schwarz</b> Plastic black <b>Plastique noir</b>	<b>Kugelbolzen</b> ball pin <b>Piton à boule</b>	000 810 15 16
018.032-00	<b>Rampenspiegel mit Halter</b> Roof mirror with support <b>Rétroviseur de rampe avec support</b>	250 x 158 WR* 800	<b>Kunststoff schwarz</b> Plastic black <b>Plastique noir</b>	<b>Kugelbolzen</b> ball pin <b>Piton à boule</b>	
018.043-00	<b>Rampenspiegel mit Halter</b> Roof mirror with support <b>Rétroviseur de rampe avec support</b>	250 x 158 WR* 450	<b>Kunststoff schwarz</b> Plastic black <b>Plastique noir</b>	<b>Kugelbolzen</b> ball pin <b>Piton à boule</b>	314 810 25 16
018.043-10	<b>Rampenspiegel mit Halter</b> Roof mirror with support <b>Rétroviseur de rampe avec support</b>	250 x 158 WR* 450	<b>Kunststoff grau</b> Plastic grey <b>Plastique gris</b>	<b>Kugelbolzen</b> ball pin <b>Piton à boule</b>	
018.045-00	<b>Rampenspiegel ohne Halter</b> Roof mirror without support <b>Rétroviseur de rampe sans support</b>	250 x 158 WR* 450	<b>Kunststoff schwarz</b> Plastic black <b>Plastique noir</b>	<b>Kugelbolzen</b> ball pin <b>Piton à boule</b>	
018.033-00	<b>Ersatzglas</b> Replacement lens <b>Glace de rechange</b>	245 x 150 WR* 800	zu 018.032 / 042-00 to fit 018.032 / 042-00 pour 018.032 / 042-00		
018.044-00	<b>Ersatzglas</b> Replacement lens <b>Glace de rechange</b>	245 x 150 WR* 450	zu 018.043 / 045-00 to fit 018.043 / 045-00 pour 018.043 / 045-00		

**Rampenspiegel**  
Roof mirrors  
**Rétroviseurs de rampe**



Artikelnummer Part Number N° de pièce	Bezeichnung Description Description	Abmessung Dimension Dimension	Bemerkung Remark Remarque	OE Nr. Oe - no. Réf. oe.
018.057-00	<b>Rampenspiegel ohne Halter</b> Roof mirror without support <b>Rétroviseur de rampe sans support</b>	339 x 173	<b>Kunststoff schwarz</b> Plastic black <b>Plastique noir</b>	641 810 22 16
018.061-00	<b>Ersatzglas</b> Replacement lens <b>Glace de rechange</b>	320 x 163 WR* 450		000 811 72 33

WR\* = Wölbungsradius / camber radius / rayon de cambrure



passend für / to fit / correspondant à Mercedes Benz

**Rampenspiegel und Ersatzglas**  
Roof mirror and Replacement lens  
**Rétroviseurs de rampe et Glace de rechange**

e1

E1



Artikelnummer Part Number N° de pièce	Bezeichnung Description Description	Abmessung Dimension Dimension	Bemerkung Remark Remarque	OE Nr. Oe - no. Réf. oe.
018.084-00	unbeheizt, kurzer Spiegelarm unheated, short bracket ne pas chauffable, support court	298 x 168	Kunststoff schwarz Plastic black Plastique noir	641 810 47 16 (641 810 63 16)
018.122-00	unbeheizt, langer Spiegelarm unheated, long bracket ne pas chauffable, support	298 x 168	Kunststoff schwarz Plastic black Plastique noir	673 810 48 16
018.074-00	Ersatzglas Replacement lens Glace de rechange	282 x 152 WR* 400 + 100		000 811 86 33

**Rampenspiegel und Ersatzglas**  
Roof mirror and Replacement lens  
**Rétroviseurs de rampe et Glace de rechange**

e1

E1



Artikelnummer Part Number N° de pièce	Bezeichnung Description Description	Abmessung Dimension Dimension	Bemerkung Remark Remarque	OE Nr. Oe - no. Réf. oe.
018.095-00	unbeheizt unheated ne pas chauffable	310 x 170 WR* 400 + 100	Kunststoff schwarz Plastic black Plastique noir	941 810 10 16
018.096-00	Ersatzglas Replacement lens Glace de rechange	310 x 170 WR* 400 + 100		001 811 22 33

passend für die neue Generation Actros ab 09/96 und Atego ab 09/97  
to fit the new generation Actros from 09/96 and Atego from 09/97  
correspondant à la nouvelle classe Actros à partir de 09/96 et Atego à partir de 09/97



passend für / to fit / correspondant à Mercedes Benz

**Weitwinkelspiegel und Ersatzgläser**  
Wide-angle mirrors and replacement lenses  
**Rétroviseurs à grand-angle et glaces de rechange**



Artikelnummer Part Number N° de pièce	Bezeichnung Description Description	Abmessung Dimension Dimension	Bemerkung Remark Remarque	für Stange for rod pour barre	OE Nr. Oe - no. Réf. oe.
018.058-00	ohne Halter without support sans support	218 x 193 WR* 400	Kunststoff schwarz Plastic black Plastique noir	Ø 22 SK-Serie I	641 810 20 16 (673 810 37 16)
018.059-00	dto. heizbar 24V/35W, mit Thermostat dto. heatable with thermostat dto. chauffable, commande électrique			Ø 22 SK-Serie I	641 810 21 16 (673 810 38 16)
018.063-00	Ersatzglas Replacement lens Glace de rechange	206 x 188 WR* 400		(018.058-00)	000 811 71 33
018.062-00	Ersatzglas 24V/35W Replacement lens Glace de rechange	206 x 188 WR* 400		(018.059-00)	000 811 83 33
008.133-00	Heizfolie 24V Heater foil 24V Tain de chauffage 24V	186 x 130			

**Weitwinkelspiegel und Ersatzgläser**  
Wide-angle mirrors and replacement lenses  
**Rétroviseurs à grand-angle et glaces de rechange**

e1

E1



Artikelnummer Part Number N° de pièce	Bezeichnung Description Description	Abmessung Dimension Dimension	Bemerkung Remark Remarque	für Stange for rod pour barre	OE Nr. Oe - no. Réf. oe.
018.052-00	heizbar 24V/35W Wide-angle mirror, heatable Rétroviseur à grand-angle, chauffable	225 x 185 WR* 450	Kunststoff schwarz Plastic black Plastique noir	Ø 28 SK-Serie II	641 810 46 16
018.053-20	Ersatzglas Replacement lens Glace de rechange	209 x 168 WR* 450	stark gewölbt extremely convex convex grand angle		000 811 85 33
018.053-00	Ersatzglas 24V Replacement lens Glace de rechange	209 x 168 WR* 450	stark gewölbt extremely convex convex grand angle		
018.053-10	Heizfolie 24V Heater foil 24V Tain de chauffage 24V	190 x 150			000 821 02 29
018.064-00*	Klemmschelle mit Deckel Clamp with cover Collier de serrage avec couvercle		gehört nicht zum Lieferumfang please order seperately veuillez commander séparé		641 811 05 07

WR\* = Wölbungsradius / camber radius / rayon de cambrure

Aufgeführte Original-Ersatzteilenumern dienen nur zu Vergleichszwecken und dürfen in Rechnungen und Lieferscheinen an die Fahrzeugbesitzer nicht erscheinen. OE part nos serve for comparison and reference only. Les numéros d'origine ont seulement pour but la comparaison. Il n'est pas permis de mentionner les numéros d'origine dans les factures adressées aux propriétaires des poids lourds et remorques.



passend für / to fit / correspondant à Mercedes Benz

**Weitwinkelspiegel ohne Glaseinheit**  
Wide-angle mirror without glass unit  
**Rétroviseurs à grand-angle sans unité de verre**

e1



Artikelnummer Part Number N° de pièce	Bezeichnung Description Description	Abmessung Dimension Dimension	Bemerkung Remark Remarque	für Stange for rod pour barre	OE Nr. Oe - no. Réf. oe.
018.093-00	heizbar 24V heatable chauffable	200 x 200	Kunststoff schwarz Plastic black Plastique noir	Ø 28	000 810 96 16
<b>Glaseinheit und Abdeckung für Halteelement nicht im Lieferumfang!</b> Glass unit and cover for clamping device not included! <b>Veillez commander unité de verre et recouvrement pour collier de serrage séparé!</b>					
018.094-00	Glaseinheit Glass unit Unité de verre	200 x 200 WR* 400	heizbar 24V heatable chauffable		001 811 21 33
018.098-00	Abdeckung für Halteelement Cover for clamping device Recouvrement pour collier de serrage				000 811 13 07

passend für die neue Generation Actros ab 09/96 und Atego ab 09/97  
to fit the new generation Actros from 09/96 and Atego from 09/97  
correspondant à la nouvelle classe Actros à partir de 09/96 et Atego à partir de 09/97

**Ersatzgläser für Weitwinkelspiegel**  
Replacement lenses for wide-angle mirror  
**Verres de réserve pour rétroviseurs à grand-angle**



Artikelnummer Part Number N° de pièce	Bezeichnung Description Description	Abmessung Dimension Dimension	OE Nr. Oe - no. Réf. oe.
018.081-00	Ersatzglas Replacement lens Glase de rechange	171 x 171	WR* 400 000 811 51 33 (000 811 89 33)
018.076-00	heizbar 24V heatable 24 V chauffable 24V	171 x 171	WR* 400 + 100 000 811 54 33 (000 811 90 33)
008.479-00	Heizfolie 24V Heater foil 24V Tain de chauffage 24V	160 x 110	

WR\* = Wölbungsradius / camber radius / rayon de cambrure



passend für / to fit / correspondant à Mercedes Benz

### Spiegelköpfe

Mirror heads

Rétroviseurs

e1

E1



Artikelnummer Part Number N° de pièce	Bezeichnung Description Description	Abmessung Dimension Dimension	Bemerkung Remark Remarque	OE Nr. Oe - no. Réf. oe.
018.516-00	links left gauche	283 x 177	Kunststoff schwarz Plastic black Plastique noir	901 810 01 16 (901 810 55 16)
018.517-00	rechts right droite	283 x 177	Kunststoff schwarz Plastic black Plastique noir	901 810 02 16 (901 810 64 16)
018.518-00	links left gauche	283 x 177	dto., heizbar, elektrisch verstellbar dto. heatable, electrically adjustable dto. chauffable, commande électrique	901 810 09 16 (901 810 57 16)
018.519-00	rechts right droite	283 x 177	dto. heizbar, elektrisch verstellbar dto. heatable, electrically adjustable dto. chauffable, commande électrique	901 810 10 16 (901 810 66 16)
018.526-00	Glaseinheit, links Glass unit, left /	238 x 142	asphärisch aspherical /	001 811 51 33
018.527-00	Glaseinheit, rechts Glass unit, right /	238 x 142	asphärisch aspherical /	001 811 52 33

passend für die neue Generation Sprinter  
to fit the new generation Sprinter  
correspondant à la nouvelle classe Sprinter

### Ersatzgläser mit Trägerplatte

Replacement lenses with support plate

Verres de réserve avec plateau de support

Artikelnummer Part Number N° de pièce	Abmessung Dimension Dimension	Bemerkung Remark Remarque	für Spiegelköpfe for mirror heads corr. aux rétroviseurs	OE Nr. Oe - no. Réf. oe.
018.085-00	238 x 142	links / left / gauche	018.516-00	001 811 06 33
018.086-00	238 x 142	rechts / right / droite	018.517-00	001 811 07 33
018.087-00	238 x 142 / 12V	links / left / gauche	018.518-00	001 811 05 33
018.088-00	238 x 142 / 12V	rechts / right / droite	018.519-00	001 811 04 33

passend für die neue Generation Sprinter  
to fit the new generation Sprinter  
correspondant à la nouvelle classe Sprinter

Wölbungsradius 1800 mm  
Camber radius 1800 mm  
Rayon de cambrure 1800 mm



passend für / to fit / correspondant à Mercedes Benz

**Spiegelköpfe**  
Mirror heads  
**Rétroviseurs**

e1

E1

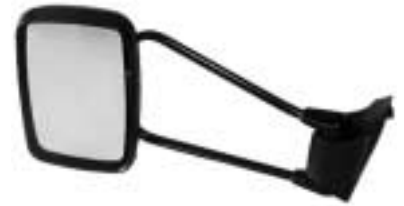

Artikelnummer Part Number N° de pièce	Bezeichnung Description Description	Abmessung Dimension Dimension	Bemerkung Remark Remarque	OE Nr. Oe - no. Réf. oe.
018.103-00	links left gauche	283 x 177	Kunststoff schwarz Plastic black Plastique noir	901 810 61 16 (901 810 37 16)
018.104-00	rechts right droite	283 x 177	Kunststoff schwarz Plastic black Plastique noir	901 810 70 16 (901 810 38 16)
018.105-00	links left gauche	283 x 177	dto., heizbar, elektrisch verstellbar dto., heatable, electrically adjustable dto., chauffable, commande électrique	901 810 45 16 (901 810 63 16)
018.106-00	rechts right droite	283 x 177	dto., heizbar, elektrisch verstellbar dto., heatable, electrically adjustable dto., chauffable, commande électrique	901 810 46 16 (901 810 72 16)
018.107-00*	links left gauche	283 x 177	dto., heizbar, elektrisch verstellbar dto., heatable, electrically adjustable dto., chauffable, commande électrique	901 810 81 16 (901 810 75 16)
018.523-00	links left gauche	283 x 177	Kunststoff schwarz Plastic black Plastique noir	901 810 25 16 (901 810 58 16)
018.524-00	rechts right droite	283 x 177	Kunststoff schwarz Plastic black Plastique noir	901 810 26 16 (901 810 67 16)
018.520-00	links left gauche	283 x 177	dto., heizbar, elektrisch verstellbar dto., heatable, electrically adjustable dto., chauffable, commande électrique	901 810 33 16 (901 810 51 16) (901 810 60 16)
018.525-00	rechts right droite	283 x 177	dto., heizbar, elektrisch verstellbar dto., heatable, electrically adjustable dto., chauffable, commande électrique	901 810 34 16 (901 810 69 16)
018.521-00	rechts right droite	283 x 177	Kunststoff schwarz Plastic black Plastique noir	901 810 28 16

\* für Rechtslenker / for right-hand drive vehicle / pour véhicule à direction à droite

018.526-00	Glaseinheit, links Glass unit, left Unité de verre, gauche	238 x 142	asphärisch aspherical sphérique	001 811 51 33
018.527-00	Glaseinheit, rechts Glass unit, right Unité de verre, droite	238 x 142	asphärisch aspherical sphérique	001 811 52 33

passend für die neue Generation Sprinter  
to fit the new generation Sprinter  
correspondant à la nouvelle classe Sprinter



passend für / to fit / correspondant à Mercedes Benz

**Spiegelsystem für Reisebusse, insbesondere für:**  
 Mirror system for coaches, especially for:  
 Système de rétroviseurs, spécialement pour:

**EVO-Bus O 404**

e1

E1



Das Spiegelsystem besteht aus einem Hauptspiegel (Wölbungsradius 2000 mm) und 2 Totwinkel-Glaseinsätzen (Wölbungsradius 300 mm) für die rechte Seite, montiert auf einem umschäumten Spiegelarm. Alle Varianten sind mit einem beheizten, elektrisch verstellbaren (24V) Hauptspiegel ausgestattet. Kunststoff schwarz. System lackierfähig.

This mirror system for coaches including a main mirror (camber radius 2000 mm) and 2 dead-angle glass units (camber radius 300 mm) for application on the right side of left hand drive vehicles for improving the field of vision, assembled on a bracket. All versions are equipped with a main mirror heated and remote controlled (24V). Plastic black. All components are paintable.

Système de rétroviseurs pour autocars (principalement pour EVO-Bus O 404), composé d'un rétroviseur principal (rayon de convexité 2000 mm) et 2 unités de glace a forte convexité (300 mm) - seulement pour la version droite - monté sur un bras support avec revêtement mousse. Aussi livrable en composantes principales, non assemblées. Tous les modèles sont équipés d'un rétroviseur principal chauffant à réglage électrique (24V) Couleur du rétroviseur principal: noire / Couleur du bras support: blanc / Système complet est livré "prêt à vernir".

Artikelnummer Part Number N° de pièce	Abmessung Dimension Dimension	Bemerkung Remark Remarque	OE Nr. Oe - no. Réf. oe.
018.130-00	700 x 600 24V	links, ohne Totwinkeleinsätze, heizbar, elektr. verstellbar left, without dead angle glass units, heatable, electrically adjustable	356 810 24 16
018.131-00	700 x 600 24V	rechts, mit 2 Totwinkeleinsätze, heizbar, elektr. verstellbar, asphärisch right, with 2 dead angle glass units, heatable, electrically adjustable, aspherical	356 810 26 16
018.132-00	700 x 600 24V	links, ohne Totwinkeleinsätze, heizbar, elektr. verstellbar, asphärisch left, without dead angle glass units, heatable, electrically adjustable, aspherical	356 810 27 16
018.136-00	384 x 205 24V	links, Hauptspiegel, heizbar, elektrisch verstellbar left, main mirror, heatable, electrically adjustable	
018.137-00	384 x 205 24V	links, Hauptspiegel, heizbar, elektr. verstellbar, asphärisch left, main mirror, heatable, electrically adjustable, aspherical	
018.138-00	384 x 205 24V	rechts, Hauptspiegel, heizbar, elektr. verstellbar, asphärisch right, main mirror, heatable, electrically adjustable, aspherical	
018.139-00	368 x 189 24V	Glaseinheit für Hauptspiegel, heizbar Glass unit for main mirror, heatable / Unité de verre pour rétroviseur principal, chauffable	356 810 30 16
018.140-00	368 x 189 24V	Glaseinheit für Hauptspiegel, heizbar, asphärisch Glass unit for main mirror, heatable, aspherical	356 810 31 16
018.141-00	159 x 94 24V	Totwinkelspiegel-Einsatz für den Türbereich, heizbar, stark gewölbt Dead angle glass units for the entrance area, heatable, extremely convex	
018.142-00	134 x 104 24V	Totwinkelspiegel-Einsatz für den Frontbereich, heizbar, stark gewölbt Dead angle glass units for the front area, heatable, extremely convex	
018.143-00	Abdeckung für den Hauptspiegel Cover of main mirror / Recouvrement pour rétroviseur principal		356 811 04 71
018.144-00	Aufsteckteil, steuerbar/heizbar mit Steuerleitung für Einsatz an anderen Fahrzeugen als EVO Bus Mounting wedge, remote control/heatable with control cable for application besides EVO bus	Semelle de fixation, chauffable, réglage électrique avec câble de control	356 810 06 11

Aufgeführte Original-Ersatzteilenumern dienen nur zu Vergleichszwecken und dürfen in Rechnungen und Lieferscheinen an die Fahrzeugbesitzer nicht erscheinen. OE part nos serve for comparison and reference only. Les numéros d'origine ont seulement pour but la comparaison. Il n'est pas permis de mentionner les numéros d'origine dans les factures adressées aux propriétaires des poids lourds et remorques.



passend für / to fit / correspondant à Mercedes Benz

**Totewinkelspiegel**  
Dead angle mirror  
**Miroir angle mort**



Artikelnummer Part Number N° de pièce	Bezeichnung Description Description	Abmessung Dimension Dimension	Bemerkung Remark Remarque	OE Nr. Oe - no. Réf. oe.
018.528-00	Spiegelkopf, links Mirror head, left Rétroiseur, gauche	175 x 105	Kunststoff schwarz Plastic black Plastique noir	901 801 10 93
018.529-00	Spiegelkopf, rechts Mirror head, right Rétroiseur, droite	175 x 105	Kunststoff schwarz Plastic black Plastique noir	901 810 11 93

### Montage - Anleitung

Setzen Sie den Weitwinkelspiegel ohne Glaseinheit auf den Hauptspiegel. Achten Sie hierbei darauf, dass die Kanten an den Unterseiten der FüÙe des Weitwinkelspiegel am Rahmenvorderteil des Hauptspiegel anliegen. Durch die Form der FüÙe ist die vorgesehene Anbringung auch die einzige, bei der die Verbindung sauber aussieht und daher leicht zu finden.

Zeichnen Sie nun die beiden vorgesehenen Bohrungen am Hauptspiegel-Gehäuse durch die Messingbuchsen in den Weitwinkelspiegel-FüÙen ein.

Entfernen Sie die Glaseinheit des Hauptspiegel und bohren Sie die beiden Löcher (4,5 mm) an den gekennzeichneten Stellen der Spiegelschale.

Verschrauben Sie den Weitwinkelspiegel mit dem Hauptspiegel mittels der beiliegenden Schrauben zweimal und überprüfen Sie anschliessend den festen Sitz auf dem Hauptspiegel.

Setzen Sie nun in gewohnter Weise die Hauptspiegel-Glaseinheit ein.

Setzen Sie die Weitwinkel-Glaseinheit so ein, dass die vier Mitnehmerstifte in die Kugelplatte einrasten und dabei ein deutliches Einschnappen zu hören ist.

Überprüfen Sie zum Abschluss den festen Sitz der Glaseinheit indem Sie diese über den gesamten Verstellbereich in den vier Ecken bewegen.



### Assembling Instructions

Put the wide angle mirror housing (VVS) without glass unit onto the main mirror (HS).

Please note that the edges on the bottom of the base of the VVS are aligned to the front of the frame of the HS. Due to the shape of the base the designated mounting is the only way which allows a proper connection and therefore it can be found easily.

Mark both designated drilling holes onto the HS-housing - through the brass sockets in the base of the VVS.

Remove the glass unit of the HS and drill both holes (4,5 mm) at the markings on the mirror housing.

Screw the VVS together with the HS using the enclosed screws and check it afterwards to make sure that the VVS fits correctly on the HS. Insert the glass unit of the HS as usually.

Insert the VVS glass unit with the 4 pins engaging the counter plate so you hear a clearly audible click shut. Finally please check the tightness of the glass unit by moving it to the four edges - using the whole adjustment area.



passend für / to fit / correspondant à Mercedes Benz

**Spiegelköpfe und Ersatzgläser**  
Mirror heads and replacement lenses  
**Rétroviseurs et glaces de rechange**



Artikelnummer Part Number N° de pièce	Bezeichnung Description Description	Abmessung Dimension Dimension	Bemerkung Remark Remarque	für Stange for rod pour barre
018.506-00	Spiegelkopf Mirror head Rétroviseur		Metall schwarz Metal black Métal noir	Ø 10
018.507-00	Ersatzglas Replacement lens Glace de rechange	Ø 150 mm	gewölbt convex convex	

**Spiegelköpfe und Ersatzgläser**  
Mirror heads and replacement lenses  
**Rétroviseurs et glaces de rechange**



Artikelnummer Part Number N° de pièce	Bezeichnung Description Description	Abmessung Dimension Dimension	Bemerkung Remark Remarque	für Stange for rod pour barre
018.702-00	Spiegelkopf Mirror head Rétroviseur	185 x 130	Kunststoff grau Plastic grey Plastique gris	Ø 13

**Spiegelköpfe und Ersatzgläser**  
Mirror heads and replacement lenses  
**Rétroviseurs et glaces de rechange**



Artikelnummer Part Number N° de pièce	Bezeichnung Description Description	Abmessung Dimension Dimension	Bemerkung Remark Remarque	für Stange for rod pour barre
018.700-00	Spiegelkopf Mirror head Rétroviseur	265 x 160	Kunststoff grau Plastic grey Plastique gris	Ø 14
018.701-00	Ersatzglas Replacement lens Glace de rechange	260 x 150	gewölbt convex convex	



*passend für / to fit / correspondant à* Mercedes Benz

**Spiegelköpfe und Ersatzgläser**  
Mirror heads and replacement lenses  
**Rétroviseurs et glaces de rechange**



<i>Artikelnummer</i> Part Number <i>N° de pièce</i>	<i>Bezeichnung</i> Description <i>Description</i>	<i>Abmessung</i> Dimension <i>Dimension</i>	<i>Bemerkung</i> Remark <i>Remarque</i>	<i>für Stange</i> for rod <i>pour barre</i>	<i>OE Nr.</i> Oe - no. <i>Réf. oe.</i>
<b>018.502-00</b>	<b>Spiegelkopf</b> Mirror head <b>Rétroviseur</b>	<b>270 x 160</b>	<b>Kunststoff grau</b> Plastic grey <b>Plastique gris</b>	<b>6-kant</b> hexagonale <b>hexagonale</b>	<b>534 941 815</b>
<b>018.503-00</b>	<b>Ersatzglas</b> Replacement lens <b>Glace de rechange</b>	<b>260 x 150</b>	<b>gewölbt</b> convex <b>convex</b>		<b>534 941 363</b>

**Ersatzglas**  
Replacement lens  
**Glace de rechange**

<i>Artikelnummer</i> Part Number <i>N° de pièce</i>	<i>Bezeichnung</i> Description <i>Description</i>	<i>Abmessung</i> Dimension <i>Dimension</i>	<i>Bemerkung</i> Remark <i>Remarque</i>	<i>OE Nr.</i> Oe - no. <i>Réf. oe.</i>
<b>018.706-00</b>	<b>Ersatzglas</b> Replacement lens <b>Glace de rechange</b>	<b>289 x 200</b>	<b>gewölbt</b> convex <b>convex</b>	<b>663 811 00 33</b>

*passend für Spiegelkopf*  
to fit mirror head  
*correspondant pour rétroviseur*



passend für / to fit / correspondant à Mercedes Benz

**Spiegelbefestigungen**  
Mirror fastenings  
**Supports de rétroviseurs**

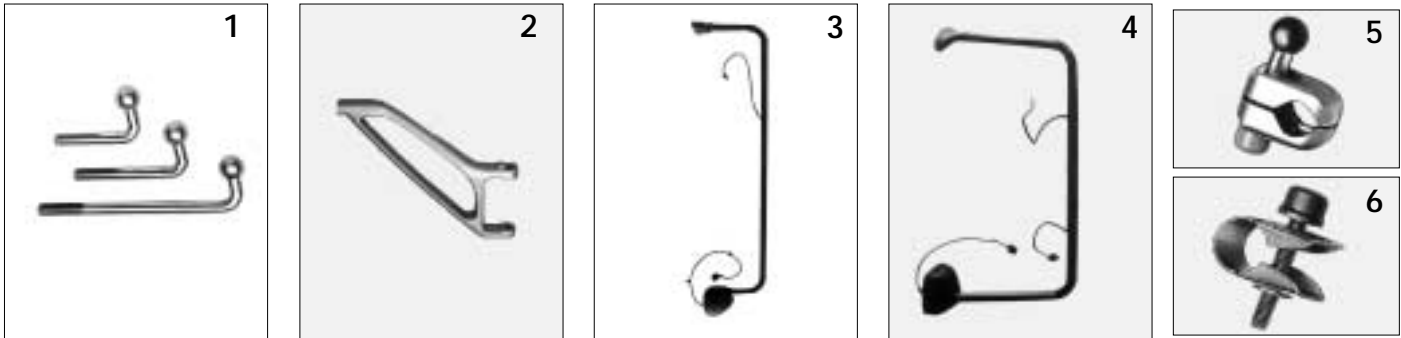

Artikelnummer Part Number N° de pièce	Abbildung Illustration Illustration	Ausführung Type Type	Farbe Colour Couleur	OE Nr. Oe - no. Réf. oe.
018.006-00	1	50 mm	blau verzinkt blue galvanized / zingué bleu	314 811 00 14
018.007-00	1	80 mm	blau verzinkt blue galvanized / zingué bleu	322 811 03 14
018.008-00	1	140 mm	blau verzinkt blue galvanized / zingué bleu	337 811 50 14
018.013-00	2	Guß Cast / Coulée	grau grey / gris	314 811 01 14
018.118-00	3	links, für 018.101-00 / Ø28 / 170 x 835 / für Linkslenker left, for 018.101-00 / Ø28 / 170 x 835 / for left hand drive vehicles gauche, pour 018.101-00 / Ø28 / 170 x 835 / pour véhicules à direction à gauche		001 810 44 14
018.119-00	3	rechts, für 018.101-00 / Ø28 / 170 x 835 / für Linkslenker right, for 018.101-00 / Ø28 / 170 x 835 / for left hand drive vehicles droite, pour 018.101-00 / Ø28 / 170 x 835 / pour véhicules à direction à gauche		001 810 45 14
018.120-00	4	links, für 018.101-00 / Ø28 / 191 x 639 / für Linkslenker left, for 018.101-00 / Ø28 / 191 x 639 / for left hand drive vehicles gauche, pour 018.101-00 / Ø28 / 191 x 639 / pour véhicules à direction à gauche		973 810 01 14
018.121-00	4	rechts, für 018.101-00 / Ø28 / 191 x 639 / für Linkslenker right, for 018.101-00 / Ø28 / 191 x 639 / for left hand drive vehicles droite, pour 018.101-00 / Ø28 / 191 x 639 / pour véhicules à direction à gauche		973 810 02 14
<p>passend für die neue Generation Atego ab 09/97 to fit the new generation Atego from 09/97 correspondant à la nouvelle classe Atego à partir de 09/97</p>				
018.024-00	5	für Spiegelköpfe 018.022-10 - 018.023-03 for mirror heads 018.022-10 - 018.023-03 corr. aux rétroviseurs 018.022-10 - 018.23-03		Ø 18 - 22
018.034-00	6	für Spiegelköpfe 018.026-00 - 018.027-13 / 018.038 + 018.040-00 for mirror heads 018.026-00 - 018.027-13 / 018.038 + 018.040-00 corr. aux rétroviseurs 018.026-00 - 018.027-13 / 018.038 + 018.040-00		Ø 18
018.089-00				641 811 05 39

Aufgeführte Original-Ersatzteilenumern dienen nur zu Vergleichszwecken und dürfen in Rechnungen und Lieferscheinen an die Fahrzeugbesitzer nicht erscheinen. OE part nos serve for comparison and reference only. Les numéros d'origine ont seulement pour but la comparaison. Il n'est pas permis de mentionner les numéros d'origine dans les factures adressées aux propriétaires des poids lourds et remorques.

passend für / to fit / correspondant à Mercedes Benz

**INHALT MOTORKÜHLUNG - KRAFTSTOFFANLAGE - AUSPUFFANLAGE**

INDEX ENGINE COOLING SYSTEM - FUEL SYSTEM - EXHAUST SYSTEM

INDEX REFROIDISSEMENT DU MOTEUR - SYSTEME D'ALIMENTATION EN CARBURANT - SYSTEME D'ÉCHAPPEMENT



Seite  
page  
page

**D**

002 - 011	Kühlerschläuche
012	Tankdeckel und Dichtungen
013 - 014	Kraftstoffbehälter und Zubehör
015	Kraftstoff - Handpumpe und Zubehör
016	Metallschläuche für Auspuffrohr
017	Befestigungssätze für Metallschläuche
018	Ersatzteile für Auspuffanlage

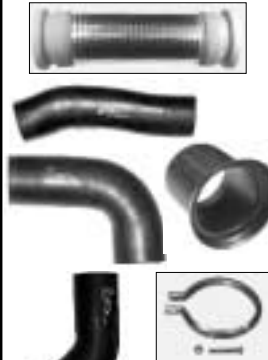

Seite  
page  
page

**GB**

002 - 011	Radiator hoses
012	Filler Caps and rubber seals
013 - 014	Fuel tanks and accessories
015	Primer and accessories
016	Flexible metal hoses for exhaust tube
017	Fastening accessories for flexible metal hoses
018	Replacement parts for exhaust system

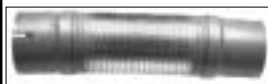
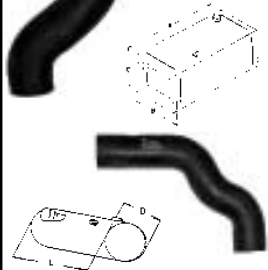

Seite  
page  
page

**F**

002 - 011	Tuyau de radiateur
012	Bouchons de réservoir et joints
013 - 014	Réservoirs de carburant et accessoires
015	Pompe à carburant à commande manuelle et accessoires
016	Tuyaux flexible métallique pour tuyau d'échappement
017	Accessoires de fixation pour tuyaux flexible métallique
018	Pièces de réchange système d'échappement





*passend für / to fit / correspondant à* Mercedes Benz

**Kühlerschläuche / Radiator hoses / Tuyaux de radiateur**

**Artikelnummer**

Part Number

*N° de pièce*

**OE Nr.**

Oe - no.

*Réf. oe.*

**019.600-00**

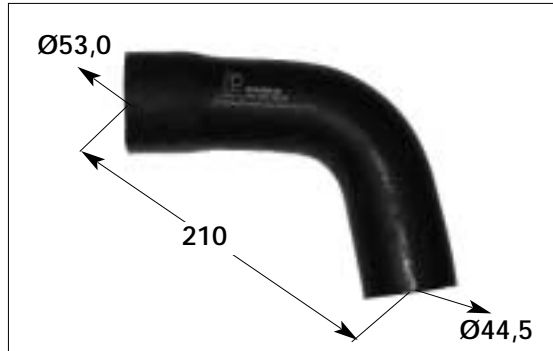

**346 501 50 82**

**019.601-00**

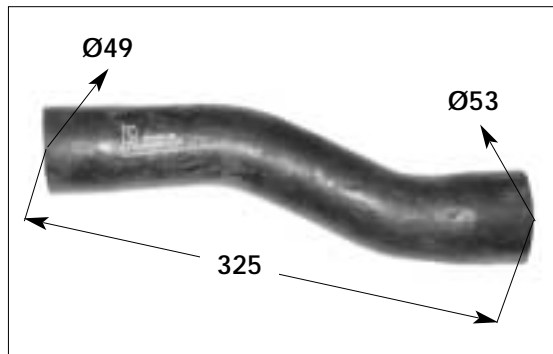

**346 501 51 82**

**019.602-00**

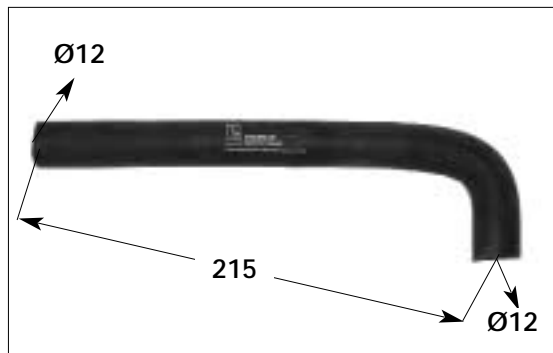

**346 501 52 82**

**019.603-00**

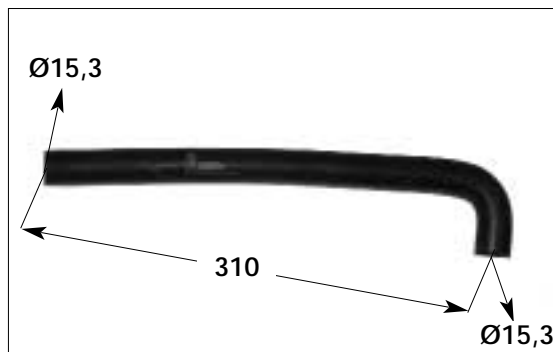

**346 501 53 82**



passend für / to fit / correspondant à Mercedes Benz

Kühlerschläuche / Radiator hoses / Tuyaux de radiateur

Artikelnummer

Part Number

N° de pièce

OE Nr.

Oe - no.

Réf. oe.

019.607-00

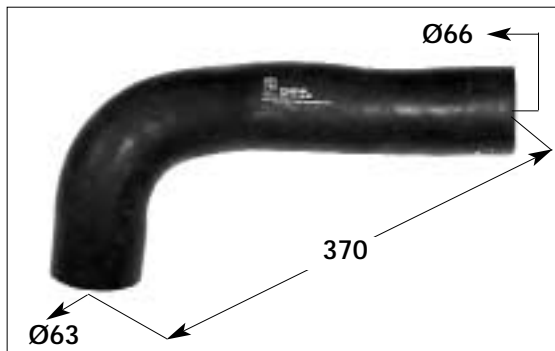

387 501 05 82

019.608-00

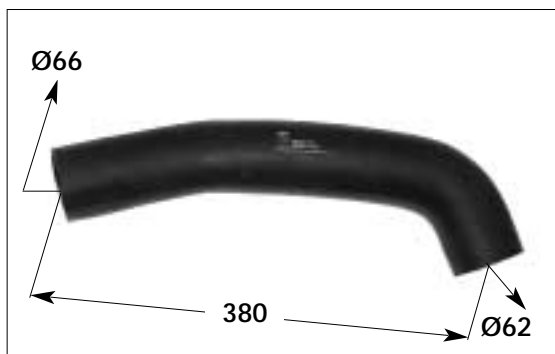

387 501 09 82

019.612-00

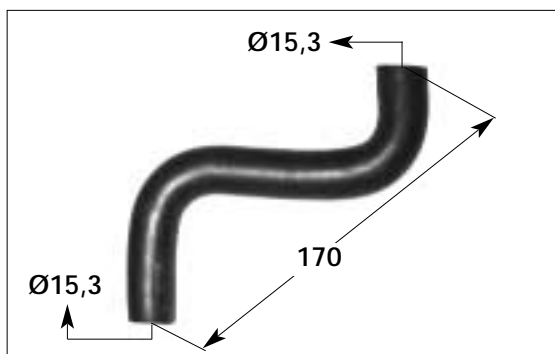

387 501 16 82

019.614-00

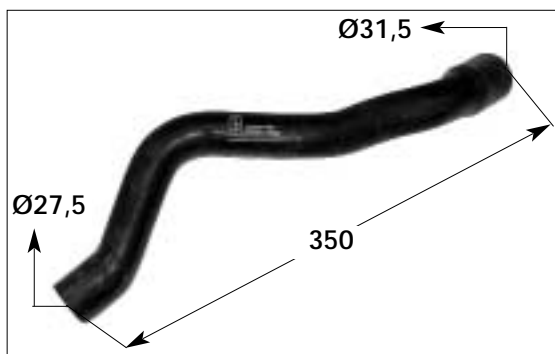

387 501 28 82





passend für / to fit / correspondant à Mercedes Benz

Kühlerschläuche / Radiator hoses / Tuyaux de radiateur

Artikelnummer

Part Number

N° de pièce

OE Nr.

Oe - no.

Réf. oe.

019.615-00

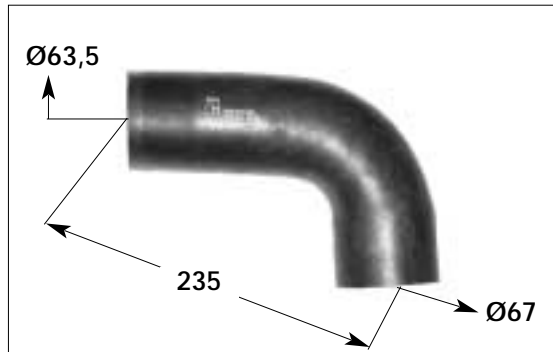

387 501 29 82

019.620-00

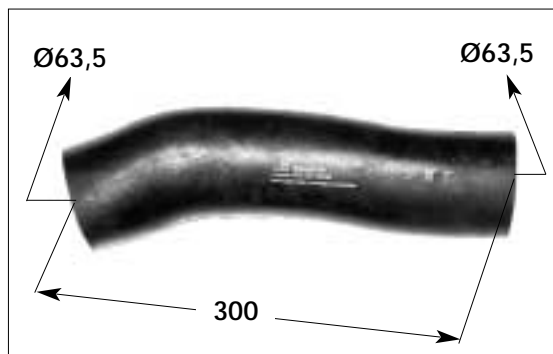

620 501 04 82

019.621-00

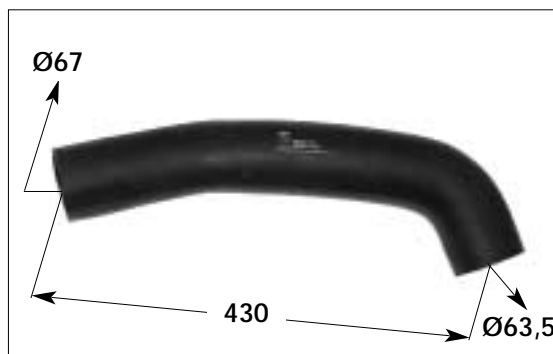

620 501 10 82

019.622-00

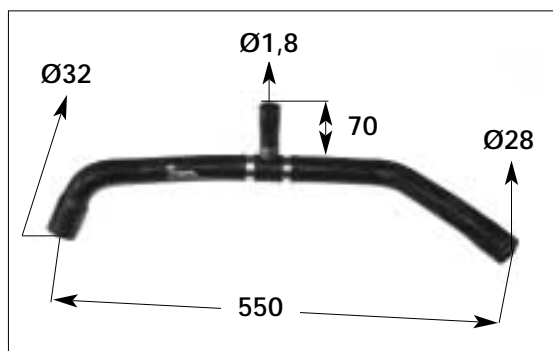

620 501 19 82



*passend für / to fit / correspondant à Mercedes Benz*

**Kühlerschläuche / Radiator hoses / Tuyaux de radiateur**

**Artikelnummer**

Part Number

*N° de pièce*

**OE Nr.**

Oe - no.

*Réf. oe.*

**019.623-00**

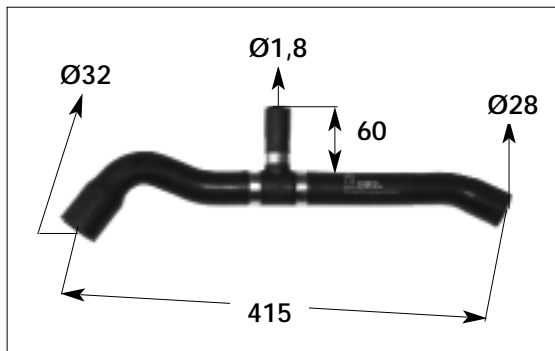

**620 501 20 82**

**019.624-00**

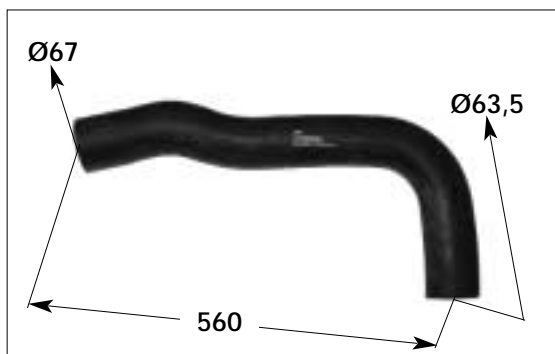

**620 501 29 82**

**019.625-00**

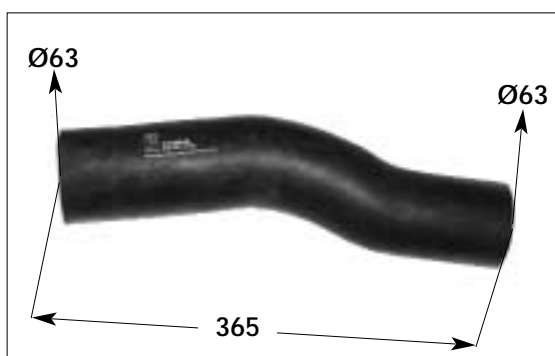

**620 501 37 82**

**019.626-00**

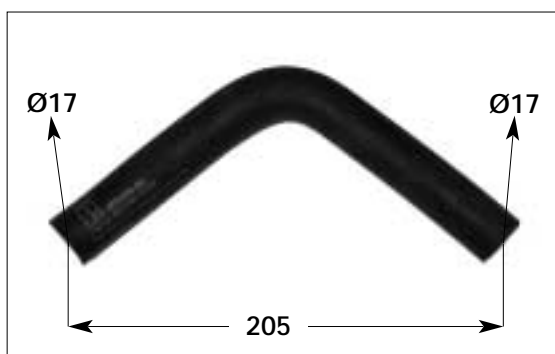

**620 506 00 35**



passend für / to fit / correspondant à Mercedes Benz

Kühlerschläuche / Radiator hoses / Tuyaux de radiateur

Artikelnummer

Part Number

N° de pièce

OE Nr.

Oe - no.

Réf. oe.

019.627-00

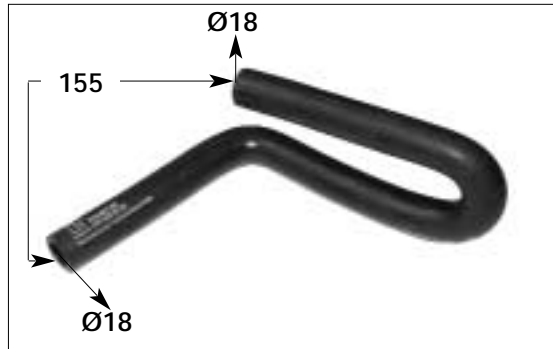

620 506 20 35

019.628-00

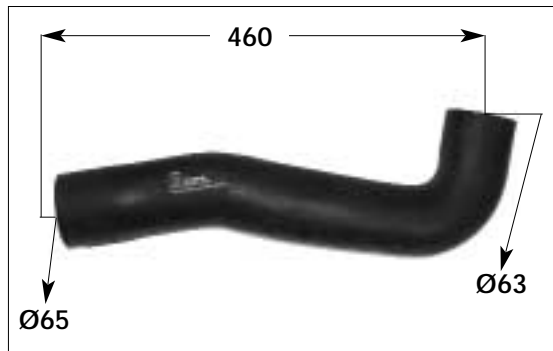

652 501 20 82

019.629-00

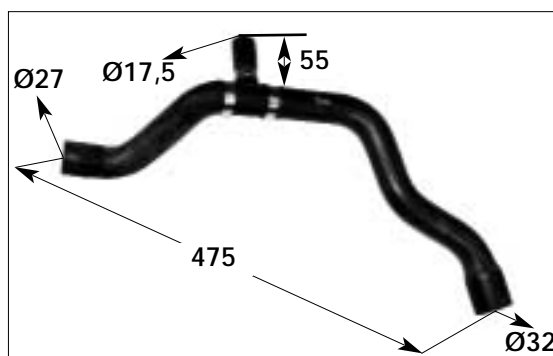

652 501 22 82

019.632-00

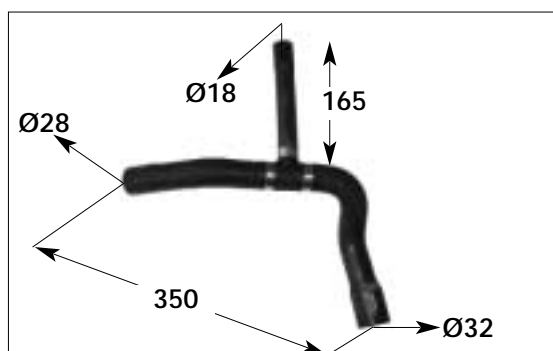

655 501 04 82



passend für / to fit / correspondant à Mercedes Benz

**Kühlerschläuche / Radiator hoses / Tuyaux de radiateur**

**Artikelnummer**

Part Number

N° de pièce

**OE Nr.**

Oe - no.

Réf. oe.

**019.633-00**

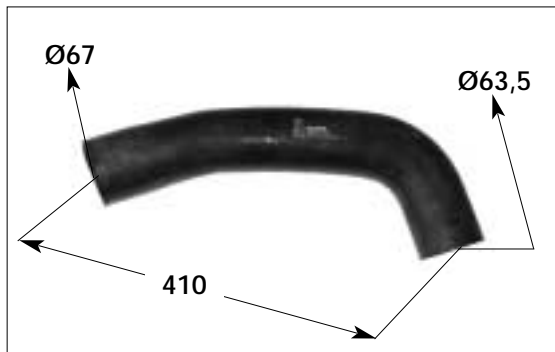

655 501 10 82

**019.634-00**

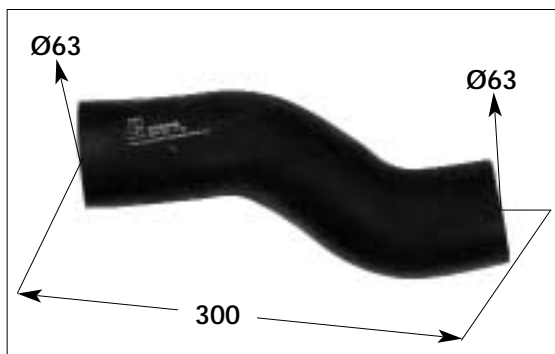

655 501 11 82

**019.635-00**

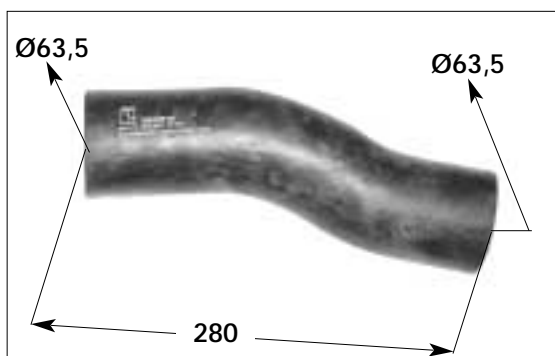

655 501 12 82

**019.636-00**

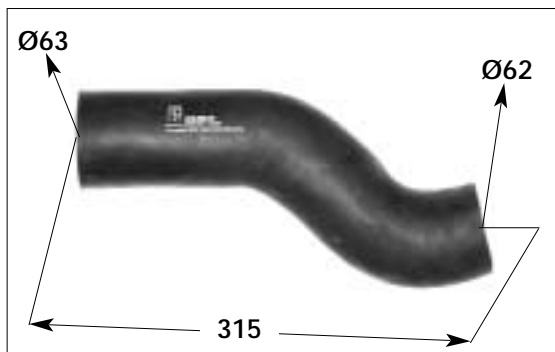

655 501 13 82



passend für / to fit / correspondant à Mercedes Benz

**Kühlerschläuche / Radiator hoses / Tuyaux de radiateur**

Artikelnummer

Part Number

N° de pièce

OE Nr.

Oe - no.

Réf. oe.

**019.637-00**

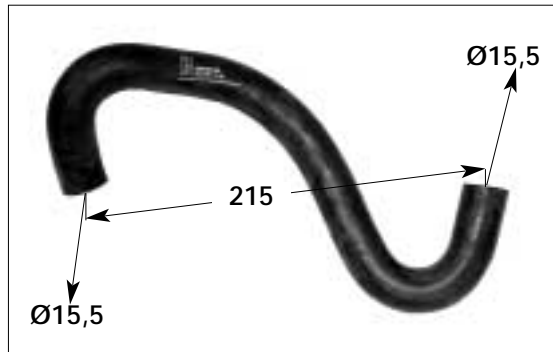

655 501 14 82

**019.638-00**

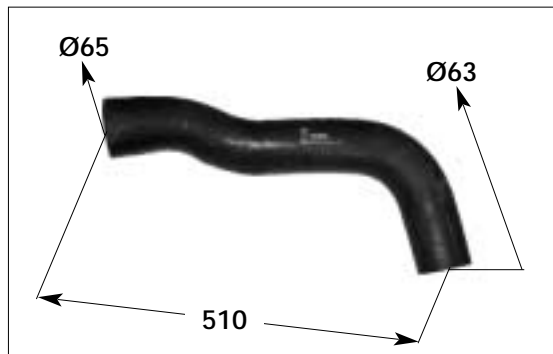

655 501 17 82

**019.641-00**

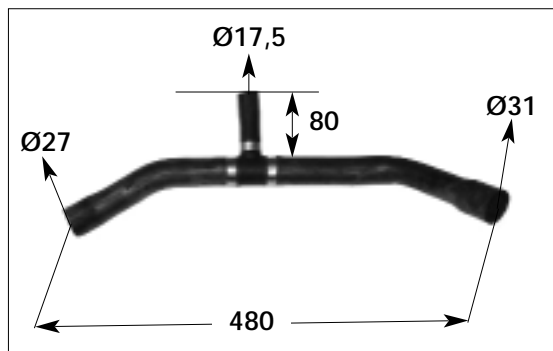

655 501 30 82

**019.642-00**

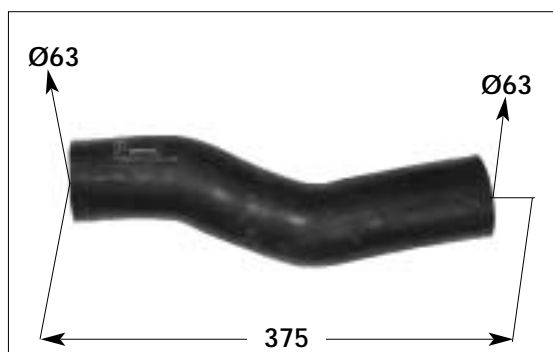

655 501 37 82



*passend für / to fit / correspondant à Mercedes Benz*

**Kühlerschläuche / Radiator hoses / Tuyaux de radiateur**

**Artikelnummer**

Part Number

N° de pièce

**OE Nr.**

Oe - no.

Réf. oe.

**019.643-00**

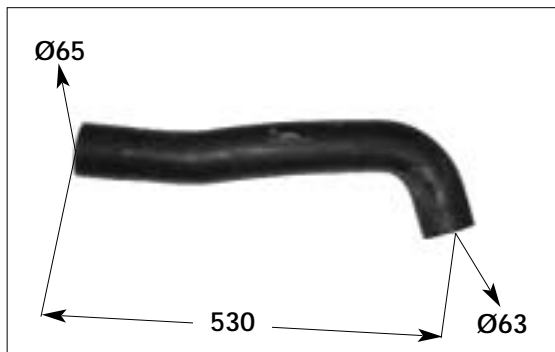

655 501 41 82

**019.644-00**

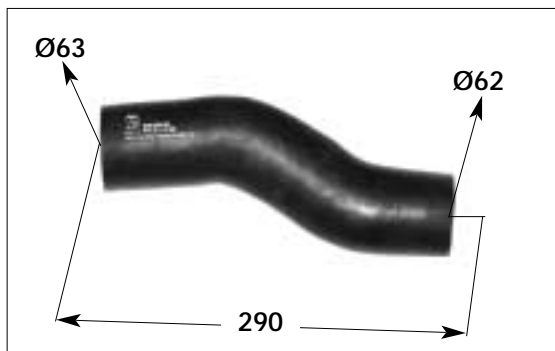

655 501 49 82

**019.645-00**

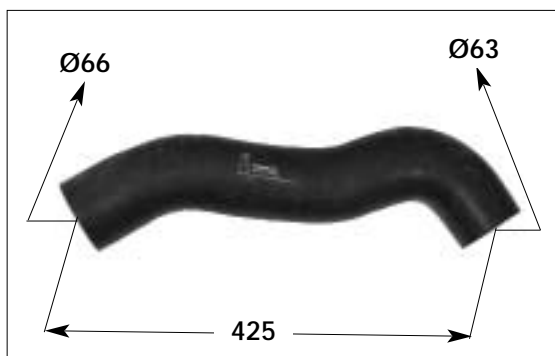

655 501 52 82

**019.647-00**

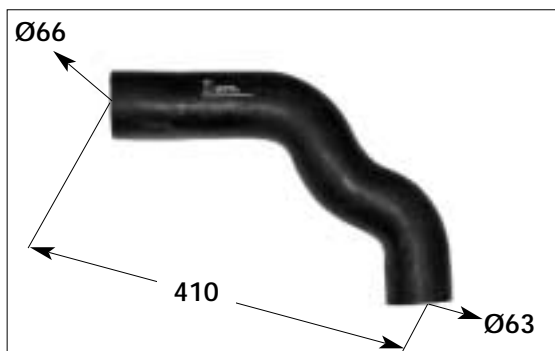

655 501 55 82

019



passend für / to fit / correspondant à Mercedes Benz

Kühlerschläuche / Radiator hoses / Tuyaux de radiateur

Artikelnummer

Part Number

N° de pièce

OE Nr.

Oe - no.

Réf. oe.

019.648-00

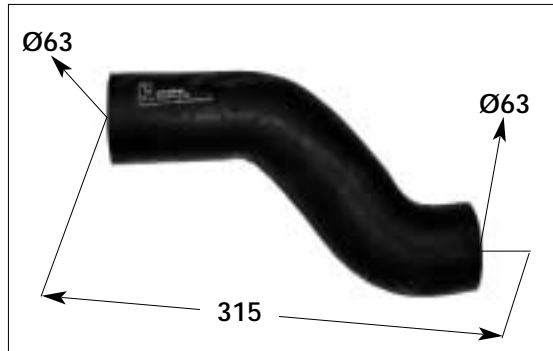

655 501 58 82

019.652-00

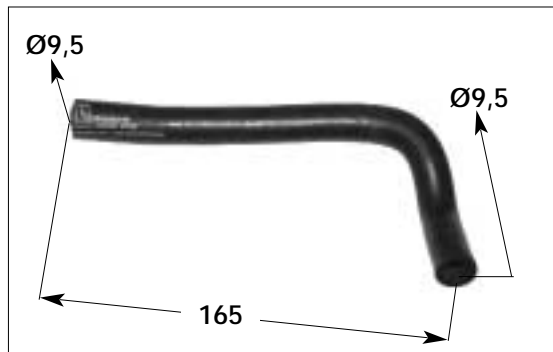

656 501 03 82

019.653-00

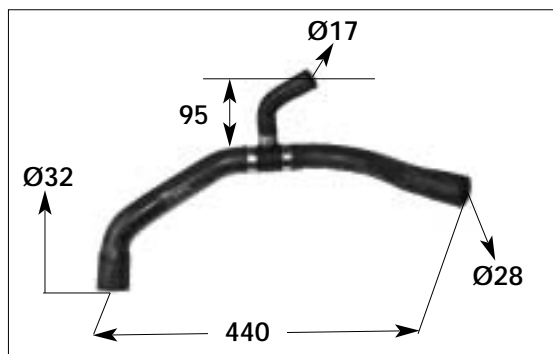

656 501 14 82

019.659-00

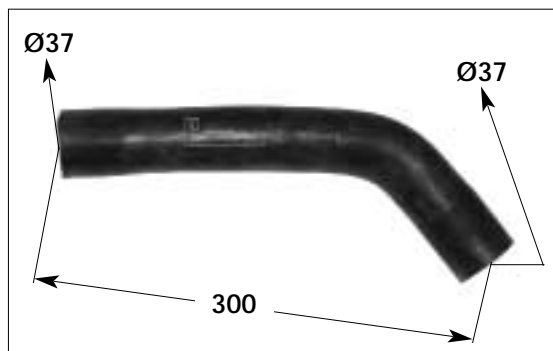

620 528 02 82



*passend für / to fit / correspondant à* Mercedes Benz

**Kühlerschläuche / Radiator hoses / Tuyaux de radiateur**

**Artikelnummer**

Part Number

*N° de pièce*

**OE Nr.**

Oe - no.

*Réf. oe.*

**019.660-00**

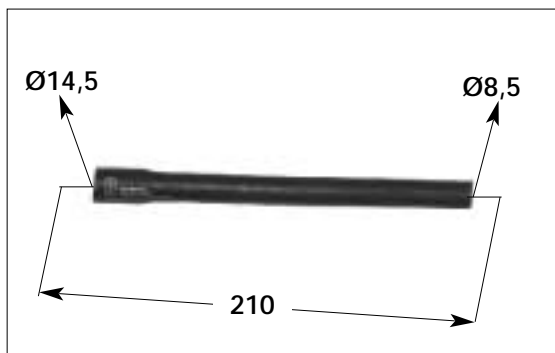

620 501 28 82

**019.670-00**

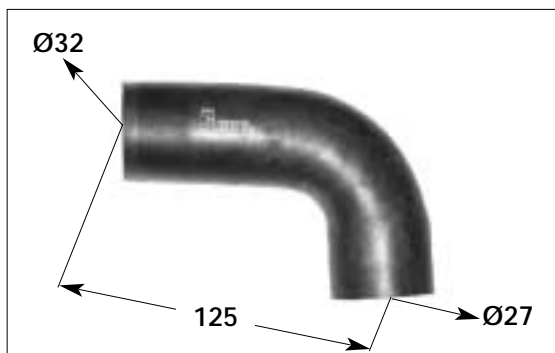

658 501 00 82

**019.671-00**

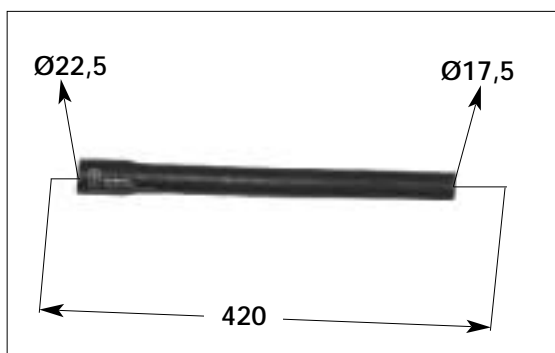

363 506 02 35

**Artikelnummer**

Part Number

*N° de pièce*

**Bezeichnung**

Description

*Description*

**Abmessung**

Dimension

*Dimension*

**OE Nr.**

Oe - no.

*Réf. oe.*

**019.020-00**

**Gummiring**

Ring, rubber

*Anneau, caoutchouc*

13,5 x 30 / 12 x 13

327 504 50 82







passend für / to fit / correspondant à Mercedes Benz

**Kühlerdeckel**  
Radiator caps  
**Chapeaux de radiateur**



**Artikelnummer**  
Part Number  
**N° de pièce**

**OE Nr.**  
Oe - no.  
**Réf. oe.**

**019.510-00**

**000 501 49 15**

**Tankdeckel und Dichtungen**  
Filler Caps and rubber seals  
**Bouchons de réservoir et joints**

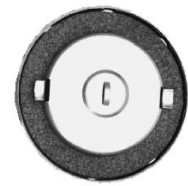

**Artikelnummer**  
Part Number  
**N° de pièce**

**Abmessung**  
Dimension  
**Dimension**

**Bemerkung**  
Remark  
**Remarque**

**OE Nr.**  
Oe - no.  
**Réf. oe.**

<b>019.502-00</b>	<b>B 40</b>	<b>mit Belüftung</b> with ventilation <b>avec ventilation</b>	
<b>019.503-00</b>	<b>B 40 A</b>	<b>mit Belüftung - abschliessbar</b> with ventilation - lockable <b>avec ventilation - antivol</b>	
<b>019.500-00</b>	<b>B 60</b>	<b>mit Belüftung</b> with ventilation <b>avec ventilation</b>	
<b>019.501-00</b>	<b>B 60 A</b>	<b>abschliessbar</b> lockable <b>antivol</b>	
<b>019.000-00</b>	<b>B 80</b>	<b>mit Belüftung</b> with ventilation <b>avec ventilation</b>	<b>309 470 00 05</b>
<b>019.000-10</b>	<b>B 80 oL</b>	<b>ohne Belüftung</b> without ventilation <b>sans ventilation</b>	
<b>019.001-00</b>	<b>B 80 K</b>	<b>mit Kette - mit Belüftung</b> with chain - with ventilation <b>avec chaîne - avec ventilation -</b>	
<b>019.002-00</b>	<b>B 80 A</b>	<b>mit Belüftung - abschliessbar</b> with ventilation - lockable <b>avec ventilation - antivol</b>	
<b>019.002-10</b>	<b>B 80 AoL</b>	<b>ohne Belüftung - abschliessbar</b> without ventilation - lockable <b>sans ventilation - antivol</b>	<b>000 471 67 30</b> <b>(000 471 84 30)</b>

**Dichtung für Tankdeckel 019.000-019.002-10**  
Seal ring for filler cap 019.000-019.002-10  
**Joint pour bouchon de réservoir: 019.000 - 019.002-10**

**019.004-00**      **78 x 104 x 2,5**      **Gummi**  
Rubber / **Caoutchouc**

passend für / to fit / correspondant à Mercedes Benz

**Kraftstoffbehälter, rund**  
Fuel tanks, round  
**Réservoirs de carburant, rond**

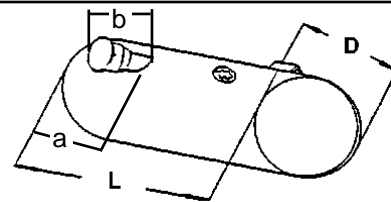

Artikelnummer Part Number N° de pièce	D	L	a	b	Bemerkung Remark Remarque	OE Nr. Oe - no. Réf. oe.
019.005-00	460	1250	370	180	200 Liter	355 470 01 01 (387 470 13 01)
019.006-00	580	1250	370	160	300 Liter	387 470 16 01

**Kraftstoffbehälter, eckig**  
Fuel tanks, square  
**Réservoirs de carburant, rectangulaire**

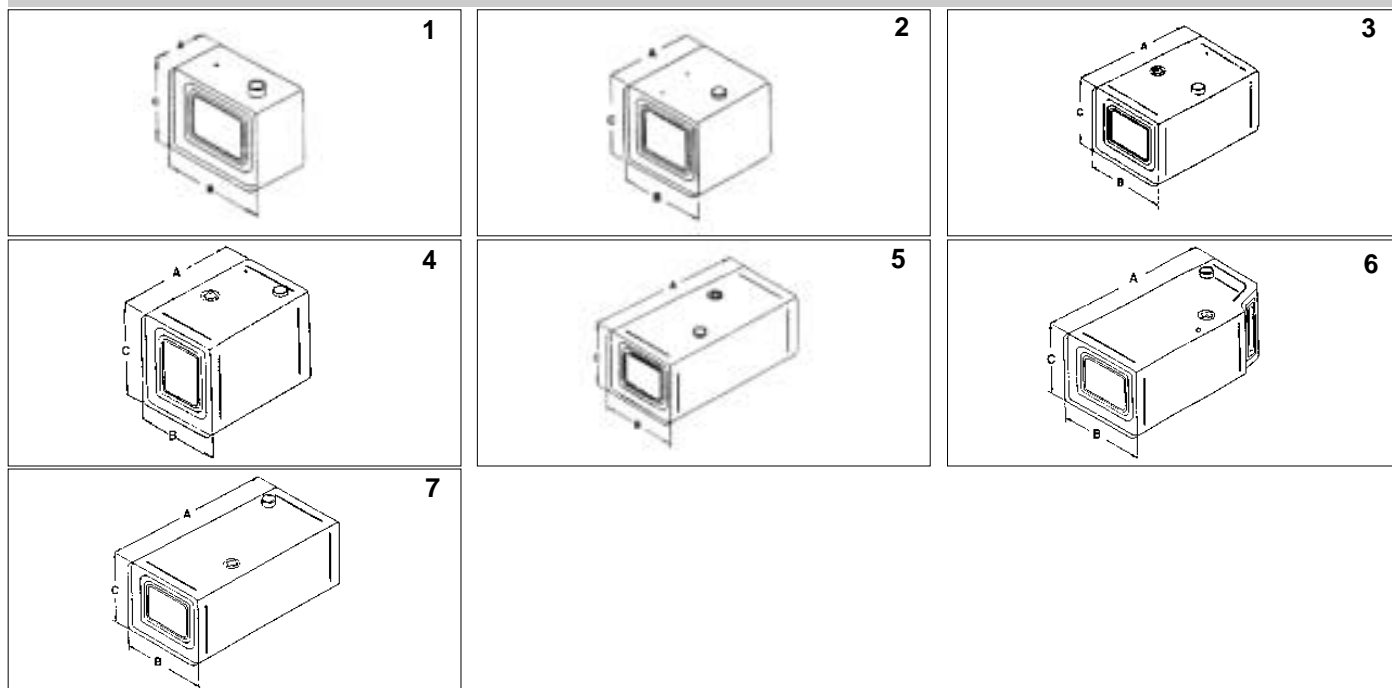

Artikelnummer Part Number N° de pièce	Abbildung Illustration Illustration	A	B	C	Bemerkung Remark Remarque	OE Nr. Oe - no. Réf. oe.
019.008-00	1	320 mm	620 mm	540 mm	100 Liter	391 470 00 01
019.009-00	2	620 mm	620 mm	540 mm	200 Liter	387 470 27 01
019.010-00	3	960 mm	620 mm	540 mm	300 Liter	387 470 10 01
019.011-00	4	960 mm	540 mm	620 mm	300 Liter	391 470 01 01
019.007-00	5	1270 mm	620 mm	540 mm	400 Liter	387 470 07 01
019.012-00	6	1580 mm	680 mm	600 mm	580 Liter	620 470 02 01
019.014-00	7	1560 mm	680 mm	600 mm	600 Liter	620 470 06 01

Aufgeführte Original-Ersatzteilenumern dienen nur zu Vergleichszwecken und dürfen in Rechnungen und Lieferscheinen an die Fahrzeugbesitzer nicht erscheinen. OE part nos serve for comparison and reference only. Les numéros d'origine ont seulement pour but la comparaison. Il n'est pas permis de mentionner les numéros d'origine dans les factures adressées aux propriétaires des poids lourds et remorques.



*passend für / to fit / correspondant à* Mercedes Benz



**Zubehör für Kraftstoffbehälter**  
 Fuel tanks accessories  
**Accessoires pour réservoirs de carburant**

<i>Artikelnummer</i> Part Number <i>N° de pièce</i>	<i>Bezeichnung</i> Description <i>Description</i>	<i>Abmessung</i> Dimension <i>Dimension</i>	<i>OE Nr.</i> Oe - no. <i>Réf. oe.</i>
<b>019.026-00</b>	<b>Tankträger</b> Tank suspension <i>Fixation de réservoir</i>	<b>560 x 620</b>	<b>335 475 07 03</b>
<b>019.027-00</b>	<b>Spannband</b> Fuel tank bracket <i>Consoles de fixation</i>	<b>40 x 1180 mm / M12 x 60</b>	<b>346 470 53 40</b>
<b>019.028-00</b>	<b>Gummiunterlage</b> Rubber pad <i>Tapis en caoutchouc</i>	<b>107 / 115 x 3,5 / 8 x 1250</b>	

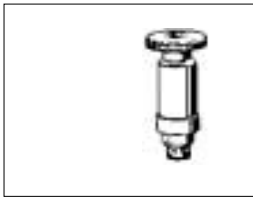

*passend für / to fit / correspondant à* Mercedes Benz

**Kraftstoff-Handpumpe und Zubehör**  
 Primer and accessories  
**Pompe à carburant à commande manuelle et accessoires**

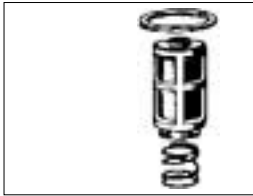
<i>Artikelnummer</i> Part Number <i>N° de pièce</i>	<i>Bezeichnung</i> Description <i>Description</i>	<i>Bemerkung</i> Remark <i>Remarque</i>	<i>OE Nr.</i> Oe - no. <i>Réf. oe.</i>
<b>000.252-00</b>	<b>Kraftstoff-Handpumpe</b> Primer <b>Pompe à carburant à commande manuelle</b>	<b>Stahl</b> Steel <b>Acier</b>	001 091 45 01 
<b>000.250-00</b>	<b>Schauglas</b> Sediment bowl <b>Verre de visite</b>		000 091 00 40 
<b>000.251-00</b>	<b>Kraftstoff-Handpumpe - Satz, bestehend aus:</b> Primer Set, consisting of: <b>Jeu pompe à carburant à commande manuelle, se composant de:</b>		000 090 01 51 
	<b>Dichtungsring / Seal ring / Joint</b>	(1x)	000 997 00 40
	<b>Filter / filter / Filtre</b>	(1x)	000 091 00 39
	<b>Feder / Spring / Ressort</b>	(1x)	000 993 00 05



passend für / to fit / correspondant à Mercedes Benz

**Metallschläuche für Auspuffrohr**  
Flexible metal hoses for exhaust tube  
**Tuyaux flexible métallique pour tuyau d'échappement**

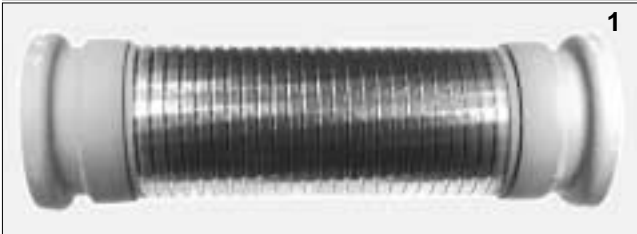

1

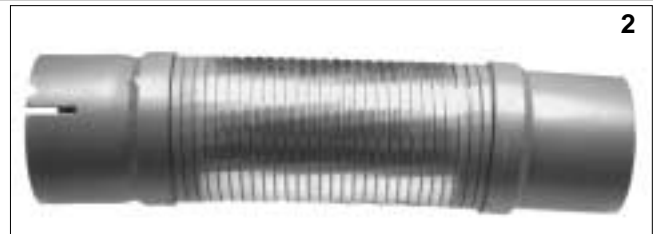

2



3

Artikelnummer Part Number N° de pièce	Abbildung Illustration Illustration	Innen Ø Inner Ø Intérieur Ø	Außen Ø Outer Ø Extérieur Ø	Länge Length Longueur	OE Nr. Oe - no. Réf. oe.
019.200-00	1	86	94	295	620 490 03 65
019.201-00	1	104	110	295	620 490 04 65
019.202-00	1	112	118	295	621 490 00 65
019.206-00	2	76	71	365	673 490 02 65
019.207-00	2	91	90	360	674 490 00 65
019.218-00	3	75 / 72		365	673 490 00 65

**THERMAG - Sechskantmutter**  
THERMAG - Hexagon nut  
**THERMAG - Ecrou à tête six pans**

**DIN 985**

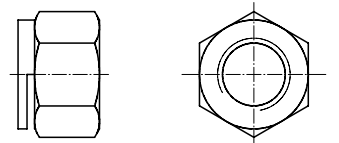





Artikelnummer Part Number N° de pièce	Abmessung Dimension Dimension	Bemerkung Remark Remarque
070.526-00	M8	SW 12 Kupfer / Copper / Cuivre
070.527-00	M10	SW 14 Kupfer / Copper / Cuivre
070.528-00	M12	SW 17 Kupfer / Copper / Cuivre

Aufgeführte Original-Ersatzteilenumern dienen nur zu Vergleichszwecken und dürfen in Rechnungen und Lieferscheinen an die Fahrzeugbesitzer nicht erscheinen. OE part nos serve for comparison and reference only. Les numéros d'origine ont seulement pour but la comparaison. Il n'est pas permis de mentionner les numéros d'origine dans les factures adressées aux propriétaires des poids lourds et remorques.

passend für / to fit / correspondant à Mercedes Benz

**Ersatzteile für Auspuffanlage**  
Replacement parts for exhaust system  
**Pièces de réchange système d'échappement**

<i>Artikelnummer</i> Part Number <i>N° de pièce</i>	<i>Bezeichnung</i> Description <i>Description</i>	<i>innen Ø</i> inner Ø <i>intérieur Ø</i>	<i>außen Ø</i> outer Ø <i>extérieur Ø</i>	<i>Länge</i> Length <i>Longueur</i>	<i>OE Nr.</i> Oe - no. <i>Réf. oe.</i>
<b>019.211-00</b>	<b>Anschlussstück</b> Connecting piece <b>Pièce de raccord</b>	<b>85</b>	<b>85</b>	<b>140</b>	<b>387 492 12 09</b>
					
<b>019.212-00</b>	<b>Anschlussstück</b> Connecting piece <b>Pièce de raccord</b>	<b>110</b>	<b>108</b>	<b>200</b>	<b>620 490 06 25</b>
					
<b>019.213-00</b>	<b>Muffe</b> Sleeve <b>Manchon</b>	<b>99</b>	<b>85</b>	<b>90</b>	<b>620 492 02 08</b>
					
<b>019.215-00</b>	<b>Muffe</b> Sleeve <b>Manchon</b>	<b>109</b>	<b>95</b>	<b>83</b>	<b>621 492 00 08</b>
					
<b>019.216-00</b>	<b>Muffe</b> Sleeve <b>Manchon</b>	<b>84</b>	<b>70</b>	<b>82</b>	<b>620 492 00 08</b>
					

Aufgeführte Original-Ersatzteilenumern dienen nur zu Vergleichszwecken und dürfen in Rechnungen und Lieferscheinen an die Fahrzeugbesitzer nicht erscheinen. OE part nos serve for comparison and reference only. Les numéros d'origine ont seulement pour but la comparaison. Il n'est pas permis de mentionner les numéros d'origine dans les factures adressées aux propriétaires des poids lourds et remorques.



passend für / to fit / correspondant à Mercedes Benz

**Befestigungssätze für Metallschläuche**  
Fastening accessories for flexible metal hoses  
**Accessoires de fixation pour tuyaux flexible métallique**



Artikelnummer Part Number N° de pièce	Bezeichnung Description Description	Abmessung Dimension Dimension	OE Nr. OE - no. Réf. oe.
<b>019.203-10</b>	<b>Rep. - Satz</b> Repair kit <b>Jeu de réparation</b>	<b>bestehend aus:</b> consisting of: <b>se composant de:</b>	<b>für / for / pour</b>  <b>019.200-00</b>
<b>019.203-00</b>	<b>Rohrschelle</b> (2) Tube clamp <b>Collier de tuyau</b>		<b>620 997 04 90</b>
<b>800.440-23</b>	<b>Schraube</b> (2) Screw <b>Vis</b>	<b>M8 x 50 / DIN 933</b>	
<b>800.460-56</b>	<b>Mutter</b> (2) Nut <b>Ecrou</b>	<b>M8 / DIN 934</b>	<b>000934 080005</b>
<b>019.204-10</b>	<b>Rep. - Satz</b> Repair kit <b>Jeu de réparation</b>	<b>bestehend aus:</b> consisting of: <b>se composant de:</b>	<b>für / for / pour</b>  <b>019.201-00</b>
<b>019.204-00</b>	<b>Rohrschelle</b> (2) Tube clamp <b>Collier de tuyau</b>		<b>620 997 05 90</b>
<b>800.440-23</b>	<b>Schraube</b> (2) Screw <b>Vis</b>	<b>M8 x 50 / DIN 933</b>	
<b>800.460-56</b>	<b>Mutter</b> (2) Nut <b>Ecrou</b>	<b>M8 / DIN 934</b>	<b>000934 080005</b>
<b>019.205-10</b>	<b>Rep. - Satz</b> Repair kit <b>Jeu de réparation</b>	<b>bestehend aus:</b> consisting of: <b>se composant de:</b>	<b>für / for / pour</b>  <b>019.202-00</b>
<b>019.205-00</b>	<b>Rohrschelle</b> (2) Tube clamp <b>Collier de tuyau</b>		<b>621 997 00 90</b>
<b>800.440-23</b>	<b>Schraube</b> (2) Screw <b>Vis</b>	<b>M8 x 50 / DIN 933</b>	
<b>800.460-56</b>	<b>Mutter</b> (2) Nut <b>Ecrou</b>	<b>M8 / DIN 934</b>	<b>000934 080005</b>

Aufgeführte Original-Ersatzteilenumern dienen nur zu Vergleichszwecken und dürfen in Rechnungen und Lieferscheinen an die Fahrzeugbesitzer nicht erscheinen. OE part nos serve for comparison and reference only. Les numéros d'origine ont seulement pour but la comparaison. Il n'est pas permis de mentionner les numéros d'origine dans les factures adressées aux propriétaires des poids lourds et remorques.



*passend für / to fit / correspondant à* Mercedes Benz

***Inhalt - Vergleichslisten***  
Index - Cross reference lists  
***Index - Listes de correspondance***

*Seite*  
page  
*page*

*002 - 031*

*sortiert nach*  *- No.*  
sorted according to  
*sorti à*

*Seite*  
page  
*page*

*032 - 055*

*sortiert nach OE - No.*  
sorted according to  
*sorti à*





passend für / to fit / correspondant à Mercedes Benz

Artikelnummer Part Number N° de piece	OE Nr. oe - no. Réf. oe.	Gruppe Group Groupe	Seite Page Page	Artikelnummer Part Number N° de piece	OE Nr. oe - no. Réf. oe.	Gruppe Group Groupe	Seite Page Page
000.250-00	000 091 00 40	019	015	007.054-00		017	016
000.251-00	000 090 01 51	019	015	007.055-00		017	016
000.252-00	001 091 45 01	019	015	007.056-00		017	016
007.000-00		017	012	007.059-00		017	016
007.000-40		017	012	007.60-00		017	016
007.001-00		017	012	007.061-00		017	014
007.002-00		017	012	007.062-00		017	013
007.003-00		017	014	007.063-00		017	013
007.004-00		017	014	007.064-00		017	013
007.005-00		017	014	007.092-00		017	016
007.006-00		017	014	007.093-00		017	016
007.007-00		017	015	008.087-00	001 811 05 33	018	017
007.007-10		017	015	008.099-00		018	009
007.007-20		017	015	008.114-00		018	007
007.007-30		017	015	008.132-00		018	008
007.007-40		017	015	008.197-00		018	009
007.008-00		017	014	008.201-00		018	008
007.009-00		017	014	008.211-00		018	010
007.010-00		017	014	010.000-00	320 292 50 82	010	002
007.011-00		017	014	010.002-00	000 595 11 01	010	002
007.012-00		017	015	010.002-10		010	002
007.013-00		017	015	010.004-00	107 291 01 82	010	002
007.013-10		017	015	010.004-00	110 291 00 82	010	002
007.013-20		017	015	010.004-00	110 291 01 82	010	002
007.014-00		017	015	010.006-00	001 997 83 90	010	010
007.015-00		017	015	010.007-00	001 997 84 90	010	010
007.015-10		017	015	010.008-00	000 268 46 89	010	004
007.015-20		017	015	010.008-00	000 268 62 89	010	004
007.015-30		017	015	010.009-00	000 268 47 89	010	004
007.015-40		017	015	010.009-00	000 268 61 89	010	004
007.016-00		017	014	010.010-00	000 544 31 05	010	009
007.018-00		017	015	010.011-00	000 544 32 05	010	009
007.019-00		017	014	010.012-00	000 544 33 05	010	009
007.022-00		017	014	010.013-00		010	009
007.023-00		017	015	010.014-00	380 540 22 81	010	010
007.025-00		017	012	010.015-00	380 540 21 81	010	010
007.031-00		017	014	010.016-00	309 540 05 81	010	011
007.033-00		017	014	010.017-00	000 268 52 89	010	004
007.039-00		017	015	010.018-00		010	010
007.040-00		017	015	010.019-00	000 268 48 89	010	004
007.041-00		017	013	010.022-00	000 241 11 13	010	018
007.041-10		017	013	010.022-00	343 241 00 13	010	018
007.041-20		017	013	010.023-00	650 540 12 81	010	011
007.042-00		017	013	010.024-00	000 268 55 89	010	004
007.042-10		017	013	010.024-00	000 268 63 89	010	004
007.047-00		017	013	010.025-00	620 540 00 45	010	006
007.048-00		017	013	010.026-00	655 540 00 45	010	006
007.048-10		017	013	010.027-00	668 540 01 81	010	012
007.049-00		017	016	010.028-00	005 545 51 24	010	006
007.050-00		017	016	010.029-00	650 540 03 81	010	012
007.051-00		017	016	010.029-00	650 540 15 81	010	012
007.052-00		017	016	010.030-00	002 544 43 03	010	006
007.053-00		017	016	010.031-00	002 544 13 90	010	006

Aufgeführte Original-Ersatzteilenumern dienen nur zu Vergleichszwecken und dürfen in Rechnungen und Lieferscheinen an die Fahrzeugbesitzer nicht erscheinen. OE part nos serve for comparison and reference only. Les numéros d'origine ont seulement pour but la comparaison. Il n'est pas permis de mentionner les numéros d'origine dans les factures adressées aux propriétaires des poids lourds et remorques.

*passend für / to fit / correspondant à Mercedes Benz*

<i>Artikelnummer</i> Part Number N° de piece	<i>OE Nr.</i> oe - no. Réf. oe.	<i>Gruppe</i> Group Groupe	<i>Seite</i> Page Page	<i>Artikelnummer</i> Part Number N° de piece	<i>OE Nr.</i> oe - no. Réf. oe.	<i>Gruppe</i> Group Groupe	<i>Seite</i> Page Page
010.032-00	002 544 42 03	010	006	010.084-00	403 990 07 01	010	015
010.033-00	002 544 12 90	010	006	010.084-00	422 990 04 01	010	015
010.034-00	650 540 17 81	010	011	010.099-00	000417 008004	013	066
010.035-00	650 540 18 81	010	012	010.107-00	000094 004026	013	002
010.036-00	001 540 13 70	010	007	010.108-00	000094 004027	013	009
010.037-00	001 540 17 70	010	007	010.110-00	000125 010516	014	002
010.038-00	001 540 14 70	010	007	010.111-00	000125 021003	013	011
010.039-00	001 540 18 70	010	007	010.112-00	000125 028000	013	030
010.040-00	403 032 03 09	010	014	010.113-00	000125 033001	013	014
010.041-00	013 997 14 47	010	014	010.114-00	000471 032000	010	023
010.042-00	004 981 21 25	010	014	010.115-00	000471 040000	010	023
010.043-00		010	014	010.116-00	000472 050000	013	002
010.043-10		010	014	010.117-00	000472 055000	010	023
010.044-00	403 030 13 05	010	013	010.121-00	000933 008145	014	004
010.045-00	441 030 04 05	010	013	010.124-00	000934 012022	014	005
010.046-00	403 030 14 05	010	013	010.125-00	000935 020000	013	009
010.047-00	442 030 02 05	010	013	010.125-00	000935 020001	013	009
010.048-00	442 030 19 05	010	013	010.126-00	000935 027000	013	030
010.049-00	403 031 01 27	010	014	010.127-00	000936 020000	013	003
010.049-00	403 031 06 27	010	014	010.128-00	000936 024000	014	025
010.049-00	403 031 07 27	010	014	010.130-00	000937 020004	013	002
010.049-00	442 031 00 27	010	014	010.134-00	000960 012199	014	005
010.050-00	541 030 01 05	010	013	010.136-00	000983 068000	010	023
010.051-00	352 030 39 05	010	013	010.137-00	000983 085000	010	023
010.052-00	352 030 73 05	010	013	010.138-00	913004 010008	013	006
010.053-00	422 030 05 05	010	013	010.138-00	000985 010001	014	002
010.054-00	403 032 03 05	010	013	010.139-00	006797 021101	013	003
010.055-00	352 032 11 05	010	013	010.140-00	006797 021201	013	003
010.056-00	352 032 03 05	010	013	010.141-00	009045 035001	011	044
010.060-00	650 250 38 13	010	013	010.142-00	070852 035000	013	010
010.060-10	650 250 38 13	010	013	010.143-00	070952 035101	013	010
010.061-00	001 250 86 15	010	013	010.144-00	071412 008100	011	010
010.062-00	650 254 00 06	010	013	010.144-10	071412 008200	013	066
010.063-00	655 540 01 45	010	006	010.145-00	071412 008300	011	002
010.064-00	673 540 05 45	010	006	010.146-00	071412 010100	013	003
010.065-00	357 540 94 45	010	006	010.147-00	071412 010200	014	002
010.070-00	973 820 01 21	010	008	010.148-00	071412 010300	014	004
010.071-00	973 820 02 21	010	008	010.149-00	912004 008102	013	004
010.072-00	941 820 07 21	010	008	010.150-00	913004 012003	013	004
010.073-00	002 820 68 56	010	008	010.150-00	913004 012008	013	004
010.074-00	002 820 69 56	010	008	010.151-00	913004 016003	013	035
010.075-00	002 820 50 56	010	008	010.152-00	913002 016002	013	018
010.076-00	002 820 51 56	010	008	010.152-00	913004 016004	013	018
010.078-00	444 010 01 20	010	016	010.153-00	913004 018002	013	039
010.079-00		010	016	010.154-00	000934 012011	015	014
010.080-00	403 038 01 71	010	015	010.155-00	000934 016011	015	014
010.080-00	403 038 02 71	010	015	010.156-00	000934 018001	015	014
010.081-00	442 038 00 71	010	015	010.157-00	000934 020001	015	014
010.081-00	442 038 01 71	010	015	010.157-00	000934 020008	015	014
010.082-00	403 990 05 01	010	015	010.158-00	000933 010130	016	003
010.082-00	422 990 02 01	010	015	010.159-00	395 990 02 01	014	052
010.083-00	403 990 06 01	010	015	010.160-00	422 032 02 71	010	014
010.083-00	422 990 03 01	010	015	010.161-00	659 990 00 01	014	052

*Aufgeführte Original-Ersatzteilenumern dienen nur zu Vergleichszwecken und dürfen in Rechnungen und Lieferscheinen an die Fahrzeugbesitzer nicht erscheinen. OE part nos serve for comparison and reference only. Les numéros d'origine ont seulement pour but la comparaison. Il n'est pas permis de mentionner les numéros d'origine dans les factures adressées aux propriétaires des poids lourds et remorques.*



passend für / to fit / correspondant à Mercedes Benz

Artikelnummer Part Number N° de piece	OE Nr. oe - no. Réf. oe.	Gruppe Group Groupe	Seite Page Page	Artikelnummer Part Number N° de piece	OE Nr. oe - no. Réf. oe.	Gruppe Group Groupe	Seite Page Page
010.161-10	659 990 00 01	014	052	010.536-00	322 504 02 12	010	022
010.161-20	659 997 01 26	014	052	010.543-00	383 240 07 18	010	018
010.168-00	000125 013004	013	005	010.543-00	387 240 02 18	010	018
010.168-00	000125 013008	013	066	010.543-00	387 240 04 18	010	018
010.170-00	910105 014019	016	111	010.548-00	320 240 03 18	010	018
010.171-00	070952 075101	011	069	010.550-00	352 240 00 18	010	019
010.197-00	000471 012001	010	023	010.550-00	352 240 03 18	010	019
010.199-00	000471 017000	010	023	010.551-00	603 998 00 11	010	022
010.215-00	000472 037000	010	023	010.560-00	314 223 01 12	010	019
010.216-00	000472 062000	010	023	010.561-00	314 223 00 12	010	019
010.252-00	913002 014002	013	013	010.562-00	645 240 00 18	010	019
010.275-00	000960 012189	013	004	010.562-00	645 240 02 18	010	019
010.286-00	000960 014245	013	068	010.563-00	645 240 06 18	010	019
010.299-00	000960 016174	014	028	010.563-00	645 240 07 18	010	019
010.303-00	000961 014127	013	046	010.563-00	645 240 08 18	010	019
010.304-00	000939 016033	013	046	010.564-00	361 266 01 84	010	020
010.355-00	912004 012100	010	021	010.566-00	346 266 00 03	010	020
010.391-00	000127 020201	016	010	010.570-00	318 586 00 31	010	021
010.410-00	000931 008248	013	004	010.571-00	120 333 05 67	010	021
010.438-00	000472 035000	010	023	010.571-00	322 891 00 10	010	021
010.474-00	000961 012052			010.572-00	318 317 01 53	010	021
010.475-00	000960 012216	013	004	010.573-00	000961 012079	010	021
010.493-00	000961 016081	013	017	010.575-00	601 401 50 10	010	021
010.494-00	000557 008000	013	004	010.575-00	601 410 04 10	010	021
010.494-00	000557 008003	013	004	010.575-00	601 410 15 10	010	021
010.495-00	001440 012005	013	004	010.575-00	601 410 17 10	010	021
010.501-00	620 240 00 17	010	018	010.575-00	601 586 00 41	010	021
010.501-00	620 240 02 17	010	018	010.800-00	002 990 82 01	010	017
010.501-00	620 240 07 17	010	018	010.800-10	002 990 82 01	010	017
010.517-00	000960 016247	013	051	010.801-00	003 990 97 01	010	017
010.518-00	913004 016005	013	012	010.801-10	003 990 97 01	010	017
010.519-00	000125 036001	013	050	010.802-00	002 990 84 01	010	017
010.520-00	913004 022000	013	050	010.802-10	002 990 84 01	010	017
010.523-00	312 413 11 12	010	020	010.803-00	002 990 99 01	010	017
010.524-00	338 413 00 12	010	020	010.803-10	002 990 99 01	010	017
010.525-00	335 890 00 01	010	020	010.804-00	915042 011001	016	009
010.526-00	180 333 01 65	010	020	010.805-10		010	017
010.527-00	319 240 00 18	010	018	010.806-10	007 990 10 01	010	017
010.528-00	387 240 03 17	010	018	011.053-00		011	072
010.528-00	387 240 04 17	010	018	011.053-10		011	073
010.529-00	403 155 02 50	010	020	011.054-00	650 356 01 80	011	068
010.530-00	120 333 19 65	010	020	011.055-00	013 997 05 47	011	071
010.531-00	352 240 02 17	010	018	011.055-10		011	073
010.531-00	352 240 04 17	010	018	011.056-00	011 997 12 46	011	071
010.531-00	352 240 05 17	010	018	011.056-10		011	073
010.532-00	000 242 12 13	010	018	011.057-00	007603 024106	011	072
010.534-00	363 416 00 12	010	020	011.058-00	007603 045100	011	068
010.535-45	000 241 01 13	010	018	011.059-00	355 356 01 73	011	072
010.535-45	000 241 05 13	010	018	011.060-00	001 997 68 48	011	070
010.535-45	000 241 06 13	010	018	011.061-00		011	061
010.535-65	000 241 04 13	010	018	011.062-00	005 981 63 10	011	061
010.536-00	001 987 26 40	010	022	011.063-00	006 997 90 46	011	061
010.536-00	001 987 52 40	010	022	011.064-00	006 997 96 46	011	061

Aufgeführte Original-Ersatzteilenumern dienen nur zu Vergleichszwecken und dürfen in Rechnungen und Lieferscheinen an die Fahrzeugbesitzer nicht erscheinen. OE part nos serve for comparison and reference only. Les numéros d'origine ont seulement pour but la comparaison. Il n'est pas permis de mentionner les numéros d'origine dans les factures adressées aux propriétaires des poids lourds et remorques.

*passend für / to fit / correspondant à Mercedes Benz*

Artikelnummer Part Number N° de piece	OE Nr. oe - no. Réf. oe.	Gruppe Group Groupe	Seite Page Page	Artikelnummer Part Number N° de piece	OE Nr. oe - no. Réf. oe.	Gruppe Group Groupe	Seite Page Page
011.066-00	004 981 63 10	011	062	011.113-00	310 332 00 50	011	005
011.067-00	010 997 97 46	011	062	011.113-00	319 332 02 49	011	005
011.068-00	010 997 94 46	011	062	011.114-00	319 332 03 49	011	005
011.069-00	010 997 95 46	011	062	011.115-00	319 332 00 62	011	005
011.070-00		011	074	011.116-00	319 332 01 62	011	005
011.071-00	346 356 00 73	011	070	011.117-00	312 990 01 37	011	005
011.072-00	624 356 00 80	011	070	011.118-00	319 997 00 25	011	005
011.072-00	650 356 00 80	011	070	011.119-00	007 997 93 45	011	005
011.073-00		011	071	011.121-00	000934 008010	011	005
011.074-00		011	068	011.122-00	071412 008200	011	002
011.075-00	010 997 31 46	011	068	011.136-10		011	015
011.075-00	011 997 18 46	011	068	011.136-20	328 330 00 19	011	014
011.076-00	010 997 30 46	011	068	011.136-20	328 586 00 33	011	014
011.076-00	011 997 17 46	011	068	011.139-00	328 332 00 06	011	014
011.077-00	494 334 00 59	011	068	011.142-00	353 332 00 48	011	014
011.078-00		011	070	011.145-00	312 997 11 25	011	014
011.079-00	013 997 05 47	011	070	011.149-00	000 981 11 18	011	014
011.079-00	016 997 56 47	011	070	011.153-00	316 332 00 06	011	016
011.080-00	011 997 12 46	011	070	011.159-00	316 332 04 06	011	017
011.080-00	013 997 94 47	011	070	011.159-00	316 332 04 06	011	018
011.081-00		011	063	011.162-00	316 332 00 48	011	017
011.081-10		011	064	011.164-10	316 330 00 19	011	016
011.082-00	003 997 25 46	011	063	011.164-10	316 586 00 33	011	016
011.083-00	625 332 00 59	011	063	011.165-00	000 981 30 18	011	016
011.084-00		011	076	011.166-00		011	018
011.085-00	015 997 49 47	011	076	011.166-10	316 330 01 19	011	017
011.087-00	018 997 78 47	011	063	011.166-10	316 586 01 33	011	017
011.088-00	659 330 02 51	011	065	011.167-00	008 997 75 46	011	016
011.089-00	494 981 10 81	011	065	011.169-10		011	067
011.090-00	020 997 05 47	011	077	011.173-00		011	029
011.091-00		011	077	011.173-10	327 330 00 19	011	028
011.092-00		011	066	011.173-10	327 586 00 33	011	028
011.093-00	346 356 01 27	011	077	011.174-00	327 332 00 06	011	028
011.095-00	385 350 00 68	011	079	011.177-00	321 332 00 48	011	028
011.096-00	005 997 44 46	011	079	011.178-00	327 990 01 37	011	028
011.097-00	385 356 00 73	011	079	011.179-00	327 332 00 29	011	028
011.098-00	317 356 00 80	011	079	011.180-00	327 997 01 45	011	028
011.099-00	020 997 39 47	011	075	011.181-00	000472 042001	011	019
011.100-00	608 586 00 33	011	009	011.182-00	000 981 28 18	011	028
011.101-00	608 338 00 74	011	009	011.183-00	385 350 02 68	011	069
011.102-00	608 338 01 50	011	008	011.184-00	022 997 59 47	011	069
011.103-00	608 338 00 52	011	008	011.186-00	327 356 01 80	011	069
011.103-10	608 338 01 52	011	008	011.193-00	302 332 00 06	011	030
011.103-20	608 338 02 52	011	008	011.196-00	340 332 00 48	011	030
011.104-00	000137 020204	011	008	011.197-00	360 332 01 29	011	030
011.105-00	000137 026200	011	008	011.198-00	360 332 00 29	011	030
011.106-00	000937 020004	011	008	011.199-00	340 997 01 45	011	030
011.107-00	000094 004009	011	008	011.200-00	000472 045000	011	030
011.111-00	310 330 04 19	011	005	011.201-00		011	031
011.111-00	319 586 00 33	011	005	011.201-10	302 330 06 19	011	030
011.112-00	310 332 00 06	011	005	011.201-10	302 586 00 33	011	030
011.112-00	319 332 10 06	011	005	011.202-00	000 981 54 18	011	030
011.112-00	319 332 14 06	011	005	011.213-00	360 332 03 06	011	032

Aufgeführte Original-Ersatzteilenumern dienen nur zu Vergleichszwecken und dürfen in Rechnungen und Lieferscheinen an die Fahrzeugbesitzer nicht erscheinen. OE part nos serve for comparison and reference only. Les numéros d'origine ont seulement pour but la comparaison. Il n'est pas permis de mentionner les numéros d'origine dans les factures adressées aux propriétaires des poids lourds et remorques.



passend für / to fit / correspondant à Mercedes Benz

Artikelnummer Part Number N° de piece	OE Nr. oe - no. Réf. oe.	Gruppe Group Groupe	Seite Page Page	Artikelnummer Part Number N° de piece	OE Nr. oe - no. Réf. oe.	Gruppe Group Groupe	Seite Page Page
011.216-00		011	033	011.287-00	343 332 00 48	011	042
011.216-10	360 330 07 19	011	032	011.288-00	389 332 04 06	011	046
011.216-10	360 586 02 33	011	032	011.289-00	389 332 01 56	011	046
011.221-00	326 332 00 06	011	041	011.290-00	389 332 05 48	011	046
011.222-10	317 332 00 48	011	041	011.291-00	942 332 00 06	011	049
011.223-00	317 997 00 45	011	038	011.298-00	355 330 03 19	011	040
011.223-00	317 997 01 45	011	038	011.298-00	355 586 00 33	011	040
011.224-00	317 332 02 29	011	038	011.299-00	355 332 09 06	011	040
011.225-00	317 332 03 29	011	038	011.300-10	360 330 06 19	011	036
011.226-00	317 332 00 51	011	041	011.300-10	360 586 00 33	011	036
011.228-30	326 330 02 19	011	041	011.301-00	360 332 14 06	011	036
011.228-30	326 586 00 33	011	041	011.302-00	360 332 07 48	011	036
011.229-00	000 981 83 18	011	037	011.303-00	000 981 80 18	011	034
011.229-00	000 981 83 18	011	038	011.304-00	010 997 12 46	011	036
011.250-00	603 586 00 33	011	008	011.305-00	383 332 00 33	011	034
011.251-00	603 460 00 76	011	008	011.305-00	650 332 00 33	011	034
011.252-00	310 332 04 06	011	006	011.306-00	383 332 01 33	011	034
011.253-00	310 332 03 50	011	006	011.307-00	011 997 73 45	011	034
011.254-00	310 332 04 50	011	006	011.308-00	000472 048000	011	034
011.255-00	009 997 67 46	011	006	011.309-00	008 997 77 46	011	038
011.256-00	310 332 01 62	011	006	011.310-10	380 330 02 19	011	027
011.257-00	310 332 02 62	011	006	011.311-00	380 332 03 06	011	027
011.257-10	310 332 03 62	011	006	011.312-00	380 332 01 48	011	027
011.257-20	310 332 04 62	011	006	011.313-00	002 997 83 47	011	027
011.257-30	310 332 05 62	011	006	011.314-00	380 997 01 25	011	027
011.258-00	310 997 00 25	011	006	011.315-00	001 981 26 18	011	024
011.262-00	355 332 03 06	011	037	011.316-00	360 990 01 37	011	034
011.263-20	305 332 06 48	011	037	011.317-00	385 332 01 33	011	040
011.264-00		011	007	011.318-00	385 332 00 33	011	040
011.265-00	310 330 03 19	011	006	011.319-00	010 997 12 45	011	040
011.265-00	310 586 01 33	011	006	011.320-00		011	004
011.266-00	310 330 00 19	011	013	011.320-10	601 330 00 19	011	002
011.271-00	389 332 01 06	011	045	011.320-10	601 586 50 33	011	002
011.272-00	389 332 01 48	011	045	011.320-20		011	003
011.273-00	389 332 01 59	011	045	011.321-00	601 332 53 06	011	002
011.275-00	010 997 41 46	011	045	011.324-00	601 332 50 50	011	002
011.275-00	011 997 35 46	011	045	011.324-10		011	003
011.276-00	389 332 00 27	011	045	011.325-00	601 332 51 33	011	002
011.277-00	000472 058000	011	045	011.326-00	001 981 31 18	011	002
011.278-00	001 981 78 18	011	045	011.326-00	001 981 31 18	011	003
011.278-00	004 981 05 05	011	045	011.327-00	004 997 42 48	011	002
011.279-10	389 586 00 33	011	045	011.328-00	000472 028000	011	002
011.280-20	355 330 12 19	011	037	011.329-00	004 997 09 47	011	002
011.280-20	355 586 09 33	011	037	011.329-00	010 997 74 47	011	002
011.282-10	355 330 06 19	011	038	011.329-10	001481 012002	011	002
011.282-10	355 586 03 33	011	038	011.330-00	346 330 00 19	011	043
011.282-20		011	039	011.330-00	346 586 00 33	011	043
011.283-00	391 330 00 19	011	046	011.331-00	346 332 01 06	011	043
011.283-00	391 586 00 33	011	046	011.332-00	346 332 00 48	011	043
011.283-10		011	047	011.333-00	010 997 17 46	011	043
011.285-00	343 330 02 19	011	042	011.334-00	000472 050000	011	037
011.285-00	343 586 02 33	011	042	011.335-00	115 997 00 32	011	043
011.286-00	326 332 02 06	011	042	011.336-00	346 337 10 62	011	043

Aufgeführte Original-Ersatzteilenumern dienen nur zu Vergleichszwecken und dürfen in Rechnungen und Lieferscheinen an die Fahrzeugbesitzer nicht erscheinen. OE part nos serve for comparison and reference only. Les numéros d'origine ont seulement pour but la comparaison. Il n'est pas permis de mentionner les numéros d'origine dans les factures adressées aux propriétaires des poids lourds et remorques.



passend für / to fit / correspondant à Mercedes Benz

Artikelnummer Part Number N° de piece	OE Nr. oe - no. Réf. oe.	Gruppe Group Groupe	Seite Page Page	Artikelnummer Part Number N° de piece	OE Nr. oe - no. Réf. oe.	Gruppe Group Groupe	Seite Page Page
011.337-00	007603 024106	011	043	011.428-00	675 330 03 19	011	026
011.338-00	022 997 00 47	011	044	011.428-15	675 330 15 19	011	025
011.340-00	346 330 01 19	011	044	011.429-00	674 332 00 06	011	024
011.340-00	346 586 01 33	011	044	011.430-00	010 981 99 10	011	024
011.341-00	346 332 02 06	011	044	011.430-00	016 981 31 10	011	024
011.342-00	360 332 00 48	011	044	011.431-00	009 981 88 10	011	024
011.344-00	346 997 05 30	011	044	011.431-00	016 981 30 10	011	024
011.344-00	346 997 05 30	011	060	011.432-00	008 997 71 47	011	024
011.348-00	305 332 05 29	011	037	011.433-00	380 332 09 62	011	024
011.349-00	305 332 04 29	011	037	011.434-00	380 332 12 62	011	024
011.350-00	007 997 29 45	011	037	011.435-00	316 332 03 62	011	021
011.351-00	303 997 01 45	011	037	011.436-00	316 332 00 62	011	021
011.362-00	310 330 05 19	011	012	011.437-00	675 330 04 19	011	034
011.362-00	310 586 03 33	011	012	011.437-00	675 330 18 19	011	034
011.363-00	310 332 08 06	011	012	011.438-00	675 330 05 19	011	035
011.364-00	310 332 00 48	011	012	011.438-00	675 330 19 19	011	035
011.365-00	310 332 01 48	011	012	011.439-00	301 332 01 06	011	034
011.366-00	005 997 52 47	011	012	011.440-00	006 981 34 10	011	034
011.367-00	310 332 11 62	011	012	011.440-00	006 981 35 10	011	034
011.370-00	943 334 03 01	011	080	011.441-00	007 997 11 47	011	034
011.378-00		011	075	011.441-00	007 997 62 47	011	034
011.394-00	006 997 71 47	011	046	011.442-00	383 332 00 62	011	035
011.395-00	008 997 76 46	011	032	011.443-00	383 332 03 62	011	035
011.396-00	307 330 00 19	011	048	011.444-00	625 330 01 19	011	059
011.396-00	307 586 00 33	011	048	011.446-00	015 997 60 47	011	059
011.407-00	327 353 01 72	011	061	011.448-00	625 332 00 06	011	059
011.408-00	366 353 00 72	011	061	011.449-00	625 330 02 19	011	060
011.409-00	346 353 00 72	011	061	011.450-00		011	060
011.409-00	385 351 05 72	011	061	011.451-00		011	060
011.410-00	310 330 12 19	011	011	011.452-00		011	060
011.410-15	310 330 12 19	011	010	011.453-00	015 997 37 47	011	057
011.410-15	668 330 00 19	011	010	011.454-00	669 330 00 51	011	010
011.411-00	310 332 11 06	011	010	011.455-00	674 330 01 51	011	025
011.412-00	009 981 83 10	011	010	011.456-00	674 330 00 51	011	021
011.413-00	009 981 79 10	011	010	011.458-00	002 981 57 18	011	019
011.413-00	011 981 52 10	011	010	011.459-00	002 981 63 18	011	023
011.414-00	310 332 37 62	011	011	011.461-00	942 332 08 06	011	055
011.415-00	310 332 13 62	011	011	011.462-00	942 330 04 19	011	055
011.416-00	008 997 69 47	011	010	011.463-00	942 330 05 19	011	056
011.417-00	000 997 41 48	011	010	011.464-00	942 330 02 19	011	057
011.418-00	674 332 00 33	011	010	011.465-00	942 330 03 19	011	058
011.419-00	675 330 00 19	011	020	011.466-00	014 981 63 10	011	055
011.419-15	670 330 02 19	011	019	011.467-00	942 332 05 62	011	055
011.420-00	675 330 01 19	011	022	011.468-00	002 981 78 18	011	055
011.420-15	670 330 01 19	011	021	011.469-00	942 980 02 10	011	056
011.421-00	674 332 03 06	011	019	011.470-00	655 330 00 19	011	049
011.422-00	011 981 01 10	011	019	011.471-00	009 981 38 10	011	049
011.423-00	011 981 00 10	011	019	011.472-00	007603 050100	011	049
011.424-00	674 332 03 33	011	019	011.473-00	655 330 01 19	011	050
011.425-00	008 997 50 48	011	019	011.474-00	389 332 00 62	011	050
011.426-00	009 997 61 47	011	019	011.475-00	389 332 03 62	011	050
011.427-00	675 330 02 19	011	024	011.476-00	655 330 04 19	011	051
011.427-15	675 330 14 19	011	023	011.477-00	655 330 05 19	011	052

Aufgeführte Original-Ersatzteilenumern dienen nur zu Vergleichszwecken und dürfen in Rechnungen und Lieferscheinen an die Fahrzeugbesitzer nicht erscheinen. OE part nos serve for comparison and reference only. Les numéros d'origine ont seulement pour but la comparaison. Il n'est pas permis de mentionner les numéros d'origine dans les factures adressées aux propriétaires des poids lourds et remorques.



passend für / to fit / correspondant à Mercedes Benz

Artikelnummer Part Number N° de piece	OE Nr. oe - no. Réf. oe.	Gruppe Group Groupe	Seite Page Page	Artikelnummer Part Number N° de piece	OE Nr. oe - no. Réf. oe.	Gruppe Group Groupe	Seite Page Page
011.478-00	655 330 02 19	011	053	013.019-00	314 326 04 81	013	059
011.478-00	655 330 06 19	011	053	013.020-00	000 350 06 13	013	061
011.479-00	655 330 03 19	011	054	013.020-00	000 586 11 35	013	061
011.479-00	655 330 07 19	011	054	013.021-00	000 350 04 13	013	061
011.497-00	019 997 48 47	011	078	013.021-00	000 586 12 35	013	061
011.497-00	019 997 49 47	011	078	013.023-00	000 350 04 05	013	061
011.498-00	002 997 65 47	011	078	013.023-00	000 586 18 33	013	061
011.498-00	002 997 88 47	011	078	013.023-00	000 586 19 33	013	061
011.499-00	012 997 08 46	011	078	013.024-00	000 323 28 85	013	065
011.499-00	021 997 89 47	011	078	013.025-00	000 586 10 35	013	061
011.540-00	942 332 01 62	011	051	013.026-00	625 320 07 11	013	046
011.540-00	942 332 04 62	011	051	013.027-00	000 323 31 50	013	065
011.541-00	020 997 49 47	011	051	013.029-00	387 310 00 77	013	066
011.542-00	002 981 41 18	011	051	013.029-00	387 586 01 31	013	066
011.543-00	942 980 01 10	011	052	013.030-00	621 320 04 28	013	034
012.057-00	000 330 32 35	012	002	013.031-00	621 323 01 74	013	029
012.057-00	000 463 22 29	012	002	013.032-00	620 323 01 50	013	013
012.057-00	000 463 24 29	012	002	013.033-00	620 323 03 50	013	029
012.057-00	001 330 01 35	012	002	013.034-00	620 323 00 52	013	013
012.058-00	000 330 01 48	012	002	013.035-00	647 320 00 28	013	021
012.058-00	302 330 00 35	012	002	013.036-00	601 326 04 82	013	059
012.058-00	302 330 02 35	012	002	013.037-00	625 320 01 11	013	040
012.067-00	312 462 11 50	012	003	013.038-00	655 320 01 11	013	029
012.068-00	321 462 01 65	012	003	013.039-00	652 320 05 11	013	050
012.069-00	000 460 03 48	012	002	013.040-00	621 320 02 28	013	012
012.069-00	000 460 28 48	012	002	013.041-00	621 320 00 11	013	056
012.069-00	000 460 29 48	012	002	013.042-00	620 320 01 11	013	052
012.069-00	001 460 22 48	012	002	013.043-00	617 320 06 11	013	041
012.070-00	000 460 12 48	012	002	013.044-00	625 320 06 11	013	017
012.070-00	000 460 34 48	012	002	013.045-00	625 320 04 11	013	013
012.070-00	000 460 35 48	012	002	013.046-00	617 323 00 85	013	041
012.073-00	000 463 61 32	012	002	013.047-00	653 326 03 81	013	028
012.073-00	000 463 62 32	012	002	013.048-00	655 326 05 81	013	052
012.073-00	000 463 64 32	012	002	013.049-00	621 323 00 85	013	012
012.076-00	000 460 68 48	012	002	013.050-00	380 320 00 28	013	053
012.076-00	001 460 04 48	012	002	013.050-00	380 586 00 32	013	053
012.076-00	001 460 17 48	012	002	013.052-00	387 320 03 28	013	054
012.077-00	000 460 69 48	012	002	013.053-00	393 320 04 28	013	051
012.100-00	366 586 54 46	012	003	013.053-00	393 586 05 32	013	051
012.120-00	360 586 18 46	012	003	013.054-00	621 320 01 28	013	055
013.004-00	000 350 02 13	013	061	013.055-00	393 326 02 81	013	053
013.004-00	000 586 14 33	013	061	013.057-00	393 326 03 81	013	051
013.010-00	343 586 00 32	013	061	013.058-00	389 326 00 81	013	055
013.012-00	000 586 01 32	013	061	013.059-00	385 323 04 53	013	051
013.014-00	000 586 06 32	013	061	013.060-00	385 323 03 53	013	052
013.016-00	000 586 15 33	013	061	013.061-00	380 323 01 60	013	052
013.017-00	309 323 03 85	013	006	013.062-00	380 323 02 60	013	051
013.018-00	309 326 02 81	013	059	013.063-00	393 990 01 40	013	051
013.019-00	309 320 00 73	013	005	013.064-00	000 981 74 31	013	052
013.019-00	314 326 01 53	013	005	013.065-00	393 990 00 40	013	052
013.019-00	314 326 04 81	013	005	013.066-00	620 323 02 50	013	012
013.019-00	309 320 00 73	013	059	013.067-00		013	012
013.019-00	314 326 01 53	013	059	013.067-00		013	013

Aufgeführte Original-Ersatzteilenumern dienen nur zu Vergleichszwecken und dürfen in Rechnungen und Lieferscheinen an die Fahrzeugbesitzer nicht erscheinen. OE part nos serve for comparison and reference only. Les numéros d'origine ont seulement pour but la comparaison. Il n'est pas permis de mentionner les numéros d'origine dans les factures adressées aux propriétaires des poids lourds et remorques.



passend für / to fit / correspondant à Mercedes Benz

Artikelnummer Part Number N° de piece	OE Nr. oe - no. Réf. oe.	Gruppe Group Groupe	Seite Page Page	Artikelnummer Part Number N° de piece	OE Nr. oe - no. Réf. oe.	Gruppe Group Groupe	Seite Page Page
013.067-00		013	057	013.119-00	360 326 03 74	013	015
013.068-00	653 326 04 81	013	052	013.120-00	387 320 00 28	013	014
013.069-00	652 326 03 81	013	052	013.120-00	387 586 00 32	013	014
013.070-00	655 326 04 81	013	056	013.121-00	385 320 01 28	013	015
013.071-00	601 320 01 83	013	007	013.121-00	385 586 04 32	013	015
013.071-00	601 586 01 32	013	007	013.122-00	387 320 02 28	013	042
013.072-00	601 320 00 83	013	008	013.122-00	387 586 02 32	013	042
013.072-00	601 320 07 11	013	008	013.123-00	393 320 01 28	013	024
013.072-00	601 586 00 32	013	008	013.123-00	393 586 01 32	013	024
013.074-00	673 323 03 85	013	059	013.124-00	435 586 00 32	013	009
013.075-00	675 323 18 85	013	059	013.125-00	389 320 00 28	013	031
013.076-00	675 323 07 85	013	059	013.126-00	620 320 02 28	013	016
013.077-00	309 320 02 28	013	006	013.126-00	620 586 03 32	013	016
013.077-00	309 586 01 32	013	006	013.127-00	620 320 01 28	013	043
013.080-00	601 326 02 26	013	007	013.128-00	393 326 04 81	013	046
013.081-00	602 321 00 50	013	007	013.129-00	387 323 03 85	013	025
013.082-00	601 321 03 50	013	004	013.130-00	620 320 03 28	013	019
013.083-00	601 326 04 76	013	007	013.130-00	620 586 01 32	013	019
013.084-00	602 326 02 26	013	008	013.131-00	393 320 02 28	013	047
013.085-00	602 326 02 82	013	008	013.131-00	393 586 03 32	013	047
013.086-00	310 323 04 26	013	006	013.132-00	393 320 03 28	013	025
013.087-00	000960 012197	013	006	013.132-00	393 586 04 32	013	025
013.090-00	387 317 06 74	013	066	013.133-00	617 320 01 28	013	026
013.091-00	363 891 06 17	013	066	013.134-00	617 323 00 74	013	026
013.092-00	387 891 19 10	013	066	013.135-00	617 320 00 28	013	036
013.093-00		013	066	013.136-00	385 326 00 52	013	035
013.094-00	000 981 72 31	013	066	013.137-00	383 326 00 74	013	035
013.095-00	620 317 01 76	013	066	013.138-00	624 320 00 28	013	027
013.096-00	383 326 01 81	013	059	013.138-00	625 320 00 28	013	027
013.097-00	387 586 05 31	013	067	013.139-00	620 320 00 41	013	048
013.098-00	387 891 02 72	013	067	013.140-00	619 320 00 28	013	032
013.099-00		013	067	013.141-00	387 323 01 85	013	032
013.100-00	346 320 00 28	013	023	013.142-00	389 320 01 28	013	033
013.100-00	346 586 00 32	013	023	013.143-00	617 320 02 28	013	037
013.101-00	000 326 08 81	013	023	013.144-00	617 326 00 50	013	037
013.102-00	000 323 09 50	013	009	013.145-00	619 320 01 26	013	020
013.103-00	335 323 00 74	013	009	013.146-00	006912 012020	013	020
013.104-00	000 993 20 26	013	009	013.147-00	619 323 00 52	013	020
013.104-00	000 993 20 26	013	014	013.148-00	601 326 00 71	013	007
013.106-00	000125 021003	013	011	013.149-00		013	067
013.108-00	000 326 15 81	013	042	013.152-00	625 320 05 11	013	045
013.109-00	000 323 39 85	013	023	013.153-00	625 323 00 85	013	045
013.110-00	363 320 02 28	013	011	013.154-00		013	068
013.110-00	363 586 00 32	013	011	013.155-00	620 310 01 77	013	068
013.111-00	000 323 32 85	013	011	013.157-00	655 323 01 85	013	028
013.112-00	000 323 38 85	013	009	013.159-00	658 320 02 11	013	028
013.113-00	000 323 34 85	013	031	013.160-00	346 320 01 28	013	030
013.114-00	387 323 02 85	013	016	013.160-00	346 586 01 32	013	030
013.115-00	000 326 17 81	013	049	013.161-00	000 326 09 81	013	030
013.116-00	387 326 01 81	013	040	013.162-00	000 326 02 50	013	030
013.116-00	393 326 04 81	013	048	013.163-00	335 326 00 74	013	030
013.117-00	387 326 02 81	013	034	013.164-00	000 993 19 26	013	030
013.118-00	387 326 00 50	013	039	013.164-00	000 993 19 26	013	035

Aufgeführte Original-Ersatzteilenumern dienen nur zu Vergleichszwecken und dürfen in Rechnungen und Lieferscheinen an die Fahrzeugbesitzer nicht erscheinen. OE part nos serve for comparison and reference only. Les numéros d'origine ont seulement pour but la comparaison. Il n'est pas permis de mentionner les numéros d'origine dans les factures adressées aux propriétaires des poids lourds et remorques.





passend für / to fit / correspondant à Mercedes Benz

Artikelnummer Part Number N° de piece	OE Nr. oe - no. Réf. oe.	Gruppe Group Groupe	Seite Page Page	Artikelnummer Part Number N° de piece	OE Nr. oe - no. Réf. oe.	Gruppe Group Groupe	Seite Page Page
013.167-00		013	012	013.224-00	000 326 00 57	013	002
013.167-00	000094 005017	013	035	013.225-00	000 326 01 57	013	002
013.171-00	000 323 37 85	013	014	013.226-00	000 326 00 76	013	002
013.172-00	000 323 21 50	013	009	013.230-00	360 320 03 41	013	010
013.173-00	387 323 00 52	013	009	013.230-00	360 586 03 32	013	010
013.176-00	387 323 01 52	013	009	013.231-00	000 981 12 31	013	010
013.177-00	000 326 16 81	013	035	013.233-00	352 326 01 53	013	010
013.178-00	000 326 06 50	013	035	013.234-00	360 323 05 60	013	010
013.180-00	387 320 01 28	013	035	013.237-00	352 326 02 74	013	010
013.180-00	387 586 01 32	013	035	013.238-00	360 320 00 41	013	003
013.181-00	320 990 02 40	013	035	013.238-00	360 586 00 32	013	003
013.182-00	393 326 01 52	013	017	013.239-00	360 323 02 74	013	003
013.183-00	387 323 02 52	013	035	013.240-00	000 981 73 31	013	003
013.184-00	000983 085000	013	046	013.245-00	360 323 01 53	013	003
013.188-00	620 323 00 74	013	057	013.245-00	360 323 01 53	013	026
013.189-00	007349 019002	013	039	013.246-00	363 553 00 51	013	003
013.190-00	393 320 00 28	013	049	013.247-00	363 553 02 60	013	003
013.191-00	387 320 04 28	013	044	013.248-00	360 323 04 60	013	003
013.191-00	387 586 04 32	013	044	013.250-00	608 333 00 14	013	065
013.192-00	387 320 05 28	013	038	013.251-00	314 325 01 81	013	005
013.192-00	387 586 05 32	013	038	013.252-00	318 321 00 85	013	005
013.193-00	620 320 00 28	013	039	013.253-00	363 891 07 17	013	072
013.194-00	389 326 00 74	013	039	013.254-00	669 326 00 81	013	057
013.195-00	620 320 04 28	013	022	013.255-00	318 223 02 74	013	005
013.196-00	620 323 01 74	013	022	013.256-00	009021 017201	013	005
013.197-00	620 323 00 50	013	022	013.257-00		013	005
013.198-00	007349 017002	013	012	013.260-00	381 586 00 31	013	069
013.199-00	620 320 06 28	013	018	013.261-00	381 317 15 12	013	069
013.200-00	941 326 03 50	013	059	013.262-00	381 317 21 74	013	069
013.201-00	941 323 03 50	013	059	013.263-00	381 317 14 12	013	069
013.202-00	000 323 62 85	013	059	013.264-00	620 586 00 31	013	070
013.203-00	000 326 24 81	013	059	013.265-00	381 317 17 12	013	070
013.204-00	000 326 26 81	013	059	013.266-00		013	070
013.205-00	000 325 06 85	013	059	013.267-00		013	070
013.206-00	000 326 44 81	013	059	013.268-00	655 890 29 03	013	071
013.207-00	000 323 79 85	013	059	013.269-00		013	071
013.208-00	000 323 58 85	013	059	013.270-00	601 320 03 28	013	004
013.209-00	904 326 10 81	013	059	013.274-00	668 326 01 81	013	059
013.210-00	904 326 09 81	013	059	013.275-00	667 320 00 73	013	059
013.211-00	904 326 08 81	013	059	013.276-00	667 323 05 85	013	059
013.212-00	904 323 00 85	013	059	013.277-00	670 323 03 85	013	059
013.213-00	901 323 02 85	013	065	013.278-00	667 323 04 85	013	059
013.214-00	901 323 01 85	013	059	013.279-00	667 326 06 81	013	059
013.215-00	673 323 04 85	013	059	013.282-00	667 323 03 85	013	059
013.216-00	675 323 04 85	013	059	013.283-00	667 326 00 81	013	059
013.217-00	000 323 78 85	013	065	013.284-00	667 323 02 85	013	059
013.218-00	901 326 00 81	013	059	013.285-00	673 326 02 81	013	059
013.219-00	602 326 04 82	013	007	013.285-00	673 326 05 81	013	059
013.220-00	360 320 01 41	013	002	013.286-00	673 326 06 81	013	059
013.220-00	360 586 01 32	013	002	013.287-00	673 326 07 81	013	059
013.221-00	340 326 01 74	013	002	013.288-00	675 326 06 81	013	059
013.222-00	000 326 03 50	013	002	013.289-00	675 326 07 81	013	059
013.223-00	000 326 10 81	013	002	013.290-00	675 326 04 81	013	059

Aufgeführte Original-Ersatzteilenumern dienen nur zu Vergleichszwecken und dürfen in Rechnungen und Lieferscheinen an die Fahrzeugbesitzer nicht erscheinen. OE part nos serve for comparison and reference only. Les numéros d'origine ont seulement pour but la comparaison. Il n'est pas permis de mentionner les numéros d'origine dans les factures adressées aux propriétaires des poids lourds et remorques.



passend für / to fit / correspondant à Mercedes Benz

Artikelnummer Part Number N° de piece	OE Nr. oe - no. Réf. oe.	Gruppe Group Groupe	Seite Page Page	Artikelnummer Part Number N° de piece	OE Nr. oe - no. Réf. oe.	Gruppe Group Groupe	Seite Page Page
013.291-00	675 326 10 81	013	059	013.406-00	903 320 00 31	013	062
013.291-00	675 326 12 81	013	059	013.408-00	673 326 11 00	013	064
013.292-00	675 323 21 85	013	060	013.409-00	004 323 88 00	013	062
013.293-00	356 323 00 81	013	060	013.409-00	005 323 09 00	013	063
013.294-00	675 323 12 85	013	060	013.411-00	002 326 89 00	013	063
013.295-00	674 326 00 81	013	060	013.411-00	003 326 44 00	013	063
013.296-00	318 320 00 73	013	060	013.412-00	601 320 00 30	013	062
013.297-00	667 326 01 81	013	060	013.412-00	601 320 01 30	013	062
013.298-00	000 350 17 05	013	060	013.412-00	601 320 02 30	013	062
013.299-00	000 330 08 11	013	060	013.412-00	601 320 03 30	013	062
013.300-00	317 333 11 64	013	065	013.412-00	601 320 04 30	013	062
013.301-00	000 330 16 11	013	060	013.412-00	601 320 07 30	013	062
013.302-00	970 323 15 85	013	060	013.415-00	005 323 18 00	013	063
013.303-00	676 326 05 81	013	060	013.416-00	002 326 12 00	013	063
013.304-00	974 323 02 85	013	060	013.416-00	002 326 14 00	013	063
013.305-00	974 323 03 85	013	060	013.416-00	387 326 01 00	013	064
013.306-00	000 320 08 44	013	060	013.417-00	004 323 67 00	013	062
013.307-00	000 320 10 44	013	060	013.418-00	004 323 64 00	013	062
013.308-00	673 323 06 85	013	060	013.418-00	006 323 07 00	013	063
013.309-00	675 323 19 85	013	060	013.419-00	004 323 65 00	013	062
013.310-00	675 323 20 85	013	060	013.420-00	002 323 32 00	013	062
013.311-00	675 323 13 85	013	060	013.420-00	002 323 58 00	013	062
013.312-00	974 328 01 81	013	060	013.420-00	002 323 59 00	013	062
013.313-00	675 323 16 85	013	060	013.420-00	003 323 71 00	013	062
013.314-00	675 323 17 85	013	060	013.420-00	004 323 00 00	013	062
013.315-00	676 326 04 81	013	060	013.420-00	004 323 01 00	013	062
013.316-00	675 326 09 81	013	060	013.420-00	004 323 45 00	013	062
013.317-00	974 327 01 81	013	060	013.420-00	004 323 46 00	013	062
013.318-00	674 328 03 81	013	060	013.420-00	004 323 59 00	013	062
013.319-00	601 995 05 10	013	004	013.420-00	006 323 08 00	013	063
013.320-00	601 326 02 40	013	004	013.421-00	318 326 05 00	013	064
013.321-00	601 324 02 53	013	004	013.422-00	674 326 02 00	013	064
013.322-00	658 323 00 74	013	028	013.423-00	005 323 32 00	013	063
013.323-00	337 990 04 40	013	028	013.424-00	385 326 00 00	013	064
013.323-00	337 990 04 40	013	028	013.425-00	620 326 00 00	013	064
013.401-00	004 326 23 00	013	063	013.426-00	621 326 00 00	013	064
013.401-00	004 326 43 00	013	063	013.427-00	003 363 61 00	013	064
013.402-00	002 326 62 00	013	063	013.428-00	004 326 07 00	013	063
013.402-00	005 326 20 00	013	064	013.429-00	314 326 04 00	013	064
013.403-00	003 323 33 00	013	062	013.430-00	004 323 89 00	013	063
013.403-00	004 323 92 00	013	063	013.431-00	673 323 04 00	013	063
013.403-00	006 323 09 00	013	063	013.432-00	674 323 06 00	013	063
013.404-00	002 326 92 00	013	063	013.433-00	006 323 27 00	013	063
013.405-00	004 326 13 00	013	063	013.434-00	006 323 17 00	013	063
013.406-00	601 320 04 31	013	062	013.435-00	675 323 05 00	013	063
013.406-00	601 320 06 31	013	062	013.437-00	004 323 41 00	013	062
013.406-00	601 320 08 31	013	062	013.437-00	004 323 68 00	013	062
013.406-00	601 320 12 31	013	062	013.437-00	004 323 69 00	013	062
013.406-00	602 320 04 31	013	062	013.438-00	005 326 36 00	013	064
013.406-00	602 320 06 31	013	062	013.439-00	006 323 28 00	013	063
013.406-00	602 320 12 31	013	062	013.440-00	002 323 69 00	013	062
013.406-00	901 320 02 31	013	062	013.441-00	004 323 66 00	013	062
013.406-00	901 320 06 31	013	062	013.442-00	003 326 77 00	013	063

Aufgeführte Original-Ersatzteilenumern dienen nur zu Vergleichszwecken und dürfen in Rechnungen und Lieferscheinen an die Fahrzeugbesitzer nicht erscheinen. OE part nos serve for comparison and reference only. Les numéros d'origine ont seulement pour but la comparaison. Il n'est pas permis de mentionner les numéros d'origine dans les factures adressées aux propriétaires des poids lourds et remorques.



passend für / to fit / correspondant à Mercedes Benz

Artikelnummer Part Number N° de piece	OE Nr. oe - no. Réf. oe.	Gruppe Group Groupe	Seite Page Page	Artikelnummer Part Number N° de piece	OE Nr. oe - no. Réf. oe.	Gruppe Group Groupe	Seite Page Page
013.443-00	003 326 83 00	013	063	013.476-00	608 323 02 00	013	063
013.444-00	006 323 30 00	013	063	013.477-00	603 326 00 00	013	064
013.444-00	675 323 07 00	013	063	013.477-00	608 326 02 00	013	064
013.444-00	387 326 00 00	013	064	013.478-00	601 320 06 31	013	062
013.445-00	675 326 09 00	013	064	013.478-00	601 320 08 31	013	062
013.446-00	005 326 38 00	013	064	013.478-00	601 320 12 31	013	062
013.447-00	006 323 22 00	013	063	013.478-00	901 320 02 31	013	062
013.448-00	005 323 40 00	013	063	013.478-00	901 320 04 31	013	062
013.448-00	005 323 41 00	013	063	013.478-00	901 320 06 31	013	062
013.448-00	006 323 40 00	013	063	013.478-00	901 320 07 31	013	062
013.449-00	005 326 33 00	013	064	013.478-00	903 320 00 31	013	062
013.449-00	005 326 34 00	013	064	013.479-00	638 326 07 00	013	064
013.450-00	005 326 57 00	013	064	013.479-00	638 326 11 00	013	064
013.450-00	005 326 58 00	013	064	013.480-00	314 323 03 00	013	063
013.451-00	003 323 88 00	013	062	013.481-00	631 320 10 30	013	062
013.451-00	003 323 89 00	013	062	013.481-00	631 320 10 31	013	062
013.451-00	004 323 37 00	013	062	013.481-00	631 320 12 30	013	062
013.452-00	006 323 16 00	013	063	013.481-00	631 326 04 00	013	064
013.453-00	005 326 10 00	013	064	013.482-00	000 326 46 00	013	063
013.454-00	005 326 60 00	013	064	013.482-00	000 326 88 00	013	063
013.454-00	005 326 64 00	013	064	013.482-00	001 326 78 00	013	063
013.455-00	004 326 64 00	013	064	013.482-00	001 326 79 00	013	063
013.456-00	617 326 00 00	013	064	013.482-00	002 326 89 00	013	063
013.457-00	393 326 00 00	013	064	013.483-00	002 323 27 00	013	062
013.458-00	001 326 85 00	013	063	013.483-00	002 323 94 00	013	062
013.458-00	003 326 98 00	013	063	013.483-00	002 323 95 00	013	062
013.459-00	385 326 01 00	013	064	013.483-00	002 323 96 00	013	062
013.460-00	005 326 25 00	013	064	013.483-00	002 323 97 00	013	062
013.461-00	003 326 95 00	013	063	013.483-00	003 323 45 00	013	062
013.462-00	003 326 51 00	013	063	013.483-00	003 323 55 00	013	062
013.463-00	003 326 99 00	013	063	013.483-00	003 323 58 00	013	062
013.464-00	004 326 63 00	013	063	013.483-00	003 323 60 00	013	062
013.465-00	003 326 15 00	013	063	013.483-00	001 326 57 00	013	063
013.466-00	675 326 06 00	013	064	013.483-00	001 326 77 00	013	063
013.467-00	003 326 29 00	013	063	013.483-00	001 326 83 00	013	063
013.467-00	003 326 30 00	013	063	013.483-00	001 326 88 00	013	063
013.468-00	617 320 00 31	013	062	013.483-00	002 326 19 00	013	063
013.468-00	652 320 01 31	013	062	013.483-00	002 326 26 00	013	063
013.468-00	004 326 31 00	013	063	013.483-00	002 326 27 00	013	063
013.469-00	005 326 23 00	013	064	013.483-00	314 326 01 00	013	064
013.470-00	005 326 12 00	013	064	013.483-00	314 326 02 00	013	064
013.471-00	003 326 60 00	013	063	013.483-00	314 326 04 00	013	064
013.472-00	005 326 46 00	013	064	013.483-00	314 326 05 00	013	064
013.472-00	675 326 05 00	013	064	013.483-00	314 326 06 00	013	064
013.472-00	675 326 07 00	013	064	013.484-00	404 323 00 00	013	063
013.473-00	005 326 14 00	013	064	013.484-00	404 323 01 00	013	063
013.474-00	005 326 13 00	013	064	013.484-00	406 323 00 00	013	063
013.475-00	603 320 00 31	013	062	013.484-00	406 323 02 00	013	063
013.475-00	603 320 01 31	013	062	013.485-00	001 323 52 00	013	062
013.476-00	603 320 02 30	013	062	013.485-00	002 323 64 00	013	062
013.476-00	603 320 03 30	013	062	013.485-00	002 323 66 00	013	062
013.476-00	603 323 00 00	013	063	013.485-00	003 323 42 00	013	062
013.476-00	608 323 00 00	013	063	013.485-00	001 326 68 00	013	063

Aufgeführte Original-Ersatzteilenumern dienen nur zu Vergleichszwecken und dürfen in Rechnungen und Lieferscheinen an die Fahrzeugbesitzer nicht erscheinen. OE part nos serve for comparison and reference only. Les numéros d'origine ont seulement pour but la comparaison. Il n'est pas permis de mentionner les numéros d'origine dans les factures adressées aux propriétaires des poids lourds et remorques.



passend für / to fit / correspondant à Mercedes Benz

Artikelnummer Part Number N° de piece	OE Nr. oe - no. Réf. oe.	Gruppe Group Groupe	Seite Page Page	Artikelnummer Part Number N° de piece	OE Nr. oe - no. Réf. oe.	Gruppe Group Groupe	Seite Page Page
013.485-00	302 323 02 00	013	063	014.018-00	346 320 50 63	014	054
013.485-00	307 323 00 00	013	063	014.019-00	387 320 01 62	014	054
013.485-00	307 323 01 00	013	063	014.026-00	310 325 00 22	014	006
013.486-00	001 326 21 00	013	063	014.026-20	310 325 00 22	014	006
013.486-00	001 326 28 00	013	063	014.028-00	310 325 00 50	014	047
013.486-00	001 326 71 00	013	063	014.029-00	310 325 01 50	014	004
013.486-00	002 326 22 00	013	063	014.029-10	310 325 01 50	014	047
013.486-00	002 326 23 00	013	063	014.030-00	352 990 03 37	014	002
013.486-00	002 326 24 00	013	063	014.038-00	312 322 10 50	014	047
013.486-00	003 326 06 00	013	063	014.043-00	322 322 00 30	014	004
013.486-00	302 326 02 00	013	064	014.044-20	322 320 00 65	014	004
013.486-00	302 326 03 00	013	064	014.044-20	322 586 01 32	014	004
013.486-00	302 326 05 00	013	064	014.046-00	312 994 13 09	014	004
013.486-00	307 326 00 00	013	064	014.046-10	312 325 00 52	014	004
013.486-00	307 326 04 00	013	064	014.057-00	340 322 01 30	014	007
013.487-00	638 320 09 13	013	062	014.058-20	340 320 00 65	014	007
013.488-00	004 323 88 00	013	062	014.058-20	340 320 03 64	014	007
013.488-00	004 323 89 00	013	063	014.058-20	340 586 03 32	014	007
013.488-00	005 323 02 00	013	063	014.059-00	352 322 00 50	014	005
013.488-00	005 323 03 00	013	063	014.059-10	352 322 00 50	014	008
013.488-00	005 323 09 00	013	063	014.060-00	318 325 00 50	014	047
013.488-00	005 323 19 00	013	063	014.061-00	312 994 12 09	014	007
013.489-00	003 323 59 00	013	062	014.064-00	000 322 12 85	014	051
013.489-00	003 323 60 00	013	062	014.067-00	000 322 03 85	014	051
013.490-00	631 320 13 30	013	062	014.069-10	699 323 01 50	014	045
013.490-00	631 320 16 30	013	062	014.071-00	314 322 02 30	014	002
013.491-00	631 320 08 30	013	062	014.072-10	314 586 01 32	014	003
013.491-00	631 320 11 30	013	062	014.072-20	314 320 03 65	014	002
013.491-00	631 320 14 30	013	062	014.072-20	314 586 04 32	014	002
013.491-00	631 320 17 30	013	062	014.073-00	314 321 00 50	014	002
013.492-00	314 323 03 00	013	063	014.075-00	314 325 00 30	014	016
013.493-00	314 323 08 00	013	063	014.076-10	314 586 02 32	014	018
013.493-00	314 323 09 00	013	063	014.076-20		014	017
013.494-00	003 323 61 00	013	062	014.076-40	314 320 00 65	014	016
013.494-00	003 323 64 00	013	062	014.076-40	314 586 05 32	014	016
013.494-00	001 326 54 00	013	063	014.077-00	316 324 00 50	014	017
013.495-00	611 320 03 30	013	062	014.077-10	316 324 00 50	014	016
013.495-00	611 320 04 30	013	062	014.086-00	327 325 50 50	014	031
013.495-00	611 320 08 30	013	062	014.086-10	352 325 01 50	014	030
013.495-00	611 320 09 30	013	062	014.096-00	354 322 00 30	014	005
013.496-00	611 320 00 31	013	062	014.097-20	338 320 01 65	014	005
013.496-00	611 320 01 31	013	062	014.097-20	338 586 02 32	014	005
013.496-00	611 320 02 31	013	062	014.099-00	354 322 01 30	014	046
013.496-00	611 320 05 31	013	062	014.109-00	304 322 04 30	014	025
013.496-00	611 320 06 31	013	062	014.110-10		014	026
013.496-00	611 320 07 31	013	062	014.110-40	329 320 00 65	014	025
013.503-00	631 320 09 31	013	062	014.111-00	304 321 01 50	014	012
013.503-00	631 326 03 00	013	064	014.116-00	304 325 03 30	014	046
013.506-00	318 326 00 00	013	064	014.118-00	335 324 03 50	014	038
013.506-00	318 326 05 00	013	064	014.118-10	335 324 03 50	014	037
014.011-00	617 320 01 63	014	054	014.119-00	304 324 01 50	014	047
014.012-00	352 320 01 63	014	054	014.122-00	335 322 00 30	014	012
014.014-00	314 320 05 63	014	054	014.123-20	325 320 00 65	014	012

Aufgeführte Original-Ersatzteilenumern dienen nur zu Vergleichszwecken und dürfen in Rechnungen und Lieferscheinen an die Fahrzeugbesitzer nicht erscheinen. OE part nos serve for comparison and reference only. Les numéros d'origine ont seulement pour but la comparaison. Il n'est pas permis de mentionner les numéros d'origine dans les factures adressées aux propriétaires des poids lourds et remorques.



passend für / to fit / correspondant à Mercedes Benz

Artikelnummer Part Number N° de piece	OE Nr. oe - no. Réf. oe.	Gruppe Group Groupe	Seite Page Page	Artikelnummer Part Number N° de piece	OE Nr. oe - no. Réf. oe.	Gruppe Group Groupe	Seite Page Page
014.123-20	335 586 01 32	014	012	014.179-00	310 320 00 50	014	050
014.126-00	335 324 00 50	014	047	014.180-00		014	034
014.131-00	347 322 00 30	014	024	014.180-40	622 320 01 65	014	033
014.131-00		014	046	014.182-00	309 322 00 50	014	027
014.131-10		014	024	014.183-00	318 322 01 50	014	028
014.134-00	395 322 03 30	014	019	014.184-00	622 320 00 65	014	035
014.135-10		014	021	014.184-50		014	036
014.135-20		014	020	014.185-00	389 320 02 65	014	041
014.135-40	395 320 02 65	014	019	014.186-00	387 324 00 50	014	041
014.137-00	395 322 04 30	014	013	014.187-00		014	042
014.138-10	395 586 01 32	014	015	014.187-00		014	046
014.138-20		014	014	014.188-00	648 320 00 65	014	042
014.138-40	395 320 01 65	014	013	014.189-00		014	028
014.140-00	361 325 11 50	014	047	014.190-00	318 325 01 62	014	028
014.151-00	314 322 01 76	014	002	014.191-00	309 325 01 42	014	027
014.151-10	314 322 02 76	014	002	014.192-00	309 325 00 42	014	027
014.152-00	002 997 29 40	014	002	014.193-00	318 322 01 20	014	028
014.153-00	352 323 03 76	014	008	014.195-00		014	027
014.153-10	352 323 04 76	014	008	014.196-00	310 322 00 30	014	027
014.153-20	352 323 05 76	014	008	014.197-00	319 325 03 20	014	027
014.154-00	002 997 31 40	014	008	014.198-00	000960 016182	014	027
014.155-00	352 323 09 76	014	030	014.199-00	309 325 01 62	014	027
014.155-10	352 323 10 76	014	030	014.212-10	352 325 01 01	014	054
014.156-00	002 997 30 40	014	030	014.213-00	387 325 00 01	014	054
014.159-00	304 322 09 62	014	005	014.220-00	383 990 03 37	014	035
014.159-10	304 322 10 62	014	005	014.221-00	625 320 00 65	014	022
014.159-20	304 322 11 62	014	005	014.222-00	625 320 01 65	014	044
014.160-00	385 322 00 30	014	008	014.223-00	625 320 02 65	014	045
014.161-10	385 586 00 32	014	010	014.224-00	619 320 00 65	014	023
014.161-20		014	009	014.225-00		014	044
014.161-40	358 320 00 65	014	008	014.226-00	624 322 00 50	014	044
014.161-40	358 586 00 32	014	008	014.227-00	699 323 00 76	014	045
014.161-40	358 586 03 32	014	008	014.228-00	004 997 50 48	014	044
014.161-40	385 320 01 65	014	008	014.229-00	385 322 00 76	014	022
014.162-00	385 325 00 30	014	030	014.230-00	395 321 01 50	014	044
014.163-10		014	032	014.232-00	309 320 01 77	014	050
014.163-20		014	031	014.234-00	658 320 00 65	014	043
014.163-40	385 320 00 65	014	030	014.235-00		014	043
014.163-40	385 586 02 32	014	030	014.236-00	000 322 08 85	014	051
014.166-00	389 325 02 30	014	037	014.236-00	000 322 09 85	014	051
014.167-10		014	039	014.250-00	000960 030017	014	052
014.167-20		014	038	014.250-10		014	052
014.167-40	389 320 00 65	014	037	014.251-00	000934 030001	014	052
014.167-40	389 586 01 32	014	037	014.252-00	000 321 00 50	014	050
014.172-00	342 322 00 30	014	011	014.252-00	000 321 01 50	014	050
014.172-40	352 320 00 65	014	011	014.252-00	000 321 03 50	014	050
014.173-00	318 322 01 30	014	028	014.253-00	602 324 00 50	014	050
014.174-00	318 322 02 50	014	028	014.254-00	611 324 03 50	014	050
014.175-00	319 324 07 50	014	027	014.255-00	673 320 02 50	014	050
014.177-00	322 324 00 50	014	047	014.256-00	675 320 01 50	014	050
014.178-00	335 391 00 50	014	040	014.257-00	673 320 00 50	014	050
014.178-20	389 320 01 65	014	040	014.258-00	667 322 06 50	014	049
014.178-20	389 586 02 32	014	040	014.259-00	675 325 05 85	014	050

Aufgeführte Original-Ersatzteilenumern dienen nur zu Vergleichszwecken und dürfen in Rechnungen und Lieferscheinen an die Fahrzeugbesitzer nicht erscheinen. OE part nos serve for comparison and reference only. Les numéros d'origine ont seulement pour but la comparaison. Il n'est pas permis de mentionner les numéros d'origine dans les factures adressées aux propriétaires des poids lourds et remorques.



passend für / to fit / correspondant à Mercedes Benz

Artikelnummer Part Number N° de piece	OE Nr. oe - no. Réf. oe.	Gruppe Group Groupe	Seite Page Page	Artikelnummer Part Number N° de piece	OE Nr. oe - no. Réf. oe.	Gruppe Group Groupe	Seite Page Page
014.260-00		014	029	015.005-80		015	002
014.261-00	667 322 00 50	014	029	015.005-90		015	002
014.262-00	667 325 00 53	014	029	015.005-95		015	002
014.263-00	667 322 00 20	014	029	015.006-10		015	002
014.264-00	667 322 01 76	014	029	015.006-20		015	002
014.265-00	673 324 01 50	014	049	015.012-00	312 331 25 25	015	002
014.269-00	673 325 01 44	014	053	015.014-00	312 331 24 25	015	002
014.270-00	673 325 02 84	014	053	015.015-10		015	002
014.272-00	667 325 00 84	014	053	015.016-00		015	002
014.273-00	601 321 00 62	014	053	015.017-10		015	002
014.274-00	674 325 02 44	014	053	015.019-00	321 331 00 25	015	002
014.275-00	901 322 06 19	014	053	015.020-00	312 331 19 25	015	002
014.276-00	901 322 25 19	014	053	015.022-00		015	002
014.277-00	901 325 07 44	014	053	015.022-10		015	002
014.278-00	675 324 00 08	014	053	015.022-40		015	002
014.279-00	673 324 04 08	014	053	015.023-00	322 331 06 25	015	002
014.280-00	000960 022040	014	051	015.023-10		015	002
014.280-00	308765 022004	014	051	015.024-30		015	002
014.281-00	000960 022039	014	051	015.025-00	312 351 30 25	015	002
014.281-00	308765 022008	014	051	015.026-00	314 351 00 25	015	002
014.282-00	913004 022002	014	051	015.026-10		015	002
014.285-00	675 320 00 50	014	050	015.026-20		015	002
014.286-00	000 321 02 50	014	050	015.027-00	314 351 04 25	015	002
014.287-00	667 320 00 44	014	050	015.028-00		015	002
014.288-00	673 320 01 50	014	050	015.029-00	312 351 18 25	015	003
014.289-00	901 324 02 50	014	050	015.030-00	327 331 02 25	015	003
014.290-00	670 320 03 44	014	050	015.030-10		015	003
014.291-00	670 320 04 44	014	050	015.031-00	327 331 04 25	015	003
014.292-00	000 322 19 85	014	051	015.032-00	327 331 06 25	015	003
014.293-00	941 325 01 50	014	051	015.033-00	341 351 00 25	015	003
014.294-00	308765 024015	014	051	015.034-00	327 331 03 25	015	003
014.295-00	308765 024016	014	051	015.034-10		015	003
014.296-00	308765 024014	014	051	015.036-00		015	003
014.297-00	308765 024011	014	051	015.036-10		015	003
014.298-00	308765 024017	014	051	015.037-00	312 351 13 25	015	003
014.299-00	308765 024012	014	051	015.038-00		015	003
014.300-00	910113 024000	014	051	015.039-00	312 351 19 25	015	003
015.000-00	319 331 03 25	015	002	015.040-00		015	003
015.001-00	309 331 07 25	015	002	015.040-20		015	003
015.001-10		015	002	015.040-30	312 351 25 25	015	003
015.002-00	319 331 02 25	015	002	015.040-40	312 351 29 25	015	003
015.003-00	309 331 06 25	015	002	015.040-50	312 351 36 25	015	003
015.003-10	309 331 11 25	015	002	015.040-70		015	003
015.004-00	309 331 12 25	015	002	015.040-80		015	003
015.004-10		015	002	015.040-90		015	003
015.005-00	319 351 03 25	015	002	015.041-10		015	003
015.005-10	309 351 05 25	015	002	015.041-50		015	003
015.005-20		015	002	015.042-00	360 331 01 25	015	003
015.005-30	309 351 06 25	015	002	015.043-00	352 331 03 25	015	003
015.005-40		015	002	015.044-00	360 331 00 25	015	003
015.005-50		015	002	015.045-00	340 351 03 25	015	003
015.005-60		015	002	015.046-00		015	003
015.005-70		015	002	015.047-00	340 331 00 25	015	003

Aufgeführte Original-Ersatzteilenumern dienen nur zu Vergleichszwecken und dürfen in Rechnungen und Lieferscheinen an die Fahrzeugbesitzer nicht erscheinen. OE part nos serve for comparison and reference only. Les numéros d'origine ont seulement pour but la comparaison. Il n'est pas permis de mentionner les numéros d'origine dans les factures adressées aux propriétaires des poids lourds et remorques.



passend für / to fit / correspondant à Mercedes Benz

Artikelnummer Part Number N° de piece	OE Nr. oe - no. Réf. oe.	Gruppe Group Groupe	Seite Page Page	Artikelnummer Part Number N° de piece	OE Nr. oe - no. Réf. oe.	Gruppe Group Groupe	Seite Page Page
015.048-00	338 331 51 25	015	003	015.080-00	352 331 11 25	015	011
015.048-10		015	003	015.080-10	352 331 12 25	015	011
015.048-20		015	003	015.081-00	321 351 05 25	015	012
015.048-30		015	003	015.081-10		015	012
015.048-50		015	003	015.082-00		015	012
015.048-60		015	003	015.082-10		015	012
015.048-80		015	003	015.083-00	385 331 00 25	015	012
015.048-90		015	003	015.083-10		015	012
015.049-00		015	004	015.084-00	321 351 03 25	015	012
015.050-00		015	004	015.084-10		015	012
015.050-10		015	004	015.085-00	328 351 00 25	015	012
015.051-00	312 351 27 25	015	004	015.085-10	321 351 06 25	015	012
015.051-10		015	004	015.086-00	321 351 04 25	015	012
015.052-00	316 351 00 25	015	004	015.086-10	352 351 12 25	015	012
015.053-00	321 351 08 25	015	004	015.087-00	321 351 07 25	015	012
015.054-00		015	004	015.088-00	352 351 04 25	015	012
015.056-00	312 351 31 25	015	004	015.089-00	321 351 21 25	015	012
015.057-00	321 351 01 25	015	004	015.089-10		015	012
015.058-00	352 351 02 25	015	004	015.091-00	312 351 48 25	015	012
015.059-00	032 135 14 25	015	004	015.092-00	342 351 04 25	015	012
015.060-00	321 351 11 25	015	004	015.093-00	352 351 03 25	015	012
015.060-10		015	004	015.094-00	327 351 04 25	015	012
015.061-00	321 351 16 25	015	004	015.095-00	321 351 23 25	015	012
015.062-00	327 351 51 25	015	004	015.096-00	321 351 22 25	015	012
015.063-00		015	004	015.096-10		015	012
015.063-10		015	004	015.097-00	327 351 53 25	015	012
015.064-00	321 351 17 25	015	004	015.098-00	352 351 06 25	015	012
015.064-10		015	004	015.099-00	327 351 03 25	015	012
015.065-00		015	004	015.100-00	340 351 00 25	015	012
015.065-10		015	004	015.101-00	358 351 00 25	015	012
015.066-00		015	004	015.102-00	327 351 54 25	015	012
015.066-20		015	004	015.102-10		015	012
015.067-00		015	004	015.103-00	360 351 00 25	015	012
015.067-10		015	004	015.104-00	340 351 01 25	015	012
015.067-20		015	004	015.104-10	358 351 01 25	015	012
015.067-30		015	004	015.105-00	338 351 54 25	015	012
015.067-40		015	004	015.106-00	338 351 51 25	015	012
015.067-50		015	004	015.106-10		015	012
015.067-70		015	004	015.106-20	358 351 02 25	015	012
015.067-80		015	004	015.106-30	360 351 01 25	015	012
015.067-90		015	005	015.106-50		015	012
015.068-00		015	011	015.106-60		015	012
015.068-80		015	011	015.106-70		015	012
015.069-00	361 351 51 25	015	011	015.106-90		015	012
015.069-10		015	011	015.107-00		015	006
015.069-20	361 351 53 25	015	011	015.107-20		015	006
015.069-30		015	011	015.107-21	385 351 09 25	015	006
015.070-20	352 331 00 25	015	006	015.107-23	385 351 30 25	015	006
015.073-00	328 331 00 25	015	006	015.107-30	385 351 24 25	015	006
015.076-00	352 331 09 25	015	011	015.107-40	385 351 11 25	015	006
015.077-00	352 331 06 25	015	011	015.107-50	385 351 12 25	015	006
015.078-00	352 331 05 25	015	011	015.107-60	385 351 13 25	015	006
015.079-00	352 331 10 25	015	011	015.107-70	385 351 14 25	015	006

Aufgeführte Original-Ersatzteilenumern dienen nur zu Vergleichszwecken und dürfen in Rechnungen und Lieferscheinen an die Fahrzeugbesitzer nicht erscheinen. OE part nos serve for comparison and reference only. Les numéros d'origine ont seulement pour but la comparaison. Il n'est pas permis de mentionner les numéros d'origine dans les factures adressées aux propriétaires des poids lourds et remorques.



passend für / to fit / correspondant à Mercedes Benz

Artikelnummer Part Number N° de piece	OE Nr. oe - no. Réf. oe.	Gruppe Group Groupe	Seite Page Page	Artikelnummer Part Number N° de piece	OE Nr. oe - no. Réf. oe.	Gruppe Group Groupe	Seite Page Page
015.107-80	385 351 15 25	015	006	015.130-10		015	007
015.107-90	385 351 16 25	015	006	015.130-20	389 331 00 25	015	007
015.108-00	385 351 17 25	015	006	015.130-30		015	007
015.108-10	385 351 18 25	015	006	015.130-40	389 331 01 25	015	007
015.108-20	385 351 19 25	015	006	015.130-50		015	007
015.108-30	385 351 20 25	015	006	015.130-51		015	007
015.108-40	385 351 21 25	015	006	015.130-54		015	007
015.108-50	385 351 29 25	015	006	015.130-60	387 331 00 25	015	007
015.108-60	385 351 22 25	015	006	015.130-70		015	007
015.108-70	385 351 23 25	015	006	015.130-90	387 331 01 25	015	007
015.108-80		015	006	015.131-00		015	007
015.108-90	385 351 33 25	015	006	015.131-10	387 331 02 25	015	007
015.109-00		015	006	015.131-20		015	007
015.109-10	385 351 34 25	015	006	015.131-30	387 331 03 25	015	007
015.110-00	601 325 05 47	015	006	015.131-40		015	007
015.110-10	601 325 04 47	015	006	015.131-50		015	007
015.110-20	601 325 07 47	015	006	015.131-60		015	007
015.110-30	601 325 06 25	015	006	015.131-80		015	007
015.110-40		015	006	015.144-00	304 351 12 25	015	008
015.110-50		015	006	015.152-00	335 351 06 25	015	008
015.110-70		015	006	015.157-10	336 351 01 25	015	008
015.111-00		015	006	015.159-10	336 351 04 25	015	008
015.111-10		015	006	015.162-00	336 351 03 25	015	008
015.111-20		015	006	015.162-10	335 351 10 25	015	008
015.111-30		015	006	015.163-10	336 351 02 25	015	008
015.111-40		015	006	015.163-20	346 351 50 25	015	008
015.111-50		015	006	015.170-00	320 351 01 25	015	007
015.115-00	333 331 00 25	015	006	015.170-10		015	007
015.115-10	304 331 00 25	015	006	015.170-20		015	008
015.115-20		015	006	015.171-10		015	008
015.116-00	304 331 14 25	015	006	015.172-00	343 351 00 25	015	008
015.116-10		015	007	015.172-10		015	008
015.117-00	304 331 12 25	015	007	015.172-20		015	008
015.117-10		015	007	015.172-30		015	008
015.118-10		015	007	015.172-40		015	008
015.119-00		015	007	015.172-50	393 351 01 25	015	008
015.120-00	332 331 00 25	015	007	015.172-60		015	008
015.121-00	304 331 13 25	015	007	015.173-00		015	008
015.121-10	320 331 03 25	015	007	015.173-10		015	008
015.122-00		015	007	015.173-20	335 351 02 25	015	008
015.123-00	387 331 09 25	015	007	015.173-30		015	008
015.124-00	320 331 04 25	015	007	015.173-50	335 351 08 25	015	008
015.124-10		015	007	015.174-00	335 351 00 25	015	008
015.125-00	304 331 16 25	015	007	015.174-10	335 351 03 25	015	008
015.125-10		015	007	015.174-20		015	008
015.126-00	334 331 01 25	015	007	015.175-00	335 351 07 25	015	008
015.127-00	304 331 19 25	015	007	015.175-10		015	008
015.127-10		015	007	015.176-00	335 351 01 25	015	008
015.128-00	333 331 01 25	015	007	015.176-30	363 351 01 25	015	008
015.128-10		015	007	015.176-60	387 351 00 25	015	008
015.129-00	336 331 00 25	015	007	015.176-70		015	008
015.129-10		015	007	015.176-80		015	008
015.130-00	343 331 02 25	015	007	015.176-90	389 351 00 25	015	008

Aufgeführte Original-Ersatzteilenumern dienen nur zu Vergleichszwecken und dürfen in Rechnungen und Lieferscheinen an die Fahrzeugbesitzer nicht erscheinen. OE part nos serve for comparison and reference only. Les numéros d'origine ont seulement pour but la comparaison. Il n'est pas permis de mentionner les numéros d'origine dans les factures adressées aux propriétaires des poids lourds et remorques.





passend für / to fit / correspondant à Mercedes Benz

Artikelnummer Part Number N° de piece	OE Nr. oe - no. Réf. oe.	Gruppe Group Groupe	Seite Page Page	Artikelnummer Part Number N° de piece	OE Nr. oe - no. Réf. oe.	Gruppe Group Groupe	Seite Page Page
015.177-00		015	008	015.191-90		015	010
015.177-10	387 351 01 25	015	008	015.192-00	393 351 00 25	015	009
015.177-20	389 351 01 25	015	008	015.192-10	352 351 15 25	015	009
015.177-30	389 351 02 25	015	008	015.192-20	352 351 08 25	015	009
015.177-40	389 351 03 25	015	008	015.192-30	352 351 09 25	015	009
015.177-60		015	008	015.192-40	385 351 28 25	015	009
015.177-70		015	008	015.192-60	302 351 00 25	015	009
015.180-20		015	010	015.192-90		015	009
015.180-30		015	010	015.193-00	347 331 00 25	015	005
015.180-60		015	010	015.193-10	347 331 01 25	015	005
015.181-90		015	010	015.193-15		015	005
015.182-80	314 351 06 25	015	003	015.193-20	343 331 00 25	015	005
015.183-00	314 351 08 25	015	003	015.193-30	343 331 01 25	015	005
015.183-10		015	003	015.193-40	315 351 03 25	015	005
015.183-20	314 351 07 25	015	003	015.193-60		015	005
015.183-30	314 351 03 25	015	003	015.193-80		015	005
015.183-40	316 351 00 25	015	003	015.193-90		015	005
015.183-50		015	003	015.194-00		015	014
015.183-60	314 351 09 25	015	004	015.194-10		015	005
015.183-70		015	004	015.194-15		015	014
015.183-80		015	004	015.194-20		015	005
015.184-00		015	004	015.194-30		015	005
015.184-10		015	004	015.194-40		015	005
015.184-20	318 351 01 25	015	004	015.194-70		015	005
015.184-30		015	004	015.194-90		015	005
015.184-40	318 351 02 25	015	004	015.195-00	385 997 02 26	015	016
015.184-50		015	004	015.195-10		015	005
015.184-60	318 351 00 25	015	004	015.195-20		015	005
015.184-70		015	004	015.195-30		015	005
015.184-80		015	004	015.195-40		015	005
015.184-90		015	004	015.195-50		015	005
015.185-00	312 325 10 70	015	014	015.197-00		015	013
015.186-00	327 997 00 26	015	014	015.198-00		015	013
015.187-00	343 325 00 70	015	014	015.200-00		015	013
015.188-00	387 997 50 26	015	014	015.201-00	617 351 03 25	015	013
015.189-00		015	014	015.202-00	617 351 04 25	015	013
015.190-00	395 351 01 25	015	010	015.203-00		015	013
015.190-05		015	010	015.204-00	617 351 06 25	015	013
015.190-10		015	010	015.205-00		015	013
015.190-20	395 351 05 25	015	010	015.206-00	617 351 08 25	015	013
015.190-50		015	010	015.208-00		015	013
015.190-60		015	010	015.209-00		015	013
015.190-70		015	010	015.210-00		015	013
015.190-80	395 351 02 25	015	010	015.211-00		015	013
015.190-85		015	010	015.212-00	617 351 14 25	015	013
015.190-90	395 351 06 25	015	010	015.214-00		015	013
015.191-00		015	010	015.215-00		015	013
015.191-10	395 351 03 25	015	010	015.216-00		015	013
015.191-20		015	010	015.217-00	617 351 19 25	015	013
015.191-30	395 351 04 25	015	010	015.218-00		015	013
015.191-40		015	010	015.219-00		015	013
015.191-50		015	010	015.220-00		015	013
015.191-70		015	010	015.221-00		015	013

Aufgeführte Original-Ersatzteilenumern dienen nur zu Vergleichszwecken und dürfen in Rechnungen und Lieferscheinen an die Fahrzeugbesitzer nicht erscheinen. OE part nos serve for comparison and reference only. Les numéros d'origine ont seulement pour but la comparaison. Il n'est pas permis de mentionner les numéros d'origine dans les factures adressées aux propriétaires des poids lourds et remorques.

passend für / to fit / correspondant à Mercedes Benz

Artikelnummer Part Number N° de piece	OE Nr. oe - no. Réf. oe.	Gruppe Group Groupe	Seite Page Page	Artikelnummer Part Number N° de piece	OE Nr. oe - no. Réf. oe.	Gruppe Group Groupe	Seite Page Page
015.222-00		015	013	015.529-00	389 321 00 71	015	016
015.230-00		015	009	015.539-00	352 324 03 71	015	015
015.231-00		015	009	015.542-00	385 324 00 71	015	015
015.232-00		015	009	015.543-00	385 324 01 71	015	015
015.240-00	393 351 04 25	015	010	015.550-00	387 324 00 71	015	016
015.250-00	393 331 00 25	015	007	015.551-00	621 324 02 71	015	016
015.259-00	601 322 02 25	015	002	015.553-00	621 324 01 71	015	016
015.260-00	000 990 00 59	015	014	015.556-00	347 324 00 71	015	016
015.261-00	655 997 00 26	015	014	015.57-00	347 324 02 71	015	016
015.262-00	385 997 01 26	015	014	015.559-00	389 324 00 71	015	016
015.415-10	004626 010107	015	015	015.560-00	336 324 02 71	015	016
015.416-10	004626 010121	015	015	015.561-00	346 324 50 71	015	016
015.417-00	004626 010106	015	015	015.562-00	336 324 01 71	015	016
015.419-00	004626 010117	015	015	015.563-00	621 324 00 71	015	016
015.420-00	004626 010101	015	015	015.564-00	343 324 00 71	015	016
015.424-00	004626 012231	015	015	015.565-00	395 324 01 71	015	016
015.429-00	004626 012135	015	015	015.566-00	346 324 51 71	015	016
015.431-00	004626 012136	015	015	015.567-00	346 324 52 71	015	016
015.433-00	004626 012108	015	015	015.572-00	624 324 01 71	015	016
015.434-00	004626 012134	015	015	015.582-00	617 324 08 71	015	015
015.435-00	004626 012169	015	015	015.586-00	617 324 15 71	015	015
015.436-00	004626 012141	015	015	015.587-00	617 324 16 71	015	015
015.437-00	004626 012120	015	015	015.588-00	617 324 17 71	015	015
015.438-00	004626 012171	015	015	015.590-00	617 324 19 71	015	015
015.439-00	004626 012103	015	015	015.591-00	617 324 22 71	015	015
015.440-00	004626 012112	015	015	015.595-00	652 324 01 71	015	015
015.443-00	004626 012117	015	015	015.599-00	652 324 06 71	015	015
015.444-00	004626 012113	015	015	015.601-00	652 324 09 71	015	015
015.446-00	004626 012162	015	015	015.603-00	652 324 13 71	015	015
015.446-10	004626 012121	015	015	016.010-00	302 423 00 74	016	002
015.447-00	004626 012148	015	015	016.010-00	302 423 07 74	016	002
015.447-10	004626 012114	015	015	016.013-00	302 421 10 74	016	002
015.448-00	004626 012101	015	015	016.014-00	302 421 01 50	016	004
015.449-00	004626 012138	015	015	016.014-00	302 421 01 50	016	013
015.452-00	004626 012139	015	015	016.016-00	304 421 01 50	016	013
015.454-00	004626 012104	015	015	016.018-00	335 421 04 50	016	013
015.455-00	004626 012115	015	015	016.022-00	363 423 02 50	016	010
015.456-00	004626 012163	015	015	016.022-00	363 423 01 50	016	013
015.457-00	004626 012161	015	015	016.022-00	363 423 02 50	016	013
015.459-10	004626 016114	015	015	016.027-00	335 421 00 74	016	014
015.460-10	004626 016112	015	015	016.027-00	335 421 00 74	016	016
015.486-00	004626 012228	015	015	016.031-00	302 423 09 74	016	002
015.514-00	332 321 00 71	015	016	016.033-00	302 423 06 18	016	002
015.516-00	335 321 00 71	015	016	016.035-00	366 423 00 18	016	002
015.518-00	387 321 00 71	015	016	016.036-10	346 421 11 74	016	002
015.519-00	361 321 00 71	015	016	016.036-10	497 421 00 74	016	002
015.522-00	346 321 50 71	015	016	016.039-00	360 420 11 38	016	014
015.523-00	326 321 00 71	015	016	016.052-00	312 426 15 50	016	025
015.524-00	331 321 00 71	015	016	016.053-00	312 423 11 87	016	025
015.525-00	347 321 01 71	015	016	016.056-00		016	025
015.526-00	315 321 01 71	015	016	016.057-00	322 426 01 83	016	025
015.527-00	315 321 06 71	015	016	016.059-00	302 426 00 83	016	025
015.528-00	389 321 01 71	015	016	016.061-00		016	025

Aufgeführte Original-Ersatzteilenumern dienen nur zu Vergleichszwecken und dürfen in Rechnungen und Lieferscheinen an die Fahrzeugbesitzer nicht erscheinen. OE part nos serve for comparison and reference only. Les numéros d'origine ont seulement pour but la comparaison. Il n'est pas permis de mentionner les numéros d'origine dans les factures adressées aux propriétaires des poids lourds et remorques.



passend für / to fit / correspondant à Mercedes Benz

Artikelnummer Part Number N° de piece	OE Nr. oe - no. Réf. oe.	Gruppe Group Groupe	Seite Page Page	Artikelnummer Part Number N° de piece	OE Nr. oe - no. Réf. oe.	Gruppe Group Groupe	Seite Page Page
016.062-00	302 997 00 20	016	025	016.124-00	000 420 04 38	016	117
016.063-00	302 423 01 53	016	025	016.125-00	343 420 07 38	016	116
016.064-00	003760 045300	016	025	016.126-00	343 420 08 38	016	116
016.065-00	000472 062000	016	025	016.127-00	343 420 04 38	016	116
016.066-00	000471 035000	016	025	016.129-00	335 420 03 38	016	116
016.067-00	000471 045000	016	025	016.130-00	305 420 00 38	016	116
016.070-00	001480 008200	016	019	016.131-00	363 420 00 38	016	117
016.071-00	001480 010200	016	019	016.132-00	346 420 18 38	016	117
016.072-00	001480 012200	016	019	016.133-00	346 420 17 38	016	117
016.078-00	304 423 00 50	016	021	016.136-00	000 429 14 31	016	123
016.083-00	335 421 02 50	016	021	016.137-00	000 430 30 26	016	126
016.084-00	305 421 06 50	016	021	016.137-00	000 430 48 26	016	126
016.084-00	658 421 01 50	016	021	016.137-00	000 430 49 26	016	126
016.085-00	305 421 07 50	016	021	016.138-00	000 430 50 26	016	126
016.092-00	307 421 00 74	016	014	016.139-00	000 434 22 01	016	125
016.093-00	301 420 00 39	016	013	016.139-00	000 434 23 01	016	125
016.093-00	346 420 00 39	016	013	016.139-00	000 434 31 01	016	125
016.094-00	346 421 06 74	016	012	016.140-00	318 420 01 82	016	003
016.094-00	346 421 06 74	016	019	016.141-00	318 421 01 74	016	002
016.095-00	307 421 05 50	016	005	016.142-00	318 421 00 50	016	003
016.096-00	001 997 70 48	016	005	016.142-00	318 421 00 50	016	013
016.096-00	003 997 69 48	016	005	016.143-00	318 421 02 73	016	003
016.096-00	003 997 69 48	016	011	016.144-00	011 997 04 48	016	003
016.097-00	301 421 00 50	016	013	016.145-00		016	003
016.098-00	003 997 15 48	016	015	016.146-00	000 072 01 12	016	126
016.099-00	387 421 00 74	016	011	016.146-00	000 072 15 12	016	126
016.099-00	658 421 00 74	016	011	016.146-00	000 072 18 12	016	126
016.099-00	346 421 04 74	016	019	016.146-10		016	126
016.099-00	648 421 00 74	016	019	016.147-00	335 421 03 36	016	020
016.100-00	360 420 04 41	016	022	016.148-00	335 421 04 36	016	020
016.100-00	360 586 04 42	016	022	016.149-00	623 421 01 36	016	020
016.101-00	674 421 00 50	016	007	016.150-00	623 421 02 36	016	020
016.102-00	360 420 03 41	016	023	016.151-00	012 997 36 47	016	022
016.102-00	360 586 03 42	016	023	016.152-00	000 981 60 31	016	022
016.105-00	335 423 02 36	016	020	016.153-00	346 423 07 52	016	022
016.105-00	335 423 02 36	016	020	016.154-00	003 997 05 47	016	022
016.106-00	335 423 03 36	016	020	016.154-00	003 997 05 47	016	024
016.107-00	346 423 11 36	016	020	016.155-00	346 423 00 58	016	022
016.108-00	346 423 12 36	016	020	016.156-00	307 994 00 35	016	118
016.109-00	302 994 02 09	016	004	016.156-00	307 994 00 35	016	022
016.110-00	381 994 00 09	016	006	016.156-00	307 994 00 35	016	023
016.111-00	346 994 01 09	016	005	016.157-00	346 423 00 57	016	022
016.112-00	385 421 03 52	016	005	016.158-00	346 423 01 57	016	022
016.113-00	000093 010502	016	003	016.159-00	346 421 05 52	016	022
016.114-00	307 420 03 39	016	015	016.159-10	346 421 09 52	016	022
016.116-00	307 420 40 02	016	006	016.160-00	346 421 06 52	016	022
016.116-00	395 420 00 82	016	006	016.161-00	346 421 07 52	016	022
016.116-10		016	007	016.162-00	346 421 08 52	016	022
016.117-00	395 420 00 41	016	004	016.163-00	346 421 10 52	016	022
016.118-00	302 997 04 45	016	004	016.164-00	000471 034000	016	118
016.119-00	346 990 05 40	016	015	016.164-00	000471 034000	016	022
016.120-00	317 990 16 40	016	016	016.165-00	381 423 00 58	016	022
016.121-00	335 420 00 39	016	016	016.166-00	307 420 41 02	016	008

Aufgeführte Original-Ersatzteilenumern dienen nur zu Vergleichszwecken und dürfen in Rechnungen und Lieferscheinen an die Fahrzeugbesitzer nicht erscheinen. OE part nos serve for comparison and reference only. Les numéros d'origine ont seulement pour but la comparaison. Il n'est pas permis de mentionner les numéros d'origine dans les factures adressées aux propriétaires des poids lourds et remorques.



passend für / to fit / correspondant à Mercedes Benz

Artikelnummer Part Number N° de piece	OE Nr. oe - no. Réf. oe.	Gruppe Group Groupe	Seite Page Page	Artikelnummer Part Number N° de piece	OE Nr. oe - no. Réf. oe.	Gruppe Group Groupe	Seite Page Page
016.167-00	675 420 00 82	016	009	016.235-00	000 432 10 01	016	128
016.168-00	346 420 02 82	016	010	016.236-00	000 432 17 01	016	128
016.169-00	674 421 00 73	016	009	016.237-00	000 432 11 01	016	128
016.170-00		016	011	016.238-00	000 429 31 01	016	127
016.171-00		016	012	016.239-00	393 420 07 19	016	119
016.172-00	346 423 05 52	016	023	016.239-00	393 420 25 19	016	119
016.173-00	002 997 34 46	016	023	016.240-00	389 420 61 19	016	119
016.174-00	000 434 24 01	016	126	016.241-00	393 420 06 19	016	119
016.176-00	942 990 28 04	016	111	016.242-00	335 420 00 19	016	119
016.177-00	305 421 01 50	016	024	016.243-00	335 420 01 19	016	119
016.178-00	385 421 01 52	016	024	016.244-00	000 421 29 86	016	122
016.190-00	946 356 00 15	011	078	016.245-00	000 431 07 28	016	122
016.190-00	946 356 00 15	016	120	016.246-00	000 421 20 86	016	122
016.191-00	942 356 03 15	011	078	016.247-00	000 423 12 86	016	122
016.192-00	942 334 00 15	011	078	016.248-00	000 431 20 28	016	122
016.192-00	942 334 01 15	011	078	016.249-00	000 421 42 86	016	122
016.200-00	326 993 00 10	016	018	016.250-00	000 423 34 86	016	122
016.201-00	335 421 01 74	016	019	016.251-00		016	122
016.202-00	335 421 01 92	016	018	016.252-00	307 990 01 97	016	122
016.203-00	617 993 06 10	016	011	016.253-00	307 990 02 97	016	122
016.203-00	617 993 06 10	016	018	016.254-00		016	122
016.204-00	346 993 03 10	016	012	016.256-00		016	127
016.204-10	945 993 00 10	016	018	016.257-00		016	127
016.205-00	360 993 01 10	016	017	016.259-00	305 420 07 19	016	119
016.207-00	302 993 03 10	016	017	016.260-00	673 993 02 10	016	017
016.208-00	302 993 06 10	016	017	016.260-00	673 993 04 10	016	017
016.209-00	346 993 01 10	016	018	016.261-00	677 993 02 10	016	017
016.210-00	317 993 10 10	016	017	016.261-00	677 993 03 10	016	017
016.211-00	335 993 05 10	016	017	016.262-00	620 420 00 19	016	119
016.212-00	314 993 08 10	016	017	016.264-00	677 420 01 23	016	019
016.213-00	346 993 00 10	016	018	016.265-00	624 420 00 19	016	119
016.214-00	341 421 00 92	016	018	016.266-00	346 356 03 15	011	078
016.214-00	352 421 01 92	016	018	016.266-00	346 356 03 15	016	120
016.215-00	304 421 04 92	016	017	016.266-00	346 356 14 15	016	120
016.216-00	303 993 04 10	016	017	016.267-00	355 356 09 15	011	078
016.217-00	335 421 03 92	016	017	016.267-00	355 356 12 15	011	078
016.218-00	360 430 32 05	016	128	016.268-00	000 429 65 01	016	127
016.219-00	316 430 03 05	016	128	016.269-00		016	127
016.220-00	346 993 08 10	016	011	016.270-00		016	127
016.221-00	321 430 02 05	016	128	016.272-00	669 421 01 12	016	087
016.222-00	000 432 53 01	016	128	016.272-00	669 421 06 12	016	087
016.223-00	000 432 65 01	016	128	016.273-00	670 421 01 12	016	087
016.224-00	000 432 88 01	016	128	016.273-00	670 421 03 12	016	087
016.224-00	001 432 02 01	016	128	016.274-00	677 540 08 17	016	113
016.225-00	385 993 05 10	016	017	016.275-00	670 540 00 17	016	113
016.226-00	336 993 00 10	016	018	016.276-00	601 540 06 17	016	113
016.227-00	314 993 11 10	016	018	016.277-00	677 540 07 17	016	113
016.229-00	000 432 48 01	016	128	016.277-10	912010 010000	016	113
016.230-00	000 432 31 01	016	128	016.278-00	901 540 00 17	016	113
016.231-00	000 432 20 01	016	128	016.278-00	901 540 01 17	016	113
016.232-00	000 432 32 01	016	128	016.279-00	617 993 11 10	016	018
016.233-00	000 432 26 01	016	128	016.280-00	416 421 04 12	016	088
016.234-00	000 432 21 01	016	128	016.281-00	425 421 00 12	016	088

Aufgeführte Original-Ersatzteilenumern dienen nur zu Vergleichszwecken und dürfen in Rechnungen und Lieferscheinen an die Fahrzeugbesitzer nicht erscheinen. OE part nos serve for comparison and reference only. Les numéros d'origine ont seulement pour but la comparaison. Il n'est pas permis de mentionner les numéros d'origine dans les factures adressées aux propriétaires des poids lourds et remorques.



passend für / to fit / correspondant à Mercedes Benz

Artikelnummer Part Number N° de piece	OE Nr. oe - no. Réf. oe.	Gruppe Group Groupe	Seite Page Page	Artikelnummer Part Number N° de piece	OE Nr. oe - no. Réf. oe.	Gruppe Group Groupe	Seite Page Page
016.282-00	417 421 00 12	016	089	016.331-00		016	118
016.283-00	631 420 03 72	016	089	016.350-00	123 540 00 17	016	113
016.284-00	356 421 03 12	016	090	016.351-00	601 540 13 17	016	113
016.284-00	356 421 10 12	016	090	016.352-00	669 540 05 17	016	113
016.285-00	601 420 02 72	016	090	016.353-00	669 540 06 17	016	113
016.285-00	601 421 50 12	016	090	016.354-00	669 540 04 17	016	113
016.285-00	601 421 51 12	016	090	016.355-00	669 540 08 17	016	113
016.286-00	440 421 00 12	016	091	016.356-00	669 540 09 17	016	113
016.286-00	440 421 01 12	016	091	016.357-00	669 540 07 17	016	113
016.287-00	601 420 01 72	016	091	016.358-00	356 540 00 17	016	113
016.287-00	601 420 03 72	016	091	016.359-00	435 542 00 17	016	113
016.287-00	601 421 03 12	016	091	016.400-00	346 421 03 01	016	055
016.288-00	631 420 01 72	016	092	016.400-00	387 421 00 01	016	055
016.289-00	901 421 03 12	016	092	016.401-00	346 423 00 01	016	055
016.290-00	901 423 04 12	016	093	016.401-00	346 423 06 01	016	055
016.290-00	901 423 06 12	016	093	016.402-00	346 423 01 01	016	056
016.291-00	902 421 03 12	016	093	016.402-00	346 423 05 01	016	056
016.291-00	902 421 04 12	016	093	016.403-00	305 423 03 01	016	056
016.291-00	902 421 06 12	016	093	016.403-00	305 423 04 01	016	056
016.292-00	902 423 01 12	016	094	016.403-00	305 423 01 01	016	057
016.292-00	902 423 03 12	016	094	016.404-00	305 421 01 01	016	057
016.294-00	669 421 05 12	016	094	016.404-00	305 421 04 01	016	057
016.294-00	669 421 07 12	016	094	016.405-00	320 423 01 01	016	057
016.295-00	942 421 12 12	016	095	016.406-00	335 421 03 01	016	058
016.295-00	942 421 21 12	016	095	016.407-00	360 421 01 01	016	058
016.296-00	427 421 00 12	016	095	016.408-00	335 421 02 01	016	059
016.300-00	380 420 07 38	016	115	016.409-00	335 423 01 01	016	059
016.301-00	301 420 11 38	016	115	016.412-00	305 421 00 01	016	060
016.302-00	305 420 26 38	016	115	016.412-00	383 423 02 01	016	060
016.303-00	307 420 01 38	016	115	016.413-00	381 423 00 01	016	060
016.304-00	307 420 02 38	016	115	016.414-00	381 423 01 01	016	061
016.305-00	307 420 03 38	016	115	016.415-00	302 423 00 01	016	061
016.306-00	346 420 15 38	016	115	016.417-00	316 334 03 04	016	029
016.307-00	346 420 16 38	016	115	016.418-00	309 334 02 04	016	029
016.308-00	357 420 05 38	016	115	016.418-00	309 334 04 04	016	029
016.309-00	617 420 03 38	016	115	016.418-00	309 334 05 04	016	029
016.309-00	945 420 02 38	016	115	016.418-00	309 334 06 04	016	029
016.310-00	617 420 04 38	016	115	016.419-00	318 356 01 02	016	030
016.310-00	945 420 03 38	016	115	016.420-00	309 334 04 02	016	030
016.311-00	617 420 02 38	016	115	016.420-00	309 350 05 47	016	030
016.312-00	623 420 07 38	016	115	016.420-00	309 350 10 47	016	030
016.313-00	623 420 06 38	016	115	016.420-00	309 356 02 02	016	030
016.314-00	387 420 00 38	016	115	016.421-00	310 356 00 02	016	031
016.315-00	387 420 01 38	016	115	016.421-00	310 356 01 47	016	031
016.316-00	652 420 00 38	016	115	016.422-00	310 356 07 02	016	031
016.316-00	945 420 00 38	016	115	016.423-00	301 421 08 01	016	062
016.317-00	652 420 01 38	016	115	016.424-00	317 421 04 01	016	062
016.317-00	945 420 01 38	016	115	016.425-00	336 421 00 01	016	063
016.318-00	619 420 06 38	016	115	016.426-00	352 421 00 01	016	063
016.319-00	619 420 07 38	016	115	016.427-00	352 421 04 01	016	064
016.320-00	357 420 11 38	016	115	016.428-00	354 421 00 01	016	064
016.321-00	357 420 12 38	016	115	016.429-00	360 421 06 01	016	065
016.330-00	000 420 00 92	016	116	016.430-00	301 423 01 01	016	065
				016.431-00	301 423 08 01	016	066

Aufgeführte Original-Ersatzteilenumern dienen nur zu Vergleichszwecken und dürfen in Rechnungen und Lieferscheinen an die Fahrzeugbesitzer nicht erscheinen. OE part nos serve for comparison and reference only. Les numéros d'origine ont seulement pour but la comparaison. Il n'est pas permis de mentionner les numéros d'origine dans les factures adressées aux propriétaires des poids lourds et remorques.



passend für / to fit / correspondant à Mercedes Benz

Artikelnummer Part Number N° de piece	OE Nr. oe - no. Réf. oe.	Gruppe Group Groupe	Seite Page Page	Artikelnummer Part Number N° de piece	OE Nr. oe - no. Réf. oe.	Gruppe Group Groupe	Seite Page Page
016.431-00	307 423 01 01	016	066	016.475-00	611 356 05 02	016	038
016.433-00	301 423 05 01	016	066	016.475-00	611 356 09 02	016	038
016.434-00	317 423 08 01	016	067	016.477-00	674 356 07 02	016	039
016.435-00	360 423 01 01	016	067	016.477-00	674 356 13 02	016	039
016.436-00	385 423 03 01	016	068	016.484-00	358 350 04 47	016	039
016.437-00	601 423 50 01	016	068	016.484-00	358 356 02 02	016	039
016.438-00	601 423 51 01	016	069	016.487-00	305 421 03 01	016	075
016.440-00	385 423 05 01	016	069	016.487-00	305 421 09 01	016	075
016.441-00	301 421 07 01	016	070	016.489-00	385 423 08 01	016	076
016.442-00	301 421 09 01	016	070	016.491-00	624 421 02 01	016	076
016.442-00	301 421 13 01	016	070	016.492-00	346 423 02 01	016	077
016.443-00	301 423 12 01	016	071	016.493-00	314 350 05 47	016	040
016.444-00	317 423 12 01	016	071	016.493-00	314 356 02 02	016	040
016.445-00	310 334 16 04	016	032	016.496-00	358 330 13 37	016	040
016.446-00	301 421 01 01	016	072	016.496-00	358 334 04 04	016	040
016.449-00	310 334 14 04	016	032	016.498-00	387 421 02 01	016	077
016.450-00	617 423 01 01	016	072	016.502-00	658 421 00 01	016	078
016.451-00	301 423 03 01	016	073	016.503-00	310 356 09 02	016	041
016.451-00	386 421 00 01	016	073	016.504-00	668 356 02 02	016	041
016.453-00	310 334 00 04	016	033	016.505-00	668 356 03 02	016	042
016.453-00	310 334 08 04	016	033	016.506-00	668 356 07 02	016	042
016.455-00	318 334 00 04	016	033	016.507-00	668 356 09 02	016	043
016.456-00	318 334 07 04	016	034	016.508-00	670 356 00 02	016	043
016.457-00	374 334 06 04	016	034	016.509-00	670 356 01 02	016	044
016.457-00	374 334 11 04	016	034	016.510-00	670 356 02 02	016	044
016.457-00	674 334 15 04	016	034	016.511-00	670 356 03 02	016	045
016.458-00	673 356 03 02	016	035	016.513-00	673 334 00 04	016	045
016.458-00	673 356 12 02	016	035	016.513-00	673 334 01 04	016	045
016.459-00	673 356 04 02	016	035	016.513-00	673 334 02 04	016	045
016.459-00	673 356 07 02	016	035	016.513-00	673 334 03 04	016	045
016.460-00	301 421 05 01	016	073	016.514-00	673 334 12 04	016	046
016.460-00	352 421 05 01	016	073	016.514-00	674 334 07 04	016	046
016.461-00	316 350 04 47	016	036	016.514-00	674 334 16 04	016	046
016.461-00	316 356 01 02	016	036	016.515-00	674 334 09 04	016	046
016.464-00	318 356 06 02	016	036	016.515-00	674 334 13 04	016	046
016.466-00	677 421 02 01	016	074	016.515-00	674 334 17 04	016	046
016.466-00	677 421 04 01	016	074	016.515-00	674 334 19 04	016	046
016.466-00	677 423 02 01	016	074	016.516-00	674 334 10 04	016	047
016.467-00	381 423 08 01	016	074	016.516-00	674 334 14 04	016	047
016.468-00	674 356 06 02	016	037	016.516-00	674 334 18 04	016	047
016.468-00	674 356 12 02	016	037	016.516-00	674 334 20 04	016	047
016.470-00	675 334 01 04	016	037	016.517-00	675 334 45 04	016	047
016.470-00	675 334 19 04	016	037	016.517-00	675 334 47 04	016	047
016.470-00	675 334 21 04	016	037	016.517-00	675 334 51 04	016	047
016.470-00	675 334 43 04	016	037	016.518-00	675 334 07 04	016	048
016.470-00	675 334 55 04	016	037	016.518-00	675 334 30 04	016	048
016.472-00	677 421 01 01	016	075	016.518-00	675 334 32 04	016	048
016.472-00	677 421 05 01	016	075	016.518-00	675 334 46 04	016	048
016.472-00	677 423 00 01	016	075	016.518-00	675 334 48 04	016	048
016.472-00	677 423 05 01	016	075	016.518-00	675 334 52 04	016	048
016.473-00	673 356 05 02	016	038	016.519-00	675 334 04 04	016	048
016.475-00	611 356 00 02	016	038	016.519-00	675 334 24 04	016	048
016.475-00	611 356 01 02	016	038	016.519-00	675 334 36 04	016	048

Aufgeführte Original-Ersatzteilenumern dienen nur zu Vergleichszwecken und dürfen in Rechnungen und Lieferscheinen an die Fahrzeugbesitzer nicht erscheinen. OE part nos serve for comparison and reference only. Les numéros d'origine ont seulement pour but la comparaison. Il n'est pas permis de mentionner les numéros d'origine dans les factures adressées aux propriétaires des poids lourds et remorques.



passend für / to fit / correspondant à Mercedes Benz

Artikelnummer Part Number N° de piece	OE Nr. oe - no. Réf. oe.	Gruppe Group Groupe	Seite Page Page	Artikelnummer Part Number N° de piece	OE Nr. oe - no. Réf. oe.	Gruppe Group Groupe	Seite Page Page
016.519-00	675 334 49 04	016	048	017.045-00		017	007
016.519-00	675 334 53 04	016	048	017.045-30		017	007
016.520-00	675 334 37 04	016	049	017.046-00	338 401 50 71	017	002
016.520-00	675 334 50 04	016	049	017.047-00		017	007
016.520-00	675 334 54 04	016	049	017.047-30		017	007
016.521-00	675 334 22 04	016	049	017.049-00	304 401 02 71	017	003
016.521-00	675 334 44 04	016	049	017.050-00		017	007
016.521-00	675 334 56 04	016	049	017.052-00		017	008
016.522-00	674 356 16 02	016	050	017.053-00		017	007
016.600-00	673 997 00 45	016	131	017.056-00	498 401 00 71	017	002
016.601-00	673 997 01 45	016	131	017.058-00		017	002
016.650-00	668 421 01 12	016	096	017.058-20	381 401 07 71	017	002
016.651-00	668 423 00 12	016	096	017.058-30	381 401 07 71	017	002
016.652-00	668 421 02 12	016	097	017.059-00		017	007
016.653-00	668 423 01 12	016	097	017.059-30		017	007
016.654-00	638 421 01 12	016	098	017.059-49		017	007
016.655-00	638 423 01 12	016	098	017.060-00	381 401 03 71	017	003
016.656-00	435 421 07 12	016	099	017.060-20	381 401 03 71	017	003
016.657-00	437 421 02 12	016	099	017.061-00		017	007
016.658-00	437 421 04 12	016	100	017.061-30		017	007
016.659-00	437 421 05 12	016	100	017.062-00	305 401 00 71	017	003
016.660-00	668 423 04 12	016	101	017.063-00		017	007
016.661-00	668 423 05 12	016	101	017.064-20	389 401 00 71	017	003
016.662-00	970 421 01 12	016	102	017.064-20	389 401 01 71	017	003
016.663-00	970 423 04 12	016	102	017.064-30	389 401 00 71	017	003
016.664-00	970 423 05 12	016	103	017.064-30	389 401 01 71	017	003
016.665-00	975 421 00 12	016	103	017.065-00		017	007
016.665-00	975 421 01 12	016	103	017.065-30		017	007
016.666-00	975 423 03 12	016	104	017.065-49		017	007
016.667-00	904 423 03 12	016	104	017.066-00	381 401 08 71	017	002
017.000-00	608 401 00 71	017	003	017.067-00		017	007
017.001-00		017	007	017.067-10		017	007
017.002-00	309 401 02 71	017	002	017.067-30		017	007
017.003-00		017	007	017.067-49		017	007
017.004-00	309 402 02 71	017	002	017.068-00	381 401 01 71	017	002
017.005-00		017	007	017.069-00	381 401 02 71	017	002
017.006-00	319 402 00 75	017	005	017.070-00	381 401 04 71	017	002
017.007-00	314 990 01 05	017	004	017.071-00	381 401 05 71	017	002
017.010-00	318 402 00 71	017	002	017.071-20	381 401 05 71	017	002
017.011-00		017	007	017.072-00		017	002
017.012-00	324 997 00 26	017	005	017.072-20	381 401 06 71	017	002
017.013-00	314 402 00 71	017	002	017.072-30	381 401 06 71	017	002
017.014-00		017	007	017.073-00	381 401 09 71	017	002
017.021-00	066 402 00 75	017	005	017.074-00	381 401 11 71	017	002
017.022-00	312 990 16 05	017	004	017.076-30		017	007
017.027-00	327 402 03 71	017	002	017.077-00		017	008
017.033-00	317 402 01 75	017	005	017.078-00		017	008
017.034-00	327 402 04 71	017	002	017.078-30		017	008
017.036-00	352 402 00 71	017	002	017.079-00		017	008
017.037-00		017	007	017.079-30		017	008
017.039-00	327 402 02 71	017	002	017.079-49		017	008
017.041-00		017	007	017.080-00		017	008
017.044-00	327 401 04 71	017	002	017.081-30		017	008

Aufgeführte Original-Ersatzteilenumern dienen nur zu Vergleichszwecken und dürfen in Rechnungen und Lieferscheinen an die Fahrzeugbesitzer nicht erscheinen. OE part nos serve for comparison and reference only. Les numéros d'origine ont seulement pour but la comparaison. Il n'est pas permis de mentionner les numéros d'origine dans les factures adressées aux propriétaires des poids lourds et remorques.



passend für / to fit / correspondant à Mercedes Benz

Artikelnummer Part Number N° de piece	OE Nr. oe - no. Réf. oe.	Gruppe Group Groupe	Seite Page Page	Artikelnummer Part Number N° de piece	OE Nr. oe - no. Réf. oe.	Gruppe Group Groupe	Seite Page Page
017.082-00		017	007	017.153-00	674 990 00 05	017	004
017.084-30		017	007	017.154-00	675 990 01 05	017	004
017.085-00	318 402 02 71	017	002	017.200-00	318 400 01 25	017	012
017.086-00	352 402 01 71	017	002	017.201-00	425 400 01 25	017	012
017.087-30		017	007	017.202-00	360 400 03 25	017	012
017.088-00		017	008	017.204-00	389 400 03 25	017	013
017.090-00		017	002	017.205-00	970 401 00 25	017	012
017.091-00	381 401 13 71	017	002	018.000-00	663 811 00 30	018	002
017.093-00		017	008	018.000-10	460 810 03 16	018	002
017.096-00	346 401 50 72	017	010	018.000-10	601 810 01 16	018	002
017.097-00	387 402 04 70	017	009	018.001-00	608 811 00 33	018	002
017.098-00	315 402 01 70	017	009	018.004-00	314 811 01 30	018	002
017.099-00	000 960 14 50	017	010	018.004-01	314 811 03 30	018	002
017.100-00		017	004	018.005-00	000 811 09 30	018	002
017.101-00		017	004	018.005-00	000 811 13 33	018	002
017.102-00		017	002	018.006-00	314 811 00 14	018	023
017.103-00		017	008	018.007-00	322 811 03 14	018	023
017.104-00	074361 014353	017	005	018.008-00	337 811 50 14	018	023
017.105-00	074361 018352	017	005	018.009-00	319 811 03 30	018	003
017.106-00	074361 020351	017	005	018.010-00	319 811 00 30	018	003
017.107-00	074361 022351	017	005	018.013-00	314 811 01 14	018	023
017.108-00	074361 014100	017	005	018.014-00	321 811 07 30	018	003
017.108-00	074361 014101	017	005	018.015-00	321 811 02 33	018	003
017.109-00	074361 014202	017	006	018.022-10	000 811 39 30	018	003
017.110-00	074361 018205	017	006	018.022-10	000 811 40 30	018	003
017.111-00	074361 020205	017	006	018.023-00	000 811 38 30	018	006
017.112-00	074361 022204	017	006	018.023-03	000 811 30 30	018	006
017.113-00	074361 022205	017	006	018.023-04		018	006
017.115-00	385 400 01 24	017	006	018.023-10		018	006
017.116-00	315 401 00 70	017	009	018.024-00		018	023
017.117-00	335 401 00 70	017	009	018.026-00	381 810 25 16	018	007
017.122-00	315 402 00 70	017	009	018.026-00	381 810 71 16	018	007
017.123-00	387 402 05 70	017	009	018.026-10	000 811 20 33	018	007
017.124-00	346 401 52 70	017	009	018.026-10	000 811 21 33	018	007
017.127-00	620 401 01 70	017	009	018.026-11	381 810 29 16	018	007
017.130-00	000 994 22 60	017	010	018.026-12	000 811 33 33	018	007
017.131-00	620 990 02 40	017	010	018.026-13	381 810 26 16	018	007
017.132-00	387 401 01 69	017	010	018.026-13	381 810 73 16	018	007
017.133-00	346 401 50 69	017	010	018.026-14		018	007
017.134-00	387 401 00 69	017	010	018.026-15		018	007
017.135-00	387 402 02 68	017	011	018.026-20		018	007
017.136-00	620 402 00 68	017	011	018.027-00	314 810 13 16	018	008
017.137-00	674 402 01 71	017	002	018.027-10	000 811 19 33	018	008
017.138-00		017	002	018.027-10	000 811 35 33	018	008
017.139-00		017	008	018.027-11	314 810 19 16	018	008
017.143-00		017	008	018.027-12		018	008
017.143-30		017	008	018.027-13	314 810 20 16	018	008
017.144-00	000 401 06 72	017	006	018.027-14		018	008
017.146-00	942 401 02 71	017	002	018.028-00	406 810 04 16	018	004
017.148-00	942 401 03 71	017	003	018.028-00	406 810 52 16	018	004
017.150-00	319 990 00 05	017	004	018.029-00	000 811 10 33	018	004
017.151-00	312 990 21 05	017	004	018.030-00	416 810 04 16	018	004
017.152-00	318 990 00 05	017	004	018.031-00	000 811 68 33	018	004

Aufgeführte Original-Ersatzteilenumern dienen nur zu Vergleichszwecken und dürfen in Rechnungen und Lieferscheinen an die Fahrzeugbesitzer nicht erscheinen. OE part nos serve for comparison and reference only. Les numéros d'origine ont seulement pour but la comparaison. Il n'est pas permis de mentionner les numéros d'origine dans les factures adressées aux propriétaires des poids lourds et remorques.





passend für / to fit / correspondant à Mercedes Benz

Artikelnummer Part Number N° de piece	OE Nr. oe - no. Réf. oe.	Gruppe Group Groupe	Seite Page Page	Artikelnummer Part Number N° de piece	OE Nr. oe - no. Réf. oe.	Gruppe Group Groupe	Seite Page Page
018.032-00		018	013	018.081-00	000 811 51 33	018	016
018.033-00		018	013	018.081-00	000 811 89 33	018	016
018.034-00		018	023	018.082-00		018	011
018.035-00	611 810 01 16	018	005	018.084-00	641 810 47 16	018	014
018.035-10	611 811 01 33	018	005	018.084-00	641 810 63 16	018	014
018.035-20	601 810 09 16	018	005	018.085-00	001 811 06 33	018	017
018.036-00	000 810 01 16	018	006	018.086-00	001 811 07 33	018	017
018.037-00	000 811 24 33	018	006	018.088-00	001 811 04 33	018	017
018.038-00	381 810 37 16	018	009	018.089-00	641 811 05 39	018	023
018.039-00	000 811 34 33	018	009	018.091-00	000 810 95 16	018	012
018.040-00	381 810 38 16	018	009	018.092-00	001 811 20 33	018	012
018.041-00	000 811 38 33	018	009	018.093-00	000 810 96 16	018	016
018.042-00	000 810 15 16	018	013	018.094-00	001 811 21 33	018	016
018.043-00	314 810 25 16	018	013	018.095-00	941 810 10 16	018	014
018.043-10		018	013	018.096-00	001 811 22 33	018	014
018.044-00		018	013	018.097-00	000 810 94 16	018	012
018.045-00		018	013	018.098-00	000 811 13 07	018	012
018.046-00	000 811 70 33	018	010	018.100-00	000 810 02 79	018	012
018.047-00		018	010	018.101-00	000 810 03 79	018	012
018.048-00		018	010	018.102-00	001 811 34 33	018	012
018.048-10	000 811 69 33	018	010	018.103-00	901 810 37 16	018	018
018.049-00	641 810 42 16	018	011	018.103-00	901 810 61 16	018	018
018.050-00	641 810 44 16	018	011	018.104-00	901 810 38 16	018	018
018.051-00		018	011	018.104-00	901 810 70 16	018	018
018.051-10	000 821 01 29	018	011	018.105-00	901 810 45 16	018	018
018.051-20	000 811 84 33	018	011	018.105-00	901 810 63 16	018	018
018.052-00	641 810 46 16	018	015	018.106-00	901 810 46 16	018	018
018.053-10	000 821 02 29	018	015	018.106-00	901 810 72 16	018	018
018.053-20	000 811 85 33	018	015	018.107-00	901 810 75 16	018	018
018.054-00	641 810 00 16	018	010	018.107-00	901 810 81 16	018	018
018.055-00	641 810 01 16	018	010	018.118-00	001 810 44 14	018	023
018.056-00	641 810 02 16	018	010	018.119-00	001 810 45 14	018	023
018.057-00	641 810 22 16	018	013	018.120-00	973 810 01 14	018	023
018.058-00	641 810 20 16	018	015	018.121-00	973 810 02 14	018	023
018.058-00	673 810 37 16	018	015	018.122-00	673 810 48 16	018	014
018.059-00	641 810 21 16	018	015	018.130-00	356 810 24 16	018	019
018.059-00	673 810 38 16	018	015	018.131-00	356 810 26 16	018	019
018.060-00	000 821 00 29	018	010	018.132-00	356 810 27 16	018	019
018.061-00	000 811 72 33	018	013	018.136-00		018	019
018.062-00	000 811 83 33	018	015	018.137-00		018	019
018.063-00	000 811 71 33	018	015	018.138-00		018	019
018.064-00	641 811 05 07	018	011	018.139-00	356 810 30 16	018	019
018.065-00	305 810 25 16	018	007	018.140-00	356 810 31 16	018	019
018.066-00		018	002	018.141-00		018	019
018.067-00	603 811 00 33	018	002	018.142-00		018	019
018.068-00		018	002	018.143-00	356 811 04 71	018	019
018.069-00	611 810 00 16	018	005	018.144-00	356 810 06 11	018	019
018.070-00	611 811 00 33	018	005	018.502-00	534 941 815	018	022
018.071-00		018	009	018.503-00	534 941 363	018	022
018.072-00		018	009	018.506-00		018	021
018.074-00	000 811 86 33	018	014	018.507-00		018	021
018.076-00	000 811 54 33	018	016	018.516-00	901 810 01 16	018	017
018.076-00	000 811 90 33	018	016	018.516-00	901 810 55 16	018	017

Aufgeführte Original-Ersatzteilenumern dienen nur zu Vergleichszwecken und dürfen in Rechnungen und Lieferscheinen an die Fahrzeugbesitzer nicht erscheinen. OE part nos serve for comparison and reference only. Les numéros d'origine ont seulement pour but la comparaison. Il n'est pas permis de mentionner les numéros d'origine dans les factures adressées aux propriétaires des poids lourds et remorques.



passend für / to fit / correspondant à Mercedes Benz

Artikelnummer Part Number N° de piece	OE Nr. oe - no. Réf. oe.	Gruppe Group Groupe	Seite Page Page	Artikelnummer Part Number N° de piece	OE Nr. oe - no. Réf. oe.	Gruppe Group Groupe	Seite Page Page
018.517-00	901 810 02 16	018	017	019.205-10		019	018
018.517-00	901 810 64 16	018	017	019.206-00	673 490 02 65	019	016
018.518-00	901 810 09 16	018	017	019.207-00	674 490 00 65	019	016
018.518-00	901 810 57 16	018	017	019.211-00	387 492 12 09	019	017
018.519-00	901 810 10 16	018	017	019.212-00	620 490 06 25	019	017
018.519-00	901 810 66 16	018	017	019.213-00	620 492 02 08	019	017
018.520-00	901 810 33 16	018	018	019.215-00	621 492 00 08	019	017
018.520-00	901 810 51 16	018	018	019.216-00	620 492 00 08	019	017
018.520-00	901 810 60 16	018	018	019.218-00	673 490 00 65	019	016
018.521-00	901 810 28 16	018	018	019.500-00		019	012
018.523-00	901 810 25 16	018	018	019.501-00		019	012
018.523-00	901 810 58 16	018	018	019.502-00		019	012
018.524-00	901 810 26 16	018	018	019.503-00		019	012
018.524-00	901 810 67 16	018	018	019.510-00	000 501 49 15	019	012
018.525-00	901 810 34 16	018	018	019.600-00	346 501 50 82	019	002
018.525-00	901 810 69 16	018	018	019.601-00	346 501 51 82	019	002
018.526-00	001 811 51 33	018	017	019.602-00	346 501 52 82	019	002
018.527-00	001 811 52 33	018	017	019.603-00	346 501 53 82	019	002
018.528-00	356 810 06 11	018	020	019.607-00	387 501 05 82	019	003
018.529-00	901 810 10 93	018	020	019.608-00	387 501 09 82	019	003
018.700-00		018	021	019.612-00	387 501 16 82	019	003
018.701-00		018	021	019.614-00	387 501 28 82	019	003
018.702-00		018	021	019.615-00	387 501 29 82	019	004
018.706-00	663 811 00 33	018	022	019.620-00	620 501 04 82	019	004
019.000-00	309 470 00 05	019	012	019.621-00	620 501 10 82	019	004
019.000-10		019	012	019.622-00	620 501 19 82	019	004
019.001-00		019	012	019.623-00	620 501 20 82	019	005
019.002-00		019	012	019.624-00	620 501 29 82	019	005
019.002-10	000 471 67 30	019	012	019.625-00	620 501 37 82	019	005
019.002-10	000 471 84 30	019	012	019.626-00	620 506 00 35	019	005
019.004-00		019	012	019.627-00	620 506 20 35	019	006
019.005-00	355 470 01 01	019	013	019.628-00	652 501 20 82	019	006
019.005-00	387 470 13 01	019	013	019.629-00	652 501 22 82	019	006
019.006-00	387 470 16 01	019	013	019.632-00	655 501 04 82	019	006
019.007-00	387 470 07 01	019	013	019.633-00	655 501 10 82	019	007
019.008-00	391 470 00 01	019	013	019.634-00	655 501 11 82	019	007
019.009-00	387 470 27 01	019	013	019.635-00	655 501 12 82	019	007
019.010-00	387 470 10 01	019	013	019.636-00	655 501 13 82	019	007
019.011-00	391 470 01 01	019	013	019.637-00	655 501 14 82	019	008
019.012-00	620 470 02 01	019	013	019.638-00	655 501 17 82	019	008
019.014-00	620 470 06 01	019	013	019.641-00	655 501 30 82	019	008
019.020-00	327 504 50 82	019	011	019.642-00	655 501 37 82	019	008
019.026-00	335 475 07 03	019	014	019.643-00	655 501 41 82	019	009
019.027-00	346 470 53 40	019	014	019.644-00	655 501 49 82	019	009
019.028-00		019	014	019.645-00	655 501 52 82	019	009
019.200-00	620 490 03 65	019	016	019.647-00	655 501 55 82	019	009
019.201-00	620 490 04 65	019	016	019.648-00	655 501 58 82	019	010
019.202-00	621 490 00 65	019	016	019.652-00	656 501 03 82	019	010
019.203-00	620 997 04 90	019	018	019.653-00	656 501 14 82	019	010
019.203-10		019	018	019.659-00	620 528 02 82	019	010
019.204-00	620 997 05 90	019	018	019.660-00	620 501 28 82	019	011
019.204-10		019	018	019.670-00	658 501 00 82	019	011
019.205-00	621 997 00 90	019	018	019.671-00	363 506 02 35	019	011

Aufgeführte Original-Ersatzteilenumern dienen nur zu Vergleichszwecken und dürfen in Rechnungen und Lieferscheinen an die Fahrzeugbesitzer nicht erscheinen. OE part nos serve for comparison and reference only. Les numéros d'origine ont seulement pour but la comparaison. Il n'est pas permis de mentionner les numéros d'origine dans les factures adressées aux propriétaires des poids lourds et remorques.



passend für / to fit / correspondant à Mercedes Benz

Artikelnummer Part Number N° de piece	OE Nr. oe - no. Réf. oe.	Gruppe Group Groupe	Seite Page Page	Artikelnummer Part Number N° de piece	OE Nr. oe - no. Réf. oe.	Gruppe Group Groupe	Seite Page Page
070.004-00	071412 008200	013	035	076.249-00	000 432 21 07	016	129
070.072-00		016	130	076.249-00	000 432 24 07	016	129
070.072-11		016	130	076.265-25	008 997 60 82	016	129
070.072-12		016	130	076.265-25	010 997 70 82	016	129
070.072-13		016	130	076.266-20		016	129
070.072-14		016	130	076.266-25	008 997 90 82	016	129
070.072-15		016	130	076.267-20	008 997 54 82	016	129
070.072-16		016	130	076.267-25		016	129
070.072-17		016	130	076.268-25	010 997 59 82	016	129
070.072-18		016	130	076.269-10		016	129
070.072-19		016	130	076.269-20	000 992 01 05	016	129
070.072-20		016	130	076.269-30	000 763 00 43	016	129
070.072-21		016	130	076.269-40		016	129
070.072-22		016	130	076.269-50	000 992 15 05	016	129
070.072-23		016	130	076.269-60		016	129
070.072-24		016	130	076.269-70		016	129
070.072-25		016	130	076.287-25		016	129
070.072-26		016	130	076.299-00		016	129
070.072-27		016	130	076.299-20		016	129
070.072-28		016	130	076.361-25		016	129
070.072-29		016	130	076.400-00		016	123
070.072-30		016	131	076.400-10		016	123
070.072-31		016	131	076.401-00		016	123
070.072-32		016	131	076.401-10		016	123
070.072-33		016	131	076.402-00		016	123
070.072-34		016	131	076.402-10		016	123
070.072-40		016	131	076.403-00		016	123
070.072-41		016	131	076.403-10		016	123
070.072-42		016	131	076.432-00		016	123
070.072-43		016	131	076.433-00		016	123
070.072-44		016	131	076.434-00		016	123
070.254-00	000985 016003	013	035	076.845-00	000 260 33 63	016	125
070.313-00	000933 008212	013	004	076.845-00	000 260 35 63	016	125
070.526-00		019	016	076.845-00	000 260 47 63	016	125
070.527-00		019	016	076.846-00	000 260 46 63	016	125
070.528-00		019	016	076.851-00	000 260 41 63	016	125
070.669-00		016	118	076.851-00	000 260 54 63	016	125
070.721-00	071802 008200	010	005	076.910-00		016	124
070.722-00	071802 010202	010	005	076.911-00	000 429 79 30	016	124
070.723-00	071802 013203	010	005	076.912-00	000 429 34 30	016	124
070.724-00	071802 016200	010	005	076.913-00	000 429 77 30	016	124
070.725-00		010	005	076.914-00		016	124
070.726-00		010	005	076.915-00		016	124
070.735-00	071805 008403	010	005	076.916-00	000 429 47 30	016	124
070.736-00	071805 010402	010	005	076.919-10	000 429 36 30	016	124
070.737-00	071805 013403	010	005	076.920-10	000 429 35 30	016	124
070.738-00	071805 016402	010	005	076.921-10	000 429 40 30	016	124
070.740-00	071805 019461	010	005	076.921-10	000 429 81 30	016	124
076.000-50	003 997 91 72	016	132	076.922-10	000 429 39 30	016	124
076.001-50	002 990 59 71	016	132	076.922-10	000 429 80 30	016	124
076.002-50		016	132	076.923-00	000 429 78 30	016	124
076.003-50	002 990 61 71	016	132	076.928-00		016	124
076.249-00	000 432 13 07	016	129	076.929-00		016	124

Aufgeführte Original-Ersatzteilenumern dienen nur zu Vergleichszwecken und dürfen in Rechnungen und Lieferscheinen an die Fahrzeugbesitzer nicht erscheinen. OE part nos serve for comparison and reference only. Les numéros d'origine ont seulement pour but la comparaison. Il n'est pas permis de mentionner les numéros d'origine dans les factures adressées aux propriétaires des poids lourds et remorques.

passend für / to fit / correspondant à Mercedes Benz

Artikelnummer Part Number N° de piece	OE Nr. oe - no. Réf. oe.	Gruppe Group Groupe	Seite Page Page	Artikelnummer Part Number N° de piece	OE Nr. oe - no. Réf. oe.	Gruppe Group Groupe	Seite Page Page
076.942-00		016	134	077.145-00	346 401 53 70	017	009
076.942-10		016	134	077.149-00	620 401 01 70	017	009
076.942-20		016	135	077.153-00	620 990 02 40	017	010
076.942-30		016	135	077.154-00	346 401 50 69	017	010
076.942-40		016	135	077.169-00	620 402 00 68	017	011
076.944-10		016	134	080.800-00	004 151 60 01	010	024
076.945-10		016	134	080.801-00	004 151 90 01	010	024
076.946-00		016	135	080.814-00	004 151 16 01	010	024
076.947-00		016	135	080.814-00	004 151 61 01	010	024
076.949-00		016	135	080.814-00	005 151 28 01	010	024
076.957-00		016	135	080.817-00	003 151 66 01	010	024
076.958-00		016	136	080.837-00	009 154 15 02	010	025
076.959-00		016	136	080.839-00	004 151 73 01	010	024
076.960-00		016	136	080.841-00	004 151 92 01	010	024
076.961-00		016	134	080.848-00	007 154 92 02	010	025
076.962-00		016	136	080.849-00	003 151 67 01	010	024
076.969-35		016	133	080.850-00	003 151 18 01	010	024
076.994-00		016	136	080.850-00	003 151 18 01	010	024
076.995-00		016	136	080.850-00	004 151 59 01	010	024
076.996-00		016	136	080.851-00	002 151 94 01	010	024
076.998-00		016	133	080.856-00	009 154 07 02	010	025
076.998-10		016	133	080.857-00	005 151 20 01	010	024
076.998-30		016	133	080.860-00	004 151 69 01	010	024
076.998-40		016	135	080.861-00	004 151 79 01	010	024
076.998-50		016	135	080.863-00	009 154 97 02	010	025
077.018-00		017	006	080.863-00	010 154 91 02	010	025
077.042-00	000934 020001	017	004	080.864-00	009 154 98 02	010	025
077.102-00	387 402 02 70	017	009	080.865-00	009 154 08 02	010	025
077.103-00	317 402 01 70	017	009	080.865-00	010 154 08 02	010	025
077.108-00	304 402 02 70	017	009	080.886-00	009 154 31 02	010	025
077.108-00	387 401 02 70	017	009	080.892-00	008 154 78 02	010	025
077.109-00	346 402 50 70	017	009	080.898-00	009 154 99 02	010	025
077.112-00	387 402 05 70	017	009	080.898-00	010 154 92 02	010	025
077.118-00	346 401 50 72	017	010	084.007-10	307 327 00 01	015	017
077.118-10	000 960 14 50	017	010	084.007-20	307 327 00 01	015	017
077.118-20	000 994 22 60	017	010	084.007-30	307 327 00 01	015	017
077.120-00	304 401 00 69	017	010	084.007-40	307 327 00 01	015	017
077.120-00	304 401 01 69	017	010	084.007-50	307 327 00 01	015	017
077.120-00	387 401 01 69	017	010	084.010-10	383 327 00 01	015	017
077.122-00	304 402 00 68	017	011	084.010-20	383 327 00 01	015	017
077.122-00	304 402 01 68	017	011	084.010-50	383 327 00 01	015	017
077.122-00	304 402 02 68	017	011	084.015-10	363 328 00 01	015	018
077.122-00	331 402 00 68	017	011	084.015-20	363 328 00 01	015	018
077.122-00	387 402 01 68	017	011	084.015-30	363 328 00 01	015	018
077.122-00	387 402 02 68	017	011	084.015-40	363 328 00 01	015	018
077.135-00	304 402 00 68	017	011	084.015-50	363 328 00 01	015	018
077.135-00	304 402 01 68	017	011	084.018-10	387 328 00 01	015	018
077.135-00	304 402 02 68	017	011	084.018-10	387 328 01 01	015	018
077.135-00	331 402 00 68	017	011	084.018-20	387 328 00 01	015	018
077.135-00	387 402 01 68	017	011	084.018-20	387 328 01 01	015	018
077.135-00	387 402 02 68	017	011	084.018-30	387 328 00 01	015	018
077.137-00	387 401 00 69	017	010	084.018-30	387 328 01 01	015	018
077.142-00	363 402 01 70	017	009	084.018-40	387 328 00 01	015	018

Aufgeführte Original-Ersatzteilenumern dienen nur zu Vergleichszwecken und dürfen in Rechnungen und Lieferscheinen an die Fahrzeugbesitzer nicht erscheinen. OE part nos serve for comparison and reference only. Les numéros d'origine ont seulement pour but la comparaison. Il n'est pas permis de mentionner les numéros d'origine dans les factures adressées aux propriétaires des poids lourds et remorques.



passend für / to fit / correspondant à Mercedes Benz

Artikelnummer Part Number N° de piece	OE Nr. oe - no. Réf. oe.	Gruppe Group Groupe	Seite Page Page	Artikelnummer Part Number N° de piece	OE Nr. oe - no. Réf. oe.	Gruppe Group Groupe	Seite Page Page
084.018-40	387 328 01 01	015	018	086.135-20		016	121
084.018-50	387 328 00 01	015	018	086.152-00		016	121
084.018-50	387 328 01 01	015	018	086.152-10		016	121
084.024-10	393 328 01 01	015	019	086.152-20		016	121
084.024-20	393 328 01 01	015	019	086.153-00		016	121
084.024-30	393 328 01 01	015	019	086.153-10		016	121
084.025-10	318 328 00 01	015	019	086.153-20		016	121
084.028-10	363 328 02 01	015	020	086.154-00		016	121
084.035-10	674 328 03 01	015	020	086.154-10		016	121
084.055-10	674 328 00 02	015	021	086.154-20		016	121
084.055-20	674 328 00 01	015	021	086.157-00		016	121
084.056-10	674 328 01 01	015	021	086.157-10		016	121
084.056-10	674 328 02 01	015	021	086.157-20		016	121
084.056-10	674 352 01 01	015	021	086.158-00		016	121
084.092-10	655 327 00 01	015	022	086.158-10		016	121
084.107-10		015	023	086.158-20		016	121
084.107-11	942 328 00 01	015	023	086.165-00		016	121
084.107-12	942 328 01 01	015	024	086.165-10		016	121
084.107-13		015	025	086.165-20		016	121
084.107-14		015	025	090.300-00		010	002
084.107-15		015	024	800.100-17	000127 014200	010	021
084.110-11		015	026	800.440-23		019	018
084.110-12		015	026	800.460-56	000934 080005	019	018
084.111-10		015	027	800.540-22	000960 014187	010	021
084.111-11	942 327 00 01	015	027	800.540-53		013	071
084.111-12		015	028	810.366-50	322 504 01 12	010	022
084.111-13		015	028	810.366-50	322 504 01 12	010	022
084.112-11		015	029	810.367-50	347 504 00 12	010	022
084.115-10		015	030	810.369-50	360 504 00 12	010	022
084.115-11	946 328 00 01	015	030	810.370-60	336 504 00 12	010	022
084.115-12		015	031	810.600-00		010	003
084.115-13		015	031	810.611-00	385 426 11 40	010	003
084.127-11	942 327 06 01	015	032	810.611-00	387 426 00 40	010	003
084.135-10	356 327 00 01	015	032	810.612-00		010	003
084.135-20	356 327 00 01	015	032	810.613-00		010	003
084.148-10	657 327 00 01	015	022	990.090-00		016	111
084.199-41	946 328 04 01	015	033	990.092-00		016	111
084.204-11	974 320 02 17	015	029	990.093-00		016	111
084.222-30	356 327 02 01	015	033				
086.100-00		016	121				
086.100-10		016	121				
086.100-20		016	121				
086.101-00		016	121				
086.101-10		016	121				
086.101-20		016	121				
086.102-00		016	121				
086.102-10		016	121				
086.102-20		016	121				
086.134-00		016	121				
086.134-10		016	121				
086.134-20		016	121				
086.135-00		016	121				
086.135-10		016	121				

Aufgeführte Original-Ersatzteilenumern dienen nur zu Vergleichszwecken und dürfen in Rechnungen und Lieferscheinen an die Fahrzeugbesitzer nicht erscheinen. OE part nos serve for comparison and reference only. Les numéros d'origine ont seulement pour but la comparaison. Il n'est pas permis de mentionner les numéros d'origine dans les factures adressées aux propriétaires des poids lourds et remorques.



*passend für / to fit / correspondant à* Evobus

<i>Artikelnummer</i> Part Number <i>N° de piece</i>	<i>OE Nr.</i> oe - no. <i>Réf. oe.</i>	<i>Gruppe</i> Group <i>Groupe</i>	<i>Seite</i> Page <i>Page</i>	<i>Artikelnummer</i> Part Number <i>N° de piece</i>	<i>OE Nr.</i> oe - no. <i>Réf. oe.</i>	<i>Gruppe</i> Group <i>Groupe</i>	<i>Seite</i> Page <i>Page</i>
056.100-00	8.284.000.034	016	106				
056.101-00	179.24.11.113-07	016	106				
056.102-00	179.24.11.111-31	016	107				
056.103-00	8.285.390.000	016	107				
056.103-00	627 421 00 12	016	107				
056.104-00	172.24.11.113-02-0	016	108				
056.104-00	173.25.20.128-02	016	108				
056.105-00	8.285.543.000	016	108				
056.106-00	8.285.472.000	016	109				
056.106-00	000.420.01.72	016	109				
056.608-00	107.25.20.150-06	016	080				
056.609-00	119.25.20.150-02	016	080				
056.609-00	119.25.20.160-01	016	080				
056.616-00	179.24.11.113-06	016	081				
056.617-00	179.25.20.114-11	016	081				
056.620-00	179.25.20.112-07	016	082				
056.623-00	179.25.20.112-08	016	082				
056.624-00	8.252.019.174	016	083				

*Aufgeführte Original-Ersatzteilenumern dienen nur zu Vergleichszwecken und dürfen in Rechnungen und Lieferscheinen an die Fahrzeugbesitzer nicht erscheinen. OE part nos serve for comparison and reference only. Les numéros d'origine ont seulement pour but la comparaison. Il n'est pas permis de mentionner les numéros d'origine dans les factures adressées aux propriétaires des poids lourds et remorques.*



passend für / to fit / correspondant à Mercedes Benz

OE Nr. oe - no. Réf. oe.	Artikelnummer Part Number N° de piece	Gruppe Group Groupe	Seite Page Page	OE Nr. oe - no. Réf. oe.	Artikelnummer Part Number N° de piece	Gruppe Group Groupe	Seite Page Page
444 010 01 20	010.078-00	010	016	009 154 99 02	080.898-00	010	025
352 030 39 05	010.051-00	010	013	009 154 08 02	080.865-00	010	025
352 030 73 05	010.052-00	010	013	010 154 08 02	080.865-00	010	025
403 030 13 05	010.044-00	010	013	010 154 91 02	080.863-00	010	025
403 030 14 05	010.046-00	010	013	010 154 92 02	080.898-00	010	025
422 030 05 05	010.053-00	010	013	403 155 02 50	010.529-00	010	020
441 030 04 05	010.045-00	010	013	314 223 00 12	010.561-00	010	019
442 030 02 05	010.047-00	010	013	314 223 01 12	010.560-00	010	019
442 030 19 05	010.048-00	010	013	318 223 02 74	013.255-00	013	005
541 030 01 05	010.050-00	010	013	352 240 02 17	010.531-00	010	018
403 031 01 27	010.049-00	010	014	352 240 04 17	010.531-00	010	018
403 031 06 27	010.049-00	010	014	352 240 05 17	010.531-00	010	018
403 031 07 27	010.049-00	010	014	387 240 03 17	010.528-00	010	018
442 031 00 27	010.049-00	010	014	387 240 04 17	010.528-00	010	018
352 032 03 05	010.056-00	010	013	620 240 00 17	010.501-00	010	018
352 032 11 05	010.055-00	010	013	620 240 02 17	010.501-00	010	018
403 032 03 05	010.054-00	010	013	620 240 07 17	010.501-00	010	018
403 032 03 09	010.040-00	010	014	319 240 00 18	010.527-00	010	018
422 032 02 71	010.160-00	010	014	320 240 03 18	010.548-00	010	018
403 038 01 71	010.080-00	010	015	352 240 00 18	010.550-00	010	019
403 038 02 71	010.080-00	010	015	352 240 03 18	010.550-00	010	019
442 038 00 71	010.081-00	010	015	383 240 07 18	010.543-00	010	018
442 038 01 71	010.081-00	010	015	387 240 02 18	010.543-00	010	018
000 072 01 12	016.146-00	016	126	387 240 04 18	010.543-00	010	018
000 072 15 12	016.146-00	016	126	645 240 00 18	010.562-00	010	019
000 072 18 12	016.146-00	016	126	645 240 02 18	010.562-00	010	019
000 090 01 51	000.251-00	019	015	645 240 06 18	010.563-00	010	019
001 091 45 01	000.252-00	019	015	645 240 07 18	010.563-00	010	019
000 091 00 40	000.250-00	019	015	645 240 08 18	010.563-00	010	019
032 135 14 25	015.059-00	015	004	000 241 01 13	010.535-45	010	018
002 151 94 01	080.851-00	010	024	000 241 04 13	010.535-65	010	018
003 151 18 01	080.850-00	010	024	000 241 05 13	010.535-45	010	018
003 151 18 01	080.850-00	010	024	000 241 06 13	010.535-45	010	018
003 151 66 01	080.817-00	010	024	000 241 11 13	010.022-00	010	018
003 151 67 01	080.849-00	010	024	343 241 00 13	010.022-00	010	018
004 151 59 01	080.850-00	010	024	000 242 12 13	010.532-00	010	018
004 151 60 01	080.800-00	010	024	650 250 38 13	010.060-00	010	013
004 151 16 01	080.814-00	010	024	650 250 38 13	010.060-10	010	013
004 151 61 01	080.814-00	010	024	001 250 86 15	010.061-00	010	013
004 151 69 01	080.860-00	010	024	650 254 00 06	010.062-00	010	013
004 151 73 01	080.839-00	010	024	000 260 33 63	076.845-00	016	125
004 151 79 01	080.861-00	010	024	000 260 35 63	076.845-00	016	125
004 151 90 01	080.801-00	010	024	000 260 41 63	076.851-00	016	125
004 151 92 01	080.841-00	010	024	000 260 46 63	076.846-00	016	125
005 151 20 01	080.857-00	010	024	000 260 47 63	076.845-00	016	125
005 151 28 01	080.814-00	010	024	000 260 54 63	076.851-00	016	125
007 154 92 02	080.848-00	010	025	346 266 00 03	010.566-00	010	020
008 154 78 02	080.892-00	010	025	361 266 01 84	010.564-00	010	020
009 154 07 02	080.856-00	010	025	000 268 46 89	010.008-00	010	004
009 154 15 02	080.837-00	010	025	000 268 47 89	010.009-00	010	004
009 154 31 02	080.886-00	010	025	000 268 48 89	010.019-00	010	004
009 154 97 02	080.863-00	010	025	000 268 52 89	010.017-00	010	004
009 154 98 02	080.864-00	010	025	000 268 55 89	010.024-00	010	004

Aufgeführte Original-Ersatzteilenumern dienen nur zu Vergleichszwecken und dürfen in Rechnungen und Lieferscheinen an die Fahrzeugbesitzer nicht erscheinen. OE part nos serve for comparison and reference only. Les numéros d'origine ont seulement pour but la comparaison. Il n'est pas permis de mentionner les numéros d'origine dans les factures adressées aux propriétaires des poids lourds et remorques.

passend für / to fit / correspondant à Mercedes Benz

OE Nr. oe - no. Réf. oe.	Artikelnummer Part Number N° de piece	Gruppe Group Groupe	Seite Page Page	OE Nr. oe - no. Réf. oe.	Artikelnummer Part Number N° de piece	Gruppe Group Groupe	Seite Page Page
000 268 61 89	010.009-00	010	004	617 320 02 28	013.143-00	013	037
000 268 62 89	010.008-00	010	004	619 320 00 28	013.140-00	013	032
000 268 63 89	010.024-00	010	004	620 320 00 28	013.193-00	013	039
107 291 01 82	010.004-00	010	002	620 320 01 28	013.127-00	013	043
110 291 00 82	010.004-00	010	002	620 320 03 28	013.130-00	013	019
110 291 01 82	010.004-00	010	002	620 320 04 28	013.195-00	013	022
320 292 50 82	010.000-00	010	002	620 320 06 28	013.199-00	013	018
387 310 00 77	013.029-00	013	066	621 320 01 28	013.054-00	013	055
620 310 01 77	013.155-00	013	068	621 320 02 28	013.040-00	013	012
381 317 14 12	013.263-00	013	069	621 320 04 28	013.030-00	013	034
381 317 15 12	013.261-00	013	069	624 320 00 28	013.138-00	013	027
381 317 17 12	013.265-00	013	070	625 320 00 28	013.138-00	013	027
318 317 01 53	010.572-00	010	021	647 320 00 28	013.035-00	013	021
381 317 21 74	013.262-00	013	069	620 320 02 28	013.126-00	013	016
387 317 06 74	013.090-00	013	066	601 320 00 30	013.412-00	013	062
620 317 01 76	013.095-00	013	066	601 320 01 30	013.412-00	013	062
601 320 07 11	013.072-00	013	008	601 320 02 30	013.412-00	013	062
617 320 06 11	013.043-00	013	041	601 320 03 30	013.412-00	013	062
620 320 01 11	013.042-00	013	052	601 320 04 30	013.412-00	013	062
621 320 00 11	013.041-00	013	056	601 320 07 30	013.412-00	013	062
625 320 01 11	013.037-00	013	040	603 320 02 30	013.476-00	013	062
625 320 04 11	013.045-00	013	013	603 320 03 30	013.476-00	013	062
625 320 05 11	013.152-00	013	045	611 320 03 30	013.495-00	013	062
625 320 06 11	013.044-00	013	017	611 320 04 30	013.495-00	013	062
625 320 07 11	013.026-00	013	046	611 320 08 30	013.495-00	013	062
652 320 05 11	013.039-00	013	050	611 320 09 30	013.495-00	013	062
655 320 01 11	013.038-00	013	029	631 320 08 30	013.491-00	013	062
658 320 02 11	013.159-00	013	028	631 320 10 30	013.481-00	013	062
638 320 09 13	013.487-00	013	062	631 320 11 30	013.491-00	013	062
974 320 02 17	084.204-11	015	029	631 320 12 30	013.481-00	013	062
619 320 01 26	013.145-00	013	020	631 320 13 30	013.490-00	013	062
309 320 02 28	013.077-00	013	006	631 320 14 30	013.491-00	013	062
346 320 00 28	013.100-00	013	023	631 320 16 30	013.490-00	013	062
346 320 01 28	013.160-00	013	030	631 320 17 30	013.491-00	013	062
363 320 02 28	013.110-00	013	011	901 320 02 31	013.478-00	013	062
380 320 00 28	013.050-00	013	053	601 320 04 31	013.406-00	013	062
385 320 01 28	013.121-00	013	015	601 320 06 31	013.406-00	013	062
387 320 00 28	013.120-00	013	014	601 320 06 31	013.478-00	013	062
387 320 01 28	013.180-00	013	035	601 320 08 31	013.406-00	013	062
387 320 02 28	013.122-00	013	042	601 320 08 31	013.478-00	013	062
387 320 03 28	013.052-00	013	054	601 320 12 31	013.406-00	013	062
387 320 04 28	013.191-00	013	044	601 320 12 31	013.478-00	013	062
387 320 05 28	013.192-00	013	038	602 320 04 31	013.406-00	013	062
389 320 00 28	013.125-00	013	031	602 320 06 31	013.406-00	013	062
389 320 01 28	013.142-00	013	033	602 320 12 31	013.406-00	013	062
393 320 00 28	013.190-00	013	049	603 320 00 31	013.475-00	013	062
393 320 01 28	013.123-00	013	024	603 320 01 31	013.475-00	013	062
393 320 02 28	013.131-00	013	047	611 320 00 31	013.496-00	013	062
393 320 03 28	013.132-00	013	025	611 320 01 31	013.496-00	013	062
393 320 04 28	013.053-00	013	051	611 320 02 31	013.496-00	013	062
601 320 03 28	013.270-00	013	004	611 320 05 31	013.496-00	013	062
617 320 00 28	013.135-00	013	036	611 320 06 31	013.496-00	013	062
617 320 01 28	013.133-00	013	026	611 320 07 31	013.496-00	013	062

Aufgeführte Original-Ersatzteilenumern dienen nur zu Vergleichszwecken und dürfen in Rechnungen und Lieferscheinen an die Fahrzeugbesitzer nicht erscheinen. OE part nos serve for comparison and reference only. Les numéros d'origine ont seulement pour but la comparaison. Il n'est pas permis de mentionner les numéros d'origine dans les factures adressées aux propriétaires des poids lourds et remorques.





passend für / to fit / correspondant à Mercedes Benz

OE Nr. oe - no. Réf. oe.	Artikelnummer Part Number N° de piece	Gruppe Group Groupe	Seite Page Page	OE Nr. oe - no. Réf. oe.	Artikelnummer Part Number N° de piece	Gruppe Group Groupe	Seite Page Page
617 320 00 31	013.468-00	013	062	625 320 02 65	014.223-00	014	045
631 320 09 31	013.503-00	013	062	648 320 00 65	014.188-00	014	042
631 320 10 31	013.481-00	013	062	658 320 00 65	014.234-00	014	043
652 320 01 31	013.468-00	013	062	309 320 00 73	013.019-00	013	005
901 320 02 31	013.406-00	013	062	318 320 00 73	013.296-00	013	060
901 320 04 31	013.478-00	013	062	667 320 00 73	013.275-00	013	059
901 320 06 31	013.406-00	013	062	309 320 01 77	014.232-00	014	050
901 320 06 31	013.478-00	013	062	601 320 00 83	013.072-00	013	008
901 320 07 31	013.478-00	013	062	601 320 01 83	013.071-00	013	007
903 320 00 31	013.406-00	013	062	000 321 00 50	014.252-00	014	050
903 320 00 31	013.478-00	013	062	000 321 01 50	014.252-00	014	050
360 320 00 41	013.238-00	013	003	000 321 02 50	014.286-00	014	050
360 320 01 41	013.220-00	013	002	000 321 03 50	014.252-00	014	050
360 320 03 41	013.230-00	013	010	304 321 01 50	014.111-00	014	012
620 320 00 41	013.139-00	013	048	314 321 00 50	014.073-00	014	002
000 320 08 44	013.306-00	013	060	395 321 01 50	014.230-00	014	044
000 320 10 44	013.307-00	013	060	601 321 03 50	013.082-00	013	004
667 320 00 44	014.287-00	014	050	602 321 00 50	013.081-00	013	007
670 320 03 44	014.290-00	014	050	601 321 00 62	014.273-00	014	053
670 320 04 44	014.291-00	014	050	315 321 01 71	015.526-00	015	016
310 320 00 50	014.179-00	014	050	315 321 06 71	015.527-00	015	016
673 320 00 50	014.257-00	014	050	326 321 00 71	015.523-00	015	016
673 320 01 50	014.288-00	014	050	331 321 00 71	015.524-00	015	016
673 320 02 50	014.255-00	014	050	332 321 00 71	015.514-00	015	016
675 320 00 50	014.285-00	014	050	335 321 00 71	015.516-00	015	016
675 320 01 50	014.256-00	014	050	346 321 50 71	015.522-00	015	016
387 320 01 62	014.019-00	014	054	347 321 01 71	015.525-00	015	016
314 320 05 63	014.014-00	014	054	361 321 00 71	015.519-00	015	016
346 320 50 63	014.018-00	014	054	387 321 00 71	015.518-00	015	016
352 320 01 63	014.012-00	014	054	389 321 00 71	015.529-00	015	016
617 320 01 63	014.011-00	014	054	389 321 01 71	015.528-00	015	016
340 320 03 64	014.058-20	014	007	318 321 00 85	013.252-00	013	005
314 320 00 65	014.076-40	014	016	901 322 06 19	014.275-00	014	053
314 320 03 65	014.072-20	014	002	901 322 25 19	014.276-00	014	053
322 320 00 65	014.044-20	014	004	318 322 01 20	014.193-00	014	028
325 320 00 65	014.123-20	014	012	667 322 00 20	014.263-00	014	029
329 320 00 65	014.110-40	014	025	601 322 02 25	015.259-00	015	002
338 320 01 65	014.097-20	014	005	304 322 04 30	014.109-00	014	025
340 320 00 65	014.058-20	014	007	310 322 00 30	014.196-00	014	027
352 320 00 65	014.172-40	014	011	314 322 02 30	014.071-00	014	002
358 320 00 65	014.161-40	014	008	318 322 01 30	014.173-00	014	028
385 320 00 65	014.163-40	014	030	322 322 00 30	014.043-00	014	004
385 320 01 65	014.161-40	014	008	335 322 00 30	014.122-00	014	012
389 320 00 65	014.167-40	014	037	340 322 01 30	014.057-00	014	007
389 320 01 65	014.178-20	014	040	342 322 00 30	014.172-00	014	011
389 320 02 65	014.185-00	014	041	347 322 00 30	014.131-00	014	024
395 320 01 65	014.138-40	014	013	354 322 00 30	014.096-00	014	005
395 320 02 65	014.135-40	014	019	354 322 01 30	014.099-00	014	046
619 320 00 65	014.224-00	014	023	385 322 00 30	014.160-00	014	008
622 320 00 65	014.184-00	014	035	395 322 03 30	014.134-00	014	019
622 320 01 65	014.180-40	014	033	395 322 04 30	014.137-00	014	013
625 320 00 65	014.221-00	014	022	309 322 00 50	014.182-00	014	027
625 320 01 65	014.222-00	014	044	312 322 10 50	014.038-00	014	047

Aufgeführte Original-Ersatzteilenumern dienen nur zu Vergleichszwecken und dürfen in Rechnungen und Lieferscheinen an die Fahrzeugbesitzer nicht erscheinen. OE part nos serve for comparison and reference only. Les numéros d'origine ont seulement pour but la comparaison. Il n'est pas permis de mentionner les numéros d'origine dans les factures adressées aux propriétaires des poids lourds et remorques.



passend für / to fit / correspondant à Mercedes Benz

OE Nr. oe - no. Réf. oe.	Artikelnummer Part Number N° de piece	Gruppe Group Groupe	Seite Page Page	OE Nr. oe - no. Réf. oe.	Artikelnummer Part Number N° de piece	Gruppe Group Groupe	Seite Page Page
318 322 01 50	014.183-00	014	028	004 323 45 00	013.420-00	013	062
318 322 02 50	014.174-00	014	028	004 323 46 00	013.420-00	013	062
352 322 00 50	014.059-00	014	005	004 323 59 00	013.420-00	013	062
352 322 00 50	014.059-10	014	008	004 326 63 00	013.464-00	013	063
624 322 00 50	014.226-00	014	044	004 323 64 00	013.418-00	013	062
667 322 00 50	014.261-00	014	029	004 326 64 00	013.455-00	013	064
667 322 06 50	014.258-00	014	049	004 323 65 00	013.419-00	013	062
304 322 09 62	014.159-00	014	005	004 323 66 00	013.441-00	013	062
304 322 10 62	014.159-10	014	005	004 323 67 00	013.417-00	013	062
304 322 11 62	014.159-20	014	005	004 323 68 00	013.437-00	013	062
314 322 01 76	014.151-00	014	002	004 323 69 00	013.437-00	013	062
314 322 02 76	014.151-10	014	002	004 323 88 00	013.409-00	013	062
385 322 00 76	014.229-00	014	022	004 323 88 00	013.488-00	013	062
667 322 01 76	014.264-00	014	029	004 323 89 00	013.430-00	013	063
000 322 03 85	014.067-00	014	051	004 323 89 00	013.488-00	013	063
000 322 08 85	014.236-00	014	051	004 323 92 00	013.403-00	013	063
000 322 09 85	014.236-00	014	051	005 323 02 00	013.488-00	013	063
000 322 12 85	014.064-00	014	051	005 323 03 00	013.488-00	013	063
000 322 19 85	014.292-00	014	051	005 323 09 00	013.409-00	013	063
001 323 52 00	013.485-00	013	062	005 323 09 00	013.488-00	013	063
002 323 27 00	013.483-00	013	062	005 326 10 00	013.453-00	013	064
002 323 32 00	013.420-00	013	062	005 326 12 00	013.470-00	013	064
002 323 58 00	013.420-00	013	062	005 326 13 00	013.474-00	013	064
002 323 59 00	013.420-00	013	062	005 326 14 00	013.473-00	013	064
002 323 64 00	013.485-00	013	062	005 323 18 00	013.415-00	013	063
002 323 66 00	013.485-00	013	062	005 323 19 00	013.488-00	013	063
002 323 69 00	013.440-00	013	062	005 326 20 00	013.402-00	013	064
002 323 94 00	013.483-00	013	062	005 326 23 00	013.469-00	013	064
002 323 95 00	013.483-00	013	062	005 326 25 00	013.460-00	013	064
002 323 96 00	013.483-00	013	062	005 323 32 00	013.423-00	013	063
002 323 97 00	013.483-00	013	062	005 326 33 00	013.449-00	013	064
003 323 33 00	013.403-00	013	062	005 326 34 00	013.449-00	013	064
003 323 42 00	013.485-00	013	062	005 326 36 00	013.438-00	013	064
003 323 45 00	013.483-00	013	062	005 326 38 00	013.446-00	013	064
003 323 55 00	013.483-00	013	062	005 323 40 00	013.448-00	013	063
003 323 58 00	013.483-00	013	062	005 323 41 00	013.448-00	013	063
003 323 59 00	013.489-00	013	062	005 326 46 00	013.472-00	013	064
003 323 60 00	013.483-00	013	062	005 326 57 00	013.450-00	013	064
003 323 60 00	013.489-00	013	062	005 326 58 00	013.450-00	013	064
003 323 61 00	013.494-00	013	062	005 326 60 00	013.454-00	013	064
003 323 64 00	013.494-00	013	062	005 326 64 00	013.454-00	013	064
003 323 71 00	013.420-00	013	062	006 323 07 00	013.418-00	013	063
003 323 88 00	013.451-00	013	062	006 323 08 00	013.420-00	013	063
003 323 89 00	013.451-00	013	062	006 323 09 00	013.403-00	013	063
004 323 00 00	013.420-00	013	062	006 323 16 00	013.452-00	013	063
004 323 01 00	013.420-00	013	062	006 323 17 00	013.434-00	013	063
004 326 07 00	013.428-00	013	063	006 323 22 00	013.447-00	013	063
004 326 13 00	013.405-00	013	063	006 323 27 00	013.433-00	013	063
004 326 23 00	013.401-00	013	063	006 323 28 00	013.439-00	013	063
004 326 31 00	013.468-00	013	063	006 323 30 00	013.444-00	013	063
004 323 37 00	013.451-00	013	062	006 323 40 00	013.448-00	013	063
004 323 41 00	013.437-00	013	062	302 323 02 00	013.485-00	013	063
004 326 43 00	013.401-00	013	063	307 323 00 00	013.485-00	013	063

Aufgeführte Original-Ersatzteilenumern dienen nur zu Vergleichszwecken und dürfen in Rechnungen und Lieferscheinen an die Fahrzeugbesitzer nicht erscheinen. OE part nos serve for comparison and reference only. Les numéros d'origine ont seulement pour but la comparaison. Il n'est pas permis de mentionner les numéros d'origine dans les factures adressées aux propriétaires des poids lourds et remorques.



passend für / to fit / correspondant à Mercedes Benz

OE Nr. oe - no. Réf. oe.	Artikelnummer Part Number N° de piece	Gruppe Group Groupe	Seite Page Page	OE Nr. oe - no. Réf. oe.	Artikelnummer Part Number N° de piece	Gruppe Group Groupe	Seite Page Page
307 323 01 00	013.485-00	013	063	352 323 09 76	014.155-00	014	030
314 323 03 00	013.480-00	013	063	352 323 10 76	014.155-10	014	030
314 323 03 00	013.492-00	013	063	699 323 00 76	014.227-00	014	045
314 323 08 00	013.493-00	013	063	356 323 00 81	013.293-00	013	060
314 323 09 00	013.493-00	013	063	000 323 28 85	013.024-00	013	065
404 323 00 00	013.484-00	013	063	000 323 32 85	013.111-00	013	011
404 323 01 00	013.484-00	013	063	000 323 34 85	013.113-00	013	031
406 323 00 00	013.484-00	013	063	000 323 37 85	013.171-00	013	014
406 323 02 00	013.484-00	013	063	000 323 38 85	013.112-00	013	009
603 323 00 00	013.476-00	013	063	000 323 39 85	013.109-00	013	023
608 323 00 00	013.476-00	013	063	000 323 58 85	013.208-00	013	059
608 323 02 00	013.476-00	013	063	000 323 62 85	013.202-00	013	059
673 323 04 00	013.431-00	013	063	000 323 78 85	013.217-00	013	065
674 323 06 00	013.432-00	013	063	000 323 79 85	013.207-00	013	059
675 323 05 00	013.435-00	013	063	309 323 03 85	013.017-00	013	006
675 323 07 00	013.444-00	013	063	387 323 01 85	013.141-00	013	032
005 545 51 24	010.028-00	010	006	387 323 02 85	013.114-00	013	016
310 323 04 26	013.086-00	013	006	387 323 03 85	013.129-00	013	025
005 997 44 46	011.096-00	011	079	617 323 00 85	013.046-00	013	041
005 997 52 47	011.366-00	011	012	621 323 00 85	013.049-00	013	012
006 997 71 47	011.394-00	011	046	625 323 00 85	013.153-00	013	045
000 323 09 50	013.102-00	013	009	655 323 01 85	013.157-00	013	028
000 323 21 50	013.172-00	013	009	667 323 02 85	013.284-00	013	059
000 323 31 50	013.027-00	013	065	667 323 03 85	013.282-00	013	059
620 323 00 50	013.197-00	013	022	667 323 04 85	013.278-00	013	059
620 323 01 50	013.032-00	013	013	667 323 05 85	013.276-00	013	059
620 323 02 50	013.066-00	013	012	670 323 03 85	013.277-00	013	059
620 323 03 50	013.033-00	013	029	673 323 03 85	013.074-00	013	059
699 323 01 50	014.069-10	014	045	673 323 04 85	013.215-00	013	059
941 323 03 50	013.201-00	013	059	673 323 06 85	013.308-00	013	060
387 323 00 52	013.173-00	013	009	675 323 04 85	013.216-00	013	059
387 323 01 52	013.176-00	013	009	675 323 07 85	013.076-00	013	059
387 323 02 52	013.183-00	013	035	675 323 12 85	013.294-00	013	060
619 323 00 52	013.147-00	013	020	675 323 13 85	013.311-00	013	060
620 323 00 52	013.034-00	013	013	675 323 16 85	013.313-00	013	060
360 323 01 53	013.245-00	013	003	675 323 17 85	013.314-00	013	060
360 323 01 53	013.245-00	013	026	675 323 18 85	013.075-00	013	059
385 323 03 53	013.060-00	013	052	675 323 19 85	013.309-00	013	060
385 323 04 53	013.059-00	013	051	675 323 20 85	013.310-00	013	060
360 323 04 60	013.248-00	013	003	675 323 21 85	013.292-00	013	060
360 323 05 60	013.234-00	013	010	901 323 01 85	013.214-00	013	059
380 323 01 60	013.061-00	013	052	901 323 02 85	013.213-00	013	065
380 323 02 60	013.062-00	013	051	904 323 00 85	013.212-00	013	059
335 323 00 74	013.103-00	013	009	970 323 15 85	013.302-00	013	060
360 323 02 74	013.239-00	013	003	974 323 02 85	013.304-00	013	060
617 323 00 74	013.134-00	013	026	974 323 03 85	013.305-00	013	060
620 323 00 74	013.188-00	013	057	673 324 04 08	014.279-00	014	053
620 323 01 74	013.196-00	013	022	675 324 00 08	014.278-00	014	053
621 323 01 74	013.031-00	013	029	304 324 01 50	014.119-00	014	047
658 323 00 74	013.322-00	013	028	316 324 00 50	014.077-00	014	017
352 323 03 76	014.153-00	014	008	316 324 00 50	014.077-10	014	016
352 323 04 76	014.153-10	014	008	319 324 07 50	014.175-00	014	027
352 323 05 76	014.153-20	014	008	322 324 00 50	014.177-00	014	047

Aufgeführte Original-Ersatzteilenumern dienen nur zu Vergleichszwecken und dürfen in Rechnungen und Lieferscheinen an die Fahrzeugbesitzer nicht erscheinen. OE part nos serve for comparison and reference only. Les numéros d'origine ont seulement pour but la comparaison. Il n'est pas permis de mentionner les numéros d'origine dans les factures adressées aux propriétaires des poids lourds et remorques.



passend für / to fit / correspondant à Mercedes Benz

OE Nr. oe - no. Réf. oe.	Artikelnummer Part Number N° de piece	Gruppe Group Groupe	Seite Page Page	OE Nr. oe - no. Réf. oe.	Artikelnummer Part Number N° de piece	Gruppe Group Groupe	Seite Page Page
335 324 00 50	014.126-00	014	047	601 325 05 47	015.110-00	015	006
335 324 03 50	014.118-00	014	038	601 325 07 47	015.110-20	015	006
335 324 03 50	014.118-10	014	037	310 325 00 50	014.028-00	014	047
387 324 00 50	014.186-00	014	041	310 325 01 50	014.029-00	014	004
602 324 00 50	014.253-00	014	050	310 325 01 50	014.029-10	014	047
611 324 03 50	014.254-00	014	050	318 325 00 50	014.060-00	014	047
673 324 01 50	014.265-00	014	049	327 325 50 50	014.086-00	014	031
901 324 02 50	014.289-00	014	050	352 325 01 50	014.086-10	014	030
336 324 01 71	015.562-00	015	016	361 325 11 50	014.140-00	014	047
336 324 02 71	015.560-00	015	016	941 325 01 50	014.293-00	014	051
343 324 00 71	015.564-00	015	016	312 325 00 52	014.046-10	014	004
346 324 50 71	015.561-00	015	016	667 325 00 53	014.262-00	014	029
346 324 51 71	015.566-00	015	016	309 325 01 62	014.199-00	014	027
346 324 52 71	015.567-00	015	016	318 325 01 62	014.190-00	014	028
347 324 00 71	015.556-00	015	016	312 325 10 70	015.185-00	015	014
347 324 02 71	015.557-00	015	016	343 325 00 70	015.187-00	015	014
352 324 03 71	015.539-00	015	015	314 325 01 81	013.251-00	013	005
385 324 00 71	015.542-00	015	015	667 325 00 84	014.272-00	014	053
385 324 01 71	015.543-00	015	015	673 325 02 84	014.270-00	014	053
387 324 00 71	015.550-00	015	016	000 325 06 85	013.205-00	013	059
389 324 00 71	015.559-00	015	016	675 325 05 85	014.259-00	014	050
395 324 01 71	015.565-00	015	016	000 326 88 00	013.482-00	013	063
617 324 08 71	015.582-00	015	015	000 326 46 00	013.482-00	013	063
617 324 15 71	015.586-00	015	015	001 326 21 00	013.486-00	013	063
617 324 16 71	015.587-00	015	015	001 326 28 00	013.486-00	013	063
617 324 17 71	015.588-00	015	015	001 326 54 00	013.494-00	013	063
617 324 19 71	015.590-00	015	015	001 326 57 00	013.483-00	013	063
617 324 22 71	015.591-00	015	015	001 326 68 00	013.485-00	013	063
621 324 00 71	015.563-00	015	016	001 326 71 00	013.486-00	013	063
621 324 01 71	015.553-00	015	016	001 326 77 00	013.483-00	013	063
621 324 02 71	015.551-00	015	016	001 326 78 00	013.482-00	013	063
624 324 01 71	015.572-00	015	016	001 326 79 00	013.482-00	013	063
652 324 01 71	015.595-00	015	015	001 326 83 00	013.483-00	013	063
652 324 06 71	015.599-00	015	015	001 326 85 00	013.458-00	013	063
652 324 09 71	015.601-00	015	015	001 326 88 00	013.483-00	013	063
652 324 13 71	015.603-00	015	015	002 326 12 00	013.416-00	013	063
601 324 02 53	013.321-00	013	004	002 326 14 00	013.416-00	013	063
352 325 01 01	014.212-10	014	054	002 326 19 00	013.483-00	013	063
387 325 00 01	014.213-00	014	054	002 326 22 00	013.486-00	013	063
319 325 03 20	014.197-00	014	027	002 326 23 00	013.486-00	013	063
310 325 00 22	014.026-00	014	006	002 326 24 00	013.486-00	013	063
310 325 00 22	014.026-20	014	006	002 326 26 00	013.483-00	013	063
601 325 06 25	015.110-30	015	006	002 326 27 00	013.483-00	013	063
304 325 03 30	014.116-00	014	046	002 326 62 00	013.402-00	013	063
314 325 00 30	014.075-00	014	016	002 326 89 00	013.411-00	013	063
385 325 00 30	014.162-00	014	030	002 326 89 00	013.482-00	013	063
389 325 02 30	014.166-00	014	037	002 326 92 00	013.404-00	013	063
309 325 00 42	014.192-00	014	027	003 326 06 00	013.486-00	013	063
309 325 01 42	014.191-00	014	027	003 326 15 00	013.465-00	013	063
673 325 01 44	014.269-00	014	053	003 326 29 00	013.467-00	013	063
674 325 02 44	014.274-00	014	053	003 326 30 00	013.467-00	013	063
901 325 07 44	014.277-00	014	053	003 326 44 00	013.411-00	013	063
601 325 04 47	015.110-10	015	006	003 326 51 00	013.462-00	013	063

Aufgeführte Original-Ersatzteilenumern dienen nur zu Vergleichszwecken und dürfen in Rechnungen und Lieferscheinen an die Fahrzeugbesitzer nicht erscheinen. OE part nos serve for comparison and reference only. Les numéros d'origine ont seulement pour but la comparaison. Il n'est pas permis de mentionner les numéros d'origine dans les factures adressées aux propriétaires des poids lourds et remorques.



passend für / to fit / correspondant à Mercedes Benz

OE Nr. oe - no. Réf. oe.	Artikelnummer Part Number N° de piece	Gruppe Group Groupe	Seite Page Page	OE Nr. oe - no. Réf. oe.	Artikelnummer Part Number N° de piece	Gruppe Group Groupe	Seite Page Page
003 326 60 00	013.471-00	013	063	352 326 01 53	013.233-00	013	010
003 326 77 00	013.442-00	013	063	000 326 00 57	013.224-00	013	002
003 326 83 00	013.443-00	013	063	000 326 01 57	013.225-00	013	002
003 326 95 00	013.461-00	013	063	601 326 00 71	013.148-00	013	007
003 326 98 00	013.458-00	013	063	309 320 00 73	013.019-00	013	059
003 326 99 00	013.463-00	013	063	335 326 00 74	013.163-00	013	030
302 326 02 00	013.486-00	013	064	340 326 01 74	013.221-00	013	002
302 326 03 00	013.486-00	013	064	352 326 02 74	013.237-00	013	010
302 326 05 00	013.486-00	013	064	360 326 03 74	013.119-00	013	015
307 326 00 00	013.486-00	013	064	383 326 00 74	013.137-00	013	035
307 326 04 00	013.486-00	013	064	389 326 00 74	013.194-00	013	039
314 326 01 00	013.483-00	013	064	000 326 00 76	013.226-00	013	002
314 326 02 00	013.483-00	013	064	601 326 04 76	013.083-00	013	007
314 326 04 00	013.429-00	013	064	000 326 08 81	013.101-00	013	023
314 326 04 00	013.483-00	013	064	000 326 09 81	013.161-00	013	030
314 326 05 00	013.483-00	013	064	000 326 10 81	013.223-00	013	002
314 326 06 00	013.483-00	013	064	000 326 15 81	013.108-00	013	042
318 326 00 00	013.506-00	013	064	000 326 16 81	013.177-00	013	035
318 326 05 00	013.421-00	013	064	000 326 17 81	013.115-00	013	049
318 326 05 00	013.506-00	013	064	000 326 24 81	013.203-00	013	059
385 326 00 00	013.424-00	013	064	000 326 26 81	013.204-00	013	059
385 326 01 00	013.459-00	013	064	000 326 44 81	013.206-00	013	059
387 326 00 00	013.444-00	013	064	309 326 02 81	013.018-00	013	059
387 326 01 00	013.416-00	013	064	314 326 04 81	013.019-00	013	005
393 326 00 00	013.457-00	013	064	314 326 04 81	013.019-00	013	059
603 326 00 00	013.477-00	013	064	383 326 01 81	013.096-00	013	059
608 326 02 00	013.477-00	013	064	387 326 01 81	013.116-00	013	040
617 326 00 00	013.456-00	013	064	387 326 02 81	013.117-00	013	034
620 326 00 00	013.425-00	013	064	389 326 00 81	013.058-00	013	055
621 326 00 00	013.426-00	013	064	393 326 02 81	013.055-00	013	053
631 326 03 00	013.503-00	013	064	393 326 03 81	013.057-00	013	051
631 326 04 00	013.481-00	013	064	393 326 04 81	013.116-00	013	048
638 326 07 00	013.479-00	013	064	393 326 04 81	013.128-00	013	046
638 326 11 00	013.479-00	013	064	652 326 03 81	013.069-00	013	052
673 326 11 00	013.408-00	013	064	653 326 03 81	013.047-00	013	028
674 326 02 00	013.422-00	013	064	653 326 04 81	013.068-00	013	052
675 326 05 00	013.472-00	013	064	655 326 04 81	013.070-00	013	056
675 326 06 00	013.466-00	013	064	655 326 05 81	013.048-00	013	052
675 326 07 00	013.472-00	013	064	667 326 00 81	013.283-00	013	059
675 326 09 00	013.445-00	013	064	667 326 01 81	013.297-00	013	060
601 326 02 26	013.080-00	013	007	667 326 06 81	013.279-00	013	059
602 326 02 26	013.084-00	013	008	668 326 01 81	013.274-00	013	059
601 326 02 40	013.320-00	013	004	669 326 00 81	013.254-00	013	057
000 326 02 50	013.162-00	013	030	673 326 02 81	013.285-00	013	059
000 326 03 50	013.222-00	013	002	673 326 05 81	013.285-00	013	059
000 326 06 50	013.178-00	013	035	673 326 06 81	013.286-00	013	059
387 326 00 50	013.118-00	013	039	673 326 07 81	013.287-00	013	059
617 326 00 50	013.144-00	013	037	674 326 00 81	013.295-00	013	060
941 326 03 50	013.200-00	013	059	675 326 04 81	013.290-00	013	059
385 326 00 52	013.136-00	013	035	675 326 06 81	013.288-00	013	059
393 326 01 52	013.182-00	013	017	675 326 07 81	013.289-00	013	059
314 326 01 53	013.019-00	013	005	675 326 09 81	013.316-00	013	060
314 326 01 53	013.019-00	013	059	675 326 10 81	013.291-00	013	059

Aufgeführte Original-Ersatzteilenumern dienen nur zu Vergleichszwecken und dürfen in Rechnungen und Lieferscheinen an die Fahrzeugbesitzer nicht erscheinen. OE part nos serve for comparison and reference only. Les numéros d'origine ont seulement pour but la comparaison. Il n'est pas permis de mentionner les numéros d'origine dans les factures adressées aux propriétaires des poids lourds et remorques.

passend für / to fit / correspondant à Mercedes Benz

OE Nr. oe - no. Réf. oe.	Artikelnummer Part Number N° de piece	Gruppe Group Groupe	Seite Page Page	OE Nr. oe - no. Réf. oe.	Artikelnummer Part Number N° de piece	Gruppe Group Groupe	Seite Page Page
675 326 12 81	013.291-00	013	059	946 328 04 01	084.199-41	015	033
676 326 04 81	013.315-00	013	060	674 328 00 02	084.055-10	015	021
676 326 05 81	013.303-00	013	060	674 328 03 81	013.318-00	013	060
901 326 00 81	013.218-00	013	059	974 328 01 81	013.312-00	013	060
904 326 08 81	013.211-00	013	059	000 330 08 11	013.299-00	013	060
904 326 09 81	013.210-00	013	059	000 330 16 11	013.301-00	013	060
904 326 10 81	013.209-00	013	059	302 330 06 19	011.201-10	011	030
601 326 04 82	013.036-00	013	059	307 330 00 19	011.396-00	011	048
602 326 02 82	013.085-00	013	008	310 330 00 19	011.266-00	011	013
602 326 04 82	013.219-00	013	007	310 330 03 19	011.265-00	011	006
307 327 00 01	084.007-10	015	017	310 330 04 19	011.111-00	011	005
307 327 00 01	084.007-20	015	017	310 330 05 19	011.362-00	011	012
307 327 00 01	084.007-30	015	017	310 330 12 19	011.410-00	011	011
307 327 00 01	084.007-40	015	017	310 330 12 19	011.410-15	011	010
307 327 00 01	084.007-50	015	017	316 330 00 19	011.164-10	011	016
356 327 00 01	084.135-10	015	032	316 330 01 19	011.166-10	011	017
356 327 00 01	084.135-20	015	032	326 330 02 19	011.228-30	011	041
356 327 02 01	084.222-30	015	033	327 330 00 19	011.173-10	011	028
383 327 00 01	084.010-10	015	017	328 330 00 19	011.136-20	011	014
383 327 00 01	084.010-20	015	017	343 330 02 19	011.285-00	011	042
383 327 00 01	084.010-50	015	017	346 330 00 19	011.330-00	011	043
655 327 00 01	084.092-10	015	022	346 330 01 19	011.340-00	011	044
657 327 00 01	084.148-10	015	022	355 330 03 19	011.298-00	011	040
942 327 00 01	084.111-11	015	027	355 330 06 19	011.282-10	011	038
942 327 06 01	084.127-11	015	032	355 330 12 19	011.280-20	011	037
974 327 01 81	013.317-00	013	060	360 330 06 19	011.300-10	011	036
318 328 00 01	084.025-10	015	019	360 330 07 19	011.216-10	011	032
363 328 00 01	084.015-10	015	018	380 330 02 19	011.310-10	011	027
363 328 00 01	084.015-20	015	018	391 330 00 19	011.283-00	011	046
363 328 00 01	084.015-30	015	018	601 330 00 19	011.320-10	011	002
363 328 00 01	084.015-40	015	018	625 330 01 19	011.444-00	011	059
363 328 00 01	084.015-50	015	018	625 330 02 19	011.449-00	011	060
363 328 02 01	084.028-10	015	020	655 330 00 19	011.470-00	011	049
387 328 00 01	084.018-10	015	018	655 330 01 19	011.473-00	011	050
387 328 00 01	084.018-20	015	018	655 330 02 19	011.478-00	011	053
387 328 00 01	084.018-30	015	018	655 330 03 19	011.479-00	011	054
387 328 00 01	084.018-40	015	018	655 330 04 19	011.476-00	011	051
387 328 00 01	084.018-50	015	018	655 330 05 19	011.477-00	011	052
387 328 01 01	084.018-10	015	018	655 330 06 19	011.478-00	011	053
387 328 01 01	084.018-20	015	018	655 330 07 19	011.479-00	011	054
387 328 01 01	084.018-30	015	018	668 330 00 19	011.410-15	011	010
387 328 01 01	084.018-40	015	018	670 330 01 19	011.420-15	011	021
387 328 01 01	084.018-50	015	018	670 330 02 19	011.419-15	011	019
393 328 01 01	084.024-10	015	019	675 330 00 19	011.419-00	011	020
393 328 01 01	084.024-20	015	019	675 330 01 19	011.420-00	011	022
393 328 01 01	084.024-30	015	019	675 330 02 19	011.427-00	011	024
674 328 00 01	084.055-20	015	021	675 330 03 19	011.428-00	011	026
674 328 01 01	084.056-10	015	021	675 330 04 19	011.437-00	011	034
674 328 02 01	084.056-10	015	021	675 330 05 19	011.438-00	011	035
674 328 03 01	084.035-10	015	020	675 330 14 19	011.427-15	011	023
942 328 00 01	084.107-11	015	023	675 330 15 19	011.428-15	011	025
942 328 01 01	084.107-12	015	024	675 330 18 19	011.437-00	011	034
946 328 00 01	084.115-11	015	030	675 330 19 19	011.438-00	011	035

Aufgeführte Original-Ersatzteilenumern dienen nur zu Vergleichszwecken und dürfen in Rechnungen und Lieferscheinen an die Fahrzeugbesitzer nicht erscheinen. OE part nos serve for comparison and reference only. Les numéros d'origine ont seulement pour but la comparaison. Il n'est pas permis de mentionner les numéros d'origine dans les factures adressées aux propriétaires des poids lourds et remorques.



passend für / to fit / correspondant à Mercedes Benz

OE Nr. oe - no. Réf. oe.	Artikelnummer Part Number N° de piece	Gruppe Group Groupe	Seite Page Page	OE Nr. oe - no. Réf. oe.	Artikelnummer Part Number N° de piece	Gruppe Group Groupe	Seite Page Page
942 330 02 19	011.464-00	011	057	352 331 06 25	015.077-00	015	011
942 330 03 19	011.465-00	011	058	352 331 09 25	015.076-00	015	011
942 330 04 19	011.462-00	011	055	352 331 10 25	015.079-00	015	011
942 330 05 19	011.463-00	011	056	352 331 11 25	015.080-00	015	011
000 330 32 35	012.057-00	012	002	352 331 12 25	015.080-10	015	011
001 330 01 35	012.057-00	012	002	360 331 00 25	015.044-00	015	003
302 330 00 35	012.058-00	012	002	360 331 01 25	015.042-00	015	003
302 330 02 35	012.058-00	012	002	385 331 00 25	015.083-00	015	012
358 330 13 37	016.496-00	016	040	387 331 00 25	015.130-60	015	007
000 330 01 48	012.058-00	012	002	387 331 01 25	015.130-90	015	007
659 330 02 51	011.088-00	011	065	387 331 02 25	015.131-10	015	007
669 330 00 51	011.454-00	011	010	387 331 03 25	015.131-30	015	007
674 330 00 51	011.456-00	011	021	387 331 09 25	015.123-00	015	007
674 330 01 51	011.455-00	011	025	389 331 00 25	015.130-20	015	007
304 331 00 25	015.115-10	015	006	389 331 01 25	015.130-40	015	007
304 331 12 25	015.117-00	015	007	393 331 00 25	015.250-00	015	007
304 331 13 25	015.121-00	015	007	301 332 01 06	011.439-00	011	034
304 331 14 25	015.116-00	015	006	302 332 00 06	011.193-00	011	030
304 331 16 25	015.125-00	015	007	310 332 00 06	011.112-00	011	005
304 331 19 25	015.127-00	015	007	310 332 04 06	011.252-00	011	006
309 331 06 25	015.003-00	015	002	310 332 08 06	011.363-00	011	012
309 331 07 25	015.001-00	015	002	310 332 11 06	011.411-00	011	010
309 331 11 25	015.003-10	015	002	316 332 00 06	011.153-00	011	016
309 331 12 25	015.004-00	015	002	316 332 04 06	011.159-00	011	017
312 331 19 25	015.020-00	015	002	316 332 04 06	011.159-00	011	018
312 331 24 25	015.014-00	015	002	319 332 10 06	011.112-00	011	005
312 331 25 25	015.012-00	015	002	319 332 14 06	011.112-00	011	005
319 331 02 25	015.002-00	015	002	326 332 00 06	011.221-00	011	041
319 331 03 25	015.000-00	015	002	326 332 02 06	011.286-00	011	042
320 331 03 25	015.121-10	015	007	327 332 00 06	011.174-00	011	028
320 331 04 25	015.124-00	015	007	328 332 00 06	011.139-00	011	014
321 331 00 25	015.019-00	015	002	346 332 01 06	011.331-00	011	043
322 331 06 25	015.023-00	015	002	346 332 02 06	011.341-00	011	044
327 331 02 25	015.030-00	015	003	355 332 03 06	011.262-00	011	037
327 331 03 25	015.034-00	015	003	355 332 09 06	011.299-00	011	040
327 331 04 25	015.031-00	015	003	360 332 03 06	011.213-00	011	032
327 331 06 25	015.032-00	015	003	360 332 14 06	011.301-00	011	036
328 331 00 25	015.073-00	015	006	380 332 03 06	011.311-00	011	027
332 331 00 25	015.120-00	015	007	389 332 01 06	011.271-00	011	045
333 331 00 25	015.115-00	015	006	389 332 04 06	011.288-00	011	046
333 331 01 25	015.128-00	015	007	601 332 53 06	011.321-00	011	002
334 331 01 25	015.126-00	015	007	625 332 00 06	011.448-00	011	059
336 331 00 25	015.129-00	015	007	674 332 00 06	011.429-00	011	024
338 331 51 25	015.048-00	015	003	674 332 03 06	011.421-00	011	019
340 331 00 25	015.047-00	015	003	942 332 00 06	011.291-00	011	049
343 331 00 25	015.193-20	015	005	942 332 08 06	011.461-00	011	055
343 331 01 25	015.193-30	015	005	389 332 00 27	011.276-00	011	045
343 331 02 25	015.130-00	015	007	305 332 04 29	011.349-00	011	037
347 331 00 25	015.193-00	015	005	305 332 05 29	011.348-00	011	037
347 331 01 25	015.193-10	015	005	317 332 02 29	011.224-00	011	038
352 331 00 25	015.070-20	015	006	317 332 03 29	011.225-00	011	038
352 331 03 25	015.043-00	015	003	327 332 00 29	011.179-00	011	028
352 331 05 25	015.078-00	015	011	360 332 00 29	011.198-00	011	030

Aufgeführte Original-Ersatzteilenumern dienen nur zu Vergleichszwecken und dürfen in Rechnungen und Lieferscheinen an die Fahrzeugbesitzer nicht erscheinen. OE part nos serve for comparison and reference only. Les numéros d'origine ont seulement pour but la comparaison. Il n'est pas permis de mentionner les numéros d'origine dans les factures adressées aux propriétaires des poids lourds et remorques.

passend für / to fit / correspondant à Mercedes Benz

OE Nr. oe - no. Réf. oe.	Artikelnummer Part Number N° de piece	Gruppe Group Groupe	Seite Page Page	OE Nr. oe - no. Réf. oe.	Artikelnummer Part Number N° de piece	Gruppe Group Groupe	Seite Page Page
360 332 01 29	011.197-00	011	030	942 332 04 62	011.540-00	011	051
383 332 00 33	011.305-00	011	034	942 332 05 62	011.467-00	011	055
383 332 01 33	011.306-00	011	034	608 333 00 14	013.250-00	013	065
385 332 00 33	011.318-00	011	040	317 333 11 64	013.300-00	013	065
385 332 01 33	011.317-00	011	040	120 333 19 65	010.530-00	010	020
601 332 51 33	011.325-00	011	002	180 333 01 65	010.526-00	010	020
650 332 00 33	011.305-00	011	034	120 333 05 67	010.571-00	010	021
674 332 00 33	011.418-00	011	010	943 334 03 01	011.370-00	011	080
674 332 03 33	011.424-00	011	019	309 334 04 02	016.420-00	016	030
305 332 06 48	011.263-20	011	037	309 334 02 04	016.418-00	016	029
310 332 00 48	011.364-00	011	012	309 334 04 04	016.418-00	016	029
310 332 01 48	011.365-00	011	012	309 334 05 04	016.418-00	016	029
316 332 00 48	011.162-00	011	017	309 334 06 04	016.418-00	016	029
317 332 00 48	011.222-10	011	041	310 334 00 04	016.453-00	016	033
321 332 00 48	011.177-00	011	028	310 334 08 04	016.453-00	016	033
340 332 00 48	011.196-00	011	030	310 334 14 04	016.449-00	016	032
343 332 00 48	011.287-00	011	042	310 334 16 04	016.445-00	016	032
346 332 00 48	011.332-00	011	043	316 334 03 04	016.417-00	016	029
353 332 00 48	011.142-00	011	014	318 334 00 04	016.455-00	016	033
360 332 00 48	011.342-00	011	044	318 334 07 04	016.456-00	016	034
360 332 07 48	011.302-00	011	036	358 334 04 04	016.496-00	016	040
380 332 01 48	011.312-00	011	027	374 334 06 04	016.457-00	016	034
389 332 01 48	011.272-00	011	045	374 334 11 04	016.457-00	016	034
389 332 05 48	011.290-00	011	046	673 334 00 04	016.513-00	016	045
319 332 02 49	011.113-00	011	005	673 334 01 04	016.513-00	016	045
319 332 03 49	011.114-00	011	005	673 334 02 04	016.513-00	016	045
310 332 00 50	011.113-00	011	005	673 334 03 04	016.513-00	016	045
310 332 03 50	011.253-00	011	006	673 334 12 04	016.514-00	016	046
310 332 04 50	011.254-00	011	006	674 334 07 04	016.514-00	016	046
601 332 50 50	011.324-00	011	002	674 334 09 04	016.515-00	016	046
317 332 00 51	011.226-00	011	041	674 334 10 04	016.516-00	016	047
389 332 01 56	011.289-00	011	046	674 334 13 04	016.515-00	016	046
389 332 01 59	011.273-00	011	045	674 334 14 04	016.516-00	016	047
625 332 00 59	011.083-00	011	063	674 334 15 04	016.457-00	016	034
310 332 01 62	011.256-00	011	006	674 334 16 04	016.514-00	016	046
310 332 02 62	011.257-00	011	006	674 334 17 04	016.515-00	016	046
310 332 03 62	011.257-10	011	006	674 334 18 04	016.516-00	016	047
310 332 04 62	011.257-20	011	006	674 334 19 04	016.515-00	016	046
310 332 05 62	011.257-30	011	006	674 334 20 04	016.516-00	016	047
310 332 11 62	011.367-00	011	012	675 334 01 04	016.470-00	016	037
310 332 13 62	011.415-00	011	011	675 334 04 04	016.519-00	016	048
310 332 37 62	011.414-00	011	011	675 334 07 04	016.518-00	016	048
316 332 00 62	011.436-00	011	021	675 334 19 04	016.470-00	016	037
316 332 03 62	011.435-00	011	021	675 334 21 04	016.470-00	016	037
319 332 00 62	011.115-00	011	005	675 334 22 04	016.521-00	016	049
319 332 01 62	011.116-00	011	005	675 334 24 04	016.519-00	016	048
380 332 09 62	011.433-00	011	024	675 334 30 04	016.518-00	016	048
380 332 12 62	011.434-00	011	024	675 334 32 04	016.518-00	016	048
383 332 00 62	011.442-00	011	035	675 334 36 04	016.519-00	016	048
383 332 03 62	011.443-00	011	035	675 334 37 04	016.520-00	016	049
389 332 00 62	011.474-00	011	050	675 334 43 04	016.470-00	016	037
389 332 03 62	011.475-00	011	050	675 334 44 04	016.521-00	016	049
942 332 01 62	011.540-00	011	051	675 334 45 04	016.517-00	016	047

Aufgeführte Original-Ersatzteilenumern dienen nur zu Vergleichszwecken und dürfen in Rechnungen und Lieferscheinen an die Fahrzeugbesitzer nicht erscheinen. OE part nos serve for comparison and reference only. Les numéros d'origine ont seulement pour but la comparaison. Il n'est pas permis de mentionner les numéros d'origine dans les factures adressées aux propriétaires des poids lourds et remorques.





passend für / to fit / correspondant à Mercedes Benz

OE Nr. oe - no. Réf. oe.	Artikelnummer Part Number N° de piece	Gruppe Group Groupe	Seite Page Page	OE Nr. oe - no. Réf. oe.	Artikelnummer Part Number N° de piece	Gruppe Group Groupe	Seite Page Page
675 334 46 04	016.518-00	016	048	315 351 03 25	015.193-40	015	005
675 334 47 04	016.517-00	016	047	316 351 00 25	015.052-00	015	004
675 334 48 04	016.518-00	016	048	316 351 00 25	015.183-40	015	003
675 334 49 04	016.519-00	016	048	318 351 00 25	015.184-60	015	004
675 334 50 04	016.520-00	016	049	318 351 01 25	015.184-20	015	004
675 334 51 04	016.517-00	016	047	318 351 02 25	015.184-40	015	004
675 334 52 04	016.518-00	016	048	319 351 03 25	015.005-00	015	002
675 334 53 04	016.519-00	016	048	320 351 01 25	015.170-00	015	007
675 334 54 04	016.520-00	016	049	321 351 01 25	015.057-00	015	004
675 334 55 04	016.470-00	016	037	321 351 03 25	015.084-00	015	012
675 334 56 04	016.521-00	016	049	321 351 04 25	015.086-00	015	012
942 334 00 15	016.192-00	011	078	321 351 05 25	015.081-00	015	012
942 334 01 15	016.192-00	011	078	321 351 06 25	015.085-10	015	012
494 334 00 59	011.077-00	011	068	321 351 07 25	015.087-00	015	012
346 337 10 62	011.336-00	011	043	321 351 08 25	015.053-00	015	004
608 338 01 50	011.102-00	011	008	321 351 11 25	015.060-00	015	004
608 338 00 52	011.103-00	011	008	321 351 16 25	015.061-00	015	004
608 338 01 52	011.103-10	011	008	321 351 17 25	015.064-00	015	004
608 338 02 52	011.103-20	011	008	321 351 21 25	015.089-00	015	012
608 338 00 74	011.101-00	011	009	321 351 22 25	015.096-00	015	012
000 350 04 05	013.023-00	013	061	321 351 23 25	015.095-00	015	012
000 350 17 05	013.298-00	013	060	327 351 03 25	015.099-00	015	012
000 350 02 13	013.004-00	013	061	327 351 04 25	015.094-00	015	012
000 350 04 13	013.021-00	013	061	327 351 51 25	015.062-00	015	004
000 350 06 13	013.020-00	013	061	327 351 53 25	015.097-00	015	012
309 350 05 47	016.420-00	016	030	327 351 54 25	015.102-00	015	012
309 350 10 47	016.420-00	016	030	328 351 00 25	015.085-00	015	012
314 350 05 47	016.493-00	016	040	335 351 00 25	015.174-00	015	008
316 350 04 47	016.461-00	016	036	335 351 01 25	015.176-00	015	008
358 350 04 47	016.484-00	016	039	335 351 02 25	015.173-20	015	008
385 350 00 68	011.095-00	011	079	335 351 03 25	015.174-10	015	008
385 350 02 68	011.183-00	011	069	335 351 06 25	015.152-00	015	008
302 351 00 25	015.192-60	015	009	335 351 07 25	015.175-00	015	008
304 351 12 25	015.144-00	015	008	335 351 08 25	015.173-50	015	008
309 351 05 25	015.005-10	015	002	335 351 10 25	015.162-10	015	008
309 351 06 25	015.005-30	015	002	336 351 01 25	015.157-10	015	008
312 351 13 25	015.037-00	015	003	336 351 02 25	015.163-10	015	008
312 351 18 25	015.029-00	015	003	336 351 03 25	015.162-00	015	008
312 351 19 25	015.039-00	015	003	336 351 04 25	015.159-10	015	008
312 351 25 25	015.040-30	015	003	338 351 51 25	015.106-00	015	012
312 351 27 25	015.051-00	015	004	338 351 54 25	015.105-00	015	012
312 351 29 25	015.040-40	015	003	340 351 00 25	015.100-00	015	012
312 351 30 25	015.025-00	015	002	340 351 01 25	015.104-00	015	012
312 351 31 25	015.056-00	015	004	340 351 03 25	015.045-00	015	003
312 351 36 25	015.040-50	015	003	341 351 00 25	015.033-00	015	003
312 351 48 25	015.091-00	015	012	342 351 04 25	015.092-00	015	012
314 351 00 25	015.026-00	015	002	343 351 00 25	015.172-00	015	008
314 351 03 25	015.183-30	015	003	346 351 50 25	015.163-20	015	008
314 351 04 25	015.027-00	015	002	352 351 02 25	015.058-00	015	004
314 351 06 25	015.182-80	015	003	352 351 03 25	015.093-00	015	012
314 351 07 25	015.183-20	015	003	352 351 04 25	015.088-00	015	012
314 351 08 25	015.183-00	015	003	352 351 06 25	015.098-00	015	012
314 351 09 25	015.183-60	015	004	352 351 08 25	015.192-20	015	009

Aufgeführte Original-Ersatzteilenumern dienen nur zu Vergleichszwecken und dürfen in Rechnungen und Lieferscheinen an die Fahrzeugbesitzer nicht erscheinen. OE part nos serve for comparison and reference only. Les numéros d'origine ont seulement pour but la comparaison. Il n'est pas permis de mentionner les numéros d'origine dans les factures adressées aux propriétaires des poids lourds et remorques.



passend für / to fit / correspondant à Mercedes Benz

OE Nr. oe - no. Réf. oe.	Artikelnummer Part Number N° de piece	Gruppe Group Groupe	Seite Page Page	OE Nr. oe - no. Réf. oe.	Artikelnummer Part Number N° de piece	Gruppe Group Groupe	Seite Page Page
352 351 09 25	015.192-30	015	009	674 352 01 01	084.056-10	015	021
352 351 12 25	015.086-10	015	012	327 353 01 72	011.407-00	011	061
352 351 15 25	015.192-10	015	009	346 353 00 72	011.409-00	011	061
358 351 00 25	015.101-00	015	012	366 353 00 72	011.408-00	011	061
358 351 01 25	015.104-10	015	012	309 356 02 02	016.420-00	016	030
358 351 02 25	015.106-20	015	012	310 356 00 02	016.421-00	016	031
360 351 00 25	015.103-00	015	012	310 356 07 02	016.422-00	016	031
360 351 01 25	015.106-30	015	012	310 356 09 02	016.503-00	016	041
361 351 51 25	015.069-00	015	011	314 356 02 02	016.493-00	016	040
361 351 53 25	015.069-20	015	011	316 356 01 02	016.461-00	016	036
363 351 01 25	015.176-30	015	008	318 356 01 02	016.419-00	016	030
385 351 09 25	015.107-21	015	006	318 356 06 02	016.464-00	016	036
385 351 11 25	015.107-40	015	006	358 356 02 02	016.484-00	016	039
385 351 12 25	015.107-50	015	006	611 356 00 02	016.475-00	016	038
385 351 13 25	015.107-60	015	006	611 356 01 02	016.475-00	016	038
385 351 14 25	015.107-70	015	006	611 356 05 02	016.475-00	016	038
385 351 15 25	015.107-80	015	006	611 356 09 02	016.475-00	016	038
385 351 16 25	015.107-90	015	006	668 356 02 02	016.504-00	016	041
385 351 17 25	015.108-00	015	006	668 356 03 02	016.505-00	016	042
385 351 18 25	015.108-10	015	006	668 356 07 02	016.506-00	016	042
385 351 19 25	015.108-20	015	006	668 356 09 02	016.507-00	016	043
385 351 20 25	015.108-30	015	006	670 356 00 02	016.508-00	016	043
385 351 21 25	015.108-40	015	006	670 356 01 02	016.509-00	016	044
385 351 22 25	015.108-60	015	006	670 356 03 02	016.511-00	016	045
385 351 23 25	015.108-70	015	006	670 356 02 02	016.510-00	016	044
385 351 24 25	015.107-30	015	006	673 356 03 02	016.458-00	016	035
385 351 28 25	015.192-40	015	009	673 356 04 02	016.459-00	016	035
385 351 29 25	015.108-50	015	006	673 356 05 02	016.473-00	016	038
385 351 30 25	015.107-23	015	006	673 356 07 02	016.459-00	016	035
385 351 33 25	015.108-90	015	006	673 356 12 02	016.458-00	016	035
385 351 34 25	015.109-10	015	006	674 356 06 02	016.468-00	016	037
387 351 00 25	015.176-60	015	008	674 356 07 02	016.477-00	016	039
387 351 01 25	015.177-10	015	008	674 356 12 02	016.468-00	016	037
389 351 00 25	015.176-90	015	008	674 356 13 02	016.477-00	016	039
389 351 01 25	015.177-20	015	008	674 356 16 02	016.522-00	016	050
389 351 02 25	015.177-30	015	008	346 356 03 15	016.266-00	011	078
389 351 03 25	015.177-40	015	008	346 356 03 15	016.266-00	016	120
393 351 00 25	015.192-00	015	009	346 356 14 15	016.266-00	016	120
393 351 01 25	015.172-50	015	008	355 356 09 15	016.267-00	011	078
393 351 04 25	015.240-00	015	010	355 356 12 15	016.267-00	011	078
395 351 01 25	015.190-00	015	010	942 356 03 15	016.191-00	011	078
395 351 02 25	015.190-80	015	010	946 356 00 15	016.190-00	011	078
395 351 03 25	015.191-10	015	010	946 356 00 15	016.190-00	016	120
395 351 04 25	015.191-30	015	010	346 356 01 27	011.093-00	011	077
395 351 05 25	015.190-20	015	010	310 356 01 47	016.421-00	016	031
395 351 06 25	015.190-90	015	010	346 356 00 73	011.071-00	011	070
617 351 03 25	015.201-00	015	013	355 356 01 73	011.059-00	011	072
617 351 04 25	015.202-00	015	013	385 356 00 73	011.097-00	011	079
617 351 06 25	015.204-00	015	013	317 356 00 80	011.098-00	011	079
617 351 08 25	015.206-00	015	013	327 356 01 80	011.186-00	011	069
617 351 14 25	015.212-00	015	013	624 356 00 80	011.072-00	011	070
617 351 19 25	015.217-00	015	013	650 356 00 80	011.072-00	011	070
385 351 05 72	011.409-00	011	061	650 356 01 80	011.054-00	011	068

Aufgeführte Original-Ersatzteilenumern dienen nur zu Vergleichszwecken und dürfen in Rechnungen und Lieferscheinen an die Fahrzeugbesitzer nicht erscheinen. OE part nos serve for comparison and reference only. Les numéros d'origine ont seulement pour but la comparaison. Il n'est pas permis de mentionner les numéros d'origine dans les factures adressées aux propriétaires des poids lourds et remorques.



passend für / to fit / correspondant à Mercedes Benz

OE Nr. oe - no. Réf. oe.	Artikelnummer Part Number N° de piece	Gruppe Group Groupe	Seite Page Page	OE Nr. oe - no. Réf. oe.	Artikelnummer Part Number N° de piece	Gruppe Group Groupe	Seite Page Page
003 363 61 00	013.427-00	013	064	346 401 50 72	017.096-00	017	010
335 391 00 50	014.178-00	014	040	346 401 50 72	077.118-00	017	010
385 400 01 24	017.115-00	017	006	304 402 00 68	077.122-00	017	011
318 400 01 25	017.200-00	017	012	304 402 00 68	077.135-00	017	011
360 400 03 25	017.202-00	017	012	304 402 01 68	077.122-00	017	011
389 400 03 25	017.204-00	017	013	304 402 01 68	077.135-00	017	011
425 400 01 25	017.201-00	017	012	304 402 02 68	077.122-00	017	011
601 401 50 10	010.575-00	010	021	304 402 02 68	077.135-00	017	011
970 401 00 25	017.205-00	017	012	331 402 00 68	077.122-00	017	011
304 401 00 69	077.120-00	017	010	331 402 00 68	077.135-00	017	011
304 401 01 69	077.120-00	017	010	387 402 01 68	077.122-00	017	011
346 401 50 69	017.133-00	017	010	387 402 01 68	077.135-00	017	011
346 401 50 69	077.154-00	017	010	387 402 02 68	017.135-00	017	011
387 401 00 69	017.134-00	017	010	387 402 02 68	077.122-00	017	011
387 401 00 69	077.137-00	017	010	387 402 02 68	077.135-00	017	011
387 401 01 69	017.132-00	017	010	620 402 00 68	017.136-00	017	011
387 401 01 69	077.120-00	017	010	620 402 00 68	077.169-00	017	011
315 401 00 70	017.116-00	017	009	304 402 02 70	077.108-00	017	009
335 401 00 70	017.117-00	017	009	315 402 00 70	017.122-00	017	009
346 401 52 70	017.124-00	017	009	315 402 01 70	017.098-00	017	009
346 401 53 70	077.145-00	017	009	317 402 01 70	077.103-00	017	009
387 401 02 70	077.108-00	017	009	346 402 50 70	077.109-00	017	009
620 401 01 70	017.127-00	017	009	363 402 01 70	077.142-00	017	009
620 401 01 70	077.149-00	017	009	387 402 02 70	077.102-00	017	009
304 401 02 71	017.049-00	017	003	387 402 04 70	017.097-00	017	009
305 401 00 71	017.062-00	017	003	387 402 05 70	017.123-00	017	009
309 401 02 71	017.002-00	017	002	387 402 05 70	077.112-00	017	009
327 401 04 71	017.044-00	017	002	309 402 02 71	017.004-00	017	002
338 401 50 71	017.046-00	017	002	314 402 00 71	017.013-00	017	002
381 401 01 71	017.068-00	017	002	318 402 00 71	017.010-00	017	002
381 401 02 71	017.069-00	017	002	318 402 02 71	017.085-00	017	002
381 401 03 71	017.060-00	017	003	327 402 02 71	017.039-00	017	002
381 401 03 71	017.060-20	017	003	327 402 03 71	017.027-00	017	002
381 401 04 71	017.070-00	017	002	327 402 04 71	017.034-00	017	002
381 401 05 71	017.071-00	017	002	352 402 00 71	017.036-00	017	002
381 401 05 71	017.071-20	017	002	352 402 01 71	017.086-00	017	002
381 401 06 71	017.072-20	017	002	674 402 01 71	017.137-00	017	002
381 401 06 71	017.072-30	017	002	066 402 00 75	017.021-00	017	005
381 401 07 71	017.058-20	017	002	317 402 01 75	017.033-00	017	005
381 401 07 71	017.058-30	017	002	319 402 00 75	017.006-00	017	005
381 401 08 71	017.066-00	017	002	601 410 04 10	010.575-00	010	021
381 401 09 71	017.073-00	017	002	601 410 15 10	010.575-00	010	021
381 401 11 71	017.074-00	017	002	601 410 17 10	010.575-00	010	021
381 401 13 71	017.091-00	017	002	312 413 11 12	010.523-00	010	020
389 401 00 71	017.064-20	017	003	338 413 00 12	010.524-00	010	020
389 401 00 71	017.064-30	017	003	363 416 00 12	010.534-00	010	020
389 401 01 71	017.064-20	017	003	307 420 40 02	016.116-00	016	006
389 401 01 71	017.064-30	017	003	307 420 41 02	016.166-00	016	008
498 401 00 71	017.056-00	017	002	305 420 07 19	016.259-00	016	119
608 401 00 71	017.000-00	017	003	335 420 00 19	016.242-00	016	119
942 401 02 71	017.146-00	017	002	335 420 01 19	016.243-00	016	119
942 401 03 71	017.148-00	017	003	389 420 61 19	016.240-00	016	119
000 401 06 72	017.144-00	017	006	393 420 06 19	016.241-00	016	119

Aufgeführte Original-Ersatzteilenumern dienen nur zu Vergleichszwecken und dürfen in Rechnungen und Lieferscheinen an die Fahrzeugbesitzer nicht erscheinen. OE part nos serve for comparison and reference only. Les numéros d'origine ont seulement pour but la comparaison. Il n'est pas permis de mentionner les numéros d'origine dans les factures adressées aux propriétaires des poids lourds et remorques.



passend für / to fit / correspondant à Mercedes Benz

OE Nr. oe - no. Réf. oe.	Artikelnummer Part Number N° de piece	Gruppe Group Groupe	Seite Page Page	OE Nr. oe - no. Réf. oe.	Artikelnummer Part Number N° de piece	Gruppe Group Groupe	Seite Page Page
393 420 07 19	016.239-00	016	119	318 420 01 82	016.140-00	016	003
393 420 25 19	016.239-00	016	119	346 420 02 82	016.168-00	016	010
620 420 00 19	016.262-00	016	119	395 420 00 82	016.116-00	016	006
624 420 00 19	016.265-00	016	119	675 420 00 82	016.167-00	016	009
677 420 01 23	016.264-00	016	019	000 420 00 92	016.330-00	016	116
000 420 04 38	016.124-00	016	117	301 421 01 01	016.446-00	016	072
301 420 11 38	016.301-00	016	115	301 421 05 01	016.460-00	016	073
305 420 00 38	016.130-00	016	116	301 421 07 01	016.441-00	016	070
305 420 26 38	016.302-00	016	115	301 421 08 01	016.423-00	016	062
307 420 01 38	016.303-00	016	115	301 421 09 01	016.442-00	016	070
307 420 02 38	016.304-00	016	115	301 421 13 01	016.442-00	016	070
307 420 03 38	016.305-00	016	115	305 421 00 01	016.412-00	016	060
335 420 03 38	016.129-00	016	116	305 421 01 01	016.404-00	016	057
343 420 04 38	016.127-00	016	116	305 421 03 01	016.487-00	016	075
343 420 07 38	016.125-00	016	116	305 421 04 01	016.404-00	016	057
343 420 08 38	016.126-00	016	116	305 421 09 01	016.487-00	016	075
346 420 15 38	016.306-00	016	115	317 421 04 01	016.424-00	016	062
346 420 16 38	016.307-00	016	115	335 421 02 01	016.408-00	016	059
346 420 17 38	016.133-00	016	117	335 421 03 01	016.406-00	016	058
346 420 18 38	016.132-00	016	117	336 421 00 01	016.425-00	016	063
357 420 05 38	016.308-00	016	115	346 421 03 01	016.400-00	016	055
357 420 11 38	016.320-00	016	115	352 421 00 01	016.426-00	016	063
357 420 12 38	016.321-00	016	115	352 421 04 01	016.427-00	016	064
360 420 11 38	016.039-00	016	014	352 421 05 01	016.460-00	016	073
363 420 00 38	016.131-00	016	117	354 421 00 01	016.428-00	016	064
380 420 07 38	016.300-00	016	115	360 421 01 01	016.407-00	016	058
387 420 00 38	016.314-00	016	115	360 421 06 01	016.429-00	016	065
387 420 01 38	016.315-00	016	115	386 421 00 01	016.451-00	016	073
617 420 02 38	016.311-00	016	115	387 421 00 01	016.400-00	016	055
617 420 03 38	016.309-00	016	115	387 421 02 01	016.498-00	016	077
617 420 04 38	016.310-00	016	115	624 421 02 01	016.491-00	016	076
619 420 06 38	016.318-00	016	115	658 421 00 01	016.502-00	016	078
619 420 07 38	016.319-00	016	115	677 421 01 01	016.472-00	016	075
623 420 06 38	016.313-00	016	115	677 421 02 01	016.466-00	016	074
623 420 07 38	016.312-00	016	115	677 421 04 01	016.466-00	016	074
652 420 00 38	016.316-00	016	115	677 421 05 01	016.472-00	016	075
652 420 01 38	016.317-00	016	115	356 421 03 12	016.284-00	016	090
945 420 00 38	016.316-00	016	115	356 421 10 12	016.284-00	016	090
945 420 01 38	016.317-00	016	115	416 421 04 12	016.280-00	016	088
945 420 02 38	016.309-00	016	115	417 421 00 12	016.282-00	016	089
945 420 03 38	016.310-00	016	115	425 421 00 12	016.281-00	016	088
301 420 00 39	016.093-00	016	013	427 421 00 12	016.296-00	016	095
307 420 03 39	016.114-00	016	015	435 421 07 12	016.656-00	016	099
335 420 00 39	016.121-00	016	016	437 421 02 12	016.657-00	016	099
346 420 00 39	016.093-00	016	013	437 421 04 12	016.658-00	016	100
360 420 03 41	016.102-00	016	023	437 421 05 12	016.659-00	016	100
360 420 04 41	016.100-00	016	022	440 421 00 12	016.286-00	016	091
395 420 00 41	016.117-00	016	004	440 421 01 12	016.286-00	016	091
601 420 01 72	016.287-00	016	091	601 421 03 12	016.287-00	016	091
601 420 02 72	016.285-00	016	090	601 421 50 12	016.285-00	016	090
601 420 03 72	016.287-00	016	091	601 421 51 12	016.285-00	016	090
631 420 01 72	016.288-00	016	092	638 421 01 12	016.654-00	016	098
631 420 03 72	016.283-00	016	089	668 421 01 12	016.650-00	016	096

Aufgeführte Original-Ersatzteilenumern dienen nur zu Vergleichszwecken und dürfen in Rechnungen und Lieferscheinen an die Fahrzeugbesitzer nicht erscheinen. OE part nos serve for comparison and reference only. Les numéros d'origine ont seulement pour but la comparaison. Il n'est pas permis de mentionner les numéros d'origine dans les factures adressées aux propriétaires des poids lourds et remorques.



passend für / to fit / correspondant à Mercedes Benz

OE Nr. oe - no. Réf. oe.	Artikelnummer Part Number N° de piece	Gruppe Group Groupe	Seite Page Page	OE Nr. oe - no. Réf. oe.	Artikelnummer Part Number N° de piece	Gruppe Group Groupe	Seite Page Page
668 421 02 12	016.652-00	016	097	346 421 11 74	016.036-10	016	002
669 421 01 12	016.272-00	016	087	387 421 00 74	016.099-00	016	011
669 421 05 12	016.294-00	016	094	497 421 00 74	016.036-10	016	002
669 421 06 12	016.272-00	016	087	648 421 00 74	016.099-00	016	019
669 421 07 12	016.294-00	016	094	658 421 00 74	016.099-00	016	011
670 421 01 12	016.273-00	016	087	000 421 20 86	016.246-00	016	122
670 421 03 12	016.273-00	016	087	000 421 29 86	016.244-00	016	122
901 421 03 12	016.289-00	016	092	000 421 42 86	016.249-00	016	122
902 421 03 12	016.291-00	016	093	304 421 04 92	016.215-00	016	017
902 421 04 12	016.291-00	016	093	335 421 01 92	016.202-00	016	018
902 421 06 12	016.291-00	016	093	335 421 03 92	016.217-00	016	017
942 421 12 12	016.295-00	016	095	341 421 00 92	016.214-00	016	018
942 421 21 12	016.295-00	016	095	352 421 01 92	016.214-00	016	018
970 421 01 12	016.662-00	016	102	301 423 01 01	016.430-00	016	065
975 421 00 12	016.665-00	016	103	301 423 03 01	016.451-00	016	073
975 421 01 12	016.665-00	016	103	301 423 05 01	016.433-00	016	066
335 421 03 36	016.147-00	016	020	301 423 08 01	016.431-00	016	066
335 421 04 36	016.148-00	016	020	301 423 12 01	016.443-00	016	071
623 421 01 36	016.149-00	016	020	302 423 00 01	016.415-00	016	061
623 421 02 36	016.150-00	016	020	305 423 03 01	016.403-00	016	056
301 421 00 50	016.097-00	016	013	305 423 04 01	016.403-00	016	056
302 421 01 50	016.014-00	016	004	307 423 01 01	016.431-00	016	066
302 421 01 50	016.014-00	016	013	317 423 08 01	016.434-00	016	067
304 421 01 50	016.016-00	016	013	317 423 12 01	016.444-00	016	071
305 421 01 50	016.177-00	016	024	320 423 01 01	016.405-00	016	057
305 421 06 50	016.084-00	016	021	335 423 01 01	016.409-00	016	059
305 421 07 50	016.085-00	016	021	346 423 00 01	016.401-00	016	055
307 421 05 50	016.095-00	016	005	346 423 01 01	016.402-00	016	056
318 421 00 50	016.142-00	016	003	346 423 02 01	016.492-00	016	077
318 421 00 50	016.142-00	016	013	346 423 05 01	016.402-00	016	056
335 421 02 50	016.083-00	016	021	346 423 06 01	016.401-00	016	055
335 421 04 50	016.018-00	016	013	360 423 01 01	016.435-00	016	067
658 421 01 50	016.084-00	016	021	381 423 00 01	016.413-00	016	060
674 421 00 50	016.101-00	016	007	381 423 01 01	016.414-00	016	061
346 421 05 52	016.159-00	016	022	381 423 08 01	016.467-00	016	074
346 421 06 52	016.160-00	016	022	383 423 02 01	016.412-00	016	060
346 421 07 52	016.161-00	016	022	385 423 03 01	016.436-00	016	068
346 421 08 52	016.162-00	016	022	385 423 05 01	016.440-00	016	069
346 421 09 52	016.159-10	016	022	385 423 08 01	016.489-00	016	076
346 421 10 52	016.163-00	016	022	601 423 50 01	016.437-00	016	068
385 421 01 52	016.178-00	016	024	601 423 51 01	016.438-00	016	069
385 421 03 52	016.112-00	016	005	617 423 01 01	016.450-00	016	072
318 421 02 73	016.143-00	016	003	677 423 00 01	016.472-00	016	075
674 421 00 73	016.169-00	016	009	677 423 02 01	016.466-00	016	074
302 421 10 74	016.013-00	016	002	677 423 05 01	016.472-00	016	075
307 421 00 74	016.092-00	016	014	638 423 01 12	016.655-00	016	098
318 421 01 74	016.141-00	016	002	668 423 00 12	016.651-00	016	096
335 421 00 74	016.027-00	016	014	668 423 01 12	016.653-00	016	097
335 421 00 74	016.027-00	016	016	668 423 04 12	016.660-00	016	101
335 421 01 74	016.201-00	016	019	668 423 05 12	016.661-00	016	101
346 421 04 74	016.099-00	016	019	901 423 04 12	016.290-00	016	093
346 421 06 74	016.094-00	016	012	901 423 06 12	016.290-00	016	093
346 421 06 74	016.094-00	016	019	902 423 01 12	016.292-00	016	094

Aufgeführte Original-Ersatzteilenumern dienen nur zu Vergleichszwecken und dürfen in Rechnungen und Lieferscheinen an die Fahrzeugbesitzer nicht erscheinen. OE part nos serve for comparison and reference only. Les numéros d'origine ont seulement pour but la comparaison. Il n'est pas permis de mentionner les numéros d'origine dans les factures adressées aux propriétaires des poids lourds et remorques.



passend für / to fit / correspondant à Mercedes Benz

OE Nr. oe - no. Réf. oe.	Artikelnummer Part Number N° de piece	Gruppe Group Groupe	Seite Page Page	OE Nr. oe - no. Réf. oe.	Artikelnummer Part Number N° de piece	Gruppe Group Groupe	Seite Page Page
902 423 03 12	016.292-00	016	094	000 430 49 26	016.137-00	016	126
904 423 03 12	016.667-00	016	104	000 430 50 26	016.138-00	016	126
970 423 04 12	016.663-00	016	102	000 431 07 28	016.245-00	016	122
970 423 05 12	016.664-00	016	103	000 431 20 28	016.248-00	016	122
975 423 03 12	016.666-00	016	104	000 432 10 01	016.235-00	016	128
302 423 06 18	016.033-00	016	002	000 432 11 01	016.237-00	016	128
366 423 00 18	016.035-00	016	002	000 432 17 01	016.236-00	016	128
335 423 02 36	016.105-00	016	020	000 432 20 01	016.231-00	016	128
335 423 02 36	016.105-00	016	020	000 432 21 01	016.234-00	016	128
335 423 03 36	016.106-00	016	020	000 432 26 01	016.233-00	016	128
346 423 11 36	016.107-00	016	020	000 432 31 01	016.230-00	016	128
346 423 12 36	016.108-00	016	020	000 432 32 01	016.232-00	016	128
304 423 00 50	016.078-00	016	021	000 432 48 01	016.229-00	016	128
363 423 01 50	016.022-00	016	013	000 432 53 01	016.222-00	016	128
363 423 02 50	016.022-00	016	010	000 432 65 01	016.223-00	016	128
363 423 02 50	016.022-00	016	013	000 432 88 01	016.224-00	016	128
346 423 05 52	016.172-00	016	023	001 432 02 01	016.224-00	016	128
346 423 07 52	016.153-00	016	022	000 432 13 07	076.249-00	016	129
302 423 01 53	016.063-00	016	025	000 432 21 07	076.249-00	016	129
346 423 00 57	016.157-00	016	022	000 432 24 07	076.249-00	016	129
346 423 01 57	016.158-00	016	022	000 434 22 01	016.139-00	016	125
346 423 00 58	016.155-00	016	022	000 434 23 01	016.139-00	016	125
381 423 00 58	016.165-00	016	022	000 434 24 01	016.174-00	016	126
302 423 00 74	016.010-00	016	002	000 434 31 01	016.139-00	016	125
302 423 07 74	016.010-00	016	002	000 460 03 48	012.069-00	012	002
302 423 09 74	016.031-00	016	002	000 460 12 48	012.070-00	012	002
000 423 12 86	016.247-00	016	122	000 460 28 48	012.069-00	012	002
000 423 34 86	016.250-00	016	122	000 460 29 48	012.069-00	012	002
312 423 11 87	016.053-00	016	025	000 460 34 48	012.070-00	012	002
385 426 11 40	810.611-00	010	003	000 460 35 48	012.070-00	012	002
387 426 00 40	810.611-00	010	003	000 460 68 48	012.076-00	012	002
312 426 15 50	016.052-00	016	025	000 460 69 48	012.077-00	012	002
302 426 00 83	016.059-00	016	025	001 460 04 48	012.076-00	012	002
322 426 01 83	016.057-00	016	025	001 460 17 48	012.076-00	012	002
000 429 31 01	016.238-00	016	127	001 460 22 48	012.069-00	012	002
000 429 65 01	016.268-00	016	127	603 460 00 76	011.251-00	011	008
000 429 34 30	076.912-00	016	124	312 462 11 50	012.067-00	012	003
000 429 35 30	076.920-10	016	124	321 462 01 65	012.068-00	012	003
000 429 36 30	076.919-10	016	124	000 463 22 29	012.057-00	012	002
000 429 39 30	076.922-10	016	124	000 463 24 29	012.057-00	012	002
000 429 40 30	076.921-10	016	124	000 463 61 32	012.073-00	012	002
000 429 47 30	076.916-00	016	124	000 463 62 32	012.073-00	012	002
000 429 77 30	076.913-00	016	124	000 463 64 32	012.073-00	012	002
000 429 78 30	076.923-00	016	124	355 470 01 01	019.005-00	019	013
000 429 79 30	076.911-00	016	124	387 470 07 01	019.007-00	019	013
000 429 80 30	076.922-10	016	124	387 470 10 01	019.010-00	019	013
000 429 81 30	076.921-10	016	124	387 470 13 01	019.005-00	019	013
000 429 14 31	016.136-00	016	123	387 470 16 01	019.006-00	019	013
316 430 03 05	016.219-00	016	128	387 470 27 01	019.009-00	019	013
321 430 02 05	016.221-00	016	128	391 470 00 01	019.008-00	019	013
360 430 32 05	016.218-00	016	128	391 470 01 01	019.011-00	019	013
000 430 30 26	016.137-00	016	126	620 470 02 01	019.012-00	019	013
000 430 48 26	016.137-00	016	126	620 470 06 01	019.014-00	019	013

Aufgeführte Original-Ersatzteilenumern dienen nur zu Vergleichszwecken und dürfen in Rechnungen und Lieferscheinen an die Fahrzeugbesitzer nicht erscheinen. OE part nos serve for comparison and reference only. Les numéros d'origine ont seulement pour but la comparaison. Il n'est pas permis de mentionner les numéros d'origine dans les factures adressées aux propriétaires des poids lourds et remorques.



passend für / to fit / correspondant à Mercedes Benz

OE Nr. oe - no. Réf. oe.	Artikelnummer Part Number N° de piece	Gruppe Group Groupe	Seite Page Page	OE Nr. oe - no. Réf. oe.	Artikelnummer Part Number N° de piece	Gruppe Group Groupe	Seite Page Page
309 470 00 05	019.000-00	019	012	322 504 01 12	810.366-50	010	022
346 470 53 40	019.027-00	019	014	322 504 02 12	010.536-00	010	022
000 471 67 30	019.002-10	019	012	336 504 00 12	810.370-60	010	022
000 471 84 30	019.002-10	019	012	347 504 00 12	810.367-50	010	022
335 475 07 03	019.026-00	019	014	360 504 00 12	810.369-50	010	022
620 490 06 25	019.212-00	019	017	327 504 50 82	019.020-00	019	011
620 490 03 65	019.200-00	019	016	363 506 02 35	019.671-00	019	011
620 490 04 65	019.201-00	019	016	620 506 00 35	019.626-00	019	005
621 490 00 65	019.202-00	019	016	620 506 20 35	019.627-00	019	006
673 490 00 65	019.218-00	019	016	620 528 02 82	019.659-00	019	010
673 490 02 65	019.206-00	019	016	123 540 00 17	016.350-00	016	113
674 490 00 65	019.207-00	019	016	356 540 00 17	016.358-00	016	113
620 492 00 08	019.216-00	019	017	601 540 06 17	016.276-00	016	113
620 492 02 08	019.213-00	019	017	601 540 13 17	016.351-00	016	113
621 492 00 08	019.215-00	019	017	669 540 04 17	016.354-00	016	113
387 492 12 09	019.211-00	019	017	669 540 05 17	016.352-00	016	113
000 501 49 15	019.510-00	019	012	669 540 06 17	016.353-00	016	113
346 501 50 82	019.600-00	019	002	669 540 07 17	016.357-00	016	113
346 501 51 82	019.601-00	019	002	669 540 08 17	016.355-00	016	113
346 501 52 82	019.602-00	019	002	669 540 09 17	016.356-00	016	113
346 501 53 82	019.603-00	019	002	670 540 00 17	016.275-00	016	113
387 501 05 82	019.607-00	019	003	677 540 07 17	016.277-00	016	113
387 501 09 82	019.608-00	019	003	677 540 08 17	016.274-00	016	113
387 501 16 82	019.612-00	019	003	901 540 00 17	016.278-00	016	113
387 501 28 82	019.614-00	019	003	901 540 01 17	016.278-00	016	113
387 501 29 82	019.615-00	019	004	357 540 94 45	010.065-00	010	006
620 501 04 82	019.620-00	019	004	620 540 00 45	010.025-00	010	006
620 501 10 82	019.621-00	019	004	655 540 00 45	010.026-00	010	006
620 501 19 82	019.622-00	019	004	655 540 01 45	010.063-00	010	006
620 501 20 82	019.623-00	019	005	673 540 05 45	010.064-00	010	006
620 501 28 82	019.660-00	019	011	001 540 13 70	010.036-00	010	007
620 501 29 82	019.624-00	019	005	001 540 14 70	010.038-00	010	007
620 501 37 82	019.625-00	019	005	001 540 17 70	010.037-00	010	007
652 501 20 82	019.628-00	019	006	001 540 18 70	010.039-00	010	007
652 501 22 82	019.629-00	019	006	309 540 05 81	010.016-00	010	011
655 501 04 82	019.632-00	019	006	380 540 21 81	010.015-00	010	010
655 501 10 82	019.633-00	019	007	380 540 22 81	010.014-00	010	010
655 501 11 82	019.634-00	019	007	650 540 03 81	010.029-00	010	012
655 501 12 82	019.635-00	019	007	650 540 12 81	010.023-00	010	011
655 501 13 82	019.636-00	019	007	650 540 15 81	010.029-00	010	012
655 501 14 82	019.637-00	019	008	650 540 17 81	010.034-00	010	011
655 501 17 82	019.638-00	019	008	650 540 18 81	010.035-00	010	012
655 501 30 82	019.641-00	019	008	668 540 01 81	010.027-00	010	012
655 501 37 82	019.642-00	019	008	435 542 00 17	016.359-00	016	113
655 501 41 82	019.643-00	019	009	002 544 42 03	010.032-00	010	006
655 501 49 82	019.644-00	019	009	002 544 43 03	010.030-00	010	006
655 501 52 82	019.645-00	019	009	000 544 31 05	010.010-00	010	009
655 501 55 82	019.647-00	019	009	000 544 32 05	010.011-00	010	009
655 501 58 82	019.648-00	019	010	000 544 33 05	010.012-00	010	009
656 501 03 82	019.652-00	019	010	002 544 12 90	010.033-00	010	006
656 501 14 82	019.653-00	019	010	002 544 13 90	010.031-00	010	006
658 501 00 82	019.670-00	019	011	363 553 00 51	013.246-00	013	003
322 504 01 12	810.366-50	010	022	363 553 02 60	013.247-00	013	003

Aufgeführte Original-Ersatzteilenumern dienen nur zu Vergleichszwecken und dürfen in Rechnungen und Lieferscheinen an die Fahrzeugbesitzer nicht erscheinen. OE part nos serve for comparison and reference only. Les numéros d'origine ont seulement pour but la comparaison. Il n'est pas permis de mentionner les numéros d'origine dans les factures adressées aux propriétaires des poids lourds et remorques.

passend für / to fit / correspondant à Mercedes Benz

OE Nr. oe - no. Réf. oe.	Artikelnummer Part Number N° de piece	Gruppe Group Groupe	Seite Page Page	OE Nr. oe - no. Réf. oe.	Artikelnummer Part Number N° de piece	Gruppe Group Groupe	Seite Page Page
318 586 00 31	010.570-00	010	021	310 586 03 33	011.362-00	011	012
381 586 00 31	013.260-00	013	069	316 586 00 33	011.164-10	011	016
387 586 01 31	013.029-00	013	066	316 586 01 33	011.166-10	011	017
387 586 05 31	013.097-00	013	067	319 586 00 33	011.111-00	011	005
620 586 00 31	013.264-00	013	070	326 586 00 33	011.228-30	011	041
000 586 01 32	013.012-00	013	061	327 586 00 33	011.173-10	011	028
000 586 06 32	013.014-00	013	061	328 586 00 33	011.136-20	011	014
309 586 01 32	013.077-00	013	006	343 586 02 33	011.285-00	011	042
314 586 01 32	014.072-10	014	003	346 586 00 33	011.330-00	011	043
314 586 02 32	014.076-10	014	018	346 586 01 33	011.340-00	011	044
314 586 04 32	014.072-20	014	002	355 586 00 33	011.298-00	011	040
314 586 05 32	014.076-40	014	016	355 586 03 33	011.282-10	011	038
322 586 01 32	014.044-20	014	004	355 586 09 33	011.280-20	011	037
335 586 01 32	014.123-20	014	012	360 586 00 33	011.300-10	011	036
338 586 02 32	014.097-20	014	005	360 586 02 33	011.216-10	011	032
340 586 03 32	014.058-20	014	007	389 586 00 33	011.279-10	011	045
343 586 00 32	013.010-00	013	061	391 586 00 33	011.283-00	011	046
346 586 00 32	013.100-00	013	023	601 586 50 33	011.320-10	011	002
346 586 01 32	013.160-00	013	030	603 586 00 33	011.250-00	011	008
358 586 00 32	014.161-40	014	008	608 586 00 33	011.100-00	011	009
358 586 03 32	014.161-40	014	008	000 586 10 35	013.025-00	013	061
360 586 00 32	013.238-00	013	003	000 586 11 35	013.020-00	013	061
360 586 01 32	013.220-00	013	002	000 586 12 35	013.021-00	013	061
360 586 03 32	013.230-00	013	010	601 586 00 41	010.575-00	010	021
363 586 00 32	013.110-00	013	011	360 586 03 42	016.102-00	016	023
380 586 00 32	013.050-00	013	053	360 586 04 42	016.100-00	016	022
385 586 00 32	014.161-10	014	010	360 586 18 46	012.120-00	012	003
385 586 02 32	014.163-40	014	030	366 586 54 46	012.100-00	012	003
385 586 04 32	013.121-00	013	015	000 595 11 01	010.002-00	010	002
387 586 00 32	013.120-00	013	014	000 763 00 43	076.269-30	016	129
387 586 01 32	013.180-00	013	035	356 810 06 11	018.144-00	018	019
387 586 02 32	013.122-00	013	042	356 810 06 11	018.528-00	018	020
387 586 04 32	013.191-00	013	044	001 810 44 14	018.118-00	018	023
387 586 05 32	013.192-00	013	038	001 810 45 14	018.119-00	018	023
389 586 01 32	014.167-40	014	037	973 810 01 14	018.120-00	018	023
389 586 02 32	014.178-20	014	040	973 810 02 14	018.121-00	018	023
393 586 01 32	013.123-00	013	024	000 810 01 16	018.036-00	018	006
393 586 03 32	013.131-00	013	047	000 810 15 16	018.042-00	018	013
393 586 04 32	013.132-00	013	025	000 810 94 16	018.097-00	018	012
393 586 05 32	013.053-00	013	051	000 810 95 16	018.091-00	018	012
395 586 01 32	014.138-10	014	015	000 810 96 16	018.093-00	018	016
435 586 00 32	013.124-00	013	009	305 810 25 16	018.065-00	018	007
601 586 00 32	013.072-00	013	008	314 810 13 16	018.027-00	018	008
601 586 01 32	013.071-00	013	007	314 810 19 16	018.027-11	018	008
620 586 01 32	013.130-00	013	019	314 810 20 16	018.027-13	018	008
620 586 03 32	013.126-00	013	016	314 810 25 16	018.043-00	018	013
000 586 14 33	013.004-00	013	061	356 810 24 16	018.130-00	018	019
000 586 15 33	013.016-00	013	061	356 810 26 16	018.131-00	018	019
000 586 18 33	013.023-00	013	061	356 810 27 16	018.132-00	018	019
000 586 19 33	013.023-00	013	061	356 810 30 16	018.139-00	018	019
302 586 00 33	011.201-10	011	030	356 810 31 16	018.140-00	018	019
307 586 00 33	011.396-00	011	048	381 810 25 16	018.026-00	018	007
310 586 01 33	011.265-00	011	006	381 810 26 16	018.026-13	018	007

Aufgeführte Original-Ersatzteilenumern dienen nur zu Vergleichszwecken und dürfen in Rechnungen und Lieferscheinen an die Fahrzeugbesitzer nicht erscheinen. OE part nos serve for comparison and reference only. Les numéros d'origine ont seulement pour but la comparaison. Il n'est pas permis de mentionner les numéros d'origine dans les factures adressées aux propriétaires des poids lourds et remorques.





passend für / to fit / correspondant à Mercedes Benz

OE Nr. oe - no. Réf. oe.	Artikelnummer Part Number N° de piece	Gruppe Group Groupe	Seite Page Page	OE Nr. oe - no. Réf. oe.	Artikelnummer Part Number N° de piece	Gruppe Group Groupe	Seite Page Page
381 810 29 16	018.026-11	018	007	901 810 75 16	018.107-00	018	018
381 810 37 16	018.038-00	018	009	901 810 81 16	018.107-00	018	018
381 810 38 16	018.040-00	018	009	941 810 10 16	018.095-00	018	014
381 810 71 16	018.026-00	018	007	000 810 02 79	018.100-00	018	012
381 810 73 16	018.026-13	018	007	000 810 03 79	018.101-00	018	012
406 810 04 16	018.028-00	018	004	901 810 10 93	018.529-00	018	020
406 810 52 16	018.028-00	018	004	000 811 13 07	018.098-00	018	012
416 810 04 16	018.030-00	018	004	641 811 05 07	018.064-00	018	011
460 810 03 16	018.000-10	018	002	314 811 00 14	018.006-00	018	023
601 810 01 16	018.000-10	018	002	314 811 01 14	018.013-00	018	023
601 810 09 16	018.035-20	018	005	322 811 03 14	018.007-00	018	023
611 810 00 16	018.069-00	018	005	337 811 50 14	018.008-00	018	023
611 810 01 16	018.035-00	018	005	000 811 09 30	018.005-00	018	002
641 810 00 16	018.054-00	018	010	000 811 30 30	018.023-03	018	006
641 810 01 16	018.055-00	018	010	000 811 38 30	018.023-00	018	006
641 810 02 16	018.056-00	018	010	000 811 39 30	018.022-10	018	003
641 810 20 16	018.058-00	018	015	000 811 40 30	018.022-10	018	003
641 810 21 16	018.059-00	018	015	314 811 01 30	018.004-00	018	002
641 810 22 16	018.057-00	018	013	314 811 03 30	018.004-01	018	002
641 810 42 16	018.049-00	018	011	319 811 00 30	018.010-00	018	003
641 810 44 16	018.050-00	018	011	319 811 03 30	018.009-00	018	003
641 810 46 16	018.052-00	018	015	321 811 07 30	018.014-00	018	003
641 810 47 16	018.084-00	018	014	663 811 00 30	018.000-00	018	002
641 810 63 16	018.084-00	018	014	000 811 10 33	018.029-00	018	004
673 810 37 16	018.058-00	018	015	000 811 13 33	018.005-00	018	002
673 810 38 16	018.059-00	018	015	000 811 19 33	018.027-10	018	008
673 810 48 16	018.122-00	018	014	000 811 20 33	018.026-10	018	007
901 810 01 16	018.516-00	018	017	000 811 21 33	018.026-10	018	007
901 810 02 16	018.517-00	018	017	000 811 24 33	018.037-00	018	006
901 810 09 16	018.518-00	018	017	000 811 33 33	018.026-12	018	007
901 810 10 16	018.519-00	018	017	000 811 34 33	018.039-00	018	009
901 810 25 16	018.523-00	018	018	000 811 35 33	018.027-10	018	008
901 810 26 16	018.524-00	018	018	000 811 38 33	018.041-00	018	009
901 810 28 16	018.521-00	018	018	000 811 51 33	018.081-00	018	016
901 810 33 16	018.520-00	018	018	000 811 54 33	018.076-00	018	016
901 810 34 16	018.525-00	018	018	000 811 68 33	018.031-00	018	004
901 810 37 16	018.103-00	018	018	000 811 69 33	018.048-10	018	010
901 810 38 16	018.104-00	018	018	000 811 70 33	018.046-00	018	010
901 810 45 16	018.105-00	018	018	000 811 71 33	018.063-00	018	015
901 810 46 16	018.106-00	018	018	000 811 72 33	018.061-00	018	013
901 810 51 16	018.520-00	018	018	000 811 83 33	018.062-00	018	015
901 810 55 16	018.516-00	018	017	000 811 84 33	018.051-20	018	011
901 810 57 16	018.518-00	018	017	000 811 85 33	018.053-20	018	015
901 810 58 16	018.523-00	018	018	000 811 86 33	018.074-00	018	014
901 810 60 16	018.520-00	018	018	000 811 89 33	018.081-00	018	016
901 810 61 16	018.103-00	018	018	000 811 90 33	018.076-00	018	016
901 810 63 16	018.105-00	018	018	001 811 04 33	018.088-00	018	017
901 810 64 16	018.517-00	018	017	001 811 05 33	008.087-00	018	017
901 810 66 16	018.519-00	018	017	001 811 06 33	018.085-00	018	017
901 810 67 16	018.524-00	018	018	001 811 07 33	018.086-00	018	017
901 810 69 16	018.525-00	018	018	001 811 20 33	018.092-00	018	012
901 810 70 16	018.104-00	018	018	001 811 21 33	018.094-00	018	016
901 810 72 16	018.106-00	018	018	001 811 22 33	018.096-00	018	014

Aufgeführte Original-Ersatzteilenumern dienen nur zu Vergleichszwecken und dürfen in Rechnungen und Lieferscheinen an die Fahrzeugbesitzer nicht erscheinen. OE part nos serve for comparison and reference only. Les numéros d'origine ont seulement pour but la comparaison. Il n'est pas permis de mentionner les numéros d'origine dans les factures adressées aux propriétaires des poids lourds et remorques.



passend für / to fit / correspondant à Mercedes Benz

OE Nr. oe - no. Réf. oe.	Artikelnummer Part Number N° de piece	Gruppe Group Groupe	Seite Page Page	OE Nr. oe - no. Réf. oe.	Artikelnummer Part Number N° de piece	Gruppe Group Groupe	Seite Page Page
001 811 34 33	018.102-00	018	012	000 981 83 18	011.229-00	011	037
001 811 51 33	018.526-00	018	017	000 981 83 18	011.229-00	011	038
001 811 52 33	018.527-00	018	017	001 981 26 18	011.315-00	011	024
321 811 02 33	018.015-00	018	003	001 981 31 18	011.326-00	011	002
603 811 00 33	018.067-00	018	002	001 981 31 18	011.326-00	011	003
608 811 00 33	018.001-00	018	002	001 981 78 18	011.278-00	011	045
611 811 00 33	018.070-00	018	005	002 981 41 18	011.542-00	011	051
611 811 01 33	018.035-10	018	005	002 981 57 18	011.458-00	011	019
663 811 00 33	018.706-00	018	022	002 981 63 18	011.459-00	011	023
641 811 05 39	018.089-00	018	023	002 981 78 18	011.468-00	011	055
356 811 04 71	018.143-00	018	019	004 981 21 25	010.042-00	010	014
941 820 07 21	010.072-00	010	008	000 981 12 31	013.231-00	013	010
973 820 01 21	010.070-00	010	008	000 981 60 31	016.152-00	016	022
973 820 02 21	010.071-00	010	008	000 981 72 31	013.094-00	013	066
002 820 50 56	010.075-00	010	008	000 981 73 31	013.240-00	013	003
002 820 51 56	010.076-00	010	008	000 981 74 31	013.064-00	013	052
002 820 68 56	010.073-00	010	008	494 981 10 81	011.089-00	011	065
002 820 69 56	010.074-00	010	008	001 987 26 40	010.536-00	010	022
000 821 00 29	018.060-00	018	010	001 987 52 40	010.536-00	010	022
000 821 01 29	018.051-10	018	011	002 990 82 01	010.800-00	010	017
000 821 02 29	018.053-10	018	015	002 990 82 01	010.800-10	010	017
335 890 00 01	010.525-00	010	020	002 990 84 01	010.802-00	010	017
655 890 29 03	013.268-00	013	071	002 990 84 01	010.802-10	010	017
322 891 00 10	010.571-00	010	021	002 990 84 01	010.802-10	010	017
387 891 19 10	013.092-00	013	066	002 990 99 01	010.803-00	010	017
363 891 06 17	013.091-00	013	066	002 990 99 01	010.803-10	010	017
363 891 07 17	013.253-00	013	072	003 990 97 01	010.801-00	010	017
387 891 02 72	013.098-00	013	067	003 990 97 01	010.801-10	010	017
000 960 14 50	017.099-00	017	010	007 990 10 01	010.806-10	010	017
000 960 14 50	077.118-10	017	010	395 990 02 01	010.159-00	014	052
942 980 01 10	011.543-00	011	052	403 990 05 01	010.082-00	010	015
942 980 02 10	011.469-00	011	056	403 990 06 01	010.083-00	010	015
004 981 05 05	011.278-00	011	045	403 990 07 01	010.084-00	010	015
004 981 63 10	011.066-00	011	062	422 990 02 01	010.082-00	010	015
005 981 63 10	011.062-00	011	061	422 990 03 01	010.083-00	010	015
006 981 34 10	011.440-00	011	034	422 990 04 01	010.084-00	010	015
006 981 35 10	011.440-00	011	034	659 990 00 01	010.161-00	014	052
009 981 38 10	011.471-00	011	049	659 990 00 01	010.161-10	014	052
009 981 79 10	011.413-00	011	010	942 990 28 04	016.176-00	016	111
009 981 83 10	011.412-00	011	010	312 990 16 05	017.022-00	017	004
009 981 88 10	011.431-00	011	024	312 990 21 05	017.151-00	017	004
010 981 99 10	011.430-00	011	024	314 990 01 05	017.007-00	017	004
011 981 00 10	011.423-00	011	019	318 990 00 05	017.152-00	017	004
011 981 01 10	011.422-00	011	019	319 990 00 05	017.150-00	017	004
011 981 52 10	011.413-00	011	010	674 990 00 05	017.153-00	017	004
014 981 63 10	011.466-00	011	055	675 990 01 05	017.154-00	017	004
016 981 30 10	011.431-00	011	024	312 990 01 37	011.117-00	011	005
016 981 31 10	011.430-00	011	024	327 990 01 37	011.178-00	011	028
000 981 11 18	011.149-00	011	014	352 990 03 37	014.030-00	014	002
000 981 28 18	011.182-00	011	028	360 990 01 37	011.316-00	011	034
000 981 30 18	011.165-00	011	016	383 990 03 37	014.220-00	014	035
000 981 54 18	011.202-00	011	030	317 990 16 40	016.120-00	016	016
000 981 80 18	011.303-00	011	034	320 990 02 40	013.181-00	013	035
				337 990 04 40	013.323-00	013	028

Aufgeführte Original-Ersatzteilenumern dienen nur zu Vergleichszwecken und dürfen in Rechnungen und Lieferscheinen an die Fahrzeugbesitzer nicht erscheinen. OE part nos serve for comparison and reference only. Les numéros d'origine ont seulement pour but la comparaison. Il n'est pas permis de mentionner les numéros d'origine dans les factures adressées aux propriétaires des poids lourds et remorques.



passend für / to fit / correspondant à Mercedes Benz

OE Nr. oe - no. Réf. oe.	Artikelnummer Part Number N° de piece	Gruppe Group Groupe	Seite Page Page	OE Nr. oe - no. Réf. oe.	Artikelnummer Part Number N° de piece	Gruppe Group Groupe	Seite Page Page
337 990 04 40	013.323-00	013	028	312 997 11 25	011.145-00	011	014
346 990 05 40	016.119-00	016	015	319 997 00 25	011.118-00	011	005
393 990 00 40	013.065-00	013	052	380 997 01 25	011.314-00	011	027
393 990 01 40	013.063-00	013	051	324 997 00 26	017.012-00	017	005
620 990 02 40	017.131-00	017	010	327 997 00 26	015.186-00	015	014
620 990 02 40	077.153-00	017	010	385 997 01 26	015.262-00	015	014
000 990 00 59	015.260-00	015	014	385 997 02 26	015.195-00	015	016
002 990 59 71	076.001-50	016	132	387 997 50 26	015.188-00	015	014
002 990 61 71	076.003-50	016	132	655 997 00 26	015.261-00	015	014
307 990 01 97	016.252-00	016	122	659 997 01 26	010.161-20	014	052
307 990 02 97	016.253-00	016	122	346 997 05 30	011.344-00	011	044
000 992 01 05	076.269-20	016	129	346 997 05 30	011.344-00	011	060
000 992 15 05	076.269-50	016	129	115 997 00 32	011.335-00	011	043
302 993 03 10	016.207-00	016	017	002 997 29 40	014.152-00	014	002
302 993 06 10	016.208-00	016	017	002 997 30 40	014.156-00	014	030
303 993 04 10	016.216-00	016	017	002 997 31 40	014.154-00	014	008
314 993 08 10	016.212-00	016	017	007 997 29 45	011.350-00	011	037
314 993 11 10	016.227-00	016	018	007 997 93 45	011.119-00	011	005
317 993 10 10	016.210-00	016	017	010 997 12 45	011.319-00	011	040
326 993 00 10	016.200-00	016	018	011 997 73 45	011.307-00	011	034
335 993 05 10	016.211-00	016	017	302 997 04 45	016.118-00	016	004
336 993 00 10	016.226-00	016	018	303 997 01 45	011.351-00	011	037
346 993 00 10	016.213-00	016	018	317 997 00 45	011.223-00	011	038
346 993 01 10	016.209-00	016	018	317 997 01 45	011.223-00	011	038
346 993 03 10	016.204-00	016	012	327 997 01 45	011.180-00	011	028
346 993 08 10	016.220-00	016	011	340 997 01 45	011.199-00	011	030
360 993 01 10	016.205-00	016	017	673 997 00 45	016.600-00	016	131
385 993 05 10	016.225-00	016	017	673 997 01 45	016.601-00	016	131
617 993 06 10	016.203-00	016	011	002 997 34 46	016.173-00	016	023
617 993 06 10	016.203-00	016	018	003 997 25 46	011.082-00	011	063
617 993 11 10	016.279-00	016	018	006 997 90 46	011.063-00	011	061
673 993 02 10	016.260-00	016	017	006 997 96 46	011.064-00	011	061
673 993 04 10	016.260-00	016	017	008 997 75 46	011.167-00	011	016
677 993 02 10	016.261-00	016	017	008 997 76 46	011.395-00	011	032
677 993 03 10	016.261-00	016	017	008 997 77 46	011.309-00	011	038
945 993 00 10	016.204-10	016	018	009 997 67 46	011.255-00	011	006
000 993 19 26	013.164-00	013	030	010 997 12 46	011.304-00	011	036
000 993 19 26	013.164-00	013	035	010 997 17 46	011.333-00	011	043
000 993 20 26	013.104-00	013	009	010 997 30 46	011.076-00	011	068
000 993 20 26	013.104-00	013	014	010 997 31 46	011.075-00	011	068
302 994 02 09	016.109-00	016	004	010 997 41 46	011.275-00	011	045
312 994 12 09	014.061-00	014	007	010 997 94 46	011.068-00	011	062
312 994 13 09	014.046-00	014	004	010 997 95 46	011.069-00	011	062
346 994 01 09	016.111-00	016	005	010 997 97 46	011.067-00	011	062
381 994 00 09	016.110-00	016	006	011 997 12 46	011.056-00	011	071
307 994 00 35	016.156-00	016	118	011 997 12 46	011.080-00	011	070
307 994 00 35	016.156-00	016	022	011 997 17 46	011.076-00	011	068
307 994 00 35	016.156-00	016	023	011 997 18 46	011.075-00	011	068
000 994 22 60	017.130-00	017	010	011 997 35 46	011.275-00	011	045
000 994 22 60	077.118-20	017	010	012 997 08 46	011.499-00	011	078
601 995 05 10	013.319-00	013	004	002 997 65 47	011.498-00	011	078
302 997 00 20	016.062-00	016	025	002 997 83 47	011.313-00	011	027
310 997 00 25	011.258-00	011	006	002 997 88 47	011.498-00	011	078

Aufgeführte Original-Ersatzteilenumern dienen nur zu Vergleichszwecken und dürfen in Rechnungen und Lieferscheinen an die Fahrzeugbesitzer nicht erscheinen. OE part nos serve for comparison and reference only. Les numéros d'origine ont seulement pour but la comparaison. Il n'est pas permis de mentionner les numéros d'origine dans les factures adressées aux propriétaires des poids lourds et remorques.

passend für / to fit / correspondant à Mercedes Benz

OE Nr. oe - no. Réf. oe.	Artikelnummer Part Number N° de piece	Gruppe Group Groupe	Seite Page Page	OE Nr. oe - no. Réf. oe.	Artikelnummer Part Number N° de piece	Gruppe Group Groupe	Seite Page Page
003 997 05 47	016.154-00	016	022	000094 004026	010.107-00	013	002
003 997 05 47	016.154-00	016	024	000094 004027	010.108-00	013	009
004 997 09 47	011.329-00	011	002	000094 005017	013.167-00	013	035
007 997 11 47	011.441-00	011	034	000125 010516	010.110-00	014	002
007 997 62 47	011.441-00	011	034	000125 013004	010.168-00	013	005
008 997 69 47	011.416-00	011	010	000125 013008	010.168-00	013	066
008 997 71 47	011.432-00	011	024	000125 021003	010.111-00	013	011
009 997 61 47	011.426-00	011	019	000125 021003	013.106-00	013	011
010 997 74 47	011.329-00	011	002	000125 028000	010.112-00	013	030
012 997 36 47	016.151-00	016	022	000125 033001	010.113-00	013	014
013 997 05 47	011.055-00	011	071	000125 036001	010.519-00	013	050
013 997 05 47	011.079-00	011	070	000127 014200	800.100-17	010	021
013 997 14 47	010.041-00	010	014	000127 020201	010.391-00	016	010
013 997 94 47	011.080-00	011	070	000137 020204	011.104-00	011	008
015 997 37 47	011.453-00	011	057	000137 026200	011.105-00	011	008
015 997 49 47	011.085-00	011	076	000417 008004	010.099-00	013	066
015 997 60 47	011.446-00	011	059	000471 012001	010.197-00	010	023
016 997 56 47	011.079-00	011	070	000471 017000	010.199-00	010	023
018 997 78 47	011.087-00	011	063	000471 017000	010.199-00	010	023
019 997 48 47	011.497-00	011	078	000471 032000	010.114-00	010	023
019 997 49 47	011.497-00	011	078	000471 034000	016.164-00	016	118
020 997 05 47	011.090-00	011	077	000471 034000	016.164-00	016	022
020 997 39 47	011.099-00	011	075	000471 035000	016.066-00	016	025
020 997 49 47	011.541-00	011	051	000471 040000	010.115-00	010	023
021 997 89 47	011.499-00	011	078	000471 045000	016.067-00	016	025
022 997 00 47	011.338-00	011	044	000472 028000	011.328-00	011	002
022 997 59 47	011.184-00	011	069	000472 035000	010.438-00	010	023
000 997 41 48	011.417-00	011	010	000472 037000	010.215-00	010	023
001 997 68 48	011.060-00	011	070	000472 042001	011.181-00	011	019
001 997 70 48	016.096-00	016	005	000472 045000	011.200-00	011	030
003 997 15 48	016.098-00	016	015	000472 048000	011.308-00	011	034
003 997 69 48	016.096-00	016	005	000472 050000	010.116-00	013	002
003 997 69 48	016.096-00	016	011	000472 050000	011.334-00	011	037
004 997 42 48	011.327-00	011	002	000472 055000	010.117-00	010	023
004 997 50 48	014.228-00	014	044	000472 058000	011.277-00	011	045
008 997 50 48	011.425-00	011	019	000472 062000	010.216-00	010	023
011 997 04 48	016.144-00	016	003	000472 062000	016.065-00	016	025
003 997 91 72	076.000-50	016	132	000557 008000	010.494-00	013	004
008 997 54 82	076.267-20	016	129	000557 008003	010.494-00	013	004
008 997 60 82	076.265-25	016	129	000931 008248	010.410-00	013	004
008 997 90 82	076.266-25	016	129	000933 008145	010.121-00	014	004
010 997 59 82	076.268-25	016	129	000933 008212	070.313-00	013	004
010 997 70 82	076.265-25	016	129	000933 010130	010.158-00	016	003
001 997 83 90	010.006-00	010	010	000934 008010	011.121-00	011	005
001 997 84 90	010.007-00	010	010	000934 012011	010.154-00	015	014
620 997 04 90	019.203-00	019	018	000934 012022	010.124-00	014	005
620 997 05 90	019.204-00	019	018	000934 016011	010.155-00	015	014
621 997 00 90	019.205-00	019	018	000934 018001	010.156-00	015	014
603 998 00 11	010.551-00	010	022	000934 020001	010.157-00	015	014
534 941 363	018.503-00	018	022	000934 020001	077.042-00	017	004
534 941 815	018.502-00	018	022	000934 020008	010.157-00	015	014
000093 010502	016.113-00	016	003	000934 030001	014.251-00	014	052
000094 004009	011.107-00	011	008	000934 080005	800.460-56	019	018
				000935 020000	010.125-00	013	009

Aufgeführte Original-Ersatzteilenumern dienen nur zu Vergleichszwecken und dürfen in Rechnungen und Lieferscheinen an die Fahrzeugbesitzer nicht erscheinen. OE part nos serve for comparison and reference only. Les numéros d'origine ont seulement pour but la comparaison. Il n'est pas permis de mentionner les numéros d'origine dans les factures adressées aux propriétaires des poids lourds et remorques.



passend für / to fit / correspondant à Mercedes Benz

OE Nr. oe - no. Réf. oe.	Artikelnummer Part Number N° de piece	Gruppe Group Groupe	Seite Page Page	OE Nr. oe - no. Réf. oe.	Artikelnummer Part Number N° de piece	Gruppe Group Groupe	Seite Page Page
000935 020001	010.125-00	013	009	004626 012138	015.449-00	015	015
000935 027000	010.126-00	013	030	004626 012139	015.452-00	015	015
000936 020000	010.127-00	013	003	004626 012141	015.436-00	015	015
000936 024000	010.128-00	014	025	004626 012148	015.447-00	015	015
000937 020004	010.130-00	013	002	004626 012161	015.457-00	015	015
000937 020004	011.106-00	011	008	004626 012162	015.446-00	015	015
000939 016033	010.304-00	013	046	004626 012163	015.456-00	015	015
000960 012189	010.275-00	013	004	004626 012169	015.435-00	015	015
000960 012197	013.087-00	013	006	004626 012171	015.438-00	015	015
000960 012199	010.134-00	014	005	004626 012228	015.486-00	015	015
000960 012216	010.475-00	013	004	004626 012231	015.424-00	015	015
000960 014187	800.540-22	010	021	004626 016112	015.460-10	015	015
000960 014245	010.286-00	013	068	004626 016114	015.459-10	015	015
000960 016174	010.299-00	014	028	006797 021101	010.139-00	013	003
000960 016182	014.198-00	014	027	006797 021201	010.140-00	013	003
000960 016247	010.517-00	013	051	006912 012020	013.146-00	013	020
000960 022039	014.281-00	014	051	007349 017002	013.198-00	013	012
000960 022040	014.280-00	014	051	007349 019002	013.189-00	013	039
000960 030017	014.250-00	014	052	007603 024106	011.057-00	011	072
000961 012052	010.474-00			007603 024106	011.337-00	011	043
000961 012079	010.573-00	010	021	007603 045100	011.058-00	011	068
000961 014127	010.303-00	013	046	007603 050100	011.472-00	011	049
000961 016081	010.493-00	013	017	009021 017201	013.256-00	013	005
000983 068000	010.136-00	010	023	009045 035001	010.141-00	011	044
000983 085000	010.137-00	010	023	070852 035000	010.142-00	013	010
000983 085000	013.184-00	013	046	070952 035101	010.143-00	013	010
000985 010001	010.138-00	014	002	070952 075101	010.171-00	011	069
000985 016003	070.254-00	013	035	071412 008100	010.144-00	011	010
001440 012005	010.495-00	013	004	071412 008200	010.144-10	013	066
001480 008200	016.070-00	016	019	071412 008200	011.122-00	011	002
001480 010200	016.071-00	016	019	071412 008200	070.004-00	013	035
001480 012200	016.072-00	016	019	071412 008300	010.145-00	011	002
001481 012002	011.329-10	011	002	071412 010100	010.146-00	013	003
003760 045300	016.064-00	016	025	071412 010200	010.147-00	014	002
004626 010101	015.420-00	015	015	071412 010300	010.148-00	014	004
004626 010106	015.417-00	015	015	071802 008200	070.721-00	010	005
004626 010107	015.415-10	015	015	071802 010202	070.722-00	010	005
004626 010117	015.419-00	015	015	071802 013203	070.723-00	010	005
004626 010121	015.416-10	015	015	071802 016200	070.724-00	010	005
004626 012101	015.448-00	015	015	071805 008403	070.735-00	010	005
004626 012103	015.439-00	015	015	071805 010402	070.736-00	010	005
004626 012104	015.454-00	015	015	071805 013403	070.737-00	010	005
004626 012108	015.433-00	015	015	071805 016402	070.738-00	010	005
004626 012112	015.440-00	015	015	071805 019461	070.740-00	010	005
004626 012113	015.444-00	015	015	074361 014100	017.108-00	017	005
004626 012114	015.447-10	015	015	074361 014101	017.108-00	017	005
004626 012115	015.455-00	015	015	074361 014202	017.109-00	017	006
004626 012117	015.443-00	015	015	074361 014353	017.104-00	017	005
004626 012120	015.437-00	015	015	074361 018205	017.110-00	017	006
004626 012121	015.446-10	015	015	074361 018352	017.105-00	017	005
004626 012134	015.434-00	015	015	074361 020205	017.111-00	017	006
004626 012135	015.429-00	015	015	074361 020351	017.106-00	017	005
004626 012136	015.431-00	015	015	074361 022204	017.112-00	017	006

Aufgeführte Original-Ersatzteilenumern dienen nur zu Vergleichszwecken und dürfen in Rechnungen und Lieferscheinen an die Fahrzeugbesitzer nicht erscheinen. OE part nos serve for comparison and reference only. Les numéros d'origine ont seulement pour but la comparaison. Il n'est pas permis de mentionner les numéros d'origine dans les factures adressées aux propriétaires des poids lourds et remorques.



*passend für / to fit / correspondant à Mercedes Benz*

<i>OE Nr.</i> <i>oe - no.</i> <i>Réf. oe.</i>	<i>Artikelnummer</i> <i>Part Number</i> <i>N° de piece</i>	<i>Gruppe</i> <i>Group</i> <i>Groupe</i>	<i>Seite</i> <i>Page</i> <i>Page</i>	<i>OE Nr.</i> <i>oe - no.</i> <i>Réf. oe.</i>	<i>Artikelnummer</i> <i>Part Number</i> <i>N° de piece</i>	<i>Gruppe</i> <i>Group</i> <i>Groupe</i>	<i>Seite</i> <i>Page</i> <i>Page</i>
074361 022205	017.113-00	017	006				
074361 022351	017.107-00	017	005				
308765 022004	014.280-00	014	051				
308765 022008	014.281-00	014	051				
308765 024011	014.297-00	014	051				
308765 024012	014.299-00	014	051				
308765 024014	014.296-00	014	051				
308765 024015	014.294-00	014	051				
308765 024016	014.295-00	014	051				
308765 024017	014.298-00	014	051				
910105 014019	010.170-00	016	111				
910113 024000	014.300-00	014	051				
912004 008102	010.149-00	013	004				
912004 012100	010.355-00	010	021				
912010 010000	016.277-10	016	113				
913002 014002	010.252-00	013	013				
913002 016002	010.152-00	013	018				
913004 010008	010.138-00	013	006				
913004 012003	010.150-00	013	004				
913004 012008	010.150-00	013	004				
913004 016003	010.151-00	013	035				
913004 016004	010.152-00	013	018				
913004 016005	010.518-00	013	012				
913004 018002	010.153-00	013	039				
913004 022000	010.520-00	013	050				
913004 022002	014.282-00	014	051				
915042 011001	010.804-00	016	009				

*Aufgeführte Original-Ersatzteilenumern dienen nur zu Vergleichszwecken und dürfen in Rechnungen und Lieferscheinen an die Fahrzeugbesitzer nicht erscheinen. OE part nos serve for comparison and reference only. Les numéros d'origine ont seulement pour but la comparaison. Il n'est pas permis de mentionner les numéros d'origine dans les factures adressées aux propriétaires des poids lourds et remorques.*

